

มาตรการป้องกันและแก้ไขผลกระทบสิ่งแวดล้อม
และมาตรการติดตามตรวจสอบผลกระทบสิ่งแวดล้อม
ที่โครงการจัดสรรที่ดิน เดอะ ริช วิลล่า แอท ทรวงคุณ
ตั้งอยู่ที่ ซอยทรวงคุณ ตำบลฉลอง อำเภอเมืองภูเก็ต จังหวัดภูเก็ต
ของบริษัท โมเดิร์น 79 จำกัด
ต้องยึดถือและปฏิบัติตามอย่างเคร่งครัด

บริษัท โมเดิร์น 79 จำกัด
MODERN 79
COMPANY LIMITED

ลงชื่อ  ผู้ดำเนินการ

(นายสิริวิชฌ์ สิทชมชลภักษ์)
บริษัท โมเดิร์น 79 จำกัด

เดือน พฤศจิกายน 2565

1/126

ลงชื่อ  ผู้ตรวจสอบ
บุคคลธรรมดาผู้มีสิทธิ์จัดทำรายงาน

(นายเจนณรงค์ สันสน)
บริษัท เจต คอนซัลแต้นท์ จำกัด



JADE CONSULTANT CO., LTD.

ตารางที่ 1 มาตรการป้องกันและแก้ไขผลกระทบสิ่งแวดล้อมที่โครงการจัดสรรที่ดิน เดอะ ริช วิลล่า แอท ทรงคุณ ของบริษัท โมเดิร์น 79 จำกัด

องค์ประกอบ ด้านสิ่งแวดล้อม	มาตรการป้องกันและแก้ไขผลกระทบสิ่งแวดล้อม	สถานที่ดำเนินการ	ระยะเวลา	ผู้รับผิดชอบ
1. มาตรการทั่วไป	โครงการจะต้องปฏิบัติตามมาตรการป้องกันและแก้ไขผลกระทบสิ่งแวดล้อม และมาตรการติดตามตรวจสอบผลกระทบสิ่งแวดล้อม ตามที่เสนอไว้ในรายงานผลกระทบสิ่งแวดล้อมเบื้องต้น โครงการจัดสรรที่ดิน เดอะ ริช วิลล่า แอท ทรงคุณ ของบริษัท โมเดิร์น 79 จำกัด ตั้งอยู่ที่ ซอยทรงคุณ ตำบลฉลอง อำเภอเมืองภูเก็ต จังหวัดภูเก็ต มีเนื้อที่ ประมาณ 4-0-0 ไร่ (ประมาณ 6,400.00 ตารางเมตร) เป็นโครงการประกอบกิจการประเภทจัดสรรที่ดินเพื่อการอยู่อาศัย จำนวน 38 แปลง ประกอบด้วย จำหน่ายที่ดินพร้อมบ้านเดี่ยว ชั้นเดียว จำนวน 1 แปลง ที่ดินพร้อมบ้านแถวชั้นเดียว จำนวน 31 แปลง และที่ดินพร้อมบ้านแฝดชั้นเดียว จำนวน 6 แปลง จัดทำรายงานโดย บริษัท เจต คอนซัลแตนท์ จำกัด ดังรายละเอียดต่อไปนี้			
	1.โครงการจะยึดถือปฏิบัติตามมาตรการป้องกันและแก้ไขผลกระทบสิ่งแวดล้อม และมาตรการติดตามตรวจสอบผลกระทบสิ่งแวดล้อม ตามที่เสนอไว้ในรายงานผลกระทบสิ่งแวดล้อมเบื้องต้น โครงการจัดสรรที่ดิน เดอะ ริช วิลล่า แอท ทรงคุณ ของบริษัท โมเดิร์น 79 จำกัด อย่างเคร่งครัด	- พื้นที่โครงการ	- ตลอดระยะก่อสร้างและระยะดำเนินการ	<p><u>ระยะก่อสร้าง</u> บริษัท โมเดิร์น 79 จำกัด</p> <p><u>ระยะดำเนินการ</u> บริษัท โมเดิร์น 79 จำกัด เป็นผู้รับผิดชอบ จนกว่าจะพ้นจากหน้าที่ในการบำรุงรักษา สาธารณูปโภคตามที่บัญญัติไว้ตามมาตรา 44 แห่งพระราชบัญญัติการจัดสรรที่ดิน พ.ศ. 2543 และฉบับแก้ไขเพิ่มเติมใดๆ จากนั้นนิติบุคคลหมู่บ้านจัดสรร หรือ นิติบุคคลตามกฎหมายอื่น หรือ หน่วยงานที่รับโอนทรัพย์สินให้เป็นสาธารณประโยชน์ จะเป็นผู้รับผิดชอบ</p>

บริษัท โมเดิร์น 79 จำกัด
MODERN 79
COMPANY LIMITED

ลงชื่อ



ผู้ดำเนินการ

(นายสิริวิชฌ์ สิชฌมัทธ))

บริษัท โมเดิร์น 79 จำกัด

เดือน พฤศจิกายน 2565

2/126

ลงชื่อ

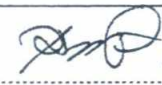

(นายเจนณรงค์ สันสน))

บริษัท เจต คอนซัลแตนท์ จำกัด

บุคคลธรรมดาผู้มีสิทธิจัดทำรายงาน



JETT CONSULTANT CO.,LTD.

ตารางที่ 1 มาตรการป้องกันและแก้ไขผลกระทบสิ่งแวดล้อมที่โครงการจัดสรรที่ดิน เดอะ ริช วิลล่า แอท ทรงคุณ ของบริษัท โมเดิร์น 79 จำกัด

องค์ประกอบ ด้านสิ่งแวดล้อม	มาตรการป้องกันและแก้ไขผลกระทบสิ่งแวดล้อม	สถานที่ดำเนินการ	ระยะเวลา	ผู้รับผิดชอบ
	<p>2.โครงการจะต้องบันทึกผลการติดตามตรวจสอบการดำเนินการหรือการปฏิบัติตามมาตรการป้องกัน และแก้ไขผลกระทบสิ่งแวดล้อม และมาตรการติดตามตรวจสอบผลกระทบสิ่งแวดล้อม ตามที่เสนอไว้ในรายงานผลกระทบสิ่งแวดล้อมเบื้องต้น และส่งผลการดำเนินการมายังหน่วยงานอนุญาต และสำนักงานนโยบายและแผนทรัพยากรธรรมชาติและสิ่งแวดล้อม ตามแนวทางการเสนอรายงานผลการปฏิบัติตามมาตรการป้องกันและแก้ไขผลกระทบสิ่งแวดล้อม และมาตรการติดตามตรวจสอบผลกระทบสิ่งแวดล้อม</p>	- พื้นที่โครงการ	- ตลอดระยะก่อสร้างและระยะดำเนินการ	<p><u>ระยะก่อสร้าง</u> บริษัท โมเดิร์น 79 จำกัด</p> <p><u>ระยะดำเนินการ</u> บริษัท โมเดิร์น 79 จำกัด เป็นผู้รับผิดชอบ จนกว่าจะพ้นจากหน้าที่ในการบำรุงรักษา สาธารณูปโภคตามที่บัญญัติไว้ตามมาตรา 44 แห่งพระราชบัญญัติการจัดสรรที่ดิน พ.ศ. 2543 และฉบับแก้ไขเพิ่มเติมใดๆ จากนั้นนิติบุคคลหมู่บ้านจัดสรร หรือ นิติบุคคลตามกฎหมายอื่น หรือ หน่วยงานที่รับโอนทรัพย์สินให้เป็นสาธารณประโยชน์ จะเป็นผู้รับผิดชอบ</p>
	<p>3.ในกรณีที่โครงการมีความจำเป็นต้องเปลี่ยนแปลงรายละเอียดโครงการ หรือ มาตรการป้องกัน และแก้ไขผลกระทบสิ่งแวดล้อม และมาตรการติดตามตรวจสอบผลกระทบสิ่งแวดล้อม ตามที่เสนอไว้ในรายงานผลกระทบสิ่งแวดล้อมเบื้องต้น ที่ได้รับความเห็นชอบไว้แล้ว ให้โครงการแจ้งให้หน่วยงานที่มีอำนาจหน้าที่ในการพิจารณาอนุมัติหรืออนุญาตดำเนินการ ดังนี้</p> <p>1) หากหน่วยงานผู้อนุมัติหรืออนุญาตเห็นว่าการเปลี่ยนแปลงดังกล่าว เกิดผลดีต่อสิ่งแวดล้อมมากกว่า หรือเทียบเท่ามาตรการที่กำหนดไว้ในรายงานผลกระทบสิ่งแวดล้อมเบื้องต้น ที่ได้รับความเห็นชอบไว้แล้ว ให้หน่วยงานผู้อนุมัติหรืออนุญาตรับจดทะเบียนไปตามหลักเกณฑ์ และเงื่อนไขที่กำหนดไว้ในกฎหมายนั้น ๆ ต่อไป พร้อมกับให้จัดทำสำเนาการเปลี่ยนแปลงดังกล่าว</p>	- พื้นที่โครงการ	- ตลอดระยะก่อสร้างและระยะดำเนินการ	<p><u>ระยะก่อสร้าง</u> บริษัท โมเดิร์น 79 จำกัด</p> <p><u>ระยะดำเนินการ</u> บริษัท โมเดิร์น 79 จำกัด เป็นผู้รับผิดชอบ จนกว่าจะพ้นจากหน้าที่ในการบำรุงรักษา สาธารณูปโภคตามที่บัญญัติไว้ตามมาตรา 44 แห่งพระราชบัญญัติการจัดสรรที่ดิน พ.ศ. 2543 และฉบับแก้ไขเพิ่มเติมใด ๆ จากนั้นนิติบุคคลหมู่บ้านจัดสรร หรือ นิติบุคคลตามกฎหมายอื่น หรือ หน่วยงานที่รับโอน</p>

บริษัท โมเดิร์น 79 จำกัด
MODERN 79
COMPANY LIMITED

ลงชื่อ

(นายสิริวิวัฒน์ สิขณ์ชลภักษ์)

บริษัท โมเดิร์น 79 จำกัด

ผู้ดำเนินการ

เดือน พฤศจิกายน 2565

3/126

ลงชื่อ

(นายเจนณรงค์ สันสน)

บริษัท เจต คอนซัลแตนท์ จำกัด

บุคคลธรรมดาผู้มีสิทธิจัดทำรายงาน

JADE CONSULTANT CO.,LTD.

ตารางที่ 1 มาตรการป้องกันและแก้ไขผลกระทบสิ่งแวดล้อมที่โครงการจัดสรรที่ดิน เดอะ ริช วิลล่า แอท ทรวงคุณ ของบริษัท โมเดิร์น 79 จำกัด

องค์ประกอบ ด้านสิ่งแวดล้อม	มาตรการป้องกันและแก้ไขผลกระทบสิ่งแวดล้อม	สถานที่ดำเนินการ	ระยะเวลา	ผู้รับผิดชอบ
	<p>ข้างต้นที่รับจดแจ้งไว้ แจ้งให้สำนักงานนโยบายและแผนทรัพยากรธรรมชาติและสิ่งแวดล้อมเพื่อทราบ</p> <p>2) หากหน่วยงานผู้อนุมัติหรืออนุญาต เห็นว่าการเปลี่ยนแปลงดังกล่าว อาจกระทบต่อสาระสำคัญในรายงานผลกระทบสิ่งแวดล้อมเบื้องต้น ที่ได้รับความเห็นชอบไว้แล้ว ให้หน่วยงานผู้อนุมัติหรืออนุญาต จัดส่งรายงานการเปลี่ยนแปลงดังกล่าว ให้สำนักงานนโยบายและแผนทรัพยากรธรรมชาติและสิ่งแวดล้อม เพื่อเสนอให้คณะกรรมการผู้ชำนาญการพิจารณารายงานการวิเคราะห์ผลกระทบสิ่งแวดล้อม (คชก.) ชุดที่เกี่ยวข้อง ให้ความเห็นชอบประกอบก่อนดำเนินการเปลี่ยนแปลง และเมื่อโครงการได้รับอนุมัติหรืออนุญาตให้มีการเปลี่ยนแปลง ให้หน่วยงานผู้อนุมัติหรืออนุญาตแจ้งผลการเปลี่ยนแปลงดังกล่าวให้สำนักงานนโยบายและแผนทรัพยากรธรรมชาติและสิ่งแวดล้อมเพื่อทราบ</p>			<p>ทรัพย์สินให้เป็นสาธารณประโยชน์ จะเป็นผู้รับผิดชอบ</p>
<p>บริษัท โมเดิร์น 79 จำกัด MODERN 79 COMPANY LIMITED</p>	<p>4. เมื่อผู้ดำเนินการดำเนินโครงการเสร็จสิ้นแล้ว และก่อนที่จะมีการโอนสิทธิให้กับนิติบุคคล (ในกรณีที่มีการโอนสิทธิ) ผู้ดำเนินการมีหน้าที่ต้องแจ้งให้นิติบุคคลผู้รับโอนทราบถึงสิทธิและหน้าที่ในการปฏิบัติตามมาตรการป้องกันและแก้ไขผลกระทบสิ่งแวดล้อม และมาตรการติดตามตรวจสอบผลกระทบสิ่งแวดล้อม ที่ระบุไว้ในรายงานผลกระทบสิ่งแวดล้อมเบื้องต้น อย่างเคร่งครัด หากผู้ดำเนินการไม่มีหลักฐานการแจ้งสิทธิและหน้าที่ และหลักฐานการรับทราบถึงสิทธิและหน้าที่ดังกล่าวของนิติบุคคล ให้ถือว่าผู้ดำเนินการยังต้องรับผิดชอบตามสิทธิและหน้าที่ที่กำหนดไว้ในมาตรการป้องกันและแก้ไขผลกระทบสิ่งแวดล้อม และมาตรการติดตามตรวจสอบผลกระทบสิ่งแวดล้อม ที่ระบุไว้ในรายงานผลกระทบสิ่งแวดล้อมเบื้องต้นอย่างเคร่งครัด</p>	<p>- พื้นที่โครงการ</p>	<p>- ตลอดระยะก่อสร้าง และระยะดำเนินการ</p>	<p><u>ระยะก่อสร้าง</u> บริษัท โมเดิร์น 79 จำกัด</p> <p><u>ระยะดำเนินการ</u> บริษัท โมเดิร์น 79 จำกัด เป็นผู้รับผิดชอบ จนกว่าจะพ้นจากหน้าที่ในการบำรุงรักษา สาธารณูปโภคตามที่บัญญัติไว้ตามมาตรา 44 แห่งพระราชบัญญัติการจัดสรรที่ดิน พ.ศ. 2543 และฉบับแก้ไขเพิ่มเติมใด ๆ จากนั้น นิติบุคคลหมู่บ้านจัดสรร หรือ นิติบุคคลตามกฎหมายอื่น หรือ ทายาทของนิติรับโอน</p>

ลงชื่อ  ผู้ดำเนินการ
(นายสิริวิทย์ สิชม์ชลภักย์)
บริษัท โมเดิร์น 79 จำกัด

เดือน พฤศจิกายน 2565
4/126

ลงชื่อ  บุคคลธรรมดาผู้มีสิทธิจัดทำรายงาน
(นายเจนณรงค์ สันสน)
บริษัท เจต คอนซัลแตนท์ จำกัด JADE CONSULTANT CO.,LTD.

ตารางที่ 1 มาตรการป้องกันและแก้ไขผลกระทบสิ่งแวดล้อมที่โครงการจัดสรรที่ดิน เดอะ ริช วิลล่า แอท ทรงคุณ ของบริษัท โมเดิร์น 79 จำกัด

องค์ประกอบ ด้านสิ่งแวดล้อม	มาตรการป้องกันและแก้ไขผลกระทบสิ่งแวดล้อม	สถานที่ดำเนินการ	ระยะเวลา	ผู้รับผิดชอบ
				ทรัพย์สินให้เป็นสาธารณประโยชน์ จะเป็น ผู้รับผิดชอบ
	5. หากได้รับการร้องเรียนจากประชาชนว่าได้รับความเดือดร้อน รำคาญจาก กิจกรรมการดำเนินการโครงการหรือโครงการก่อให้เกิดความเสียหายแก่ สาธารณสุขสมบัติ หรือชีวิตและทรัพย์สินของประชาชน ผู้ดำเนินการหรือนิติ บุคคลผู้รับโอนสิทธิและผู้มีหน้าที่ในการปฏิบัติตามมาตรการป้องกันและแก้ไข ผลกระทบสิ่งแวดล้อมและมาตรการติดตามตรวจสอบผลกระทบสิ่งแวดล้อม จะต้องดำเนินการแก้ไขปัญหาดังกล่าวโดยไม่ชักช้า และแจ้งหน่วยงาน อนุญาตสำนักงานนโยบายและแผนทรัพยากรธรรมชาติและสิ่งแวดล้อม และ หน่วยงานที่เกี่ยวข้องทราบเพื่อหาแนวทางหรือมาตรการในการแก้ไขปัญหา ต่อไป	- พื้นที่โครงการ	- ตลอดระยะก่อสร้าง และระยะดำเนินการ	<u>ระยะก่อสร้าง</u> บริษัท โมเดิร์น 79 จำกัด <u>ระยะดำเนินการ</u> บริษัท โมเดิร์น 79 จำกัด เป็นผู้รับผิดชอบ จนกว่าจะพ้นจากหน้าที่ในการบำรุงรักษา สาธารณูปโภคตามที่บัญญัติไว้ตามมาตรา 44 แห่งพระราชบัญญัติการจัดสรรที่ดิน พ.ศ. 2543 และฉบับแก้ไขเพิ่มเติมใด ๆ จากนั้น นิติบุคคลหมู่บ้านจัดสรร หรือ นิติบุคคลตาม กฎหมายอื่น หรือ หน่วยงานที่รับโอน ทรัพย์สินให้เป็นสาธารณประโยชน์ จะเป็น ผู้รับผิดชอบ

บริษัท โมเดิร์น 79 จำกัด
MODERN 79
COMPANY LIMITED

ลงชื่อ



ผู้ดำเนินการ

(นายสิริวิวัฒน์ สิขมชลภักษ์)

บริษัท โมเดิร์น 79 จำกัด

เดือน พฤศจิกายน 2565

5/126

ลงชื่อ



(นายเจนณรงค์ สันสน)

บริษัท เจต คอนซัลแตนท์ จำกัด



ตารางที่ 2 ผลกระทบต่อสิ่งแวดล้อมที่สำคัญ มาตรการป้องกัน และแก้ไขผลกระทบสิ่งแวดล้อม และมาตรการติดตามตรวจสอบผลกระทบสิ่งแวดล้อมที่โครงการจัดสรรที่ดิน เดอะ ริช วิลล่า แอท ทรวงคุณ ของบริษัท โมเดิร์น 79 จำกัด (ระยะก่อสร้าง)

องค์ประกอบทางสิ่งแวดล้อมและคุณค่าต่างๆ	ผลกระทบต่อสิ่งแวดล้อมที่สำคัญ	มาตรการป้องกันและแก้ไขผลกระทบต่อสิ่งแวดล้อม	มาตรการติดตามตรวจสอบผลกระทบต่อสิ่งแวดล้อม
<p><u>มาตรการป้องกันและแก้ไขผลกระทบต่อสิ่งแวดล้อมในการควบคุมให้ผู้ดำเนินการก่อสร้างโครงการปฏิบัติตามมาตรการป้องกันและแก้ไขผลกระทบระยะก่อสร้างและมาตรการติดตามตรวจสอบผลกระทบต่อสิ่งแวดล้อม</u></p>	<p>กำหนดมาตรการให้ผู้รับผิดชอบในการปฏิบัติตามมาตรการป้องกัน และแก้ไขผลกระทบต่อสิ่งแวดล้อม และมาตรการติดตามตรวจสอบผลกระทบต่อสิ่งแวดล้อม นอกจากผู้ดำเนินการแล้วต้องกำหนดให้ผู้รับเหมาก่อสร้างปฏิบัติตามมาตรการฯ โดยเป็นเงื่อนไขแนบท้ายสัญญาจ้างระหว่างผู้ดำเนินการกับผู้รับเหมาก่อสร้างเพื่อควบคุมให้มีการดำเนินการตามมาตรการป้องกัน และแก้ไขผลกระทบต่อสิ่งแวดล้อม และมาตรการติดตามตรวจสอบผลกระทบต่อสิ่งแวดล้อม ระยะก่อสร้างของโครงการ</p>	<p>1.ผู้ดำเนินการต้องนำมาตรการป้องกันและแก้ไขผลกระทบต่อสิ่งแวดล้อมและมาตรการติดตามตรวจสอบผลกระทบต่อสิ่งแวดล้อมระยะก่อสร้างของโครงการที่ได้รับความเห็นชอบรายงานผลกระทบต่อสิ่งแวดล้อมเบื้องต้น โดยสำนักงานนโยบายและแผนทรัพยากรธรรมชาติและสิ่งแวดล้อมตามมติคณะกรรมการผู้ชำนาญการฯ ให้เป็นเงื่อนไขในสัญญาจ้างผู้ดำเนินการก่อสร้าง</p> <p>2.ผู้ดำเนินการต้องควบคุมผู้รับเหมาก่อสร้างให้ปฏิบัติตามเงื่อนไขในสัญญาจ้างโดยเคร่งครัด</p> <p>3.ให้มีการประชาสัมพันธ์ให้ประชาชนที่อยู่โดยรอบพื้นที่โครงการ ทราบว่าจะมีการก่อสร้างโครงการ อย่างน้อย 1 เดือน รวมทั้งเข้าทำการตรวจสอบอาคารที่อยู่ใกล้เคียงร่วมกับเจ้าของอาคาร และกรณีที่มีการก่อสร้างส่งผลกระทบต่อชีวิตหรือทรัพย์สินของผู้อยู่ใกล้เคียงสามารถติดต่อผู้รับเหมาก่อสร้างหรือผู้ดำเนินการได้อย่างไร</p> <p>4.พิจารณาจัดให้มีคณะกรรมการประสานงานการแก้ไขปัญหาการก่อสร้างโครงการ ประกอบด้วย ผู้แทนหน่วยงานท้องถิ่น เจ้าของครัวเรือนใกล้เคียงโครงการ ผู้ดำเนินการ ผู้แทนบริษัทรับเหมาก่อสร้าง ที่ปรึกษาผู้ควบคุมงานก่อสร้างทำหน้าที่ในการตรวจสอบ และดูแลให้โครงการปฏิบัติตามมาตรการป้องกันและแก้ไขผลกระทบต่อสิ่งแวดล้อม</p>	

บริษัท โมเดิร์น 79 จำกัด
MODERN 79
 COMPANY LIMITED

ลงชื่อ

(นายสิริวัฒน์ สิชม์ชลภักษ์)
 บริษัท โมเดิร์น 79 จำกัด

ผู้ดำเนินการ

เดือน พฤศจิกายน 2565

6/126

ลงชื่อ

(นายเจนณรงค์ สันสน)
 บริษัท เจต คอนซัลแตนท์ จำกัด

บุคคลธรรมดาผู้มีสิทธิจัดทำรายงาน



ตารางที่ 2 ผลกระทบต่อสิ่งแวดล้อมที่สำคัญ มาตรการป้องกัน และแก้ไขผลกระทบต่อสิ่งแวดล้อม และมาตรการติดตามตรวจสอบผลกระทบต่อสิ่งแวดล้อมที่ โครงการจัดสรรที่ดิน เดอะ ริช วิลล่า แอท ทรวง
 คุณ ของบริษัท โมเดิร์น 79 จำกัด (ระยะก่อสร้าง)

องค์ประกอบทางสิ่งแวดล้อมและ คุณค่าต่างๆ	ผลกระทบต่อสิ่งแวดล้อมที่สำคัญ	มาตรการป้องกันและแก้ไข ผลกระทบต่อสิ่งแวดล้อม	มาตรการติดตามตรวจสอบ ผลกระทบต่อสิ่งแวดล้อม
		มาตรการติดตามตรวจสอบผลกระทบต่อสิ่งแวดล้อมระยะ ก่อสร้างของโครงการ ทั้งนี้ ในกรณีที่อาคารข้างเคียงเกิดความเสียหาย เนื่องจาก การก่อสร้างโครงการ โครงการจะต้องชดเชยความเสียหาย ทั้งหมดต่อเจ้าของอาคารที่ได้รับความเสียหายตามมูลค่าที่ คณะกรรมการประสานงานแก้ไขปัญหามาจากการพัฒนา โครงการพิจารณาให้ความเห็นชอบ 5.ผู้ดำเนินการจะต้องจัดทำรายงานผลการปฏิบัติตาม มาตรการป้องกัน และแก้ไขผลกระทบต่อสิ่งแวดล้อมและ มาตรการติดตามตรวจสอบผลกระทบต่อสิ่งแวดล้อมตามมติ ของคณะกรรมการผู้ชำนาญการฯ โดยเสนอรายงานการ ปฏิบัติตามมาตรการเป็นเอกสารพร้อมข้อมูลที่เป็นไฟล์ อิเล็กทรอนิกส์ที่บันทึกบนอุปกรณ์ตามรูปแบบที่สำนักงาน นโยบายและแผนทรัพยากรธรรมชาติและสิ่งแวดล้อม กำหนดในจำนวนที่เพียงพอ เพื่อจัดส่งให้กับหน่วยงานของ รัฐ ซึ่งมีอำนาจอนุญาตตามกฎหมาย โดยส่งรายงานฯ 1 ครั้ง/ปี คือ ภายในเดือนมกราคมของปีถัดไป	
1.ทรัพยากรสิ่งแวดล้อมทางกายภาพ			
บริษัท โมเดิร์น 79 จำกัด MODERN 79 COMPANY LIMITED	พื้นที่โครงการดำเนินบนเอกสารสิทธิที่ดิน จำนวน 2 ฉบับ คือ โฉนดที่ดิน เลขที่ 119591 (เลขที่ดิน 1696) และ โฉนดที่ดิน เลขที่ 93604 (เลขที่ดิน 875) เนื้อที่รวม	1.ก่อนเริ่มงานในพื้นที่วิศวกรควบคุมงานจะต้องมีการ วางแผนกับผู้ควบคุมงานด้านต่าง ๆ เกี่ยวกับการใช้พื้นที่ ก่อสร้างให้สามารถใช้ประโยชน์ในแต่ละส่วนได้ในระยะยาว	1.จัดให้มีช่องทางที่รับเรื่องร้องเรียนที่ อาจเกิดจากการก่อสร้าง หากพบว่ามี เรื่องร้องเรียนต้องจัดเจ้าหน้าที่เข้า

ลงชื่อ

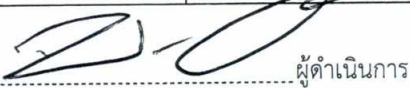

ผู้ดำเนินการ

(นายสิริวิชฌ์ สิริชมชลภักษ์)

บริษัท โมเดิร์น 79 จำกัด

เดือน พฤศจิกายน 2565

7/126

ลงชื่อ



บุคคลที่รับผิดชอบจัดทำรายงาน

(นายเจนณรงค์ สิ้นสน)

บริษัท เจต คอนซัลแตนท์ จำกัด

JADE CONSULTANT CO.,LTD.

ตารางที่ 2 ผลกระทบต่อสิ่งแวดล้อมที่สำคัญ มาตรการป้องกัน และแก้ไขผลกระทบต่อสิ่งแวดล้อม และมาตรการติดตามตรวจสอบผลกระทบต่อสิ่งแวดล้อมที่ โครงการจัดสรรที่ดิน เดอะ ริช วิลล่า แอท ทรวงคูน ของบริษัท โมเดิร์น 79 จำกัด (ระยะก่อสร้าง)

องค์ประกอบทางสิ่งแวดล้อมและคุณค่าต่างๆ	ผลกระทบต่อสิ่งแวดล้อมที่สำคัญ	มาตรการป้องกันและแก้ไขผลกระทบต่อสิ่งแวดล้อม	มาตรการติดตามตรวจสอบผลกระทบต่อสิ่งแวดล้อม
	<p>ประมาณ 4-0-0 ไร่ หรือ 1,600 ตารางวา (6,400 ตารางเมตร) สภาพของพื้นที่โครงการเป็นพื้นที่ราบ ด้านหน้าโครงการติดกับถนนสาธารณประโยชน์มีการปรับถมพื้นที่สูงเทียบเท่าถนนสาธารณประโยชน์ไปแล้วบางส่วน แต่ยังไม่มีการก่อสร้างเพิ่มเติมแต่อย่างใด ภายในพื้นที่ประกอบด้วยอาคารที่อยู่อาศัยเดิม และพื้นที่บางส่วนยังเป็นที่ยกร้างปกคลุมด้วยต้นไม้ และวัชพืชอย่างไรก็ตามเจ้าของที่ดินจะดำเนินการรื้อถอนอาคารเดิมภายในพื้นที่เพื่อเตรียมพื้นที่สำหรับการก่อสร้างอาคารต่อไป และปรับพื้นที่ให้มีระดับดินที่เหมาะสมกับการก่อสร้าง ทำให้ลักษณะภูมิประเทศของพื้นที่เปลี่ยนแปลงไปไม่มากนักสำหรับพื้นที่โดยรอบโครงการฯ มีการใช้ประโยชน์ที่ดินเป็นที่อยู่อาศัย หมู่บ้านจัดสรร อาคารพาณิชย์ ร้านค้า โรงแรม โรงเรียน ศาสนสถาน ป่าชายเลน คลองสาธารณประโยชน์ ที่รกร้างและที่ว่าง เป็นต้น</p> <p><u>1) การประเมินรูปแบบอาคารกับสภาพพื้นที่ก่อสร้าง</u></p> <p>ในการดำเนินการก่อสร้าง อาคารภายในโครงการทั้งหมดเป็นอาคารชั้นเดียว ประกอบด้วยอาคารบ้านเดี่ยวชั้นเดียว จำนวน 1 แปลง อาคารบ้านแฝดชั้นเดียว จำนวน 6 แปลง และอาคารบ้านแถวชั้นเดียว จำนวน 31 แปลง พื้นที่ส่วนกลาง ได้แก่ สำนักงานนิติบุคคล พื้นที่สีเขียว</p>	<p>โดยมีต้องปรับผังบริเวณการใช้พื้นที่มาก เช่น บริเวณสำนักงานอำนวยการก่อสร้าง บริเวณที่เกิดวัสดุอุปกรณ์ บริเวณที่ตั้งเครื่องจักรขนาดใหญ่ ซึ่งส่วนต่าง ๆ เหล่านี้ควรถูกเคลื่อนย้ายน้อยที่สุด และอยู่ในพื้นที่ที่มีความมั่นคงแข็งแรง เพื่อป้องกันการทรุดตัวของดิน</p> <p>2.ในการดำเนินการก่อสร้างจะต้องมีวิศวกรควบคุมงานอย่างใกล้ชิด และดำเนินการก่อสร้างตามแผนที่ได้วางไว้เป็นขั้นตอน ในกรณีที่พบความเสี่ยงในการดำเนินงานจะต้องมีการประชุมปรึกษาเพื่อหาข้อสรุปและแนวทางการแก้ไขก่อนที่จะดำเนินการต่อไป</p> <p>3.งานที่ต้องมีการปรับพื้นที่ จะต้องพิจารณาดำเนินการในช่วงที่ไม่มีฝนตก รวมทั้งในการดำเนินการควรจะต้องแบ่งพื้นที่การทำงานเป็นส่วน ๆ และมีขั้นตอนเพื่อให้สามารถควบคุมผลกระทบที่อาจจะเกิดขึ้นได้อย่างมีประสิทธิภาพ และจะต้องขุดดินและปรับถมดินเฉพาะในบริเวณที่ออกแบบไว้เท่านั้น</p> <p>4.หลีกเลี่ยงการขุดดินถมดินในช่วงที่มีฝนตก ซึ่งจะช่วยให้ลดผลกระทบด้านการชะล้างพังทลายของดิน</p> <p>5.จัดให้มีการขุดรางระบายน้ำและบ่อดักตะกอนดินในช่วงก่อสร้างเพื่อเป็นการชะลอการระบายน้ำและดักตะกอนดิน</p>	<p>ตรวจสอบแก้ไขปัญหาที่พบโดยทันทีและหากไม่สามารถตกลงกันได้ให้พิจารณาจัดให้มีคณะกรรมการประสานงานการแก้ไขปัญหาการก่อสร้างโครงการเข้ามาช่วยไกล่เกลี่ยโครงการ</p> <p><u>สถานที่ตรวจสอบ</u></p> <ul style="list-style-type: none"> - ผู้อาศัยบริเวณใกล้เคียง <u>ดัชนีที่ใช้ตรวจสอบ</u> - เรื่องร้องเรียนจากผู้ได้รับผลกระทบจากการก่อสร้าง <u>ความถี่ในการตรวจสอบ</u> - เดือนละ 1 ครั้ง ตลอดระยะเวลาก่อสร้าง <u>ผู้รับผิดชอบ</u> - ผู้ดำเนินการ 2.ตรวจสอบรั้วรอบพื้นที่ก่อสร้าง <u>สถานที่ตรวจสอบ</u> - บริเวณพื้นที่ก่อสร้าง <u>ดัชนีที่ใช้ตรวจสอบ</u> - การติดตั้งรั้วสูง 2 เมตร

บริษัท โมเดิร์น 79 จำกัด
MODERN 79
 COMPANY LIMITED

ลงชื่อ



(นายสิริวิชม์ สิชม์ชลรักษ์)

บริษัท โมเดิร์น 79 จำกัด

เดือน พฤศจิกายน 2565

8/126

ลงชื่อ



(นายเจนณรงค์ สันสน)

บริษัท เจต คอนซัลแตนท์ จำกัด



ตารางที่ 2 ผลกระทบต่อสิ่งแวดล้อมที่สำคัญ มาตรการป้องกัน และแก้ไขผลกระทบต่อสิ่งแวดล้อม และมาตรการติดตามตรวจสอบผลกระทบต่อสิ่งแวดล้อมที่โครงการจัดสรรที่ดิน เดอะ ริช วิลล่า แอท ทรวงคุณ ของบริษัท โมเดิร์น 79 จำกัด (ระยะก่อสร้าง)

องค์ประกอบทางสิ่งแวดล้อมและคุณค่าต่างๆ	ผลกระทบต่อสิ่งแวดล้อมที่สำคัญ	มาตรการป้องกันและแก้ไขผลกระทบต่อสิ่งแวดล้อม	มาตรการติดตามตรวจสอบผลกระทบต่อสิ่งแวดล้อม
	<p>และงานระบบสาธารณูปโภค เป็นต้น รูปแบบอาคารในการก่อสร้างบ้านจัดสรร จะเน้นไปที่วัสดุสำเร็จรูปให้มากที่สุด ในส่วนของการปรับพื้นที่ในระยะก่อสร้างจะทำการปรับเพื่อให้ระดับพื้นที่ก่อสร้างมีระดับราบเรียบเสมอกัน และให้ระดับดินเหมาะสมแก่การก่อสร้างอาคาร ดังนั้น ค่าระดับภายในพื้นที่โครงการกับพื้นที่ข้างเคียงทั้งในช่วงก่อนพัฒนาโครงการและหลังพัฒนาโครงการ โดยภาพรวมจะยังคงอยู่ในระดับที่ไม่แตกต่างจากสภาพเดิมมากนัก</p> <p>2) การรื้อถอนอาคารเดิม</p> <p>ในพื้นที่โครงการปัจจุบันมีอาคาร ซึ่งเป็นอาคารเดิมอยู่ในพื้นที่และจะมีการรื้อถอนต่อไป เมื่อประเมินผลกระทบช่วงรื้อถอนคาดว่าผู้ที่ได้รับผลกระทบ ได้แก่ ผู้ที่อยู่ใกล้เคียงพื้นที่โครงการ ทั้งนี้ ในการรื้อถอนอาคารจะดำเนินการภายหลังได้รับอนุญาตจากหน่วยงานผู้อนุญาต</p>	<p>ไม่ให้ออกไปนอกพื้นที่โครงการ โดยเฉพาะด้านที่ติดกับพื้นที่บุคคลอื่น และพื้นที่สาธารณะ</p> <p>6.โครงการจะขุดร่องตักตะกอน และบ่อดักตะกอนชั่วคราวให้แล้วเสร็จก่อนจะดำเนินการใดๆ ทั้งนี้ ให้ผู้รับเหมาพิจารณาสูบน้ำไปใช้ประโยชน์ในการรดพรมพื้นที่ เพื่อลดปริมาณฝุ่นที่เกิดขึ้นในช่วงทำการก่อสร้างทุกวัน ส่วนตะกอนที่สะสมในบ่อดักตะกอนจะต้องให้คนงานเข้าไปขุดลอกอย่างน้อย 1 ครั้ง/สัปดาห์ หรือเพิ่มความถี่ตามความเหมาะสม</p> <p>7.ในส่วนการป้องกันการเปลี่ยนแปลงคุณสมบัติของดิน จากการนำดินจากแหล่งอื่นมาใช้ในงานจัดสวนกรณีจำเป็นโครงการจะต้องกำชับผู้รับเหมาให้มีการคัดเลือกดินที่มีคุณภาพดี ไม่มีเศษหิน หรือพันธุ์พืชอื่น ๆ ปนมาด้วย</p> <p>8.ลำเลียงดิน เฉพาะช่วงเวลากลางวันเท่านั้น ห้ามลำเลียงดินในช่วงเวลากลางคืนเด็ดขาด รวมทั้งจะต้องปฏิบัติตามข้อกำหนดที่เกี่ยวข้องอย่างเคร่งครัด</p> <p>9.จำกัดความเร็วของรถบรรทุกให้ไม่เกิน 30 กิโลเมตร/ชั่วโมง ในช่วงที่วิ่งผ่านพื้นที่ชุมชน</p> <p>10.รถบรรทุกทุกคัน ทุกคัน จะต้องมียาไปปิดคลุมกระบะรถอย่างมิดชิด</p>	<p><u>ความถี่ในการตรวจสอบ</u></p> <p>- เดือนละ 1 ครั้ง</p> <p>ตลอดระยะเวลาก่อสร้าง</p> <p><u>ผู้รับผิดชอบ</u></p> <p>- ผู้ดำเนินการ</p> <p>3.ตรวจสอบพื้นที่ก่อสร้าง</p> <p><u>สถานที่ตรวจสอบ</u></p> <p>- บริเวณพื้นที่ก่อสร้าง</p> <p><u>ดัชนีที่ใช้ตรวจสอบ</u></p> <p>- การติดตั้งรั้วสูง 2 เมตร</p> <p>- การรื้อถอนอาคาร</p> <p><u>ความถี่ในการตรวจสอบ</u></p> <p>- เดือนละ 1 ครั้ง</p> <p>ตลอดระยะเวลาก่อสร้าง</p> <p><u>ผู้รับผิดชอบ</u></p> <p>- ผู้ดำเนินการ</p>

บริษัท โมเดิร์น 79 จำกัด
MODERN 79
COMPANY LIMITED

ลงชื่อ

(นายสิริวิวัฒน์ สีชมชลภักษ์)

บริษัท โมเดิร์น 79 จำกัด

ผู้ดำเนินการ

เดือน พฤศจิกายน 2565

9/126

ลงชื่อ

(นายเจนณรงค์ สันสน)

บริษัท เจต คอนซัลแตนท์ จำกัด

บุคคลธรรมดานำเสนอจัดทำรายงาน

JADE CONSULTANT CO.,LTD.

ตารางที่ 2 ผลกระทบต่อสิ่งแวดล้อมที่สำคัญ มาตรการป้องกัน และแก้ไขผลกระทบต่อสิ่งแวดล้อม และมาตรการติดตามตรวจสอบผลกระทบต่อสิ่งแวดล้อมที่โครงการจัดสรรที่ดิน เดอะ ริช วิลล่า แอท ทรงคุณ ของบริษัท โมเดิร์น 79 จำกัด (ระยะก่อสร้าง)

องค์ประกอบทางสิ่งแวดล้อมและคุณค่าต่างๆ	ผลกระทบต่อสิ่งแวดล้อมที่สำคัญ	มาตรการป้องกันและแก้ไขผลกระทบต่อสิ่งแวดล้อม	มาตรการติดตามตรวจสอบผลกระทบต่อสิ่งแวดล้อม
		<p>11.จัดให้มีเจ้าหน้าที่สำหรับคอยอำนวยความสะดวกในพื้นที่ก่อสร้างอยู่ตลอดเวลา</p> <p>12.บริเวณโดยรอบพื้นที่ที่ปรับถมดิน จะต้องทำการกันผ้าใบ หรือตาข่ายตาขีด เพื่อลดการฟุ้งกระจายของฝุ่นละออง</p> <p>13.บริเวณทางออกจะต้องจัดให้มีพื้นที่สำหรับล้างล้อรถ/เครื่องจักร เพื่อลดการตกหล่นของตะกอนดินลงบนถนนสาธารณะ</p> <p>14.จัดให้มีเจ้าหน้าที่เพื่อคอยกวาด ฉีด ล้างถนนภายในโครงการอย่างสม่ำเสมอ</p> <p>15.เจ้าของต้องดำเนินการขออนุญาตขุดดิน และถมดิน ตามพระราชบัญญัติการขุดดินและถมดิน พ.ศ.2543 ตามกฎกระทรวงฯ และข้อกำหนดอื่น ๆ ที่เกี่ยวข้องต่อหน่วยงานผู้อนุญาตก่อนดำเนินการ (กรณีเข้าข่ายต้องดำเนินการ)</p> <p>16.กรณีเจ้าพนักงานท้องถิ่นในพื้นที่ตั้งโครงการพิจารณาว่าการขุดดิน และถมดินในพื้นที่โครงการเข้าข่ายตามโครงการหรือกิจการตามประกาศกระทรวงทรัพยากรธรรมชาติและสิ่งแวดล้อม เรื่อง กำหนดประเภทและขนาดโครงการหรือกิจการซึ่งต้องจัดทำรายงานการวิเคราะห์ผลกระทบต่อสิ่งแวดล้อม และหลักเกณฑ์ วิธีการ ระเบียบปฏิบัติ และแนวทางการจัดทำรายงานการวิเคราะห์ผลกระทบ</p>	

บริษัท โมเดิร์น 79 จำกัด

MODERN 79
COMPANY LIMITED

บริษัท โมเดิร์น 79 จำกัด

ผู้ดำเนินการ

เดือน พฤศจิกายน 2565

10/126

ลงชื่อ

(นายเจนณรงค์ สันสน)

บริษัท เจต คอนซัลแตนท์ จำกัด

บุคคลธรรมดา (นิติบุคคล)

JADE CONSULTANT CO.,LTD.

ตารางที่ 2 ผลกระทบต่อสิ่งแวดล้อมที่สำคัญ มาตรการป้องกัน และแก้ไขผลกระทบต่อสิ่งแวดล้อม และมาตรการติดตามตรวจสอบผลกระทบต่อสิ่งแวดล้อมที่โครงการจัดสรรที่ดิน เดอะ ริช วิลล่า แอท ทรง
คุณ ของบริษัท โมเดิร์น 79 จำกัด (ระยะก่อสร้าง)

องค์ประกอบทางสิ่งแวดล้อมและ คุณค่าต่างๆ	ผลกระทบต่อสิ่งแวดล้อมที่สำคัญ	มาตรการป้องกันและแก้ไข ผลกระทบต่อสิ่งแวดล้อม	มาตรการติดตามตรวจสอบ ผลกระทบต่อสิ่งแวดล้อม
	<p style="text-align: center;">บริษัท โมเดิร์น 79 จำกัด MODERN 79 COMPANY LIMITED</p>	<p>สิ่งแวดล้อม และที่แก้ไขเพิ่มเติม, ตามพระราชบัญญัติการ ขุดดินและถมดิน พ.ศ.2543 และข้อกำหนดอื่น ๆ ที่ เกี่ยวข้องทางโครงการจะต้องดำเนินการตามข้อกำหนดนั้น ๆ อย่างเคร่งครัด</p> <p>17.กรณีที่มีการดำเนินโครงการก่อให้เกิดความเสียหายต่อ พื้นที่ข้างเคียง หรือพื้นที่สาธารณะทางโครงการต้องเป็น ผู้รับผิดชอบแก้ไข และชดใช้ค่าเสียหายตามความเป็นจริง ทั้งนี้ ให้ใช้ พระราชบัญญัติการไกล่เกลี่ยข้อพิพาท พ.ศ. 2562 ประกอบการพิจารณา</p> <p>18.ห้ามบุกรุกพื้นที่บุคคลอื่น และพื้นที่สาธารณะโดย เด็ดขาด</p> <p>19.กรณีมีการเปลี่ยนแปลงมาตรการผู้ดำเนินการฯ จะต้อง ดำเนินการแจ้งขอความเห็นชอบจากหน่วยงานผู้อนุญาต ก่อนดำเนินการ</p> <p>20.ผู้ดำเนินการจะต้องดำเนินการตามพระราชบัญญัติ ควบคุมอาคารที่เกี่ยวข้องอย่างเคร่งครัด</p> <p>21.ผู้ดำเนินการจะต้องระบุงการดำเนินการตามมาตรการ ป้องกันและแก้ไขผลกระทบต่อสิ่งแวดล้อมตามที่ได้รับการ เห็นชอบไว้ในสัญญาว่าจ้าง พร้อมแนบรายละเอียด มาตรการฯ ไว้แนบท้ายสัญญาการก่อสร้างใด ๆ</p>	

ลงชื่อ

(นายสิริวัชฌ์ สีชมพูลภักษ์)
บริษัท โมเดิร์น 79 จำกัด

ผู้ดำเนินการ

เดือน พฤศจิกายน 2565

11/126

ลงชื่อ

(นายเจนณรงค์ สันสน)
บริษัท เจต คอนซัลแตนท์ จำกัด

บุคคลลงนามผู้มีอำนาจจัดทำรายงาน

JADE CONSULTANT CO.,LTD.

ตารางที่ 2 ผลกระทบต่อสิ่งแวดล้อมที่สำคัญ มาตรการป้องกัน และแก้ไขผลกระทบสิ่งแวดล้อม และมาตรการติดตามตรวจสอบผลกระทบสิ่งแวดล้อมที่ โครงการจัดสรรที่ดิน เดอะ ริช วิลล่า แอท ทรวง
 คุณ ของบริษัท โมเดิร์น 79 จำกัด (ระยะก่อสร้าง)

องค์ประกอบทางสิ่งแวดล้อมและ คุณค่าต่างๆ	ผลกระทบต่อสิ่งแวดล้อมที่สำคัญ	มาตรการป้องกันและแก้ไข ผลกระทบสิ่งแวดล้อม	มาตรการติดตามตรวจสอบ ผลกระทบสิ่งแวดล้อม
		<p><u>มาตรการลดผลกระทบจากการรื้อถอนอาคาร</u></p> <p>1. ในระหว่างการรื้อถอนอาคารโครงการจะติดตั้งป้ายเตือน อันตรายและแสดงขอบเขตของการรื้อ ถอนอาคาร พร้อม ด้วยไฟสัญญาณสีแดงกระพริบเตือนอันตรายไว้รอบบริเวณ ที่จะรื้อถอน เพื่อเตือนไม่ให้บุคคล ซึ่งไม่มีหน้าที่เกี่ยวข้อง เข้าไปในบริเวณนั้น และจัดให้มีพนักงานสำหรับห้ามบุคคล ซึ่งไม่มีหน้าที่เกี่ยวข้องเข้าไป ในบริเวณดังกล่าว รวมทั้งดูแล ความเรียบร้อยของป้ายเตือนอันตรายและไฟสัญญาณด้วย</p> <p>2. ในการรื้อถอนจะดำเนินการเฉพาะในเวลากลางวันเท่านั้น (ระหว่างพระอาทิตย์ขึ้นถึงพระอาทิตย์ตก) โดยจะไม่มีการ ดำเนินการในช่วงกลางคืน เพื่อป้องกัน แก้วไข และลด ผลกระทบสิ่งแวดล้อมต่อผู้อาศัย ข้างเคียง</p> <p>3. ให้ทำการฉีดน้ำดักฝุ่นละอองตลอดเวลา</p> <p>4. โครงการจัดให้มีรั้วสังกะสี และตาข่ายกันฝุ่นกันรอบพื้นที่ โครงการ เพื่อป้องกันฝุ่นละออง</p> <p>5. ห้ามวางวัสดุที่รื้อถอนบริเวณที่ดินบุคคลอื่น เพื่อป้องกัน ปัญหาจากการร้องเรียน</p> <p>6. เศษวัสดุก่อสร้างจากการรื้อถอนจะมีการปกคลุมด้วย ผ้าใบทุกด้าน แล้วจะนำไปไว้ในโรงเก็บวัสดุชั่วคราว</p>	

บริษัท โมเดิร์น 79 จำกัด
MODERN 79
 COMPANY LIMITED

ลงชื่อ

(นายสิริวิวัฒน์ ลิขิตชลภักษ์)
 บริษัท โมเดิร์น 79 จำกัด

ผู้ดำเนินการ

เดือน พฤศจิกายน 2565

12/126

ลงชื่อ

(นายเจนณรงค์ สันสน)
 บริษัท เจต คอนซัลแตนท์ จำกัด

บุคคลธรรมดาผู้มีสิทธิจัดจํารายงาน
 THE CONSULTANT CO.,LTD.

ตารางที่ 2 ผลกระทบต่อสิ่งแวดล้อมที่สำคัญ มาตรการป้องกัน และแก้ไขผลกระทบต่อสิ่งแวดล้อม และมาตรการติดตามตรวจสอบผลกระทบต่อสิ่งแวดล้อมที่ โครงการจัดสรรที่ดิน เดอะ ริช วิลล่า แอท ทรวง
 คุณ ของบริษัท โมเดิร์น 79 จำกัด (ระยะก่อสร้าง)

องค์ประกอบทางสิ่งแวดล้อมและ คุณค่าต่างๆ	ผลกระทบต่อสิ่งแวดล้อมที่สำคัญ	มาตรการป้องกันและแก้ไข ผลกระทบต่อสิ่งแวดล้อม	มาตรการติดตามตรวจสอบ ผลกระทบต่อสิ่งแวดล้อม
	<p style="text-align: right;">บริษัท โมเดิร์น 79 จำกัด MODERN 79 COMPANY LIMITED</p>	<p>7.บริเวณกองวัสดุที่มีฝุ่นละอองจะมีการฉีดพรมด้วยน้ำ เพื่อที่จะให้ผิวเปียกอยู่เสมอ ป้องกันไม่ให้เกิดฝุ่นละอองฟุ้งกระจาย</p> <p>8.รีบดำเนินการเก็บเศษวัสดุที่เหลือจากการรื้อถอนและทำความสะอาดบริเวณสถานที่ก่อสร้าง และรอบสถานที่ก่อสร้างโดยเร็ว</p> <p>9.ต้องทำการล้างท่อระบายน้ำ หรือทำความสะอาดทางระบายน้ำสาธารณะให้ปราศจากเศษวัสดุที่ ตกหล่นอันเนื่องมาจากการรื้อถอนให้เรียบร้อย</p> <p>10.ไม่วางกอง หรือเก็บวัสดุก่อสร้าง ชิ้นส่วนโครงสร้างในที่สาธารณะ</p> <p>11.แยกเศษวัสดุก่อสร้าง โดยเศษหินอิฐเศษปูน นำไปใช้ในการปรับพื้นที่ของโครงการ เศษไม้แบบ และเศษผ้าขนาดใหญ่มจะถูกรวบรวมเพื่อนำไปใช้ในโครงการอื่นต่อไป ส่วนเศษเหล็กและเศษท่อจะขายให้กับคนรับซื้อของเก่า วัสดุที่ได้จากการรื้อถอนให้ทำการนำไปปรับถมในพื้นที่ทั้งหมด</p> <p>12.ห้ามบุกรุกพื้นที่บุคคลอื่น และพื้นที่สาธารณะโดยเด็ดขาด</p> <p>13.กรณีมีการเปลี่ยนแปลงมาตรการผู้ดำเนินการฯ จะต้องดำเนินการแจ้งขอความเห็นชอบจากหน่วยงานผู้อนุญาต ก่อนดำเนินการ</p>	

ลงชื่อ

(นายสิริวิวัฒน์ สีขันธ์ชลภักษ์)

บริษัท โมเดิร์น 79 จำกัด

ผู้ดำเนินการ

เดือน พฤศจิกายน 2565

13/126

ลงชื่อ

(นายเจนณรงค์ สันสน)

บริษัท เจต คอนซัลแตนท์ จำกัด

บุคคลธรรมดาไม่มีสิทธิจัดทำรายงาน

JADE CONSULTANT CO.,LTD.

ตารางที่ 2 ผลกระทบต่อสิ่งแวดล้อมที่สำคัญ มาตรการป้องกัน และแก้ไขผลกระทบต่อสิ่งแวดล้อม และมาตรการติดตามตรวจสอบผลกระทบต่อสิ่งแวดล้อมที่โครงการจัดสรรที่ดิน เดอะ ริช วิลล่า แอท ทรวงคุณ ของบริษัท โมเดิร์น 79 จำกัด (ระยะก่อสร้าง)

องค์ประกอบทางสิ่งแวดล้อมและคุณค่าต่างๆ	ผลกระทบต่อสิ่งแวดล้อมที่สำคัญ	มาตรการป้องกันและแก้ไขผลกระทบต่อสิ่งแวดล้อม	มาตรการติดตามตรวจสอบผลกระทบต่อสิ่งแวดล้อม
		14.ผู้ดำเนินการจะต้องดำเนินการตามพระราชบัญญัติควบคุมอาคารที่เกี่ยวข้องอย่างเคร่งครัด 15.ผู้ดำเนินการจะต้องระบุงการดำเนินการตามมาตรการป้องกันและแก้ไขผลกระทบต่อสิ่งแวดล้อมตามที่ได้รับการเห็นชอบไว้ในสัญญาว่าจ้าง พร้อมแนบรายละเอียดมาตรการฯ ไว้แนบท้ายสัญญาการก่อสร้างใด ๆ	
1.2 ทรัพยากรดินและการชะล้างพังทลายของดิน	พื้นที่โครงการมีลักษณะเป็นที่ราบ สำหรับการขุดดินนั้นโครงการมีการขุดดิน และถมดินเพื่อวางฐานราก และวางระบบสาธารณูปโภค ในการขุดดินถมดินนอกเหนือจากพื้นที่ที่มีการปรับแล้ว จะดำเนินการเฉพาะในจุดที่จำเป็นเท่านั้น ส่วนใหญ่บริเวณที่ขุดดินจะเป็นพื้นที่บริเวณก่อสร้างอาคาร พื้นที่วางท่อระบายน้ำ พื้นที่ตำแหน่งถังบำบัดน้ำเสียและถังเก็บน้ำสำรอง โดยปริมาณดินที่ได้จากการขุดดินในบริเวณต่างๆ ดังกล่าว จะนำไปปรับถมในพื้นที่ส่วนที่ต่ำกว่า เช่น พื้นที่ถนน สวนสาธารณะ เป็นต้น	1.ก่อนเริ่มงานในพื้นที่โครงการฯ ทางวิศวกรควบคุมงานจะต้องมีการวางแผนกับผู้ควบคุมงานด้านต่าง ๆ เกี่ยวกับการใช้พื้นที่ก่อสร้างให้สามารถใช้ประโยชน์ในแต่ละส่วนได้ในระยะยาวโดยมีต้องปรับผังบริเวณการใช้พื้นที่มากเช่น บริเวณสำนักงานอำนวยการก่อสร้างบริเวณที่เก็บวัสดุอุปกรณ์บริเวณที่ตั้งเครื่องจักรขนาดใหญ่ซึ่งส่วนต่างๆ เหล่านี้ควรถูกเคลื่อนย้ายน้อยที่สุดและอยู่ในพื้นที่ที่มีความมั่นคงแข็งแรงเพื่อป้องกันการทรุดตัวของดิน 2.ในการดำเนินการก่อสร้างจะต้องมีวิศวกรควบคุมงานอย่างใกล้ชิด และดำเนินการก่อสร้างตามแผนที่ได้วางไว้ อย่างเป็นขั้นตอน ในกรณีที่พบความเสี่ยงในการดำเนินงานจะต้องมีการประชุมปรึกษาเพื่อหาข้อสรุปและแนวทางการแก้ไขก่อนที่จะดำเนินการต่อไป 3.งานถนนที่ต้องมีการปรับพื้นที่ จะต้องพิจารณาดำเนินการในช่วงฤดูแล้ง ตามที่ได้ออกแบบไว้และในการดำเนินการ	ตรวจสอบเศษดิน เศษวัสดุก่อสร้างบริเวณ ถนนสาธารณะ, พื้นที่ก่อสร้าง, ท่อระบายน้ำ และคลองสาธารณะ <u>สถานที่ตรวจสอบ</u> - บริเวณ ถนนสาธารณะ, พื้นที่ก่อสร้าง, ท่อระบายน้ำ และคลองสาธารณะ <u>ดัชนีที่ใช้ตรวจสอบ</u> - เศษดิน เศษวัสดุก่อสร้าง การชะล้างของตะกอนดิน <u>ความถี่ในการตรวจสอบ</u> ทุกวัน ตลอดระยะก่อสร้าง <u>ผู้รับผิดชอบ</u> - ผู้ดำเนินการ

บริษัท โมเดิร์น 79 จำกัด
MODERN 79
 COMPANY LIMITED

ลงชื่อ _____ ผู้ดำเนินการ
 (นายสิริวัชฌ์ สีขันธ์ชลภักษ์)
 บริษัท โมเดิร์น 79 จำกัด

เดือน พฤศจิกายน 2565
 14/126

ลงชื่อ _____ ผู้ตรวจสอบ
 (นายเจนณรงค์ สันสน)
 บริษัท เจต คอนซัลแตนท์ จำกัด
 JET CONSULTANT CO.,LTD.

ตารางที่ 2 ผลกระทบต่อสิ่งแวดล้อมที่สำคัญ มาตรการป้องกัน และแก้ไขผลกระทบต่อสิ่งแวดล้อม และมาตรการติดตามตรวจสอบผลกระทบต่อสิ่งแวดล้อมที่ โครงการจัดสรรที่ดิน เดอะ ริช วิลล่า แอท ทรวง
คุณ ของบริษัท โมเดิร์น 79 จำกัด (ระยะก่อสร้าง)

องค์ประกอบทางสิ่งแวดล้อมและ คุณค่าต่างๆ	ผลกระทบต่อสิ่งแวดล้อมที่สำคัญ	มาตรการป้องกันและแก้ไข ผลกระทบต่อสิ่งแวดล้อม	มาตรการติดตามตรวจสอบ ผลกระทบต่อสิ่งแวดล้อม
		<p>ควรจะต้องแบ่งพื้นที่การทำงานเป็นส่วน ๆ และมีขั้นตอน เพื่อให้สามารถควบคุมผลกระทบที่อาจจะเกิดขึ้นอย่างมีประสิทธิภาพ และจะต้องขุดดินและปรับถมดินเฉพาะในบริเวณที่ออกแบบไว้เท่านั้น</p> <p>4.จัดให้มีการขุดวางระบายน้ำ และบ่อดักตะกอนดินชั่วคราวในช่วงก่อสร้างเพื่อเป็นการชะลอการระบายน้ำและดักตะกอนดินไม่ให้ออกไปนอกพื้นที่โครงการฯ</p> <p>5.โครงการฯ จะต้องกำหนดให้คนงานเข้าไปขุดลอกวางระบายน้ำ และบ่อดักตะกอนดินชั่วคราวอย่างน้อย 1 ครั้ง/สัปดาห์ หรือเพิ่มความถี่ตามความเหมาะสม</p> <p>6.ในส่วนการป้องกันการเปลี่ยนแปลงคุณสมบัติของดิน จาก การนำดินจากแหล่งอื่นมาใช้ในงาน landscape กรณี จำเป็น โครงการฯ จะต้องกำชับผู้รับเหมาให้มีการคัดเลือกดินที่มีคุณภาพดี ไม่มีเศษหิน หรือพันธู์พืชอื่น ๆ ปะปน</p> <p>7.กรณีที่มีการดำเนินโครงการก่อให้เกิดความเสียหายต่อพื้นที่ข้างเคียง หรือพื้นที่สาธารณะทางโครงการต้องเป็น ผู้รับผิดชอบแก้ไข และชดใช้ค่าเสียหายตามความเป็นจริง ทั้งนี้ ให้ใช้ พ.ร.บ. การไกล่เกลี่ยข้อพิพาท พ.ศ. 2562 ประกอบการพิจารณา</p>	

บริษัท โมเดิร์น 79 จำกัด
MODERN 79
COMPANY LIMITED

ลงชื่อ



(นายสิริวิชฌ์ สิริม์ชลภักษ์)

บริษัท โมเดิร์น 79 จำกัด

เดือน พฤศจิกายน 2565

15/126

ลงชื่อ



(นายเจนณรงค์ สันสน)

บริษัท เจต คอนซัลแตนท์ จำกัด



ตารางที่ 2 ผลกระทบต่อสิ่งแวดล้อมที่สำคัญ มาตรการป้องกัน และแก้ไขผลกระทบต่อสิ่งแวดล้อม และมาตรการติดตามตรวจสอบผลกระทบต่อสิ่งแวดล้อมที่ โครงการจัดสรรที่ดิน เดอะ ริช วิลล่า แอท ทรวงคุณ ของบริษัท โมเดิร์น 79 จำกัด (ระยะก่อสร้าง)

องค์ประกอบทางสิ่งแวดล้อมและคุณค่าต่างๆ	ผลกระทบต่อสิ่งแวดล้อมที่สำคัญ	มาตรการป้องกันและแก้ไขผลกระทบต่อสิ่งแวดล้อม	มาตรการติดตามตรวจสอบผลกระทบต่อสิ่งแวดล้อม
		8.กรณีมีการเปลี่ยนแปลงมาตรการผู้ดำเนินการจะต้องดำเนินการแจ้งขอความเห็นชอบจากหน่วยงานผู้อนุญาตก่อนดำเนินการ 9.ผู้ดำเนินการจะต้องระบุนโยบายการดำเนินการตามมาตรการป้องกันและแก้ไขผลกระทบต่อสิ่งแวดล้อมตามที่ได้รับการเห็นชอบไว้ในสัญญาว่าจ้าง พร้อมแนบรายละเอียดมาตรการฯ ไว้แนบท้ายสัญญา	
1.3 ธรณีวิทยาและการเกิดแผ่นดินไหว	เมื่อเปรียบเทียบกับแผนที่ธรณีวิทยา จังหวัดภูเก็ต พบว่าอยู่ในบริเวณหินตะกอนและหินแปร (Qmb) ตะกอนหลังป่าชายเลน เป็นดินเคลย์ ปนทราย สีเทาถึงสีเทาเข้ม มีซากพืชเล็กน้อย พบร่องรอยการรบกวนของสัตว์ในเนื้อดิน พบว่า ไม่ได้ทำให้เกิดการเปลี่ยนแปลงทางธรณีวิทยาในระดับโครงสร้าง ในส่วนของการเกิดแผ่นดินไหวพื้นที่โครงการตั้งอยู่ในบริเวณพื้นที่เสี่ยงภัยเขต 2ก เป็นเขตที่มีความเสี่ยงในการเกิดแผ่นดินไหวในระดับน้อยถึงปานกลาง สำหรับสิ่งปลูกสร้างออกแบบโครงสร้างให้มีความมั่นคงแข็งแรงอ้างอิงตามที่กฎหมายกำหนดรวมทั้งได้รับการรับรองจากวิศวกรผู้ได้รับอนุญาต และการดำเนินการก่อสร้างจะต้องดำเนินการภายหลังได้รับอนุญาตก่อสร้างจากหน่วยงานท้องถิ่น	<u>การเกิดแผ่นดินไหว</u> 1.เตรียมไฟฉายพร้อมถ่านไฟฉาย และกระเป๋ายาเตรียมไว้ในสำนักงานอำนวยความสะดวกก่อสร้าง และแจ้งแก่ผู้ที่อยู่ในพื้นที่ทราบว่าจะอยู่ที่ไหน 2.เตรียมบุคลากรที่มีความรู้ในการปฐมพยาบาลเบื้องต้น 3.มีแผนป้ายแสดงตำแหน่งของวาล์วปิดน้ำ วาล์วปิดก๊าซ สะพานไฟฟ้า สำหรับตัดกระแสไฟฟ้าไว้ที่ห้องสำนักงาน 4.มีป้ายเตือนห้ามวางสิ่งของหนักบนชั้น หรือหิ้งสูง ๆ เมื่อแผ่นดินไหวอาจตกลงมาเป็นอันตรายได้ 5.กำหนดจุดนัดหมาย ในกรณีที่ต้องพลัดพรากจากกัน เพื่อมารวมกันอีกครั้ง ในภายหลังซึ่งเป็นจุดรวมพลของโครงการ <u>ระหว่างเกิดแผ่นดินไหว</u> 1.พยายามควบคุมสติอยู่อย่างสงบ ถ้าอยู่ในอาคารก็ให้อยู่ในอาคาร ถ้าอยู่นอกอาคารก็ให้อยู่นอกอาคาร เพื่อป้องกันการ	-

ลงชื่อ

(นายสิริวัชฌ์ สีขันธ์ชลภักษ์)
บริษัท โมเดิร์น 79 จำกัด

MODERN 79
COMPANY LIMITED
ผู้ดำเนินการ

เดือน พฤศจิกายน 2565

16/126

ลงชื่อ

(นายเจนณรงค์ สันสน)
บริษัท เจต คอนซัลแต้นท์ จำกัด

บุคคลธรรมดาผู้มีสิทธิจัดทำรายงาน

CONSULTANT CO.,LTD.

ตารางที่ 2 ผลกระทบต่อสิ่งแวดล้อมที่สำคัญ มาตรการป้องกัน และแก้ไขผลกระทบต่อสิ่งแวดล้อม และมาตรการติดตามตรวจสอบผลกระทบต่อสิ่งแวดล้อมที่ โครงการจัดสรรที่ดิน เดอะ ริช วิลล่า แอท ทรง
 คุณ ของบริษัท โมเดิร์น 79 จำกัด (ระยะก่อสร้าง)

องค์ประกอบทางสิ่งแวดล้อมและ คุณค่าต่างๆ	ผลกระทบต่อสิ่งแวดล้อมที่สำคัญ	มาตรการป้องกันและแก้ไข ผลกระทบต่อสิ่งแวดล้อม	มาตรการติดตามตรวจสอบ ผลกระทบต่อสิ่งแวดล้อม
		<p>ได้รับบาดเจ็บเพราะวิ่งเข้า-ออก โดยถ้าอยู่ในอาคารให้ยืนหรือหมอบอยู่ในส่วนที่มีโครงสร้างแข็งแรง ที่สามารถรับน้ำหนักได้มาก และให้อยู่ห่างจากประตูระเบียง และหน้าต่าง</p> <p>2.ห้ามใช้เทียน ไม้ขีดไฟ หรือสิ่งทำให้เกิดเปลวหรือประกายไฟ เพราะอาจมีแก๊สรั่วอยู่บริเวณนั้นหลังเกิดแผ่นดินไหว</p> <p><u>หลังเกิดแผ่นดินไหว</u></p> <p>1.ตรวจสอบตัวเองและคนรอบข้างว่าได้รับบาดเจ็บหรือไม่ ให้ปฐมพยาบาลเบื้องต้นก่อน</p> <p>2.รีบออกจากอาคารที่เสียหายทันที เพราะหากเกิดแผ่นดินไหวตามมา อาคารอาจพังทลายได้</p> <p>3.พยายามใส่รองเท้าหุ้มส้นเสมอ เพราะอาจมีเศษแก้ว หรือวัสดุแหลมคมอื่นๆ และสิ่งหักพังแทงหรือขาดได้</p> <p>4.ตรวจสอบสายไฟ ท่อน้ำ ท่อแก๊ส ถ้าแก๊สรั่วให้ปิดวาล์วถึงแก๊ส ยกสะพานไฟอย่าจุดไม้ขีดไฟ หรือก่อไฟจนกว่าจะแน่ใจว่าไม่มีแก๊สรั่ว</p> <p>5.ตรวจสอบว่าแก๊สรั่ว ด้วยการดมกลิ่นเท่านั้น ถ้าได้กลิ่นให้เปิดประตูหน้าต่างทุกบาน</p> <p>6.สำรวจดูความเสียหายท่อส้วม และท่อน้ำทั้งก่อนใช้</p>	

บริษัท โมเดิร์น 79 จำกัด

MODERN 79
 COMPANY LIMITED

ลงชื่อ _____ ผู้ดำเนินการ

(นายสิริวิวัฒน์ สีชมุขลภักษ์)

บริษัท โมเดิร์น 79 จำกัด

เดือน พฤศจิกายน 2565

17/126

ลงชื่อ _____ บุคคลธรรมดาผู้มีสิทธิจัดทำรายงาน

(นายเจนณรงค์ สันสน)

บริษัท เจต คอนซัลแตนท์ จำกัด

JADE CONSULTANT CO.,LTD.

ตารางที่ 2 ผลกระทบต่อสิ่งแวดล้อมที่สำคัญ มาตรการป้องกัน และแก้ไขผลกระทบต่อสิ่งแวดล้อม และมาตรการติดตามตรวจสอบผลกระทบต่อสิ่งแวดล้อมที่โครงการจัดสรรที่ดิน เดอะ ริช วิลล่า แอท ทรงคุณ ของบริษัท โมเดิร์น 79 จำกัด (ระยะก่อสร้าง)

องค์ประกอบทางสิ่งแวดล้อมและคุณค่าต่างๆ	ผลกระทบต่อสิ่งแวดล้อมที่สำคัญ	มาตรการป้องกันและแก้ไขผลกระทบต่อสิ่งแวดล้อม	มาตรการติดตามตรวจสอบผลกระทบต่อสิ่งแวดล้อม
		7.กั้นเขตหรือไม่อนุญาตให้เข้าไปในเขตที่มีความเสียหายสูงหรืออาคารพัง 8.กรณีมีการเปลี่ยนแปลงมาตรการเจ้าของโครงการฯ จะต้องดำเนินการแจ้งขอความเห็นชอบจากหน่วยงานผู้อนุญาตก่อนดำเนินการ 9.เจ้าของโครงการจะต้องระบุนำดำเนินการตามมาตรการป้องกันและแก้ไขผลกระทบต่อสิ่งแวดล้อมตามที่ได้รับการเห็นชอบไว้ในสัญญาว่าจ้าง พร้อมแนบรายละเอียดมาตรการฯ ไว้แนบท้ายสัญญา	
1.4 สภาพภูมิอากาศ อุตุนิยมวิทยา และคุณภาพอากาศ	1) ฝุ่นละออง ผลกระทบต่อด้านคุณภาพอากาศในระยะก่อสร้าง ส่วนใหญ่จะเป็นฝุ่นละอองที่เกิดจากกิจกรรมในระหว่างการก่อสร้างที่เกิดขึ้นชั่วคราว ประกอบด้วยกิจกรรมการก่อสร้าง ได้แก่ ฝุ่นละอองที่เกิดจากการปรับระดับพื้นที่เพื่อดำเนินการก่อสร้าง การก่อสร้างตัวอาคารที่ใช้วัสดุซีเมนต์ กิจกรรมการขนส่งวัสดุอุปกรณ์ในการก่อสร้าง และจาก ท่อไอเสียของเครื่องยนต์ เป็นต้นจากการคาดการณ์คาดว่าปริมาณฝุ่นละอองรวม (Total Suspended Particulate: TSP) ที่เกิดขึ้นภายในโครงการ เท่ากับ 0.0056 mg/m ³ และปริมาณฝุ่นขนาดเล็กกว่า 10 ไมครอน เท่ากับ 0.0005 mg/m ³ และอ้างอิงจากผลตรวจวัดคุณภาพอากาศของพื้นที่เกิด	มาตรการด้านการประชาสัมพันธ์ 1.จัดการประชุมระหว่างผู้ดำเนินการกับผู้ที่ได้รับผลกระทบเพื่อวางแนวทางการติดต่อสื่อสาร รวมทั้งกำหนดแผนงานและถ่ายรูปแบบพื้นที่โครงการ (ในรัศมี 20 เมตร เป็นกลุ่มหลัก และถัดไปเป็นกลุ่มรองตามความเห็นวิศวกรผู้ควบคุมการก่อสร้าง) 2.ทำป้ายขนาดไม่น้อยกว่า 0.50x1.0 เมตร แสดงระยะเวลาที่ใช้ในการก่อสร้าง และเวลาเริ่มและหยุดกิจกรรมก่อสร้างในแต่ละวัน พร้อมระบุชื่อ และเบอร์โทรศัพท์ ของผู้รับผิดชอบในการควบคุมการก่อสร้าง เขตหรือหน่วยงานท้องถิ่นที่มีหน้าที่ควบคุมการก่อสร้าง และมาตรการควบคุม	1.ตรวจสอบคุณภาพอากาศที่มีการก่อสร้างฐานราก โดยให้ครอบคลุมวันทำการและวันหยุด สถานที่ตรวจสอบ - พื้นที่ก่อสร้าง ดัชนีคุณภาพอากาศที่ต้องติดตามตรวจสอบ - CO 1 ชม. - TSP 24 ชม. - PM ₁₀ 24 ชม.

ลงชื่อ

(นายสิริวิชฌ์ สีขันธ์ชลภักษ์)

บริษัท โมเดิร์น 79 จำกัด

ผู้ดำเนินการ

เดือน พฤศจิกายน 2565

18/126

ลงชื่อ

(นายเจนณรงค์ สันสน)

บริษัท เจด คอนซัลแตนท์ จำกัด

บุคคลกรตามมติที่จัดทำรายงาน

JADE CONSULTANT CO.,LTD.

ตารางที่ 2 ผลกระทบต่อสิ่งแวดล้อมที่สำคัญ มาตรการป้องกัน และแก้ไขผลกระทบสิ่งแวดล้อม และมาตรการติดตามตรวจสอบผลกระทบสิ่งแวดล้อมที่โครงการจัดสรรที่ดิน เดอะ ริช วิลล่า แอท ทรวงคุณ ของบริษัท โมเดิร์น 79 จำกัด (ระยะก่อสร้าง)

องค์ประกอบทางสิ่งแวดล้อมและคุณค่าต่างๆ	ผลกระทบต่อสิ่งแวดล้อมที่สำคัญ	มาตรการป้องกันและแก้ไขผลกระทบสิ่งแวดล้อม	มาตรการติดตามตรวจสอบผลกระทบสิ่งแวดล้อม
	<p>พบว่า มีปริมาณฝุ่นละอองรวม (TSP) มีค่า 0.0320 mg/m³ และปริมาณฝุ่นละอองขนาดไม่เกิน 10 ไมครอน (PM₁₀) มีค่า 0.0342 mg/ m³</p> <p>เมื่อคำนวณร่วมกับฝุ่นที่เกิดจากกิจกรรมในระยะก่อสร้างของโครงการ พบว่า ปริมาณฝุ่นละอองรวม (TSP) เท่ากับ 0.0376 mg/m³ และปริมาณฝุ่นขนาดเล็กกว่า 10 ไมครอน (PM₁₀) เท่ากับ 0.0347 mg/m³ ซึ่งค่าที่ได้ยังอยู่ในเกณฑ์มาตรฐานตามประกาศคณะกรรมการสิ่งแวดล้อมแห่งชาติ ฉบับที่ 10 (พ.ศ. 2538) เรื่อง กำหนดมาตรฐานคุณภาพอากาศในบรรยากาศโดยทั่วไป ซึ่งกำหนดให้ปริมาณฝุ่นละอองรวม (TSP) ในเวลา 24 ชั่วโมง ไม่เกิน 0.33 mg/m³ และปริมาณฝุ่นขนาดเล็กกว่า 10 ไมครอน (PM₁₀) ในเวลา 24 ชั่วโมง ไม่เกิน 0.12 mg/ m³</p> <p><u>2) ผลกระทบจากมลพิษจากไอเสียเครื่องยนต์ต่างๆ ที่ใช้ในการก่อสร้าง</u> การทำงานของเครื่องจักร ทำให้เกิดมลพิษทางอากาศหลายชนิด ได้แก่ ก๊าซคาร์บอนมอนนอกไซด์ (CO) ฝุ่นละอองที่มีขนาดเล็กมากกว่า 10 ไมครอน (PM₁₀) ค่าเฉลี่ยของฝุ่นละอองรวม หรือฝุ่นละอองขนาดไม่เกิน 100 ไมครอน (TSP) โดย US.EPA. (1997) ให้ข้อมูลเกี่ยวกับเครื่องจักรกลและอุปกรณ์ที่ใช้ในการก่อสร้างว่าส่วนใหญ่แล้วใช้เครื่องยนต์เซล และมี Emission</p>	<p>และลดผลกระทบสิ่งแวดล้อม โดยติดไว้บริเวณที่มีการก่อสร้างให้เห็นอย่างชัดเจน</p> <p><u>มาตรการด้านการจัดการพื้นที่ก่อสร้าง</u></p> <p>1.จัดทำระบบบันทึกข้อร้องเรียนเกี่ยวกับปัญหาฝุ่น เสียง และสั่นสะเทือนจากการก่อสร้าง และระบุผลการแก้ไขที่สามารถตรวจสอบระบบบันทึกดังกล่าว เมื่อมีการร้องขอหรือตรวจสอบโดยต้องระบุวัน และเวลาที่ร้องเรียน รวมทั้งกิจกรรมที่ได้ดำเนินการตามข้อร้องเรียนดังกล่าว</p> <p>2.จัดทำระบบบันทึก เมื่อมีเหตุการณ์ผิดปกติ ที่ทำให้เกิดฝุ่น โดยระบุสาเหตุและเวลา</p> <p><u>มาตรการด้านการติดตามตรวจสอบ</u></p> <p>1.ติดตั้งระบบตรวจวัดและบันทึกฝุ่น เสียง และสั่นสะเทือน โดยตรวจวัดทุกวันในช่วงก่อสร้างฐานราก พร้อมบันทึกผลการตรวจสอบ และรายงานผลต่อหน่วยงานผู้เกี่ยวข้อง ตลอดระยะเวลาก่อสร้าง</p> <p>2.ตรวจสอบการทำงานทั่วไป และหาแนวทางแก้ไข ในกรณีที่มีผู้ร้องเรียน</p> <p><u>มาตรการด้านการเตรียมและดูแลพื้นที่ก่อสร้าง</u></p> <p>1.จัดวางตำแหน่งเครื่องจักรและกิจกรรมที่จะก่อให้เกิดฝุ่นให้อยู่ห่างจากผู้รับฝุ่นมากที่สุด</p>	<p>2.จัดให้มีเจ้าหน้าที่คอยรับเรื่องร้องเรียนจากผู้อยู่อาศัยที่อยู่ใกล้เคียงพื้นที่โครงการตลอดระยะก่อสร้าง กรณีพบว่ามีเรื่องร้องเรียนต้องจัดเจ้าหน้าที่เข้าตรวจสอบทันที หากพบว่าเป็นการเสียหายที่เกิดจากโครงการ จะต้องแก้ไขโดยทันที และหากไม่สามารถตกลงกันได้ ให้ใช้คณะกรรมการประสานงานการก่อสร้างเข้ามาช่วยไกล่เกลี่ย ทั้งนี้ ให้ใช้ พ.ร.บ. การไกล่เกลี่ยข้อพิพาท พ.ศ. 2562 ประกอบการพิจารณา</p> <p><u>ผู้รับผิดชอบ</u></p> <p>- ผู้ดำเนินการ</p>

บริษัท โมเดิร์น 79 จำกัด
MODERN 79
COMPANY LIMITED

ลงชื่อ

(นายสิริวัชฌ์ สีขันธ์ลภักษ์)

บริษัท โมเดิร์น 79 จำกัด

ผู้ดำเนินการ

เดือน พฤศจิกายน 2565

19/126

ลงชื่อ

(นายเจนณรงค์ สันสน)

บริษัท เจต คอนซัลแตนท์ จำกัด

JADE CONSULTANT CO.,LTD.

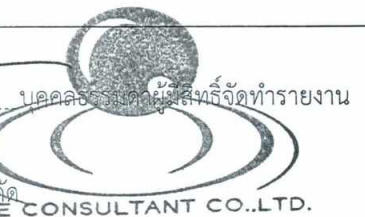

ตารางที่ 2 ผลกระทบต่อสิ่งแวดล้อมที่สำคัญ มาตรการป้องกัน และแก้ไขผลกระทบต่อสิ่งแวดล้อม และมาตรการติดตามตรวจสอบผลกระทบต่อสิ่งแวดล้อมที่ โครงการจัดสรรที่ดิน เดอะ ริช วิลล่า แอท ทรงคุณ ของบริษัท โมเดิร์น 79 จำกัด (ระยะก่อสร้าง)

องค์ประกอบทางสิ่งแวดล้อมและคุณค่าต่างๆ	ผลกระทบต่อสิ่งแวดล้อมที่สำคัญ	มาตรการป้องกันและแก้ไขผลกระทบต่อสิ่งแวดล้อม	มาตรการติดตามตรวจสอบผลกระทบต่อสิ่งแวดล้อม
<p>บริษัท โมเดิร์น 79 จำกัด MODERN 79 COMPANY LIMITED</p>	<p>factors โครงการเลือกใช้เครื่องจักร ดังนี้ Backhoe จำนวน 2 คัน Bore/Drill rigs จำนวน 1 เครื่อง Truck จำนวน 15 คัน Miscellaneous จำนวน 2 เครื่อง และ Roller จำนวน 1 คัน</p> <p>จากการคาดการณ์ปริมาณมลพิษจากเครื่องจักรและรถยนต์ที่ใช้ในการก่อสร้าง โครงการ (CO) ที่คำนวณได้มีปริมาณน้อยมาก และมีค่าไม่เกินมาตรฐาน คุณภาพอากาศในบรรยากาศโดยทั่วไปกำหนด และเมื่อรวมกับปริมาณมลพิษในอากาศในสถานะแวดล้อม ปัจจุบันพบว่า ปริมาณของมลพิษที่รวมกันแล้วยังไม่เกินกว่าค่ามาตรฐานคุณภาพอากาศทั่วไปกำหนดเช่นกัน ซึ่งจะส่งผลต่อคุณภาพอากาศของพื้นที่ใกล้เคียงน้อยมาก เนื่องจากจำนวนเที่ยวในการขนส่งดิน วัสดุก่อสร้าง และการรับ-ส่ง คณงานก่อสร้างมีไม่มากนัก และการทำงานของเครื่องจักรกลต่าง ๆ ไม่ได้ทำงานทั้งวัน และไม่ได้ทำงานพร้อมกันทั้งหมดอีกด้วย</p> <p>3) ประเมินผลกระทบด้านฝุ่นละออง ตามแนวทางการประเมินความเสี่ยง และการกำหนด มาตรการลดผลกระทบของฝุ่นละอองที่เกิดจากการก่อสร้างอาคาร การประเมินความเสี่ยงและการกำหนดมาตรการลดผลกระทบของฝุ่นละอองที่เกิดจากการก่อสร้างอาคารโดย</p>	<p>2.ทำผนังหรือตาข่ายกันกิจกรรมและแหล่งกำเนิดฝุ่น เพื่อป้องกันการฟุ้งกระจายของฝุ่น</p> <p>3.ลดปริมาณน้ำไหลและน้ำโคลนบนพื้นที่ก่อสร้าง</p> <p>4.ไม่เก็บกองวัสดุที่อาจก่อให้เกิดฝุ่นในบริเวณพื้นที่ก่อสร้าง</p> <p><u>มาตรการด้านการเดินและใช้เครื่องจักร</u></p> <p>1.ปิดรถบรรทุกดินหรือวัสดุก่อสร้างที่บรรทุกมา ในขณะที่ขนดินเข้า-ออกพื้นที่ก่อสร้างด้วยผ้าใบให้มิดชิด</p> <p>2.ไม่เดินเครื่องจักรขณะไม่ใช้งาน</p> <p>3.หลีกเลี่ยงการใช้เครื่องจักรที่ใช้น้ำมันเป็นเชื้อเพลิงถ้าเป็นไปได้ควรใช้เครื่องจักรที่เดินเครื่องด้วยไฟฟ้า</p> <p>4.ควบคุมความเร็วรถที่วิ่งในพื้นที่ก่อสร้างไม่ให้เกิน 20 กิโลเมตร/ชั่วโมง</p> <p>5.วางแผนใช้เส้นทางและเวลาการขนส่งวัสดุและดิน เพื่อลดปัญหาฝุ่นและจราจรโดยยานพาหนะในการขนส่ง ทั้งประเภทและเวลาตามข้อกำหนดของพนักงานจราจรในพื้นที่</p> <p>6.ลดการใช้รถขนส่งพนักงานเข้าพื้นที่โดยการใช้การขนส่งรวม</p>	

ลงชื่อ _____ ผู้ดำเนินการ

(นายสิริวัชฌ์ สีชมชลภักษ์)
บริษัท โมเดิร์น 79 จำกัด

เดือน พฤศจิกายน 2565

20/126

ลงชื่อ _____ บุคคลหรือเจ้าหน้าที่จัดทำรายงาน

(นายเจนณรงค์ สันสน)
บริษัท เจต คอนซัลแตนท์ จำกัด

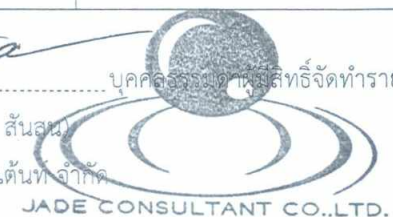

JADE CONSULTANT CO., LTD.

ตารางที่ 2 ผลกระทบต่อสิ่งแวดล้อมที่สำคัญ มาตรการป้องกัน และแก้ไขผลกระทบต่อสิ่งแวดล้อม และมาตรการติดตามตรวจสอบผลกระทบต่อสิ่งแวดล้อมที่โครงการจัดสรรที่ดิน เดอะ ริช วิลล่า แอท ทรวง
 คุณ ของบริษัท โมเดิร์น 79 จำกัด (ระยะก่อสร้าง)

องค์ประกอบทางสิ่งแวดล้อมและ คุณค่าต่างๆ	ผลกระทบต่อสิ่งแวดล้อมที่สำคัญ	มาตรการป้องกันและแก้ไข ผลกระทบต่อสิ่งแวดล้อม	มาตรการติดตามตรวจสอบ ผลกระทบต่อสิ่งแวดล้อม
<p>บริษัท โมเดิร์น 79 จำกัด MODERN 79 COMPANY LIMITED</p>	<p>ประเมินตามแนวทางการประเมินความเสี่ยง และการกำหนดมาตรการลดผลกระทบของฝุ่นละอองที่เกิดจากการก่อสร้างอาคาร (ฉบับปรับปรุงครั้งที่ 1 เดือน มิถุนายน 2559) ทั้งนี้ จากการคาดการณ์ผู้ที่ได้รับผลกระทบในระยะต่าง ๆ มีความแตกต่างกัน แต่ในระยะ 20 เมตร จากพื้นที่โครงการโดยรอบเป็นกลุ่มที่ได้รับผลกระทบมากที่สุด</p>	<p><u>มาตรการด้านการใช้เครื่องมือก่อสร้าง</u> 1. ใช้อุปกรณ์ในการก่อสร้างที่ก่อให้เกิดฝุ่นน้อย 2. จัดหาแหล่งน้ำที่จะใช้พรมพื้นที่ก่อสร้าง เพื่อลดฝุ่นให้มีความเพียงพอ โดยพรมน้ำบริเวณพื้นที่ก่อสร้างและกองวัสดุพวกหินและทราย อย่างน้อยวันละ 2 ครั้ง ในช่วงเช้าและช่วงบ่ายโดยเพิ่มความถี่ได้ตามเหมาะสม เพื่อลดการฟุ้งกระจายของฝุ่นละออง 3. ใช้ระบบการขนส่งที่จะก่อให้เกิดฝุ่นเป็นระบบปิด โดยให้จัดหาวัสดุปิดคลุมท้ายรถบรรทุกวัสดุก่อสร้างให้มีมิดชิด เพื่อป้องกันการปลิวฟุ้งและร่วงหล่นของวัสดุที่บรรทุกมา 4. จัดระบบที่จะทำความสะอาดให้พร้อมใช้งานในกรณีที่มีการหกของสิ่งที่จะก่อให้เกิดฝุ่น <u>มาตรการด้านการจัดการของเสีย</u> ไม่เผาขยะและวัสดุก่อสร้างภายในพื้นที่ก่อสร้าง <u>มาตรการเฉพาะด้านการเตรียมพื้นที่โดยการเปิดหน้าดิน</u> เปิดพื้นที่ขุดดินบริเวณเล็กเท่าที่จำเป็น ส่วนอื่นที่เปิดแล้วควรปิดผ้าใบคลุมไว้ หากไม่ได้ปฏิบัติงานบนพื้นดินนั้น <u>มาตรการเฉพาะด้านการก่อสร้าง</u> 1. หลีกเลี่ยงการขุดผิวคอนกรีต ถ้าต้องทำต้องทำให้ผิวคอนกรีตเปียกก่อน</p>	

ลงชื่อ  ผู้ดำเนินการ
 (นายสิริวิวัฒน์ สีชมชลภักษ์)
 บริษัท โมเดิร์น 79 จำกัด

เดือน พฤศจิกายน 2565
 21/126

ลงชื่อ  ผู้ตรวจสอบ
 (นายเจนณรงค์ สันสน)
 บริษัท เจต คอนซัลแต้นท์ จำกัด CONSULTANT CO.,LTD.

ตารางที่ 2 ผลกระทบต่อสิ่งแวดล้อมที่สำคัญ มาตรการป้องกัน และแก้ไขผลกระทบต่อสิ่งแวดล้อม และมาตรการติดตามตรวจสอบผลกระทบต่อสิ่งแวดล้อมที่ โครงการจัดสรรที่ดิน เดอะ ริช วิลล่า แอท ทรงคุณ ของบริษัท โมเดิร์น 79 จำกัด (ระยะก่อสร้าง)

องค์ประกอบทางสิ่งแวดล้อมและคุณค่าต่างๆ	ผลกระทบต่อสิ่งแวดล้อมที่สำคัญ	มาตรการป้องกันและแก้ไขผลกระทบต่อสิ่งแวดล้อม	มาตรการติดตามตรวจสอบผลกระทบต่อสิ่งแวดล้อม
		<p>2.การเก็บกองทรายในพื้นที่ก่อสร้างต้องเก็บในกระบะและพรมน้ำให้เปียกชื้นอยู่เสมอ</p> <p>3.การนำปูนซีเมนต์ผงเข้ามาในพื้นที่ก่อสร้างต้องนำเข้ามาโดยบรรจุภาชนะที่มิดชิด</p> <p>4.ในกรณีที่ต้องใช้ปูนผงปริมาณน้อยสามารถนำมาใช้ได้หลังจากใช้แล้วต้องเก็บในถุงให้มิดชิด</p> <p>5.ติดตั้งผ้าใบก่อสร้างครอบคลุมโดยรอบอาคารตั้งแต่ชั้นล่างจนถึงส่วนสูงสุดของอาคาร</p> <p><u>มาตรการเฉพาะด้านการขนส่งวัสดุก่อสร้าง/ดิน</u></p> <p>1.ขนส่งวัสดุก่อสร้างในช่วงเวลากลางวัน โดยขนส่งนอกช่วงเวลาเร่งด่วน และให้สอดคล้องกับประกาศเจ้าพนักงานจราจร หากมีการขนส่งในเวลากลางคืนต้องไม่เกินเวลา 22.00 น. ทั้งนี้ต้องได้รับอนุญาตจากเจ้าพนักงานจราจรในแต่ละกรณี</p> <p>2.ล้างล้อรถบรรทุกเป็นประจำทุกครั้งที่จะนำรถออกนอกพื้นที่ก่อสร้าง</p> <p>3.ปรับปรุงถนนในพื้นที่ก่อสร้างให้อยู่ในสภาพใช้งานได้ดีเสมอ</p> <p>4.ใช้น้ำฉีดพ่นถนนถ้ามีการขนส่งในหน้าแล้งหรือกรณีที่ถนนแห้ง</p>	

บริษัท โมเดิร์น 79 จำกัด
MODERN 79
 COMPANY LIMITED

ลงชื่อ _____ ผู้ดำเนินการ

(นายสิริวิวัฒน์ สีชมชลภักษ์)
 บริษัท โมเดิร์น 79 จำกัด

เดือน พฤศจิกายน 2565

22/126

ลงชื่อ _____ บุคคลธรรมดาผู้มีสิทธิจัดทำรายงาน

(นายเจนณรงค์ สันสน)

บริษัท เจต คอนซัลแตนท์ จำกัด JET CONSULTANT CO.,LTD.

ตารางที่ 2 ผลกระทบต่อสิ่งแวดล้อมที่สำคัญ มาตรการป้องกัน และแก้ไขผลกระทบต่อสิ่งแวดล้อม และมาตรการติดตามตรวจสอบผลกระทบต่อสิ่งแวดล้อมที่โครงการจัดสรรที่ดิน เดอะ ริช วิลล่า แอท ทรวงคุณ ของบริษัท โมเดิร์น 79 จำกัด (ระยะก่อสร้าง)

องค์ประกอบทางสิ่งแวดล้อมและคุณค่าต่างๆ	ผลกระทบต่อสิ่งแวดล้อมที่สำคัญ	มาตรการป้องกันและแก้ไขผลกระทบต่อสิ่งแวดล้อม	มาตรการติดตามตรวจสอบผลกระทบต่อสิ่งแวดล้อม
		5.ทำประตูเข้าออกของรถบรรทุกจากพื้นที่ต้องมีระยะห่างไม่น้อยกว่า 10 เมตร จากบ้านเรือนของผู้รับผลกระทบ 6.กรณีมีการเปลี่ยนแปลงมาตรการเจ้าของโครงการฯ จะต้องดำเนินการแจ้งขอความเห็นชอบจากหน่วยงานผู้อนุญาตก่อนดำเนินการ 7.เจ้าของโครงการจะต้องระบุนำดำเนินการตามมาตรการป้องกันและแก้ไขผลกระทบต่อสิ่งแวดล้อมตามที่ได้รับการเห็นชอบไว้ในสัญญาว่าจ้าง พร้อมแนบรายละเอียดมาตรการฯ ไว้แนบท้ายสัญญา	
1.5 เสียงและความสั่นสะเทือน	1) <u>ระดับเสียง</u> โดยปกติเสียงในงานก่อสร้างทุกประเภทจะมีเสียงดังรบกวนอยู่เสมอ แหล่งกำเนิดเสียงส่วนใหญ่เกิดจากการทำงานของเครื่องจักรกลอุปกรณ์ และเครื่องมือชนิดต่างๆ ในการประเมินผลกระทบด้านระดับเสียงดัง จะประเมินจากระดับเสียงของขั้นตอนการก่อสร้าง โดยนำค่าระดับเสียงที่แหล่งกำเนิดของการก่อสร้างในขั้นตอนที่เกิดเสียงดังมากที่สุด คือ ช่วงการทำฐานรากมาใช้ในการประเมินสำหรับโครงการเลือกทำฐานรากแบบฐานแผ่ อย่างไรก็ตามจะใช้ค่าอ้างอิงของการทำฐานรากแบบเข็มเจาะและตอกตาม มาคำนวณระดับเสียงที่เกิดขึ้นต่อผู้รับผลกระทบได้ ดังนี้	1.จัดให้มีกำแพงกันเสียงเพื่อลดผลกระทบด้านเสียงต่อพื้นที่ข้างเคียงไม่ให้เกินค่ามาตรฐานเสียงเฉลี่ย 24 ชั่วโมง (ไม่เกิน 70 dB(A)) ตามประกาศคณะกรรมการสิ่งแวดล้อมแห่งชาติ ฉบับที่ 15 พ.ศ.2540 เรื่อง กำหนดมาตรฐานระดับเสียงโดยทั่วไป และค่ามาตรฐานเสียงรบกวน (ไม่เกิน 10 dB(A)) ตามประกาศคณะกรรมการสิ่งแวดล้อมแห่งชาติ ฉบับที่ 29 (พ.ศ.2550) 2.ขุดคูดินขนาด (กว้างxลึก) 0.8x0.8 เมตร รอบพื้นที่โครงการ เพื่อใช้ลดผลกระทบด้านความสั่นสะเทือนในช่วงก่อสร้าง 3.ให้ทำฐานรากบริเวณที่อยู่ใกล้กับแนวเขตที่ดินก่อน เพื่อเป็นแนวป้องกัน จากนั้นจึงทำฐานรากถอยตั้งฉากออกจาก	1.ตรวจวัดเสียงที่มีการก่อสร้างฐานราก โดยให้ครอบคลุมวันทำการและวันหยุด <u>สถานที่ตรวจสอบ</u> - พื้นที่โครงการ <u>ดัชนีที่ตรวจสอบ</u> - Lmax ,Leq ,Ldn <u>ความถี่ในการตรวจสอบ</u> - ตรวจวัดเสียงทุกวันที่มีงานฐานรากและรายงาน ผลการตรวจวัดทุกสัปดาห์ ในช่วงทำฐานราก หลังจากตรวจวัดเดือนละ 1 ครั้ง ตลอดระยะ ก่อสร้าง โดยให้ครอบคลุมทั้งวันทำการและวันหยุดและ

บริษัท โมเดิร์น 79 จำกัด
MODERN 79
 COMPANY LIMITED

ลงชื่อ

(นายสิริวิวัฒน์ สีชมชลภักษ์)

บริษัท โมเดิร์น 79 จำกัด

ผู้ดำเนินการ

เดือน พฤศจิกายน 2565

23/126

ลงชื่อ

(นายเจนณรงค์ สันสน)

บริษัท เจต คอนซัลแตนท์ จำกัด

บุคคลธรรมดาผู้มีสิทธิ์จัดทำรายงาน

JADE CONSULTANT CO.,LTD.

ตารางที่ 2 ผลกระทบต่อสิ่งแวดล้อมที่สำคัญ มาตรการป้องกัน และแก้ไขผลกระทบต่อสิ่งแวดล้อม และมาตรการติดตามตรวจสอบผลกระทบต่อสิ่งแวดล้อมที่โครงการจัดสรรที่ดิน เดอะ ริช วิลล่า แอท ทรงคุณ ของบริษัท โมเดิร์น 79 จำกัด (ระยะก่อสร้าง)

องค์ประกอบทางสิ่งแวดล้อมและคุณค่าต่างๆ	ผลกระทบต่อสิ่งแวดล้อมที่สำคัญ	มาตรการป้องกันและแก้ไขผลกระทบต่อสิ่งแวดล้อม	มาตรการติดตามตรวจสอบผลกระทบต่อสิ่งแวดล้อม
<p>บริษัท โมเดิร์น 79 จำกัด MODERN 79 COMPANY LIMITED</p>	<p>ทิศเหนือ บ้านพักอาศัยชั้นเดียว (บ้านแฝด) - ระดับเสียงจากการทำฐานราก 84.92 dB (A) - ระดับเสียงหลังมีกำแพงกันเสียง 62.41 dB (A) ทิศใต้ บ้านพักคนงาน (ชั่วคราว) - ระดับเสียงจากการทำฐานราก 77.98 dB (A) - ระดับเสียงหลังมีกำแพงกันเสียง 60.97 dB (A) ทิศตะวันออก บ้านพักอาศัยชั้นเดียว - ระดับเสียงจากการทำฐานราก 77.98 dB (A) - ระดับเสียงหลังมีกำแพงกันเสียง 60.97 dB (A) ทิศตะวันตก บ้านพักอาศัยชั้นเดียว - ระดับเสียงจากการทำฐานราก 94.46 dB (A) - ระดับเสียงหลังมีกำแพงกันเสียง 68.28 dB (A) จากการประเมินหลังจากมีมาตรการต่างๆ แล้ว พบว่าระดับเสียงที่ผู้พักอาศัยข้างเคียงทุกด้านจะได้รับมีค่าไม่เกินมาตรฐาน (ไม่เกิน 70 dB(A)) ตามค่ามาตรฐานในประกาศคณะกรรมการสิ่งแวดล้อมแห่งชาติ ฉบับที่ 15 พ.ศ. 2540 ในสวนของการประเมินเสียงรบกวนในช่วงก่อสร้างของโครงการส่งผลกระทบต่อหน่วยรับเสียงบริเวณโดยรอบพื้นที่โครงการ จะได้รับเสียงรบกวน ซึ่งมีค่าเสียงรบกวน</p>	<p>แนวป้องกันการเคลื่อนตัวของมวลดินจะเคลื่อนตัวตามแนวฐานรากโดยฐานรากที่ทำเสร็จแล้วจะทำหน้าที่เป็นแนวป้องกันใหม่ไม่ให้มวลดินเคลื่อนที่เข้าหาแนวป้องกันเดิม 4.ประชาสัมพันธ์และแจ้งให้ชุมชนโดยรอบโครงการล่วงหน้าอย่างน้อย 1 เดือน เพื่อให้ทราบถึงแผนการก่อสร้างและบุคคลที่สามารถติดต่อได้ ในกรณีที่ได้รับผลกระทบจากโครงการ 5.ตรวจสอบระยะเวลาการทำงานของคนงานที่ได้รับเสียงดังให้เป็นไปตามมาตรฐานของกระทรวงมหาดไทย เรื่อง ความปลอดภัยในการทำงานเกี่ยวกับภาวะแวดล้อม 6.ในกรณีสุดวิสัยที่จำเป็นต้องก่อสร้างหลัง 17.00 น. จะดำเนินการเฉพาะกิจกรรมที่อาจมีการก่อสร้างเกินเวลาจะเป็นกิจกรรมเฉพาะที่ไม่ก่อให้เกิดเสียงดัง และไม่ก่อให้เกิดความสั่นสะเทือน เท่านั้น เช่น เทปูนฐานราก เป็นต้น 7.ควบคุมคนงานก่อสร้างไม่ให้ส่งเสียงดังรบกวนพื้นที่ข้างเคียง 8.กิจกรรมที่มีเสียงดังบางประเภท เช่น การตัดเหล็ก ด้วยเครื่องตัดที่มีเสียงให้จัดพื้นที่ดำเนินการ อยู่ห่างจากอาคารบ้านพักอาศัยโดยรอบให้มากที่สุด</p>	<p>รายงานผลการตรวจวัดต่อหน่วยงานท้องถิ่นผู้อนุญาต <u>ผู้รับผิดชอบ</u> - ผู้ดำเนินการ 2.ตรวจวัดความสั่นสะเทือนภายในพื้นที่โครงการโดยใช้เครื่องมือวัดค่าความสั่นสะเทือน <u>สถานที่ตรวจสอบ</u> - พื้นที่ก่อสร้าง <u>ดัชนีที่ตรวจสอบ</u> - ตรวจวัดค่าความเร็วคลื่นอนุภาคสูงสุด (Peak Particle Velocity, PPV), Hz เป็นเวลา 1 วันต่อเนื่อง <u>ความถี่ในการตรวจสอบ</u> - ตรวจวัดความสั่นสะเทือนทุกวันที่มีงานฐานรากและรายงานผลการตรวจวัดทุกสัปดาห์ในช่วงทำฐานรากหลังจากนั้นตรวจวัดเดือนละ 1 ครั้ง ตลอดระยะก่อสร้างและรายงานผลการตรวจวัดดังกล่าวต่อหน่วยงานท้องถิ่นผู้อนุญาต</p>

ลงชื่อ

(นายสิริวัฒน์ สีชมชลภักษ์)

บริษัท โมเดิร์น 79 จำกัด

ผู้ดำเนินการ

เดือน พฤศจิกายน 2565

24/126

ลงชื่อ

(นายเจนณรงค์ สันสน)

บริษัท เจต คอนซัลแตนท์ จำกัด

บุคคลธรรมดาผู้มีสิทธิทำรายงาน

JADE CONSULTANT CO.,LTD.

ตารางที่ 2 ผลกระทบต่อสิ่งแวดล้อมที่สำคัญ มาตรการป้องกัน และแก้ไขผลกระทบต่อสิ่งแวดล้อม และมาตรการติดตามตรวจสอบผลกระทบต่อสิ่งแวดล้อมที่โครงการจัดสรรที่ดิน เดอะ ริช วิลล่า แอท ทรงคุณ ของบริษัท โมเดิร์น 79 จำกัด (ระยะก่อสร้าง)

องค์ประกอบทางสิ่งแวดล้อมและคุณค่าต่างๆ	ผลกระทบต่อสิ่งแวดล้อมที่สำคัญ	มาตรการป้องกันและแก้ไขผลกระทบต่อสิ่งแวดล้อม	มาตรการติดตามตรวจสอบผลกระทบต่อสิ่งแวดล้อม
<p>น้อยกว่า 10 dB(A) ตามประกาศคณะกรรมการสิ่งแวดล้อมแห่งชาติ ฉบับที่ 29 (พ.ศ. 2550)</p> <p>2) ความสั่นสะเทือน แรงสั่นสะเทือนจากกิจกรรมการก่อสร้างต่างๆ ในช่วงก่อสร้าง เช่น การรื้อคอนกรีต การลงเสาเข็ม การปรับพื้นที่ ก่อสร้างด้วยรถแทรกเตอร์ เป็นต้น โครงการอาจส่งผลกระทบต่อโครงสร้างของอาคารที่ติดโครงการหรืออาคารข้างเคียงก่อให้เกิดการแตกร้าวต่ออาคารข้างเคียงจึงต้องประเมินระดับความสั่นสะเทือนจากกิจกรรมการก่อสร้างโครงการที่ก่อให้เกิดความสั่นสะเทือนทุกกิจกรรม โดยการคำนวณความเร็วอนุภาคสูงสุด (Peak Particle Velocity; PPV) ของความสั่นสะเทือนจากเครื่องจักรกลแต่ละประเภทที่ใช้ในกิจกรรมก่อสร้างที่ระยะห่างจากแหล่งกำเนิด (เมตร)</p> <p>จากการประเมินผลกระทบด้านแรงสั่นสะเทือน พบว่าพื้นที่ด้านทิศตะวันตก ติดกับ บ้านพักอาศัยข้างเคียง จะได้รับแรงสั่นสะเทือน ประมาณ 4.59 มิลลิเมตร/วินาที</p>	<p>9.ตรวจสอบและดูแลรักษาสภาพเครื่องจักร เครื่องยนต์ต่างๆ ให้มีสภาพดีอยู่เสมอ เพื่อเป็นการลดการปล่อยสารพิษและเสียงดังจากเครื่องจักร เครื่องยนต์</p> <p>10.กำหนดการะบรทุกของรถบรรทุกวัสดุอุปกรณ์ก่อสร้างไม่ให้บรรทุกน้ำหนักเกินกว่าเกณฑ์ที่กำหนดไว้</p> <p>11.ใช้น้ำมันหล่อลื่นช่วยลดการเสียดสีระหว่างชิ้นส่วนของเครื่องจักร และใช้เครื่องจักรหรือเครื่องยนต์ที่มีอัตราเร็วต่ำ</p> <p>12.จัดให้มีอุปกรณ์ลดการสั่นสะเทือนหรือกันกระแทก เช่น ยางรถยนต์ หรือแผ่นยางรวมทั้งติดตั้งอุปกรณ์เพื่อลดการสั่นสะเทือนตามคำแนะนำของผู้ผลิตเครื่องจักร เพื่อป้องกันการเกิดเสียงดังและสั่นสะเทือนต่อพื้นที่ข้างเคียง</p> <p>13.จัดหาอุปกรณ์ลดเสียงให้คนงานก่อสร้าง เช่น Ear Plug, Ear muffs</p> <p>14.กำหนดให้คนงานก่อสร้างจับวางวัสดุก่อสร้างแทนการโยนหรือทิ้งลงจากที่สูง</p> <p>15.จำกัดระยะเวลาการทำงานฐานรากและกิจกรรมก่อสร้างที่ทำให้เกิดเสียงดัง โดยให้ทำการก่อสร้างเฉพาะวันจันทร์ถึงวันเสาร์ ในช่วงเวลา 08.00-17.00 น. และหยุดกิจกรรมก่อสร้างดังกล่าวในวันอาทิตย์และวันหยุดนักขัตฤกษ์ เพื่อไม่ให้รบกวนเวลาพักผ่อนของชุมชน</p>	<p>ผู้รับผิดชอบ</p> <p>- ผู้ดำเนินการ</p> <p>3.ตรวจสอบการติดตั้งกำแพงกันเสียง</p> <p><u>สถานที่ตรวจสอบ</u></p> <p>- บริเวณทางเข้า-ออก และรอบพื้นที่ก่อสร้าง</p> <p><u>ดัชนีที่ใช้ในการตรวจสอบ</u></p> <p>- กำแพงกันเสียง</p> <p><u>ความถี่ในการตรวจสอบ</u></p> <p>- ทุกวัน ตลอดระยะเวลาก่อสร้าง</p> <p><u>ผู้รับผิดชอบ</u></p> <p>- ผู้ดำเนินการ</p> <p>4.ตรวจสอบเรื่องร้องเรียนจากผู้ที่อยู่อาศัยข้างเคียงหรือผู้ที่ได้รับผลกระทบ</p> <p><u>สถานที่ตรวจสอบ</u></p> <p>- ผู้พักอาศัยข้างเคียง</p> <p><u>ดัชนีที่ใช้ในการตรวจสอบ</u></p> <p>- บันทึกสถิติการรับเรื่องร้องเรียนของโครงการ</p> <p><u>ความถี่ในการตรวจสอบ</u></p> <p>- ทุกวัน ตลอดระยะเวลาก่อสร้าง</p>	

บริษัท โมเดิร์น 79 จำกัด
MODERN 79
COMPANY LIMITED

ลงชื่อ

(นายสิริวิวัฒน์ สิขมชลภักษ์)

บริษัท โมเดิร์น 79 จำกัด

ผู้ดำเนินการ

เดือน พฤศจิกายน 2565

25/126

ลงชื่อ

(นายเจนณรงค์ สันสน)

บริษัท เจต คอนซัลแตนท์ จำกัด

บุคคลธรรมดาไม่มีสิทธิ์จัดทำรายงาน

JADE CONSULTANT CO.,LTD.

ตารางที่ 2 ผลกระทบต่อสิ่งแวดล้อมที่สำคัญ มาตรการป้องกัน และแก้ไขผลกระทบต่อสิ่งแวดล้อม และมาตรการติดตามตรวจสอบผลกระทบต่อสิ่งแวดล้อมที่โครงการจัดสรรที่ดิน เดอะ ริช วิลล่า แอท ทรงคุณ ของบริษัท โมเดิร์น 79 จำกัด (ระยะก่อสร้าง)

องค์ประกอบทางสิ่งแวดล้อมและคุณค่าต่างๆ	ผลกระทบต่อสิ่งแวดล้อมที่สำคัญ	มาตรการป้องกันและแก้ไขผลกระทบต่อสิ่งแวดล้อม	มาตรการติดตามตรวจสอบผลกระทบต่อสิ่งแวดล้อม
		<p>16. หากพบว่าข้างเคียงได้รับความเสียหายจากการทำฐานรากของโครงการให้ผู้รับเหมาก่อสร้างหยุดการก่อสร้างโดยทันที เพื่อปรับเปลี่ยนวิธีการทำงานที่ปลอดภัย และเข้าไปแก้ไขซ่อมแซมอาคารข้างเคียงให้อยู่ในสภาพดีดังเดิมโดยทันที ทั้งนี้ ให้ใช้ พ.ร.บ. การไกล่เกลี่ยข้อพิพาท พ.ศ. 2562 ประกอบการพิจารณา</p> <p>17. จัดให้มีจุดรับเรื่องร้องเรียน หรือรับแจ้งเหตุเดือดร้อนพร้อมเบอร์โทรศัพท์ติดต่อโดยเฉพาะฝ่ายงานช่างของโครงการต้องเป็นผู้รับแจ้งเหตุ และดำเนินการแก้ไข</p> <p>18. จัดทำประกันอุบัติเหตุจากการก่อสร้างอาคาร โดยจะต้องครอบคลุมถึงค่าเสียหายจากอาคารข้างเคียงที่เกิดจากการก่อสร้างโครงการ ทั้งนี้ ให้ใช้ พ.ร.บ. การไกล่เกลี่ยข้อพิพาท พ.ศ. 2562 ประกอบการพิจารณา</p> <p>19. กรณีมีการเปลี่ยนแปลงมาตรการเจ้าของโครงการฯ จะต้องดำเนินการแจ้งขอความเห็นชอบจากหน่วยงานผู้อนุญาตก่อนดำเนินการ</p> <p>20. เจ้าของโครงการจะต้องระบุงการดำเนินการตามมาตรการป้องกันและแก้ไขผลกระทบต่อสิ่งแวดล้อมตามที่ได้รับเห็นชอบไว้ในสัญญาว่าจ้าง พร้อมแนบรายละเอียดมาตรการฯ ไว้แนบท้ายสัญญา</p>	<p>ผู้รับผิดชอบ</p> <p>- ผู้ดำเนินการ</p>

บริษัท โมเดิร์น 79 จำกัด
MODERN 79
 COMPANY LIMITED

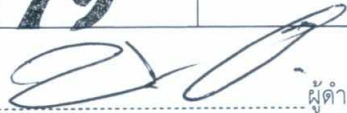
ลงชื่อ  ผู้ดำเนินการ
 (นายสิริวัฒน์ สิขณ์ชลภักษ์)
 บริษัท โมเดิร์น 79 จำกัด

เดือน พฤศจิกายน 2565
 26/126

ลงชื่อ  บุคคลธรรมดา
 (นายเจนณรงค์ สันสน)
 บริษัท เจต คอนซัลแตนท์ จำกัด
 JACE CONSULTANT CO.,LTD.

ตารางที่ 2 ผลกระทบต่อสิ่งแวดล้อมที่สำคัญ มาตรการป้องกัน และแก้ไขผลกระทบต่อสิ่งแวดล้อม และมาตรการติดตามตรวจสอบผลกระทบต่อสิ่งแวดล้อมที่โครงการจัดสรรที่ดิน เดอะ ริช วิลล่า แอท ทรวงคุณ ของบริษัท โมเดิร์น 79 จำกัด (ระยะก่อสร้าง)

องค์ประกอบทางสิ่งแวดล้อมและคุณค่าต่างๆ	ผลกระทบต่อสิ่งแวดล้อมที่สำคัญ	มาตรการป้องกันและแก้ไขผลกระทบต่อสิ่งแวดล้อม	มาตรการติดตามตรวจสอบผลกระทบต่อสิ่งแวดล้อม
2.ทรัพยากรสิ่งแวดล้อมทางชีวภาพ			
2.1 ทรัพยากรชีวภาพบนบก	จากการสำรวจพันธุ์ไม้ที่พบในพื้นที่โครงการ ได้แก่ ต้นกระถิน ไมยราบ เถาสะอึก หนุ่คา หงือกปลาหมอ เป็นต้น ทั้งนี้ ไม่พบไม้ยืนต้นชนิดที่มีคุณค่าแก่การอนุรักษ์หรือมีความสำคัญทางเศรษฐกิจแต่อย่างใด สำหรับสิ่งมีชีวิตบนบกที่พบบริเวณในพื้นที่โครงการมีจำนวนค่อนข้างน้อย เนื่องจากปัจจุบันพื้นที่ข้างเคียงมีการพัฒนาเป็นพื้นที่อยู่อาศัย จึงทำให้ไม่พบสัตว์ป่าหายาก สัตว์บกที่พบก็เป็นชนิดที่พบได้ทั่วไป โดยสัตว์บกที่พบทั้งหมดในบริเวณพื้นที่โครงการไม่จัดเป็นสัตว์สงวน สัตว์ป่าคุ้มครอง ตามพระราชบัญญัติสงวนและคุ้มครองสัตว์ป่า พ.ศ.2535 แต่อย่างใด รวมทั้งไม่จัดอยู่ในสถานภาพสูญพันธุ์ (extinct) สูญพันธุ์ในธรรมชาติ (extinct in the wild) ใกล้สูญพันธุ์อย่างยิ่ง (critically endangered) ใกล้สูญพันธุ์ (endangered) มีแนวโน้มใกล้สูญพันธุ์ (vulnerable) และใกล้ถูกคุกคาม (near threatened) ตามบัญชีรายชื่อชนิดสัตว์ป่าแบบท้ายอนุสัญญาไซเตส (cites) และของประเทศไทย	1.ปฏิบัติตามมาตรการลดผลกระทบด้านกายภาพอย่างเคร่งครัด เพื่อลดผลกระทบต่อทรัพยากรชีวภาพทางบก 2.ผู้รับเหมาควบคุมดูแลการทิ้งสารเคมีที่ใช้ในโครงการ โดยห้ามคนงานนำไปรดน้ำต้นไม้โดยเด็ดขาด และเลือกตำแหน่งที่เหมาะสมในการกองวัสดุก่อสร้างโดยไม่ให้ทำลายพืชพรรณต่างๆ 3.ห้ามคนงานหรือเจ้าหน้าที่อื่นๆ ล่านกที่อยู่ตามธรรมชาติ หรือใช้เครื่องมือจับสัตว์ที่ผิดกฎหมายโดยเด็ดขาด 4.กรณีมีการเปลี่ยนแปลงมาตรการเจ้าของโครงการฯ จะต้องดำเนินการแจ้งขอความเห็นชอบจากหน่วยงานผู้อนุญาตก่อนดำเนินการ 5.เจ้าของโครงการจะต้องระบุนการดำเนินการตามมาตรการป้องกันและแก้ไขผลกระทบต่อสิ่งแวดล้อมตามที่ได้รับทราบเห็นชอบไว้ในสัญญาว่าจ้าง พร้อมแนบรายละเอียดมาตรการฯ ไว้แนบท้ายสัญญา	-
2.2 ทรัพยากรชีวภาพในน้ำ บริษัท โมเดิร์น 79 จำกัด MODERN 79 COMPANY LIMITED	บริเวณทิศเหนือ และทิศตะวันออกของโครงการมีคลองสาธารณะประโยชน์ พบพันธุ์พืชขึ้นอยู่บริเวณริมคลอง เช่น แสมขาว ชลู่ เบญจมาศน้ำเค็ม เป็นต้น สำหรับสัตว์น้ำใน	1.ห้ามระบายน้ำเสียที่ยังมีได้ผ่านการบำบัดจนได้มาตรฐานตามข้อกำหนดคุณภาพน้ำที่ปล่อยสู่ภายนอกโครงการ โดยเด็ดขาด	-

ลงชื่อ

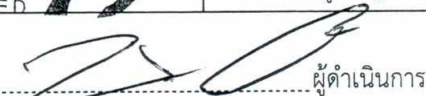

ผู้ดำเนินการ

(นายสิริวัฒน์ สิริสมลักษณ์)

บริษัท โมเดิร์น 79 จำกัด

เดือน พฤศจิกายน 2565

27/126

ลงชื่อ

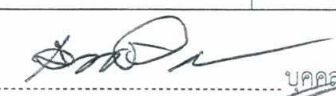

บุคคลธรรมดาไม่มีชื่อจัดทำรายงาน

(นายเจนณรงค์ สันสน)

บริษัท เจต คอนซัลแตนท์ จำกัด

JADE CONSULTANT CO.,LTD.

ตารางที่ 2 ผลกระทบต่อสิ่งแวดล้อมที่สำคัญ มาตรการป้องกัน และแก้ไขผลกระทบต่อสิ่งแวดล้อม และมาตรการติดตามตรวจสอบผลกระทบต่อสิ่งแวดล้อมที่โครงการจัดสรรที่ดิน เดอะ ริช วิลล่า แอท ทรวงคูน ของบริษัท โมเดิร์น 79 จำกัด (ระยะก่อสร้าง)

องค์ประกอบทางสิ่งแวดล้อมและคุณค่าต่างๆ	ผลกระทบต่อสิ่งแวดล้อมที่สำคัญ	มาตรการป้องกันและแก้ไขผลกระทบต่อสิ่งแวดล้อม	มาตรการติดตามตรวจสอบผลกระทบต่อสิ่งแวดล้อม
	<p>คลองสาธารณะค่อนข้างหายาก เนื่องจากน้ำมีการปนเปื้อนของน้ำทิ้งจากบ้านเรือนซึ่งส่วนใหญ่ไม่เหมาะสมสำหรับการดำรงชีวิตของสัตว์น้ำ อาจพบเพียงสัตว์น้ำที่สามารถพบเห็นได้ และสัตว์หน้าดินที่พบได้ทั่วไป เช่น ปู ก้ามดาบ หอยน้ำจืด และจิ้งจอกน้ำ เป็นต้น</p>	<p>2.ปฏิบัติตามมาตรการลดผลกระทบด้านกายภาพให้มากที่สุดเพื่อลดผลกระทบต่อทรัพยากรชีวภาพในน้ำ</p> <p>3.ติดตั้งระบบบำบัดน้ำเสียเพื่อบำบัดน้ำจากกิจกรรมของคนในโครงการฯ</p> <p>4.ตรวจสอบคุณภาพน้ำเสียหลังทำการบำบัดเพื่อตรวจสอบประสิทธิภาพของระบบบำบัดน้ำเสียบริเวณบ่อตรวจคุณภาพน้ำรวมของโครงการ</p> <p>5.กรณีมีการเปลี่ยนแปลงมาตรการเจ้าของโครงการฯ จะต้องดำเนินการแจ้งขอความเห็นชอบจากหน่วยงานผู้อนุญาตก่อนดำเนินการ</p> <p>6.เจ้าของโครงการจะต้องระบุการดำเนินการตามมาตรการป้องกันและแก้ไขผลกระทบต่อสิ่งแวดล้อมตามที่ได้รับการเห็นชอบไว้ในสัญญาว่าจ้าง พร้อมแนบรายละเอียดมาตรการฯ ไว้แนบท้ายสัญญา</p>	
<p>3. คุณค่าการใช้ประโยชน์ของมนุษย์</p>			
<p>3.1 การใช้น้ำ</p>	<p>ปริมาณความต้องการใช้น้ำทั้งสิ้น ประมาณ 3.05 ลูกบาศก์เมตร/วัน แบ่งเป็นน้ำใช้ในกิจกรรมการก่อสร้าง เป็นน้ำที่ใช้ในกิจกรรมต่างๆ ที่เกี่ยวกับการก่อสร้าง ได้แก่ ใช้ในการผสมปูนซีเมนต์ บ่มปูน เป็นต้น ปริมาณการใช้น้ำที่เกิดขึ้นประมาณ 2 ลูกบาศก์เมตร/วัน และน้ำใช้เพื่อการอุปโภคของคนงานก่อสร้าง คำนวณจากจำนวนคนงาน</p>	<p>1.จัดให้มีถังเก็บน้ำสำรองใช้ได้อย่างน้อย 2 วัน</p> <p>2.ดูแลระบบน้ำใช้ในห้องพักที่คนงานก่อสร้างไปใช้ในช่วงก่อสร้างให้อยู่ในสภาพดีและใช้งานได้อยู่เสมอ</p> <p>3.จัดให้มีน้ำบริโภคที่บรรจุขวดหรือภาชนะที่สะอาดได้รับการรับรองจากสำนักงานคณะกรรมการอาหารและยาให้เพียงพอต่อความต้องการของคนงานก่อสร้าง</p>	<p>1.ตรวจเช็คถังเก็บน้ำสำรอง การรั่วซึมหรือชำรุดส่วนใดให้รีบแก้ไขทันที</p> <p>2.ตรวจสอบคุณภาพน้ำใช้โดยสังเกตจากกลิ่น สี ตะกอน หากพบเห็น ให้ล้างทำความสะอาดถังเก็บสำรองน้ำทันที</p>

บริษัท โมเดิร์น 79 จำกัด
MODERN 79
 COMPANY LIMITED

ลงชื่อ  ผู้ดำเนินการ
 (นายสิริวัฒน์ สิขม์ชลภักษ์)
 บริษัท โมเดิร์น 79 จำกัด

เดือน พฤศจิกายน 2565
 28/126

ลงชื่อ  บุคคลธรรมดาผู้สมัครจัดทำรายงาน
 (นายเจนณรงค์ สันสน)
 บริษัท เจต คอนซัลแตนท์ จำกัด

 JET CONSULTANT CO., LTD.

ตารางที่ 2 ผลกระทบต่อสิ่งแวดล้อมที่สำคัญ มาตรการป้องกัน และแก้ไขผลกระทบต่อสิ่งแวดล้อม และมาตรการติดตามตรวจสอบผลกระทบต่อสิ่งแวดล้อมที่โครงการจัดสรรที่ดิน เดอะ ริช วิลล่า แอท ทรงคุณ ของบริษัท โมเดิร์น 79 จำกัด (ระยะก่อสร้าง)

องค์ประกอบทางสิ่งแวดล้อมและคุณค่าต่างๆ	ผลกระทบต่อสิ่งแวดล้อมที่สำคัญ	มาตรการป้องกันและแก้ไขผลกระทบต่อสิ่งแวดล้อม	มาตรการติดตามตรวจสอบผลกระทบต่อสิ่งแวดล้อม
	<p>ก่อสร้าง 30 คน/วัน และมีอัตราการใช้น้ำเท่ากับ 35 ลิตร/คน/วัน ดังนั้น ปริมาณการใช้น้ำ เท่ากับ 1.05 ลูกบาศก์เมตร/วัน โดยโครงการจะทำการซื้อน้ำจากรถน้ำของเอกชนเพื่อใช้ในกิจกรรมการก่อสร้าง และอุปโภคทั่วไปของคนงานในระหว่างการก่อสร้าง สำหรับน้ำดื่มจะจัดให้มีน้ำดื่มแบบถังในจำนวนที่เพียงพอกับจำนวนคนงานไว้ใช้</p>	<p>4.ควบคุมดูแลคนงานก่อสร้าง ให้มีการใช้น้ำอย่างประหยัดที่สุด</p> <p>5.เลือกใช้วัสดุก่อสร้างบางประเภทที่เป็นวัสดุสำเร็จรูป เพื่อลดการใช้น้ำในกระบวนการก่อสร้าง</p> <p>6.ตรวจสอบคุณภาพน้ำใช้สำหรับคนงานเบื้องต้น โดยสังเกตจากกลิ่น สี ตะกอน ทุกๆ เดือน หากพบเห็นให้ทำความสะอาดล้างถังเก็บน้ำสำรองทันที</p> <p>7.ตรวจสอบสภาพของอุปกรณ์ที่ใช้ส่งน้ำและเก็บน้ำ เช่น ก๊อกน้ำ สายยาง ถังเก็บน้ำ ภายในพื้นที่โครงการให้มีสภาพดีอยู่เสมอ และทำการซ่อมแซมทันทีเมื่อเกิดการชำรุด</p> <p>8.การล้างวัสดุก่อสร้าง ต้องล้างในกระบะที่สามารถรับน้ำไว้ได้ เพื่อให้สามารถใช้ล้างวัสดุก่อสร้างอื่นได้</p> <p>9.ดูแลระบบจ่ายน้ำ เครื่องสูบน้ำ ท่อส่งน้ำ ให้อยู่ในสภาพดีอยู่เสมอ</p> <p>10.ดูแลและบำรุงรักษาระบบน้ำใช้ในห้องน้ำคนงานให้อยู่ในสภาพดีและพร้อมสำหรับการใช้งานอยู่เสมอ</p> <p>11.จุดเชื่อมต่อประปาต้องมีวัสดุปิดกัน เพื่อป้องกันท่อประปาหลักแตกหัก เนื่องจากอุบัติเหตุ</p> <p>12.กรณีมีการเปลี่ยนแปลงมาตรการเจ้าของโครงการฯ จะต้องดำเนินการแจ้งขอความเห็นชอบจากหน่วยงานผู้อนุญาตก่อนดำเนินการ</p>	<p>3.ตรวจสอบการล้างทำความสะอาดถังเก็บน้ำสำรอง</p> <p><u>สถานที่ตรวจสอบ</u></p> <p>- ถังเก็บน้ำสำรอง</p> <p><u>ความถี่ในการตรวจสอบ</u></p> <p>1 สัปดาห์/ครั้ง ตลอดระยะก่อสร้าง</p> <p><u>ผู้รับผิดชอบ</u></p> <p>- ผู้ดำเนินการ</p>

บริษัท โมเดิร์น 79 จำกัด
MODERN 79
 COMPANY LIMITED

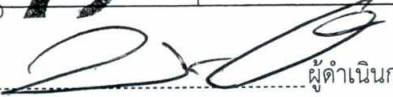
ลงชื่อ  ผู้ดำเนินการ
 (นายสิริวัชม์ สิทธิชัยลักษณ์)
 บริษัท โมเดิร์น 79 จำกัด

เดือน พฤศจิกายน 2565
 29/126

ลงชื่อ  บุคคลธรรมดา
 (นายเจนณรงค์ สันสน)
 บริษัท เจต คอนซัลแตนท์ จำกัด

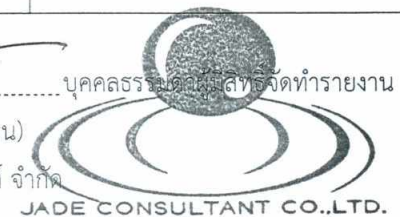

ตารางที่ 2 ผลกระทบต่อสิ่งแวดล้อมที่สำคัญ มาตรการป้องกัน และแก้ไขผลกระทบต่อสิ่งแวดล้อม และมาตรการติดตามตรวจสอบผลกระทบต่อสิ่งแวดล้อมที่โครงการจัดสรรที่ดิน เดอะ ริช วิลล่า แอท ทรงคุณ ของบริษัท โมเดิร์น 79 จำกัด (ระยะก่อสร้าง)

องค์ประกอบทางสิ่งแวดล้อมและคุณค่าต่างๆ	ผลกระทบต่อสิ่งแวดล้อมที่สำคัญ	มาตรการป้องกันและแก้ไขผลกระทบต่อสิ่งแวดล้อม	มาตรการติดตามตรวจสอบผลกระทบต่อสิ่งแวดล้อม
		13.เจ้าของโครงการจะต้องระบุนโยบายการดำเนินการตามมาตรการป้องกันและแก้ไขผลกระทบต่อสิ่งแวดล้อมตามที่ได้รับเห็นชอบไว้ในสัญญาว่าจ้าง พร้อมแนบรายละเอียดมาตรการฯ ไว้แนบท้ายสัญญา	
3.2 การจัดการน้ำเสีย	น้ำเสียที่เกิดขึ้นในระยะก่อสร้างจะมีปริมาณไม่มากนัก เนื่องจากน้ำใช้ในกิจกรรมก่อสร้างส่วนใหญ่จะใช้เป็น ส่วนประกอบของผลิตภัณฑ์ เช่น น้ำที่ใช้ในการผสมคอนกรีต เป็นต้น ส่วนที่เหลือเป็นน้ำจากการชำระล้างอุปกรณ์ก่อสร้าง คาดว่ามีปริมาณไม่มากนัก และสามารถปล่อยให้ระเหยหรือซึมลงดิน หรือนำไปฉีดพรมพื้น และถนนชั่วคราวเพื่อลดฝุ่นละออง เป็นต้น ในส่วนของน้ำเสียจากส้วมที่เกิดขึ้นทำการบำบัดด้วยถังบำบัดน้ำเสียสำเร็จรูปแบบถังเกรอะกรองเติมอากาศ ปริมาตร 1 ลูกบาศก์เมตร จำนวน 1 ถัง ซึ่งจะทำหน้าที่เป็นบ่อแยกกากของเสียออกจากของน้ำเสียก่อนที่จะเก็บไว้ในบ่อเก็บน้ำชั่วคราวที่ออกแบบให้สามารถกักเก็บน้ำหลังการบำบัดชั่วคราวได้ ประมาณ 2 วัน เพื่อปล่อยให้ซึมผ่านลงดินต่อไป ในส่วนของการจัดการตะกอนในบ่อเก็บน้ำชั่วคราวจะพิจารณาจากพื้นที่ก่อสร้างจริง ซึ่งปริมาตรของบ่อ และ ความถี่ในการขุดลอกเป็นไปตามความเห็นของวิศวกรผู้ควบคุมการก่อสร้าง	1.จัดให้มีห้องน้ำชาย-หญิง สำหรับคนงานก่อสร้างไว้ในพื้นที่โครงการ และจัดให้มีระบบบำบัดน้ำเสียสำเร็จรูปแบบเกรอะ-ไร้อากาศ ที่สามารถรองรับน้ำเสียได้ 1.0 ลูกบาศก์เมตร/วัน น้ำทิ้งที่ออกจากระบบฯ มีค่า BOD ไม่เกิน 20 มิลลิกรัม/ลิตร 2.จัดทำป้ายตลอดจนชี้แจงคนงานก่อสร้างและควบคุมให้คนงานก่อสร้างไปใช้ห้องน้ำของพนักงานบริเวณที่จัดเตรียมไว้ให้ในช่วงก่อสร้างเท่านั้น เพื่อให้ น้ำเสียเข้าสู่ระบบบำบัดน้ำเสีย 3.จัดให้คนงานดูแลส้วมให้สะอาดและอยู่ในสภาพที่ใช้งานได้ดีอยู่เสมอ เพื่อไม่ให้เกิดภาพที่ไม่น่ามองและกลิ่นรบกวนชุมชนรอบข้าง 4.เมื่อเสร็จสิ้นการก่อสร้างให้สูบล้างออกจากบ่อเกรอะทั้งหมด แล้วใช้ปูนขาวโรยบริเวณหลุมบ่อเกรอะ-กรอง ก่อนใช้ดินกลบปิดถาวร 5.จัดให้มีการตรวจสอบคุณภาพน้ำทิ้ง โดยตรวจวัดในรูปของค่าความเป็นกรดและด่าง, บีโอดี, สารแขวนลอย,	1.ตรวจสอบคุณภาพน้ำทิ้งจากระบบบำบัดน้ำเสีย <u>สถานที่ตรวจสอบ</u> - บริเวณบ่อพักน้ำทิ้งชั่วคราวสุดท้าย <u>ดัชนีตรวจสอบคุณภาพน้ำทิ้ง</u> - ความเป็นกรดและด่าง (pH) - บีโอดี (BOD) - สารแขวนลอย (Suspended solids) - ซัลไฟด์ (Sulfide) - สารที่ละลายได้ทั้งหมด (Total dissolved solids) - ตะกอนหนัก (Settle able solids) - น้ำมันและไขมัน (Fat oil and grease)

บริษัท โมเดิร์น 79 จำกัด
MODERN 79
COMPANY LIMITED

ลงชื่อ.....ผู้ดำเนินการ

(นายสิริวัฒน์ สิชม์ชลรักษ์)

บริษัท โมเดิร์น 79 จำกัด

เดือน พฤศจิกายน 2565

30/126

ลงชื่อ.....บุคคลที่รับผิดชอบบริหารจัดการรายงาน

(นายเจนณรงค์ สันสน)

บริษัท เจต คอนซัลแตนท์ จำกัด

JADE CONSULTANT CO.,LTD.

ตารางที่ 2 ผลกระทบต่อสิ่งแวดล้อมที่สำคัญ มาตรการป้องกัน และแก้ไขผลกระทบต่อสิ่งแวดล้อม และมาตรการติดตามตรวจสอบผลกระทบต่อสิ่งแวดล้อมที่โครงการจัดสรรที่ดิน เดอะ ริช วิลล่า แอท ทรวงคูน ของบริษัท โมเดิร์น 79 จำกัด (ระยะก่อสร้าง)

องค์ประกอบทางสิ่งแวดล้อมและคุณค่าต่างๆ	ผลกระทบต่อสิ่งแวดล้อมที่สำคัญ	มาตรการป้องกันและแก้ไขผลกระทบต่อสิ่งแวดล้อม	มาตรการติดตามตรวจสอบผลกระทบต่อสิ่งแวดล้อม
		<p>ซัลไฟด์, สารที่ละลายได้ทั้งหมด, ตะกอนหนัก, ไนโตรเจนทั้งหมด, ไขมันและน้ำมันเพื่อตรวจสอบประสิทธิภาพของระบบบำบัดน้ำเสียตลอดช่วงก่อสร้างบริเวณบ่อเก็บน้ำทิ้งของโครงการทุกๆ 1 เดือน/ครั้ง</p> <p>6.จัดให้มีการสูบกากตะกอนจากส่วนเกราะของระบบบำบัดน้ำเสียของคนงานก่อสร้างไปกำจัดทุกๆ 6 เดือน/ครั้ง</p> <p>7.กรณีมีการเปลี่ยนแปลงมาตรการเจ้าของโครงการฯ จะต้องดำเนินการแจ้งขอความเห็นชอบจากหน่วยงานผู้อนุญาตก่อนดำเนินการ</p> <p>8.เจ้าของโครงการจะต้องระบุนำดำเนินการตามมาตรการป้องกันและแก้ไขผลกระทบต่อสิ่งแวดล้อมตามที่ได้รับ การเห็นชอบไว้ในสัญญาว่าจ้าง พร้อมแนบรายละเอียด มาตรการฯ ไว้แนบท้ายสัญญา</p>	<p>- ทีเคเอ็น (TKN)</p> <p><u>ความถี่ในการตรวจสอบ</u></p> <p>1 เดือน/ครั้ง ตลอดระยะก่อสร้างฐานราก หลังจากก่อสร้างฐานรากแล้วเสร็จ จะทำการตรวจวัน 6 เดือน/ครั้ง</p> <p><u>ผู้รับผิดชอบ</u></p> <p>- ผู้ดำเนินการ</p>
<p>3.3 การระบายน้ำและการป้องกันน้ำท่วม</p>	<p>ทางด้านทิศเหนือ และทิศตะวันออกติดกับแนวคลองสาธารณะประโยชน์ ในการก่อสร้างจะดำเนินการก่อสร้างระบบถนน และระบบระบายน้ำควบคู่กันไป เพื่อเป็นการจัดให้มีการรวบรวมน้ำฝนที่เกิดขึ้นจากพื้นที่ก่อสร้าง หลังจากนั้นน้ำฝนจะถูกรวบรวม และระบายออกสู่นอกโครงการ และส่วนที่เหลือจะนำไปใช้ภายในพื้นที่ก่อสร้าง เช่น รดพรมพื้นที่ หรือล้างล้อรถบรรทุก</p>	<p>1.จัดทำรางระบายน้ำชั่วคราวรอบพื้นที่โครงการ เพื่อใช้ระบายน้ำในช่วงก่อสร้าง</p> <p>2.จัดให้มีบ่อดักตะกอนดินบริเวณรอบพื้นที่ก่อสร้างเพื่อดักตะกอนดิน หิน และเศษมูลฝอย</p> <p>3.จัดให้มีการขุดลอกตะกอนในรางระบายน้ำชั่วคราว ระบบระบายน้ำของโครงการและบ่อดักตะกอนอย่างสม่ำเสมอ เพื่อป้องกันการกีดขวางทางระบายน้ำและเกิดการอุดตันของระบบระบายน้ำ</p>	<p>1.ตรวจสอบคุณภาพของทางระบายน้ำให้อยู่ในสภาพดีอยู่เสมอ หากมีปัญหาต้องแก้ไขโดยเร่งด่วน</p> <p><u>สถานที่ตรวจสอบ</u></p> <p>- ระบบระบายน้ำ</p> <p><u>ดัชนีในการตรวจสอบ</u></p> <p>- คุณภาพระบบการระบายน้ำ</p>

บริษัท โมเดิร์น 79 จำกัด
MODERN 79
COMPANY LIMITED

ลงชื่อ

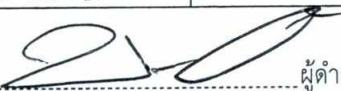

ผู้ดำเนินการ

(นายสิริวิวัฒน์ สีชมชลภักษ์)

บริษัท โมเดิร์น 79 จำกัด

เดือน พฤศจิกายน 2565

31/126

ลงชื่อ



(นายเจนณรงค์ สันสน)

บริษัท เจต คอนซัลแตนท์ จำกัด

บุคคลธรรมดาผู้มีสิทธิจัดทำรายงาน



JET CONSULTANT CO., LTD.

ตารางที่ 2 ผลกระทบต่อสิ่งแวดล้อมที่สำคัญ มาตรการป้องกัน และแก้ไขผลกระทบต่อสิ่งแวดล้อม และมาตรการติดตามตรวจสอบผลกระทบต่อสิ่งแวดล้อมที่โครงการจัดสรรที่ดิน เดอะ ริช วิลล่า แอท ทรวงคุณ ของบริษัท โมเดิร์น 79 จำกัด (ระยะก่อสร้าง)

องค์ประกอบทางสิ่งแวดล้อมและคุณค่าต่างๆ	ผลกระทบต่อสิ่งแวดล้อมที่สำคัญ	มาตรการป้องกันและแก้ไขผลกระทบต่อสิ่งแวดล้อม	มาตรการติดตามตรวจสอบผลกระทบต่อสิ่งแวดล้อม
		<p>4.ดูแลระบบระบายน้ำของโครงการให้สามารถรวบรวมน้ำฝนให้ไหลมายังท่อระบายน้ำได้</p> <p>5.ไม่ทิ้งเศษวัสดุก่อสร้างจากการก่อสร้างอาคารให้ลงไปยังระบบระบายน้ำสาธารณะ</p> <p>6.กรณีมีการร้องเรียนถึงการดำเนินการก่อสร้างของโครงการส่งผลกระทบต่อชุมชนโดยรอบทั้งทางตรงและทางอ้อม ทางเจ้าของโครงการจะต้องรีบดำเนินการแก้ไขโดยทันที ทั้งนี้ ให้ใช้ พ.ร.บ. การก่อสร้างข้อพิพาท พ.ศ. 2562 ประกอบการพิจารณา</p> <p>7.ไม่ระบายน้ำเสียออกนอกโครงการ และควบคุมดูแลป้องกันไม่ให้น้ำเสียไหลลงสู่คลองสาธารณะประโยชน์โดยเด็ดขาด</p> <p>8.ระบุในสัญญาว่าจ้างให้ผู้รับเหมาก่อสร้างจะต้องให้ความสำคัญ และปฏิบัติตามกับมาตรการป้องกัน แก้ไข และลดผลกระทบจากการดำเนินโครงการ ตามที่ได้เสนอไว้ในรายงานฯ อย่างเคร่งครัด</p> <p>9.กรณีมีการเปลี่ยนแปลงมาตรการเจ้าของโครงการฯ จะต้องดำเนินการแจ้งขอความเห็นชอบจากหน่วยงานผู้อนุญาตก่อนดำเนินการ</p> <p>10.เจ้าของโครงการจะต้องระบุงการดำเนินการตามมาตรการป้องกันและแก้ไขผลกระทบต่อสิ่งแวดล้อมตามที่</p>	<p><u>ความถี่ในการตรวจสอบ</u></p> <p>1 เดือน/ครั้ง ตลอดระยะก่อสร้าง</p> <p><u>ผู้รับผิดชอบ</u></p> <p>- ผู้ดำเนินการ</p> <p>2.ตรวจสอบปริมาณตะกอนดินที่สะสมอยู่ภายในบ่อดักตะกอนดิน</p> <p><u>สถานที่ตรวจสอบ</u></p> <p>- ระบบระบายน้ำ</p> <p><u>ดัชนีในการตรวจสอบ</u></p> <p>- ปริมาณตะกอนสะสม</p> <p><u>ความถี่ในการตรวจสอบ</u></p> <p>1 เดือน/ครั้ง ตลอดระยะก่อสร้าง</p> <p><u>ผู้รับผิดชอบ</u></p> <p>- ผู้ดำเนินการ</p>

บริษัท โมเดิร์น 79 จำกัด
MODERN 79
 COMPANY LIMITED

ลงชื่อ.....ผู้ดำเนินการ
 (นายสิริวัฒน์ สิขณ์ชลภักษ์)
 บริษัท โมเดิร์น 79 จำกัด

เดือน พฤศจิกายน 2565
 32/126

ลงชื่อ.....บุคคลธรรมดาผู้จัดทำรายงาน
 (นายเจนณรงค์ สันสน)
 บริษัท เจต คอนซัลแตนท์ จำกัด JADE CONSULTANT CO.,LTD.



ตารางที่ 2 ผลกระทบต่อสิ่งแวดล้อมที่สำคัญ มาตรการป้องกัน และแก้ไขผลกระทบต่อสิ่งแวดล้อม และมาตรการติดตามตรวจสอบผลกระทบต่อสิ่งแวดล้อมที่โครงการจัดสรรที่ดิน เดอะ ริช วิลล่า แอท ทรวง
 คุณ ของบริษัท โมเดิร์น 79 จำกัด (ระยะก่อสร้าง)

องค์ประกอบทางสิ่งแวดล้อมและ คุณค่าต่างๆ	ผลกระทบต่อสิ่งแวดล้อมที่สำคัญ	มาตรการป้องกันและแก้ไข ผลกระทบต่อสิ่งแวดล้อม	มาตรการติดตามตรวจสอบ ผลกระทบต่อสิ่งแวดล้อม
<p>3.4 การจัดการมูลฝอย</p> <p>ก่อสร้าง มูลฝอยที่เกิดขึ้นภายในพื้นที่ก่อสร้างโครงการ ในช่วงการก่อสร้างมาจาก 2 แหล่งดังนี้</p> <p>1) เศษวัสดุก่อสร้างต่าง ๆ เช่น เศษไม้ ซีเมนต์ เศษอิฐ คอนกรีต เหล็ก ไม้แบบ จะมีการจัดการโดยให้คนงานเก็บ ส่วนที่ยังใช้ประโยชน์ได้มาใช้ประโยชน์ใหม่ หรือขาย ให้แก่ผู้รับซื้อที่ต้องการ สำหรับบางส่วนที่ทำลายยากและ ใช้ประโยชน์ไม่ได้ให้เก็บรวบรวมกองไว้ในบริเวณที่จัดไว้ อย่างเป็นสัดส่วนไม่ปล่อยให้กระจัดกระจาย เพื่อรอนำไป กำจัดต่อไป</p> <p>2) มูลฝอยที่เกิดขึ้นจากการอุปโภคบริโภคของคนงาน ก่อสร้าง เป็นปริมาณที่เกิดจากคนงานก่อสร้างจำนวน 100 คน คาดว่ามีประมาณมูลฝอย เท่ากับ 300 ลิตร/วัน มูลฝอยในส่วนนี้ ผู้รับเหมาจะต้องจัดให้มีถังรองรับมูล ฝอยขนาด 200 ลิตร จำนวน 6 ถัง วางไว้ในโครงการ บริเวณห้องส้วมคนงานจำนวน 4 ถัง (ถังมูลฝอยเปียกและ ถังมูลฝอยแห้ง อย่างละ 2 ถัง) และบริเวณที่เก็บกองวัสดุ ก่อสร้างจำนวน 2 ถัง (ถังมูลฝอยเปียกและถังมูลฝอยแห้ง อย่างละ 1 ถัง) สามารถรองรับมูลฝอยได้นาน ประมาณ 4 วัน โดยในแต่ละวันจะจัดให้มีพนักงานมาเก็บขนมูลฝอย</p>	<p>1.จัดให้มีพื้นที่กองวัสดุก่อสร้างไม่ปล่อยให้กระจัดกระจาย หลายจุด เพื่อความเป็นระเบียบและสะดวกต่อการจัดเก็บ โดยมูลฝอยที่สามารถนำเอากลับมาใช้ประโยชน์ได้ให้นำ กลับมาใช้ประโยชน์ใหม่ ส่วนเศษอิฐ หิน ดินปูนให้นำไป ปรับถมยังที่ต้องการปรับถม</p> <p>2.เศษวัสดุที่จะนำไปกำจัดนอกพื้นที่โครงการจะต้องมีผ้าใบ หรือเครื่องป้องกันการร่วงหล่นบนผิวจราจร และบริเวณที่ จะนำไปทิ้งต้องได้รับอนุญาตจากเจ้าของก่อน</p> <p>3.จัดให้มีภาชนะรองรับมูลฝอยที่แข็งแรง ทนทาน มีฝาปิด มิดชิดและทำความสะอาดได้ง่าย และมีขนาดรองรับมูลฝอย ได้อย่างเพียงพอ</p> <p>4.ควบคุมดูแลให้คนงานทิ้งมูลฝอยลงในภาชนะรองรับที่ จัดเตรียมไว้ให้ได้อย่างเคร่งครัดแล้วนำไปทิ้งยังที่รถเก็บขนมูล ฝอยสามารถเข้ามาเก็บขนสะดวก เพื่อให้เกิดความสะดวก ในการเก็บขนของหน่วยงานที่เข้ามาทำการเก็บขน</p> <p>5.การติดต่อประสานงาน เพื่อให้หน่วยงานที่ทำหน้าที่ จัดการขยะมูลฝอยเข้ามาทำการจัดเก็บและขนย้ายออกจาก พื้นที่โครงการทุกวัน เพื่อป้องกันขยะมูลฝอยตกค้าง และ</p>	<p>ได้รับการเห็นชอบไว้ในสัญญาว่าจ้าง พร้อมแนบ รายละเอียดมาตรการฯ ไว้แนบท้ายสัญญา</p>	<p>1.สภาพของถังมูลฝอยต้องไม่ชำรุด และ ต้องเพียงพอต่อปริมาณมูลฝอยที่เกิดขึ้น ในโครงการ</p> <p><u>สถานที่ตรวจสอบ</u> - ที่พักมูลฝอยรวม <u>ดัชนีในการตรวจสอบ</u> - สภาพของที่พักมูลฝอย <u>ความถี่ในการตรวจสอบ</u> 1 เดือน/ครั้ง ตลอดระยะก่อสร้าง <u>ผู้รับผิดชอบ</u> - ผู้ดำเนินการ</p> <p>2.ตรวจสอบความสะอาดของที่พักมูล ฝอยรวมเพื่อลดการแพร่กระจายเชื้อโรค</p> <p><u>สถานที่ตรวจสอบ</u> - ที่พักมูลฝอยรวม <u>ดัชนีในการตรวจสอบ</u> - ความสะอาดของที่พักมูลฝอยรวม</p> <p><u>ความถี่ในการตรวจสอบ</u> 1 เดือน/ครั้ง ตลอดระยะก่อสร้าง</p>

บริษัท โมเดิร์น 79 จำกัด
MODERN 79
 COMPANY LIMITED

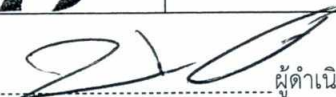
ลงชื่อ  ผู้ดำเนินการ
 (นายสิริวิวัฒน์ สีขันธ์ชลภักษ์)
 บริษัท โมเดิร์น 79 จำกัด

เดือน พฤศจิกายน 2565
 33/126

ลงชื่อ  บุคคลธรรมดาผู้มีสิทธิจัดทำรายงาน
 (นายเจนณรงค์ สันสน)
 บริษัท เจต คอนซัลแตนท์ จำกัด

 JADE CONSULTANT CO.,LTD.

ตารางที่ 2 ผลกระทบต่อสิ่งแวดล้อมที่สำคัญ มาตรการป้องกัน และแก้ไขผลกระทบต่อสิ่งแวดล้อม และมาตรการติดตามตรวจสอบผลกระทบต่อสิ่งแวดล้อมที่โครงการจัดสรรที่ดิน เดอะ ริช วิลล่า แอท ทรงคุณ ของบริษัท โมเดิร์น 79 จำกัด (ระยะก่อสร้าง)

องค์ประกอบทางสิ่งแวดล้อมและคุณค่าต่างๆ	ผลกระทบต่อสิ่งแวดล้อมที่สำคัญ	มาตรการป้องกันและแก้ไขผลกระทบต่อสิ่งแวดล้อม	มาตรการติดตามตรวจสอบผลกระทบต่อสิ่งแวดล้อม
	รวบรวมไว้ โดยผู้รับเหมาจะต้องรับผิดชอบเก็บขนและนำไปทิ้งยังที่รองรับมูลฝอยที่จัดเตรียมไว้เพื่ออำนวยความสะดวกแก่การเก็บขนมูลฝอยของหน่วยงานที่เกี่ยวข้องต่อไป	เกิดผลกระทบต่อชุมชนที่อาศัยอยู่ในบริเวณใกล้เคียง โดยรอบทั้งในลักษณะทัศนียภาพและกลิ่นเหม็น 6. กำชับให้ผู้รับเหมาก่อสร้างนำเศษวัสดุที่เหลือจากการก่อสร้างนำไปกำจัดหรือทิ้งให้ถูกต้องตามกฎหมาย	ผู้รับผิดชอบ - ผู้ดำเนินการ
3.5 การใช้ไฟฟ้า	ระยะที่ดำเนินการก่อสร้างโครงการฯ ผู้รับเหมาก่อสร้างได้ดำเนินการขอใช้ไฟฟ้าผ่านมิเตอร์ไฟฟ้าจากการไฟฟ้าส่วนภูมิภาคสาขาตำบลคลอง ซึ่งเป็นผู้ให้บริการจ่ายกระแสไฟฟ้า เพื่อใช้ในการประกอบกิจกรรมต่าง ๆ ของพนักงานและคนงานก่อสร้าง	<ol style="list-style-type: none"> ควบคุมให้คนงานก่อสร้างใช้ไฟฟ้าเฉพาะที่จำเป็นเท่านั้น การจ่ายไฟฟ้า/พลังงานสำหรับขับเคลื่อนอุปกรณ์ก่อสร้างต้องเป็นไปตามกฎวงจรไฟฟ้าถูกต้อง มีแผงควบคุมวงจรไฟฟ้า/สะพานไฟฟ้าที่สามารถตัดวงจรกระแสไฟฟ้าได้ทันทีที่เกิดกระแสไฟฟ้าขัดข้อง จัดให้มีวัสดุปิดคลุมมิเตอร์ไฟฟ้า/แผงควบคุมวงจรไฟฟ้าอย่างมิดชิด เพื่อป้องกันไฟฟ้ารั่วไหล หรือ ช็อต หากอุปกรณ์ไฟฟ้าเกิดชำรุดเสียหาย ต้องมีการซ่อมแซมอยู่ในสภาพดี ก่อนนำมาใช้งานใหม่ ไม่ทำการต่อสายไฟจากบ้านเรือนข้างเคียงโครงการและหากมีเหตุไฟฟ้าขัดข้องให้รีบแจ้งการไฟฟ้าทันที จัดเตรียมเครื่องกำเนิดไฟฟ้าสำรองที่ใช้ในการก่อสร้างไว้สำรองเพื่อไม่ให้เป็นกรรบกวนชุมชนหรือในกรณีที่การไฟฟ้าไม่สามารถส่งจ่ายไฟฟ้าได้ แจ้งให้ผู้พักอาศัยโดยรอบทราบล่วงหน้าว่าจะมีการเชื่อมต่อระบบไฟฟ้าภายในโครงการ ซึ่งอาจมีการหยุดจ่ายกระแสไฟฟ้าให้แก่บ้านเรือนโดยรอบชั่วคราว 	ตรวจสอบอุปกรณ์ไฟฟ้าให้อยู่ในสภาพดีอยู่เสมอ หากชำรุดต้องแก้ไขโดยเร่งด่วน <u>สถานที่ตรวจสอบ</u> - จุดติดตั้งอุปกรณ์ไฟฟ้า <u>ดัชนีในการตรวจสอบ</u> - สภาพการชำรุดของอุปกรณ์ไฟฟ้า <u>ความถี่ในการตรวจสอบ</u> 1 เดือน/ครั้ง ตลอดระยะก่อสร้าง ผู้รับผิดชอบ - ผู้ดำเนินการ

บริษัท โมเดิร์น 79 จำกัด
MODERN 79
COMPANY LIMITED

ลงชื่อ

(นายสิริวิชฌ์ สิขณ์ชลภักษ์)
บริษัท โมเดิร์น 79 จำกัด

ผู้ดำเนินการ

เดือน พฤศจิกายน 2565

34/126

ลงชื่อ

(นายเจนณรงค์ สันสน)
บริษัท เจต คอนซัลแตนท์ จำกัด

บุคคลธรรมดาผู้มีสิทธิลงนาม

JADE CONSULTANT CO.,LTD.

ตารางที่ 2 ผลกระทบต่อสิ่งแวดล้อมที่สำคัญ มาตรการป้องกัน และแก้ไขผลกระทบต่อสิ่งแวดล้อม และมาตรการติดตามตรวจสอบผลกระทบต่อสิ่งแวดล้อมที่โครงการจัดสรรที่ดิน เดอะ ริช วิลล่า แอท ทรวงคุณ ของบริษัท โมเดิร์น 79 จำกัด (ระยะก่อสร้าง)

องค์ประกอบทางสิ่งแวดล้อมและคุณค่าต่างๆ	ผลกระทบต่อสิ่งแวดล้อมที่สำคัญ	มาตรการป้องกันและแก้ไขผลกระทบต่อสิ่งแวดล้อม	มาตรการติดตามตรวจสอบผลกระทบต่อสิ่งแวดล้อม
		9.กรณีมีการเปลี่ยนแปลงมาตรการเจ้าของโครงการฯ จะต้องดำเนินการแจ้งขอความเห็นชอบจากหน่วยงานผู้อนุญาตก่อนดำเนินการ 10.เจ้าของโครงการจะต้องระบุนโยบายการดำเนินการตามมาตรการป้องกันและแก้ไขผลกระทบต่อสิ่งแวดล้อมตามที่ได้รับทราบเห็นชอบไว้ในสัญญาว่าจ้าง พร้อมแนบรายละเอียดมาตรการฯ ไว้แนบท้ายสัญญา	
3.6 การคมนาคม	1) การประเมินความสามารถในการรองรับปริมาณการจราจรของถนนสาธารณะ จากการประเมินการจราจรโดยใช้ค่า V/C Ratio ปัจจุบันเปรียบเทียบกับในระยะก่อสร้าง พบว่า ค่าปัจจุบัน V/C Ratio ของถนนสาธารณะ (ซอยทรงคุณ) ในวันธรรมดาที่มากที่สุด เท่ากับ 0.0451 โดยเพิ่มขึ้นในระยะก่อสร้างเป็น 0.0589 และค่า V/C Ratio ของถนนสาธารณะประโยชน์ในวันหยุดมากที่สุด เท่ากับ 0.0410 โดยเพิ่มขึ้นในระยะก่อสร้างเป็น 0.0548 จะเห็นว่าสภาพจราจรและความคล่องตัวของจราจรบนถนนมีความคล่องตัวอยู่ในระดับดีมาก ทั้งนี้ ในการขนส่งวัสดุ ก่อสร้างจะใช้รถบรรทุกขนาด 6 ล้อ อาจทำให้เกิดการชะลอตัวของกระแสจราจรบ้างในบางจังหวะที่มีการเข้า-ออกโครงการ และอาจก่อให้เกิดอุบัติเหตุแก่ผู้สัญจรไปมาได้ จึงคาดว่าจะเกิดผลกระทบอยู่ในระดับต่ำ	1.ในการบรรทุกวัสดุที่ใช้ในการก่อสร้างต้องกำชับคนขับรถด้วยความระมัดระวังเป็นพิเศษ โดยเฉพาะช่วงที่ผ่านชุมชนและจุดที่เข้า-ออกพื้นที่โครงการ 2.ติดป้ายจำกัดความเร็วของรถบรรทุกก่อสร้างและจำกัดความเร็วของรถบรรทุกก่อสร้างให้ขับรถด้วยความเร็วไม่เกิน 30 กม./ชม. ด้านหน้าโครงการ และไม่เกิน 20 กม./ชม. ภายในโครงการ 3.ห้ามมิให้จอดรถบรรทุก หรือวางวัสดุก่อสร้างในบริเวณด้านหน้าหรือทางเข้า-ออกโครงการ เพื่อป้องกันการกีดขวางการจราจร 4.หลีกเลี่ยงการขนส่งวัสดุก่อสร้างในช่วงชั่วโมงเร่งด่วน โดยระยะเวลาในการขนส่งวัสดุก่อสร้างจะกำหนดใน เวลา 10.00 น.- 12.00 น. ห้ามขนส่งในระยะเวลา 12.00 น.- 13.00 น. และเริ่มขนส่งได้ในเวลา 13.00-15.00 น. เพื่อ	1.ตรวจสอบป้ายการจราจรและลูกศรแสดงการเข้า ออกให้สามารถมองเห็นได้อย่างชัดเจน สัญญาณจราจร เช่น ลูกศรแสดงทิศทางการ เดินรถป้ายแสดง การปฏิบัติงาน ของ การจำกัดความเร็วและการจอดรถ เพื่อการขนส่งดินและวัสดุตลอดระยะก่อสร้าง สถานที่ตรวจสอบ - พื้นที่ทางเข้าออกและพื้นที่ก่อสร้าง ดัชนีในการตรวจสอบ - ป้ายจราจร - ป้ายควบคุมความเร็ว - เจ้าหน้าที่รักษาความปลอดภัย

บริษัท โมเดิร์น 79 จำกัด
MODERN 79
 COMPANY LIMITED

ลงชื่อ  ผู้ดำเนินการ
 (นายสิริวิวัฒน์ สีชมชลภักษ์)
 บริษัท โมเดิร์น 79 จำกัด

เดือน พฤศจิกายน 2565
 35/126

ลงชื่อ  บุคคลธรรมดา
 (นายเจนณรงค์ สันสน)
 บริษัท เจต คอนซัลแตนท์ จำกัด



ตารางที่ 2 ผลกระทบต่อสิ่งแวดล้อมที่สำคัญ มาตรการป้องกัน และแก้ไขผลกระทบต่อสิ่งแวดล้อม และมาตรการติดตามตรวจสอบผลกระทบต่อสิ่งแวดล้อมที่ โครงการจัดสรรที่ดิน เดอะ ริช วิลล่า แอท ทรวงคุณ ของบริษัท โมเดิร์น 79 จำกัด (ระยะก่อสร้าง)

องค์ประกอบทางสิ่งแวดล้อมและคุณค่าต่างๆ	ผลกระทบต่อสิ่งแวดล้อมที่สำคัญ	มาตรการป้องกันและแก้ไขผลกระทบต่อสิ่งแวดล้อม	มาตรการติดตามตรวจสอบผลกระทบต่อสิ่งแวดล้อม
	<p>2) การประเมินผลกระทบจากการขนส่งวัสดุก่อสร้างต่อการจราจรในเส้นทางขนส่งหลัก จากรายละเอียดการประเมินค่า V/C Ratio ในข้างต้น สรุปได้ว่า ปริมาณการจราจรที่เพิ่มขึ้นบนทุกสายในช่วงก่อสร้าง จะส่งผลกระทบต่อสภาพการจราจรและปริมาณจราจรของถนนแต่ละสายอยู่ในระดับต่ำ</p> <p>3) การประเมินการเลี้ยวตัดกระแสจราจรของรถขนส่งวัสดุก่อสร้าง จากเส้นทางคมนาคมหลักของโครงการพบว่า พื้นที่โครงการฯ ติดกับถนนสาธารณะประโยชน์ ซึ่งใช้ถนนสายดังกล่าวเป็นทางเข้า-ออกโครงการฯ โดยมีการตัดกระแสการจราจรดังนี้</p> <p>ในกรณีที่เดินทางมาจากเมืองภูเก็ต ขาเข้าพื้นที่โครงการฯ เมื่อขับรถมาเข้ามาตามทางหลวงแผ่นดินหมายเลข 4021 (ถนนเจ้าฟ้าตะวันออก) เป็นถนนสายหลักจนถึงสามแยกถนนขวาง ให้ตรงไปประมาณ 500 เมตร จะผ่านโรงเรียนบ้านนาบอน ตรงไปอีกเพียง 200 เมตร ทางเข้าสู่ซอยทรงคุณอยู่ทางซ้ายมือ เข้าซ้ายเข้าสู่ซอยดังกล่าวตรงไปตามเส้นทางอีกประมาณ 500 เมตร พบหมู่บ้านพุนทรัพย์ (ซอยทรงคุณ) ให้เลี้ยวซ้ายที่ถนนสาธารณะ ตรงไปอีกประมาณ 160 เมตร จะพบพื้นที่โครงการฯ ซึ่งไม่เกิดการเลี้ยวตัดกระแสจราจรแต่อย่างใด</p>	<p>หลีกเลี่ยงชั่วโมงเร่งด่วน ทั้งนี้ กรณีสุดวิสัยที่จำเป็นต้องขนส่งนอกเหนือระยะเวลาที่กำหนดไว้โครงการฯ จะแจ้งแก่หน่วยงานท้องถิ่นผู้อนุญาตและผู้อยู่อาศัยโดยรอบโดยต้องมีการแจ้งเป็นลายลักษณ์อักษรก่อนลงมือทำโดยแจ้งให้ทราบล่วงหน้า โดยติดประกาศแจ้งที่ด้านหน้าโครงการ</p> <p>5.จัดระบบการจราจรให้มีความปลอดภัยโดยการติดตั้งป้ายสัญญาณจราจรภายในพื้นที่โครงการ โดยเฉพาะอย่างยิ่งบริเวณทางเข้า-ออกโครงการ</p> <p>6.รถบรรทุกวัสดุอุปกรณ์ต้องมีการใช้ผ้าใบปกคลุมกระบะรถให้มิดชิด เพื่อป้องกันการร่วงหล่นของวัสดุก่อสร้างและอุปกรณ์ต่างๆ อันอาจก่อให้เกิดอุบัติเหตุแก่ผู้ใช้ถนน</p> <p>7.ติดตั้งป้ายและเครื่องหมายในระยะ 100-300 เมตร ก่อนถึงในบริเวณก่อสร้างและลูกศรแสดงทิศทางเข้า-ออกโครงการ ให้สามารถมองเห็นได้อย่างชัดเจน ในระยะที่สามารถชะลอเลี้ยวรถเข้าสู่พื้นที่โครงการฯ ได้อย่างปลอดภัย</p> <p>8.ติดตั้งสัญญาณไฟกระพริบรอบรั้วพื้นที่ก่อสร้างให้ผู้สัญจรในช่วงกลางคืนเห็นได้ชัดเจน</p> <p>9.ควบคุมดูแลให้ยานพาหนะที่ใช้ในช่วงก่อสร้าง ต้องบรรทุกน้ำหนักตามความสามารถในการรับน้ำหนักบรรทุกมาตรฐานของถนนที่กำหนดไว้</p>	<p>- จุดจอดรถขนดินและวัสดุอุปกรณ์ก่อสร้าง</p> <p>- ไฟกระพริบทางเข้าออก</p> <p><u>ความถี่ในการตรวจสอบ</u></p> <p>1 เดือน/ครั้ง ตลอดระยะก่อสร้าง</p> <p><u>ผู้รับผิดชอบ</u></p> <p>- ผู้ดำเนินการ</p>

บริษัท โมเดิร์น 79 จำกัด
MODERN 79
 COMPANY LIMITED

ลงชื่อ  ผู้ดำเนินการ
 (นายสิริวัฒน์ สิชม์ชลภักษ์)
 บริษัท โมเดิร์น 79 จำกัด

เดือน พฤศจิกายน 2565
 36/126

ลงชื่อ  บุคคลธรรมดาผู้มีสิทธิลงนาม
 (นายเจนณรงค์ สิ้นสน)
 บริษัท เจต คอนซัลแตนท์ จำกัด JADE CONSULTANT CO.,LTD.





ตารางที่ 2 ผลกระทบต่อสิ่งแวดล้อมที่สำคัญ มาตรการป้องกัน และแก้ไขผลกระทบต่อสิ่งแวดล้อม และมาตรการติดตามตรวจสอบผลกระทบต่อสิ่งแวดล้อมที่โครงการจัดสรรที่ดิน เดอะ ริช วิลล่า แอท ทรวงคุณ ของบริษัท โมเดิร์น 79 จำกัด (ระยะก่อสร้าง)

องค์ประกอบทางสิ่งแวดล้อมและคุณค่าต่างๆ	ผลกระทบต่อสิ่งแวดล้อมที่สำคัญ	มาตรการป้องกันและแก้ไขผลกระทบต่อสิ่งแวดล้อม	มาตรการติดตามตรวจสอบผลกระทบต่อสิ่งแวดล้อม
	<p>ในกรณีเดินทางมาจากห้าแยกคลอง ขาออกพื้นที่โครงการฯ เมื่อออกจากพื้นที่โครงการ ตรงไปประมาณ 160 เมตร จะพบหมู่บ้านpunทรัพย์ (ซอยทรงคุณ) อยู่ขวามือให้เลี้ยวขวาเข้าสู่ซอยทรงคุณ ซึ่งจะเป็นการตัดกระแสจราจรจากนั้นตรงไปตามเส้นทางอีกประมาณ 500 เมตร จะพบทางหลวงแผ่นดินหมายเลข 4021 (ถนนเจ้าฟ้าตะวันออก) เนื่องจากมีการตัดกระแสจราจรในฝั่งตรงข้ามขณะเลี้ยวเข้าพื้นที่และออกจากพื้นที่โครงการดังนั้นโครงการจะต้องปฏิบัติตามมาตรการด้านการจราจรอย่างเคร่งครัด ดังนั้น ผลกระทบด้านการจราจรที่มีต่อชุมชนโดยรอบอยู่ในระดับต่ำ</p>	<p>10.ควบคุมดูแลให้ยานพาหนะที่ใช้ในช่วงก่อสร้างต้องปรับปรุงซ่อมแซมให้อยู่ในสภาพดีและมีความปลอดภัยอยู่เสมอ</p> <p>11.หากถนนที่เกี่ยวข้องกับการจราจรเกิดชำรุดหรือเสียหายโดยตรงจากโครงการหรือสภปรกให้ดำเนินการซ่อมแซมและดูแลทำความสะอาดทันที</p> <p>12.จัดให้มีเจ้าหน้าที่รักษาความปลอดภัยดูแลระบบจราจรเข้า-ออกพื้นที่โครงการ เพื่อป้องกันอันตรายจากรถบรรทุกที่เข้า-ออกพื้นที่โครงการ</p> <p>13.ฉีดล้างล้อรถบรรทุกที่วิ่งเข้า-ออกโครงการ หรือจัดทำบ่อน้ำขังให้รถบรรทุกวิ่งผ่านเพื่อล้างเศษดินจากล้อรถบรรทุก โดยนำน้ำที่ผ่านการบำบัดในระยะก่อสร้างมาใช้ได้</p> <p>14.จัดกล่องรับฟังความคิดเห็นติดตั้งที่ป้อมยามบริเวณทางเข้า-ออกเพื่อรับเรื่องร้องเรียนที่อาจเกิดขึ้น หากพบว่ามีเรื่องร้องเรียนต้องดำเนินการแก้ไขปัญหาทันที</p> <p>15.ควบคุมให้คนขับรถบรรทุก ใช้ความระมัดระวังเพิ่มขึ้นในขณะที่ขับผ่านทางแยกโดยต้องควบคุมคนขับรถให้อยู่ในสภาพที่พร้อมในการขับขี่ ไม่เสพของมีนเมาหรือสารเสพติด ก่อนขับรถหรือในขณะที่ขับรถ รวมทั้งไม่ประมาทในการขับขี่เพื่อช่วยลดอุบัติเหตุบนท้องถนน และลดการสูญเสียทั้งเวลาและทรัพย์สิน</p>	

บริษัท โมเดิร์น 79 จำกัด
MODERN 79
 COMPANY LIMITED

ลงชื่อ  ผู้ดำเนินการ
 (นายสิริวิวัฒน์ ลิขิตชลภักษ์)
 บริษัท โมเดิร์น 79 จำกัด

เดือน พฤศจิกายน 2565
 37/126

ลงชื่อ  บุคคลธรรมดาผู้มีสิทธิจัดการรายงาน
 (นายเจนณรงค์ สันสน)
 บริษัท เจต คอนซัลแตนท์ จำกัด

 JADE CONSULTANT CO.,LTD.

ตารางที่ 2 ผลกระทบต่อสิ่งแวดล้อมที่สำคัญ มาตรการป้องกัน และแก้ไขผลกระทบต่อสิ่งแวดล้อม และมาตรการติดตามตรวจสอบผลกระทบต่อสิ่งแวดล้อมที่ โครงการจัดสรรที่ดิน เดอะ ริช วิลล่า แอท ทรวง
 คุณ ของบริษัท โมเดิร์น 79 จำกัด (ระยะก่อสร้าง)

องค์ประกอบทางสิ่งแวดล้อมและ คุณค่าต่างๆ	ผลกระทบต่อสิ่งแวดล้อมที่สำคัญ	มาตรการป้องกันและแก้ไข ผลกระทบต่อสิ่งแวดล้อม	มาตรการติดตามตรวจสอบ ผลกระทบต่อสิ่งแวดล้อม
		16.ตลอดช่วงการก่อสร้าง จะต้องประสานกับหน่วยงาน ควบคุมการจราจร 17.ปฏิบัติตามมาตรการลดผลกระทบต่อการจราจรและ แผนการจัดการจราจร 18.มีการผูกผ้าสีแดงขนาด 30x45 ซม. ในกรณีที่บรรทุก วัสดุก่อสร้างยาวเกินขนาดของรถ เพื่อให้รถที่ตามมา ด้านหลังสามารถมองเห็นได้ชัดเจน 19.จัดให้มีการติดป้ายด้านหลังรถบรรทุก ซึ่งระบุชื่อ โครงการฯ เบอร์โทรศัพท์ติดต่อผู้รับผิดชอบ เพื่อให้ผู้ได้รับ ผลกระทบสามารถติดต่อและประสานงานกับโครงการได้ 20.จัดหาวัสดุปิดคลุมท้ายรถบรรทุกวัสดุก่อสร้างให้มีมิดชิด เพื่อป้องกันการปลิวฟุ้ง และร่วงหล่นของวัสดุที่บรรทุกมา 21.กรณีมีการเปลี่ยนแปลงมาตรการเจ้าของโครงการฯ จะต้องดำเนินการแจ้งขอความเห็นชอบจากหน่วยงานผู้ อนุญาตก่อนดำเนินการ 22.เจ้าของโครงการจะต้องระบุงการดำเนินการตาม มาตรการป้องกันและแก้ไขผลกระทบต่อสิ่งแวดล้อมตามที่ ได้รับการเห็นชอบไว้ในสัญญาว่าจ้าง พร้อมแนบ รายละเอียดมาตรการฯ ไว้แนบท้ายสัญญา	

บริษัท โมเดิร์น 79 จำกัด
MODERN 79
 COMPANY LIMITED

ลงชื่อ  ผู้ดำเนินการ
 (นายสิริวิวัฒน์ สีขันธ์ชลภักษ์)
 บริษัท โมเดิร์น 79 จำกัด

เดือน พฤศจิกายน 2565
 38/126

ลงชื่อ  บุคคลธรรมดาผู้ลงชื่อทำรายงาน
 (นายเจนณรงค์ สันสน)
 บริษัท เจต คอนซัลแตนท์ จำกัด

 JADE CONSULTANT CO., LTD.

ตารางที่ 2 ผลกระทบต่อสิ่งแวดล้อมที่สำคัญ มาตรการป้องกัน และแก้ไขผลกระทบต่อสิ่งแวดล้อม และมาตรการติดตามตรวจสอบผลกระทบต่อสิ่งแวดล้อมที่โครงการจัดสรรที่ดิน เดอะ ริช วิลล่า แอท ทรวงคูน ของบริษัท โมเดิร์น 79 จำกัด (ระยะก่อสร้าง)

องค์ประกอบทางสิ่งแวดล้อมและคุณค่าต่างๆ	ผลกระทบต่อสิ่งแวดล้อมที่สำคัญ	มาตรการป้องกันและแก้ไขผลกระทบต่อสิ่งแวดล้อม	มาตรการติดตามตรวจสอบผลกระทบต่อสิ่งแวดล้อม
3.7 การใช้ประโยชน์ที่ดิน	<p><u>1. การใช้ประโยชน์ที่ดินตามข้อกำหนดผังเมืองรวมจังหวัดภูเก็ต พ.ศ. 2554 กฎกระทรวงให้ใช้บังคับผังเมืองรวมจังหวัดภูเก็ต (ฉบับที่ 4) พ.ศ. 2558 และพระราชบัญญัติการผังเมือง พ.ศ. 2562</u></p> <p>จากการตรวจสอบการใช้ประโยชน์ที่ดินตามกฎหมายผังเมืองให้ใช้บังคับผังเมืองรวมจังหวัดภูเก็ต พ.ศ.2554 และฉบับแก้ไขเพิ่มเติม ออกตามความในพระราชบัญญัติการผังเมือง พ.ศ.2562 ให้ใช้บังคับต่อไปจนกว่าจะมีประกาศกระทรวงมหาดไทยหรือข้อบัญญัติท้องถิ่นให้ใช้บังคับผังเมืองรวมในพื้นที่เดียวกัน ซึ่งได้กำหนดการใช้ประโยชน์ที่ดินประเภทที่อยู่อาศัยหนาแน่นน้อย (สีเหลือง) หมายเลข 1.48 และที่ดินประเภทชนบทและเกษตรกรรม (สีเขียว) หมายเลข 6.25 ซึ่งมีข้อกำหนดในสาระสำคัญของการใช้ประโยชน์ที่ดินดังนี้</p> <p>ที่ดินประเภทที่อยู่อาศัยหนาแน่นน้อย (สีเหลือง) ให้ใช้ประโยชน์ที่ดินเพื่อการอยู่อาศัย การท่องเที่ยว สถาบันราชการ การสาธารณูปโภคและสาธารณูปการเป็นส่วนใหญ่ สำหรับการให้ประโยชน์ที่ดินเพื่อกิจการอื่น ให้ใช้เพิ่มได้อีกไม่เกินร้อยละสามสิบของที่ดินที่ยื่นขออนุญาตที่ดินประเภทชนบทและเกษตรกรรม (สีเขียว) ให้ใช้ประโยชน์ที่ดินเพื่อเกษตรกรรมหรือเกี่ยวข้องกับ</p>	<p>1.ควบคุมการใช้พื้นที่ก่อสร้างให้เป็นไปตามกฎกระทรวงให้ใช้บังคับผังเมืองฯ และพระราชบัญญัติควบคุมอาคาร ตลอดจนกฎหมายอื่นที่เกี่ยวข้อง</p> <p>2.ควบคุมการใช้พื้นที่ก่อสร้างให้เป็นไปตามประกาศกระทรวงทรัพยากรธรรมชาติและสิ่งแวดล้อมฯ และพระราชบัญญัติควบคุมอาคาร ตลอดจนกฎหมายอื่นที่เกี่ยวข้อง</p> <p>3.ดำเนินการตามแบบแปลนและผังภูมิสถาปัตยกรรม จัดสรรขนาดการใช้ประโยชน์ที่ดินแต่ละบริเวณให้เป็นไปตามที่ได้ออกแบบไว้ เพื่อไม่ให้เกิดความขัดแย้งกับกฎหมายที่เกี่ยวข้อง</p> <p>4.ห้ามก่อสร้างหรือกระทำการใดๆ ที่ทำให้การใช้ประโยชน์ที่ดิน เปลี่ยนแปลงไปในทางที่ขัดแย้งกับกฎหมายที่เกี่ยวข้อง</p> <p>5.ทำการก่อสร้างโครงการแล้วเสร็จให้ทำการเก็บกวาดและจัดการพื้นที่ให้เรียบร้อยรวมทั้งไม่เข้าไปรบกวนพื้นที่รอบข้างเคียงและพื้นที่สาธารณะ</p> <p>6.กรณีมีการเปลี่ยนแปลงมาตรการเจ้าของโครงการฯ จะต้องดำเนินการแจ้งขอความเห็นชอบจากหน่วยงานผู้อนุญาตก่อนดำเนินการ</p> <p>7.เจ้าของโครงการจะต้องระบุนการดำเนินการตามมาตรการป้องกันและแก้ไขผลกระทบต่อสิ่งแวดล้อมตามที่ได้รับบริการ</p>	-

บริษัท โมเดิร์น 79 จำกัด
MODERN 79
COMPANY LIMITED

ลงชื่อ  ผู้ดำเนินการ
(นายสิริวัฒน์ สีชมลภักษ์)
บริษัท โมเดิร์น 79 จำกัด

เดือน พฤศจิกายน 2565
39/126

ลงชื่อ  ผู้มีสิทธิจัดทำรายงาน
(นายเจนณรงค์ สันสน)
บริษัท เจต คอนซัลแตนท์ จำกัด JETT CONSULTANT CO.,LTD.

ตารางที่ 2 ผลกระทบต่อสิ่งแวดล้อมที่สำคัญ มาตรการป้องกัน และแก้ไขผลกระทบต่อสิ่งแวดล้อม และมาตรการติดตามตรวจสอบผลกระทบต่อสิ่งแวดล้อมที่โครงการจัดสรรที่ดิน เดอะ ริช วิลล่า แอท ทรวงคุณ ของบริษัท โมเดิร์น 79 จำกัด (ระยะก่อสร้าง)

องค์ประกอบทางสิ่งแวดล้อมและคุณค่าต่างๆ	ผลกระทบต่อสิ่งแวดล้อมที่สำคัญ	มาตรการป้องกันและแก้ไขผลกระทบต่อสิ่งแวดล้อม	มาตรการติดตามตรวจสอบผลกระทบต่อสิ่งแวดล้อม
	<p>เกษตรกรรม การอยู่อาศัย การท่องเที่ยว สถาบันราชการ การสาธารณสุขและสาธารณูปการเป็นส่วนใหญ่ สำหรับการใช้ประโยชน์ที่ดินเพื่อกิจการอื่น ให้ใช้ได้ไม่เกินร้อยละสามสิบของแปลงที่ดินที่ยื่นขออนุญาตที่ดินประเภทนี้ ยกเว้นในบริเวณตามวรรคห้า ห้ามใช้ประโยชน์ที่ดินเพื่อกิจการตามที่กำหนด</p> <p>สำหรับโครงการฯ ประกอบกิจการประเภทจัดสรรที่ดินเพื่อการอยู่อาศัย เป็นการจำหน่ายที่ดินพร้อมบ้านแถวชั้นเดียว จำนวน 31 แปลง บ้านแฝดชั้นเดียว จำนวน 6 แปลง และบ้านเดี่ยวชั้นเดียว จำนวน 1 แปลง เข้าข่ายการใช้ประโยชน์ที่ดินเพื่อการอยู่อาศัย ดังนั้น จึงไม่ขัดต่อข้อกำหนดในข้างต้น</p> <p><u>2.การใช้ประโยชน์ที่ดินตามประกาศกระทรวงทรัพยากรธรรมชาติและสิ่งแวดล้อม เรื่อง กำหนดเขตพื้นที่และมาตรการคุ้มครองสิ่งแวดล้อมในบริเวณพื้นที่จังหวัดภูเก็ต พ.ศ. 2560 รวมฉบับแก้ไขเพิ่มเติม (ฉบับที่ 2) พ.ศ. 2563</u></p> <p>พื้นที่โครงการตั้งอยู่ในเขตควบคุมอาคารตามพระราชกฤษฎีกาการให้ใช้พระราชบัญญัติควบคุมอาคาร พ.ศ. 2522 บังคับในเขตจังหวัดภูเก็ต พ.ศ. 2535 เป็นเขตพื้นที่ที่ใช้มาตรการคุ้มครองสิ่งแวดล้อม จากการตรวจสอบ</p>	<p>เห็นชอบไว้ในสัญญาว่าจ้าง พร้อมแนบรายละเอียดมาตรการฯ ไว้แนบท้ายสัญญา</p>	

บริษัท โมเดิร์น 79 จำกัด
MODERN 79
 COMPANY LIMITED

ลงชื่อ

(นายสิริวัฒน์ สิชม์ชลภักษ์)

บริษัท โมเดิร์น 79 จำกัด

ผู้ดำเนินการ

เดือน พฤศจิกายน 2565

40/126

ลงชื่อ

(นายเจนณรงค์ สันสน)

บริษัท เจต คอนซัลแตนท์ จำกัด

บุคคลธรรมดาผู้มีสิทธิจัดทำรายงาน

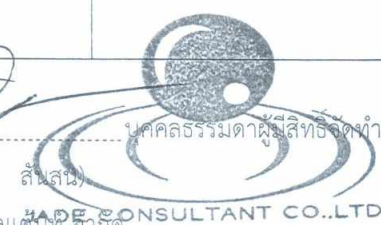

JET CONSULTANT CO., LTD.

ตารางที่ 2 ผลกระทบต่อสิ่งแวดล้อมที่สำคัญ มาตรการป้องกัน และแก้ไขผลกระทบต่อสิ่งแวดล้อม และมาตรการติดตามตรวจสอบผลกระทบต่อสิ่งแวดล้อมที่โครงการจัดสรรที่ดิน เดอะ ริช วิลล่า แอท ทรวงคูน ของบริษัท โมเดิร์น 79 จำกัด (ระยะก่อสร้าง)

องค์ประกอบทางสิ่งแวดล้อมและคุณค่าต่างๆ	ผลกระทบต่อสิ่งแวดล้อมที่สำคัญ	มาตรการป้องกันและแก้ไขผลกระทบต่อสิ่งแวดล้อม	มาตรการติดตามตรวจสอบผลกระทบต่อสิ่งแวดล้อม
<p>บริษัท โมเดิร์น 79 จำกัด MODERN 79 COMPANY LIMITED</p>	<p>ที่ตั้งพื้นที่โครงการตามประกาศกระทรวงทรัพยากรธรรมชาติและสิ่งแวดล้อม เรื่อง กำหนดเขตพื้นที่และมาตรการคุ้มครองสิ่งแวดล้อมในบริเวณพื้นที่จังหวัดภูเก็ต พ.ศ. 2560 โดยได้ขอความอนุเคราะห์ให้สำนักงานทรัพยากรธรรมชาติและสิ่งแวดล้อมจังหวัดภูเก็ตเป็นผู้ตรวจสอบ พบว่า พื้นที่โครงการตั้งอยู่ในบริเวณที่ 5 (1)</p> <p>โครงการเป็นกิจการประเภทจัดสรรที่ดิน เข้าข่ายการใช้ประโยชน์ที่ดินเพื่อการอยู่อาศัย จำนวน 38 แปลง โดยการดำเนินโครงการตั้งอยู่ในบริเวณที่ 5 (1) โครงการได้ออกแบบให้บ้านเดี่ยวมีพื้นที่ว่าง ร้อยละ 87.90 มีความสูง 5.02 เมตร บ้านแฝดชั้นเดียว มีพื้นที่ว่างแปลงที่เล็กที่สุด ร้อยละ 47.23 มีความสูง 4.84 เมตร ซึ่งไม่น้อยกว่าร้อยละ 30 ของแปลงที่ดินที่ขออนุญาต และบ้านแถวชั้นเดียว มีพื้นที่ว่างแปลงที่เล็กที่สุด ร้อยละ 20.88 มีความสูง 4.50 เมตร ซึ่งไม่น้อยกว่าร้อยละ 10 ของแปลงที่ดินที่ขออนุญาต ทั้งนี้ ความสูงของอาคารทั้งหมดไม่เกิน 6 เมตร การวัดความสูงของอาคารเข้าข่าย ข้อ 9 (1) คือวัดจากระดับพื้นดินที่ก่อสร้างถึงระดับส่วนที่สูงที่สุดของอาคาร</p>		

ลงชื่อ

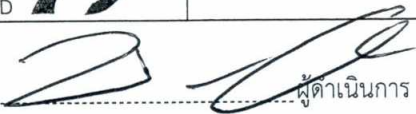

ผู้ดำเนินการ

(นายสิริวิชฌ์ สิริสมชลภักษ์)

บริษัท โมเดิร์น 79 จำกัด

เดือน พฤศจิกายน 2565

41/126

ลงชื่อ

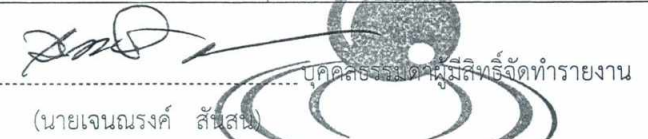

บุคคลธรรมดาผู้มีสิทธิจัดทำรายงาน

(นายเจนณรงค์ สันสน)

บริษัท เจต คอนซัลแต้นท์ จำกัด

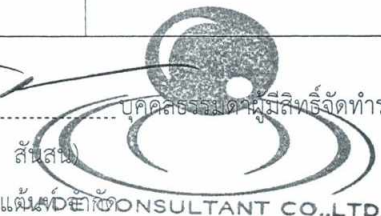

CONSULTANT CO.,LTD.

ตารางที่ 2 ผลกระทบต่อสิ่งแวดล้อมที่สำคัญ มาตรการป้องกัน และแก้ไขผลกระทบต่อสิ่งแวดล้อม และมาตรการติดตามตรวจสอบผลกระทบต่อสิ่งแวดล้อมที่โครงการจัดสรรที่ดิน เดอะ ริช วิลล่า แอท ทรวงคุณ ของบริษัท โมเดิร์น 79 จำกัด (ระยะก่อสร้าง)

องค์ประกอบทางสิ่งแวดล้อมและคุณค่าต่างๆ	ผลกระทบต่อสิ่งแวดล้อมที่สำคัญ	มาตรการป้องกันและแก้ไขผลกระทบต่อสิ่งแวดล้อม	มาตรการติดตามตรวจสอบผลกระทบต่อสิ่งแวดล้อม
4. คุณค่าคุณภาพชีวิต			
4.1 เศรษฐกิจและสังคม	<p>1) การประกอบอาชีพและรายได้ การก่อสร้างโครงการฯ คาดว่าจะมีการย้ายถิ่นเข้ามาของประชากรในพื้นที่เพิ่มขึ้น ทั้งนี้ ถือว่าเป็นการย้ายถิ่นแบบชั่วคราวของคนงานก่อสร้างเท่านั้น โดยหลังจากทำการก่อสร้างแล้วเสร็จ คนงานเหล่านี้จะย้ายออกไป จึงส่งผลกระทบต่อโครงสร้างของประชากร อาชีพและโครงสร้างการบริการพื้นฐานทางสังคมในชุมชนรอบที่ตั้งโครงการฯ ในระดับต่ำ แต่ยังคงก่อให้เกิดผลดีต่อสภาพเศรษฐกิจของชุมชนใกล้เคียง เนื่องจากจะมีการจับจ่ายเครื่องใช้อุปโภคบริโภคของคนงานก่อสร้าง จึงเป็นผลดีต่อร้านค้าที่ขายเครื่องอุปโภคบริโภคในบริเวณใกล้เคียงพื้นที่โครงการฯ เพิ่มมากขึ้น และทำให้เกิดผลกระทบด้านบวกทางด้านเศรษฐกิจ</p> <p>2) วิถีชีวิตประจำวัน ลักษณะชุมชนในบริเวณพื้นที่โครงการเป็นชุมชนที่มีวิถีชีวิตแบบกึ่งสังคมเมือง ในแต่ละวันประชาชนเดินทางไปประกอบอาชีพ ทำงาน เย็นกลับมาพักผ่อนกับครอบครัวในระยะก่อสร้างคาดว่าจะไม่ทำให้วิถีชีวิตประจำวันของคนในชุมชนบริเวณพื้นที่โครงการฯ เปลี่ยนแปลงไปอย่างไรก็ตาม กิจกรรมการก่อสร้างอาจส่งผลให้เกิดการจราจรติดขัด เกิดความไม่สะดวกในการเดินทาง มีเสียงดังรบกวนและฝุ่นละอองฟุ้ง</p>	<p>1.ก่อนดำเนินการก่อสร้างเจ้าหน้าที่จากบริษัทผู้รับเหมาต้องเข้าไปแจ้งต่อผู้พักอาศัยและทำงานที่อยู่ติดกับโครงการและให้หมายเลขโทรศัพท์ของเจ้าหน้าที่ควบคุมการก่อสร้างเพื่อให้สามารถติดต่อกับโครงการได้โดยตรง</p> <p>2.จัดทำรั้วชั่วคราวโดยรอบบริเวณพื้นที่ก่อสร้าง</p> <p>3.ขณะทำโครงการต้องติดตั้งผ้าใบหรือสแลนรอบอาคารเพื่อกันเศษวัสดุร่วงหล่น</p> <p>4.จัดหาน้ำใช้ที่ถูกสุขลักษณะไว้อย่างเพียงพอเพื่อป้องกันไม่ให้เกิดแหล่งเพาะพันธุ์โรคหรือเกิดโรคระบาดได้</p> <p>5.จัดให้มีห้องปฐมพยาบาล อุปกรณ์การรักษาพยาบาลเบื้องต้นอย่างครบถ้วน</p> <p>6.บริเวณทางเข้า-ออกต้องมีเจ้าหน้าที่ดูแลการเข้า-ออกของเจ้าหน้าที่ที่งานและยานพาหนะต่าง ๆ ตลอด 24 ชม. เพื่อความปลอดภัยและเป็นระเบียบเรียบร้อย</p> <p>7.ติดป้ายแนะนำการทำงานป้ายเตือนเพื่อให้คนงานก่อสร้างปฏิบัติงานได้อย่างถูกต้อง</p> <p>8.จัดเตรียมอุปกรณ์ป้องกันอุบัติเหตุในระหว่างการทำงานให้กับคนงานเช่น หมวกนิรภัยแว่นตานิรภัยหน้ากากกันฝุ่น ปลั๊กเสียบหูถุงมือ เป็นต้น</p>	<p>1.สอบถามความคิดเห็นของผู้อาศัยในระยะ 100 เมตรจากขอบเขตที่ตั้งโครงการว่าได้รับผลกระทบจากการก่อสร้างโครงการหรือไม่</p> <p><u>สถานที่ตรวจสอบ</u></p> <p>- บ้านพักอาศัยบริเวณข้างเคียง</p> <p><u>ดัชนีที่ใช้ตรวจสอบ</u></p> <p>- บันทึกสถิติการรับเรื่องร้องเรียนของโครงการ</p> <p><u>ความถี่ในการตรวจสอบ</u></p> <p>- เดือนละ 1 ครั้ง</p> <p>ตลอดระยะเวลาก่อสร้าง</p> <p><u>ผู้รับผิดชอบ</u></p> <p>- ผู้ดำเนินการ</p> <p>2.จัดให้มีเจ้าหน้าที่คอยรับเรื่องร้องเรียนจากผู้พักอาศัยที่อยู่ใกล้เคียงพื้นที่โครงการกรณีพบว่ามีกรรือเรียนต้องจัดเจ้าหน้าที่เข้าตรวจสอบโดยทันที หากพบว่ามีความเสียหายที่เกิดจากโครงการจะต้องแก้ไขโดยทันที</p>

บริษัท โมเดิร์น 79 จำกัด
MODERN 79
 COMPANY LIMITED

ลงชื่อ

(นายสิริวัชม์ สีชมชลภักษ์)

บริษัท โมเดิร์น 79 จำกัด

ผู้ดำเนินการ

เดือน พฤศจิกายน 2565

42/126

ลงชื่อ

(นายเจนณรงค์ สีสัน)

บริษัท เจต คอนซัลแตนท์ จำกัด

บุคคลกรประจำผู้มีสิทธิ์จัดทำรายงาน

JET CONSULTANT CO.,LTD.

ตารางที่ 2 ผลกระทบต่อสิ่งแวดล้อมที่สำคัญ มาตรการป้องกัน และแก้ไขผลกระทบสิ่งแวดล้อม และมาตรการติดตามตรวจสอบผลกระทบสิ่งแวดล้อมที่โครงการจัดสรรที่ดิน เดอะ ริช วิลล่า แอท ทรงคุณ ของบริษัท โมเดิร์น 79 จำกัด (ระยะก่อสร้าง)

องค์ประกอบทางสิ่งแวดล้อมและคุณค่าต่างๆ	ผลกระทบต่อสิ่งแวดล้อมที่สำคัญ	มาตรการป้องกันและแก้ไขผลกระทบสิ่งแวดล้อม	มาตรการติดตามตรวจสอบผลกระทบสิ่งแวดล้อม
	<p>กระจาย อย่างไรก็ตามโครงการฯ ได้มีการกำหนดมาตรการป้องกันและแก้ไขผลกระทบสิ่งแวดล้อม รวมทั้งมาตรการติดตามตรวจสอบผลกระทบสิ่งแวดล้อม จึงมีผลกระทบต่อวิถีชีวิตประจำวันในด้านลบในระดับปานกลาง</p> <p>3) <u>ความปลอดภัยต่อชีวิตและทรัพย์สิน</u> เนื่องจากมีแรงงานเข้ามาทำงานภายในโครงการ อาจเกิดความปลอดภัยในชีวิตและทรัพย์สิน เช่น ปัญหาอาชญากรรม การลักเล็กขโมยน้อย จี้ ปล้น เป็นต้น รวมทั้งอันตรายจากอุบัติเหตุและสภาพการทำงานที่ไม่เหมาะสม ในกรณีที่คนงานก่อสร้างไม่ระมัดระวังในขณะที่ปฏิบัติงานอาจเกิดอุบัติเหตุ อักเสบ ซึ่งอันตรายต่อชีวิตคนงาน ผู้พักอาศัยโดยรอบโครงการและผู้สัญจรไปมาบริเวณใกล้เคียง อย่างไรก็ตาม ได้กำหนดให้ผู้รับเหมาก่อสร้างมีการควบคุมดูแลคนงานก่อสร้างไม่ให้ก่อความเดือดร้อน รบกวนกับชุมชนรอบข้างผลกระทบที่เกิดขึ้น ซึ่งเป็นผลกระทบในระยะสั้น อีกทั้ง โครงการได้กำหนดมาตรการป้องกันแก้ไขรวมทั้ง มาตรการติดตามตรวจสอบผลกระทบสิ่งแวดล้อม ดังนั้น คาดว่าจะก่อให้เกิดผลกระทบอยู่ในระดับปานกลาง</p>	<p>9.จัดอบรมชี้แจงมาตรการรักษาความปลอดภัยแก่หัวหน้าคนงานหรือจัดหาคู่มือรักษาความปลอดภัยในการก่อสร้างพร้อมชี้แจงในเรื่องความปลอดภัยให้ดียิ่งขึ้น</p> <p>10.ควบคุมดูแลและสอดส่องการใช้ไฟฟ้าและจัดเตรียมอุปกรณ์ดับเพลิงที่จำเป็น</p> <p>11.ให้ผู้รับเหมาคัดเลือกแรงงานต่างด้าวที่ถูกต้องตามกฎหมายเท่านั้น</p> <p>12.จัดให้มีการตรวจสุขภาพคนงานก่อนรับเข้าทำงานเพื่อป้องกันปัญหาด้านสุขภาพที่อาจเป็นพาหะนำโรคได้</p> <p>13.เจ้าของโครงการกำชับให้ผู้รับเหมาเข้มงวดต่อคนงานด้านการดูแลสุขภาพอนามัยของคนงาน</p> <p>14.จัดให้มีการตรวจสุขภาพคนงานอย่างต่อเนื่องอย่างน้อยปีละ 1 ครั้งหลังรับเข้าทำงาน</p> <p>15.กำหนดให้ผู้รับเหมาคอยตรวจสอบและดูแลความสะอาดภายในบริเวณบ้านพักคนงานตลอดจนภายในห้องพักคนงานแต่ละห้องให้มีความสะอาดและกำหนดให้ทำความสะอาดห้องพักทุกสัปดาห์</p> <p>16.จัดให้มีการประกันภัยความรับผิดชอบต่อชีวิตร่างกายและทรัพย์สินของบุคคลภายนอกและแสดงสำเนาตารางกรมธรรม์ประกันภัยดังกล่าวไว้ในที่เปิดเผยและเห็นได้ง่ายภายในพื้นที่ก่อสร้าง (กรณีมีข้อบังคับ)</p>	<p><u>สถานที่ตรวจสอบ</u></p> <ul style="list-style-type: none"> - อาคารบริเวณข้างเคียง <u>ดัชนีที่ใช้ตรวจสอบ</u> - เรื่องร้องเรียนจากผู้ได้รับผลกระทบ <u>ความถี่ในการตรวจสอบ</u> - เดือนละ 1 ครั้ง ตลอดระยะเวลาก่อสร้าง <u>ผู้รับผิดชอบ</u> - ผู้ดำเนินการ

บริษัท โมเดิร์น 79 จำกัด
MODERN 79
COMPANY LIMITED

ลงชื่อ

(นายสิริวิวัฒน์ สีขันธ์ชลักษ์)
บริษัท โมเดิร์น 79 จำกัด

ผู้ดำเนินการ

เดือน พฤศจิกายน 2565

43/126

ลงชื่อ

(นายเจนณรงค์ สันสน)

บริษัท เจต คอนซัลแตนท์ จำกัด

บุคคลธรรมดาผู้มีสิทธิ์จัดทำรายงาน

J&B CONSULTANT CO.,LTD.

ตารางที่ 2 ผลกระทบต่อสิ่งแวดล้อมที่สำคัญ มาตรการป้องกัน และแก้ไขผลกระทบต่อสิ่งแวดล้อม และมาตรการติดตามตรวจสอบผลกระทบต่อสิ่งแวดล้อมที่โครงการจัดสรรที่ดิน เดอะ ริช วิลล่า แอท ทรวงคุณ ของบริษัท โมเดิร์น 79 จำกัด (ระยะก่อสร้าง)

องค์ประกอบทางสิ่งแวดล้อมและคุณค่าต่างๆ	ผลกระทบต่อสิ่งแวดล้อมที่สำคัญ	มาตรการป้องกันและแก้ไขผลกระทบต่อสิ่งแวดล้อม	มาตรการติดตามตรวจสอบผลกระทบต่อสิ่งแวดล้อม
	<p>4) ศาสนา ประเพณีและวัฒนธรรม สำหรับผลกระทบต่อศาสนาและวัฒนธรรมนั้น โดยทั่วไปคนไทยไม่มีการแบ่งแยก หรือขัดแย้งในด้านการนับถือศาสนา ประเพณี และวัฒนธรรม ดังนั้น ระยะก่อสร้างจึงไม่ก่อให้เกิดผลกระทบต่อประเพณีและวัฒนธรรมของชุมชนบริเวณใกล้เคียงมากนัก ทั้งนี้ ต้องมีการควบคุมและจัดการให้คนงานก่อสร้างไม่ก่อเหตุความเดือดร้อนแก่ชุมชนรอบข้างร่วมด้วย</p>	<p>17. กรณีมีการเปลี่ยนแปลงมาตรการเจ้าของโครงการฯ จะต้องดำเนินการแจ้งขอความเห็นชอบจากหน่วยงานผู้อนุญาตก่อนดำเนินการ</p> <p>18. เจ้าของโครงการจะต้องระบุนโยบายดำเนินการตามมาตรการป้องกันและแก้ไขผลกระทบต่อสิ่งแวดล้อมที่ได้รับ การเห็นชอบไว้ในสัญญาว่าจ้าง พร้อมแนบรายละเอียดมาตรการฯ ไว้แนบท้ายสัญญา</p>	
<p>4.2 สาธารณสุขและสุขภาพ</p>	<p>ระยะก่อสร้างจะมีกิจกรรมการก่อสร้างภายในอาคารฯ ซึ่งส่งผลกระทบต่อสิ่งแวดล้อม ได้แก่ ฝุ่นละออง เสียงดัง ความสั่นสะเทือน เป็นต้น สิ่งเหล่านี้เป็นปัญหาที่จะกระทบต่อสุขภาพ นอกจากนี้ กิจกรรมการก่อสร้างรวมทั้งคนงานก่อสร้างจะก่อให้เกิดปัญหาด้านสิ่งแวดล้อม เช่น ปัญหาน้ำเสีย ปัญหาปริมาณมูลฝอย/ความสกปรก ซึ่งหากไม่มีการจัดการที่เหมาะสม จะเป็นแหล่งที่อยู่อาศัยของสัตว์ และแมลง พาหะนำโรค และเป็นแหล่งสะสมของเชื้อโรค ทั้งนี้ การเพิ่มของจำนวนคนงานก่อสร้างในชุมชน อาจส่งผลให้คนงานที่ต้องทำงานและสัมผัสกับมลพิษและสิ่งแวดล้อมที่ไม่เหมาะสมในงานก่อสร้างตลอดเวลาที่ดำเนินกิจกรรมการก่อสร้างรวมถึงปัญหาด้านอาชีวอนามัยและความปลอดภัยที่ทำให้เกิดอุบัติเหตุจนทำให้เกิด</p>	<p>1.จ้างคนงานที่ต้องทำตามกฎหมายเท่านั้น</p> <p>2.ตรวจสอบสุขภาพคนงานก่อนรับเข้าทำงานทุกครั้งและหลังรับเข้าทำงานปีละ 1 ครั้ง</p> <p>3.จัดระบบสาธารณสุขภาค สาธารณูปการให้แก่ คนงานอย่างถูกสุขลักษณะ เช่น ห้องพัก ห้องน้ำ น้ำใช้ การระบายน้ำเสียจากห้องส้วม ถังรองรับมูลฝอย ฯลฯ ให้มีจำนวนและคุณภาพตามมาตรฐานวิศวกรรมสถานแห่ง ประเทศไทยในพระบรมราชูปถัมภ์</p> <p>4.อบรมให้ความรู้แก่คนงานถึงวิธีป้องกันโรคติดต่อทางเพศสัมพันธ์ที่ถูกต้อง</p> <p>5.ไม่ใช้ของมีคมร่วมกับผู้อื่น</p> <p>6.ให้ล้างมือบ่อยๆ ด้วยน้ำสบู่ โดยเฉพาะหลังจากการไอ จาม เช็ดน้ำมูก</p>	<p>1.ตรวจสอบให้มีระบบสาธารณสุขภาคและ สาธารณูปการ คนงานก่อสร้างอย่างถูกสุขลักษณะให้เพียงพอ</p> <p><u>สถานที่ตรวจสอบ</u></p> <p>- พื้นที่ก่อสร้าง</p> <p><u>ดัชนีที่ใช้ตรวจสอบ</u></p> <p>- คุณภาพของระบบสาธารณสุขภาคและ สาธารณูปการ</p> <p><u>ความถี่ในการตรวจสอบ</u></p> <p>- เดือนละ 1 ครั้ง</p> <p>ตลอดระยะเวลาก่อสร้าง</p> <p><u>ผู้รับผิดชอบ</u></p> <p>- ผู้ดำเนินการ</p>

บริษัท โมเดิร์น 79 จำกัด
MODERN 79
COMPANY LIMITED

ลงชื่อ



ผู้ดำเนินการ

(นายสิริวัฒน์ สิริสมลักษณ์)

บริษัท โมเดิร์น 79 จำกัด

เดือน พฤศจิกายน 2565

44/126

ลงชื่อ

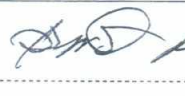

บุคคลธรรมดาผู้มีสิทธิจัดทำรายงาน

(นายเจนณรงค์ สันสน)

บริษัท เจต คอนซัลแตนท์ จำกัด



ตารางที่ 2 ผลกระทบต่อสิ่งแวดล้อมที่สำคัญ มาตรการป้องกัน และแก้ไขผลกระทบต่อสิ่งแวดล้อม และมาตรการติดตามตรวจสอบผลกระทบต่อสิ่งแวดล้อมที่โครงการจัดสรรที่ดิน เดอะ ริช วิลล่า แอท ทรวงคุณ ของบริษัท โมเดิร์น 79 จำกัด (ระยะก่อสร้าง)

องค์ประกอบทางสิ่งแวดล้อมและคุณค่าต่างๆ	ผลกระทบต่อสิ่งแวดล้อมที่สำคัญ	มาตรการป้องกันและแก้ไขผลกระทบต่อสิ่งแวดล้อม	มาตรการติดตามตรวจสอบผลกระทบต่อสิ่งแวดล้อม
	<p>การบาดเจ็บ ทุพพลภาพหรือถึงชีวิตจากความประมาท กิจกรรมการก่อสร้างของโครงการฯ จะพิจารณาจากปัจจัยหลักที่อาจส่งผลกระทบต่อสถานภาพทางสุขภาพ ซึ่งเป็นผลกระทบหลักและรอง นอกจากนี้ ในการดำเนินการก่อสร้างมีความจำเป็นต้องว่าจ้างแรงงานทั้งชาวไทย และต่างด้าว ดังนั้น เพื่อเป็นการป้องกันการระบาดของไวรัสโคโรนา เจ้าของโครงการจะต้องปฏิบัติตามข้อกำหนดของหน่วยงานราชการอย่างเคร่งครัด โดยเฉพาะกรณีมีการประกาศจากทางราชการเจ้าของโครงการจะต้องจัดทำสื่อประชาสัมพันธ์ทั้งภาษาไทย และภาษาต่างประเทศชาตินั้น ๆ ที่มีการดำเนินกิจกรรมในพื้นที่โครงการ</p>	<p>7. ใช้ผ้าปิดจมูก ปิดปากทุกครั้งเมื่อไอหรือจาม 8. ก่อนที่จะทำการก่อสร้าง โครงการต้องจัดให้มีเจ้าหน้าที่จากบริษัทผู้รับเหมา เข้าไปแจ้งต่อผู้พักอาศัยที่อยู่ติดกับโครงการและให้หมายเลขโทรศัพท์ของเจ้าหน้าที่ควบคุมการก่อสร้าง เพื่อให้สามารถติดต่อกับโครงการได้โดยตรง 9. จัดทำรั้วชั่วคราวโดยรอบบริเวณพื้นที่ก่อสร้างเพื่อกั้นเขตโครงการอย่างเป็นสัดส่วน 10. แขนวนั่งร้านและซิงต่ายรอบ เพื่อใช้ในการทำผนังภายนอก 11. จัดหาน้ำใช้ ระบบรวบรวมและกำจัดมูลฝอย น้ำเสีย สิ่งปฏิกูล ที่ถูกสุขลักษณะไว้อย่างเพียงพอ เพื่อป้องกันไม่ให้เกิดแหล่งเพาะพันธุ์โรคหรือเกิดโรคระบาด 12. จัดให้มีห้องปฐมพยาบาล โดยจัดให้มีเครื่องมืออุปกรณ์การรักษาพยาบาลเบื้องต้น และเจ้าหน้าที่พยาบาล สำหรับคนงานที่ทำงานก่อสร้าง 13. บริเวณทางเข้า-ออกโครงการ ต้องจัดให้มีเจ้าหน้าที่รักษาความปลอดภัยดูแลการเข้า-ออกของเจ้าหน้าที่คนงาน และยานพาหนะต่างๆ ตลอด 24 ชั่วโมง เพื่อความปลอดภัยและความเป็นระเบียบเรียบร้อย 14. ติดป้ายแนะนำการทำงาน ป้ายเตือน เพื่อให้คนงานก่อสร้างปฏิบัติงานได้อย่างถูกต้อง</p>	<p>2. ตรวจสอบสุขภาพคนงานก่อสร้างก่อนและหลังรับเข้าทำงาน <u>สถานที่ตรวจสอบ</u> - พื้นที่ก่อสร้าง <u>ดัชนีที่ใช้ตรวจสอบ</u> - ภาวะสุขภาพของคนงานและการอุบัติเหตุโรค <u>ความถี่ในการตรวจสอบ</u> - ปีละ 1 ครั้ง ตลอดระยะเวลาก่อสร้าง <u>ผู้รับผิดชอบ</u> - ผู้ดำเนินการ 3. ตรวจสอบให้มีการบันทึกสถิติ อุบัติเหตุ โดยระบุสาเหตุ ลักษณะการเกิดความเสียหาย การบาดเจ็บ เป็นต้น <u>สถานที่ตรวจสอบ</u> - พื้นที่ก่อสร้าง <u>ดัชนีที่ใช้ตรวจสอบ</u> - สถิติอุบัติเหตุต่างๆ <u>ความถี่ในการตรวจสอบ</u> - เดือนละ 1 ครั้ง</p>

บริษัท โมเดิร์น 79 จำกัด
MODERN 79
 COMPANY LIMITED

ลงชื่อ  ผู้ดำเนินการ
 (นายสิริวัชฌ์ สีชมลลักษณ์)
 บริษัท โมเดิร์น 79 จำกัด

เดือน พฤศจิกายน 2565
 45/126

ลงชื่อ  ผู้มีสิทธิ์จัดทำรายงาน
 (นายเจนณรงค์ สันตม)
 บริษัท เจต คอนซัลแตนท์ จำกัด

ตารางที่ 2 ผลกระทบต่อสิ่งแวดล้อมที่สำคัญ มาตรการป้องกัน และแก้ไขผลกระทบต่อสิ่งแวดล้อม และมาตรการติดตามตรวจสอบผลกระทบต่อสิ่งแวดล้อมที่โครงการจัดสรรที่ดิน เดอะ ริช วิลล่า แอท ทรวง
 คุณ ของบริษัท โมเดิร์น 79 จำกัด (ระยะก่อสร้าง)

องค์ประกอบทางสิ่งแวดล้อมและ คุณค่าต่างๆ	ผลกระทบต่อสิ่งแวดล้อมที่สำคัญ	มาตรการป้องกันและแก้ไข ผลกระทบต่อสิ่งแวดล้อม	มาตรการติดตามตรวจสอบ ผลกระทบต่อสิ่งแวดล้อม
		15.จัดเตรียมอุปกรณ์ป้องกันอุบัติเหตุในระหว่างการทำงาน ให้กับคนงาน เช่น หมวกนิรภัย แวนตานิรภัย หน้ากากกัน ฝุ่น ปลั๊กเสียบหู ถุงมือ เป็นต้น 16.จัดอบรม ชี้แจงมาตรการรักษาความปลอดภัยแก่หัวหน้า คนงานหรือจัดหาคู่มือรักษาความปลอดภัยในการก่อสร้าง พร้อมชี้แจงเรื่องความปลอดภัยให้ดียิ่งขึ้น 17.ควบคุมดูแลและสอดส่องการใช้ไฟฟ้า และจัดเตรียม อุปกรณ์ดับเพลิงที่จำเป็น 18.เจ้าของโครงการกำชับผู้รับเหมาให้เข้มงวดต่อคนงาน ด้านสุขาภิบาล เพื่อป้องกันการแพร่กระจายของเชื้อโรค หรือโรคติดต่อ 19.นำรายละเอียดการป้องกันและแก้ไขผลกระทบต่อ สิ่งแวดล้อมของโครงการ มาติดไว้บริเวณโครงการในบริเวณ ที่สามารถมองเห็นได้ง่าย 20.จัดสร้างบ้านพักคนงานให้เป็นไปตามมาตรฐานแบบ ก่อสร้างอาคารชั่วคราวสำหรับคนงานก่อสร้าง 21.กำหนดกฎระเบียบการอยู่ร่วมกัน เพื่อป้องกันความ ชัดแย้ง 22.จัดให้มีกิจกรรมสันทนาการระหว่างคนงานก่อสร้าง เพื่อ คลายความเครียดจากการทำงาน และให้เกิดความสามัคคี ในการอยู่ร่วมกัน	ตลอดระยะเวลาก่อสร้าง <u>ผู้รับผิดชอบ</u> - ผู้ดำเนินการ

บริษัท โมเดิร์น 79 จำกัด
MODERN 79
 COMPANY LIMITED

ลงชื่อ



ผู้ดำเนินการ

(นายสิริวัชม์ สิชม์ชลภักษ์)

บริษัท โมเดิร์น 79 จำกัด

เดือน พฤศจิกายน 2565

46/126

ลงชื่อ

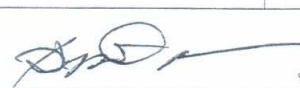

บุคคลอิสระที่จัดทำรายงาน

(นายเจนณรงค์ สิ้นสน)

บริษัท เจต คอนซัลแตนท์ จำกัด

JADE CONSULTANT CO.,LTD.

ตารางที่ 2 ผลกระทบต่อสิ่งแวดล้อมที่สำคัญ มาตรการป้องกัน และแก้ไขผลกระทบต่อสิ่งแวดล้อม และมาตรการติดตามตรวจสอบผลกระทบต่อสิ่งแวดล้อมที่โครงการจัดสรรที่ดิน เดอะ ริช วิลล่า แอท ทรง
คุณ ของบริษัท โมเดิร์น 79 จำกัด (ระยะก่อสร้าง)

องค์ประกอบทางสิ่งแวดล้อมและ คุณค่าต่างๆ	ผลกระทบต่อสิ่งแวดล้อมที่สำคัญ	มาตรการป้องกันและแก้ไข ผลกระทบต่อสิ่งแวดล้อม	มาตรการติดตามตรวจสอบ ผลกระทบต่อสิ่งแวดล้อม
		<p>23.จัดให้มีเจ้าหน้าที่คอยควบคุมดูแลคนงานก่อสร้างไม่ให้ก่อความเดือดร้อนต่อผู้ที่อยู่ใกล้เคียง</p> <p>24.ดูแลรักษาความสะอาดของห้องน้ำ-ห้องส้วมคนงานรวมทั้งระบบระบายน้ำต่างๆ ไม่ให้น้ำท่วมขังที่อาจเกิดกลิ่นรบกวนผู้ที่อยู่อาศัยโดยรอบ</p> <p>25.จัดให้มีเจ้าหน้าที่จากโครงการเข้าพบผู้พักอาศัยข้างเคียงเป็นประจำตลอดช่วงเวลาก่อสร้าง เพื่อสอบถามถึงผลกระทบจากการก่อสร้างโครงการ พร้อมติดตั้งกล่องรับความคิดเห็นบริเวณป้ายยามหน้าโครงการเพื่อรับเรื่องร้องเรียนที่อาจเกิดขึ้น หากพบปัญหาที่เกิดขึ้นต้องหาแนวทางแก้ไขโดยทันที</p> <p>26.จัดทำรั้วชั่วคราวโดยรอบบริเวณพื้นที่ก่อสร้างโดยติดตั้งป้ายห้ามมิให้ผู้ที่ไม่เกี่ยวข้องเข้าไปภายในบริเวณพื้นที่ก่อสร้าง</p> <p>27.ทำแผงตาข่ายกันรอบอาคาร โดยใช้โครงเหล็กซึ่งด้วยตาข่ายถี่เพื่อใช้ในการทำผนังภายนอก</p> <p>28.จัดให้มีการประกันภัยรับผิดชอบทางกฎหมายต่อชีวิตร่างกาย และทรัพย์สินของบุคคลภายนอก และแสดงสำเนาตารางกรมธรรม์ประกันภัยดังกล่าว ไว้ในที่เปิดเผยและเห็นได้ง่าย ภายในพื้นที่ก่อสร้าง (กรณีที่มีข้อบังคับ)</p>	

บริษัท โมเดิร์น 79 จำกัด
MODERN 79
COMPANY LIMITED

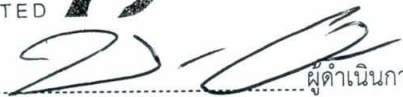
ลงชื่อ  ผู้ดำเนินการ
(นายสิริวัฒน์ สิชม์ชลภักษ์)
บริษัท โมเดิร์น 79 จำกัด

เดือน พฤศจิกายน 2565
47/126

ลงชื่อ  ผู้ตรวจสอบ
(นายเจนณรงค์ สันตป)
บริษัท เจต คอนซัลแตนท์ จำกัด
CONSULTANT CO.,LTD.

ตารางที่ 2 ผลกระทบต่อสิ่งแวดล้อมที่สำคัญ มาตรการป้องกัน และแก้ไขผลกระทบต่อสิ่งแวดล้อม และมาตรการติดตามตรวจสอบผลกระทบต่อสิ่งแวดล้อมที่โครงการจัดสรรที่ดิน เดอะ ริช วิลล่า แอท ทรงคุณ ของบริษัท โมเดิร์น 79 จำกัด (ระยะก่อสร้าง)

องค์ประกอบทางสิ่งแวดล้อมและคุณค่าต่างๆ	ผลกระทบต่อสิ่งแวดล้อมที่สำคัญ	มาตรการป้องกันและแก้ไขผลกระทบต่อสิ่งแวดล้อม	มาตรการติดตามตรวจสอบผลกระทบต่อสิ่งแวดล้อม
		29.กรณีมีการเปลี่ยนแปลงมาตรการเจ้าของโครงการฯ จะต้องดำเนินการแจ้งขอความเห็นชอบจากหน่วยงานผู้อนุญาตก่อนดำเนินการ 30.เจ้าของโครงการจะต้องระบุนโยบายดำเนินการตามมาตรการป้องกันและแก้ไขผลกระทบต่อสิ่งแวดล้อมตามที่ได้รับเห็นชอบไว้ในสัญญาว่าจ้าง พร้อมแนบรายละเอียดมาตรการฯ ไว้แนบท้ายสัญญา	
4.3 อาชีวอนามัยและความปลอดภัย	1) <u>อาชีวอนามัย</u> การประเมินผลกระทบต่ออาชีวอนามัยของแรงงานก่อสร้างจากการปฏิบัติงานและด้านสุขาภิบาลที่ทำให้เกิดโรคติดต่อและการบาดเจ็บของแรงงานก่อสร้างซึ่งอาจเป็นอันตรายต่อชีวิตของแรงงานก่อสร้าง ดังนั้น จึงคาดว่าจะก่อให้เกิดผลกระทบด้านลบในระดับปานกลาง 2) <u>ความปลอดภัย</u> ในระยะก่อสร้างจะมีคนงานเข้ามาทำงานในพื้นที่โครงการฯ อาจสร้างความวิตกกังวลด้านความปลอดภัยต่อชุมชนโดยรอบ ในเรื่องคนงานมีการเสพสุราของมีเมาหรือยาเสพติด การลักขโมย ส่งเสียงดังรบกวน หรือการก่อเหตุเดือดร้อนรำคาญต่อชุมชนโดยรอบได้ โครงการฯ ได้จัดให้มีเจ้าหน้าที่รักษาความปลอดภัยภายในโครงการ จำนวน 2 คน ดูแล บริเวณทางเข้า-ออกของโครงการฯ และดูแลความเป็นระเบียบ	1.กำหนดกฎเกณฑ์ และข้อปฏิบัติ เพื่อความปลอดภัยในการทำงานอย่างน้อยครอบคลุมตามกฎหมายกระทรวงมหาดไทย และให้โครงการสามารถควบคุมและตรวจสอบให้ผู้รับเหมาปฏิบัติตามอย่างเคร่งครัด 2.ให้ผู้รับเหมาก่อสร้างจัดหาป้ายประกาศ หรือสัญญาณเตือน และเจ้าหน้าที่รักษาความปลอดภัยห้ามไม่ให้ผู้ที่ไม่เกี่ยวข้องเข้ามาในบริเวณพื้นที่ก่อสร้าง เพื่อป้องกันอุบัติเหตุต่างๆ ที่อาจเกิดขึ้นได้ 3.ให้ผู้รับเหมาก่อสร้างจัดหาป้ายประกาศ หรือสัญญาณเตือน คนงานก่อสร้างให้ตระหนักถึงความปลอดภัยยิ่งขึ้น เช่น ป้ายปลอดภัยไว้ก่อนระวังไฟดูด ห้ามใช้มือสัมผัส เป็นต้น 4.จัดให้มีการอบรมชี้แจงมาตรการรักษาความปลอดภัยแก่หัวหน้าคนงานหรือจัดหาคู่มือรักษาความปลอดภัยในการ	1.สภาพการใช้งานอุปกรณ์ป้องกันอันตรายส่วนบุคคล เช่น หมวก แว่นตา รองเท้า ถุงมือ ที่ครอบหู ที่อุดหู เป็นต้น <u>สถานที่ตรวจสอบ</u> - พื้นที่ก่อสร้าง <u>ดัชนีที่ใช้ตรวจสอบ</u> - อุปกรณ์ป้องกันอันตรายส่วนบุคคล <u>ความถี่ในการตรวจสอบ</u> - 6 เดือน/ครั้ง ตลอดระยะเวลาก่อสร้าง <u>ผู้รับผิดชอบ</u> - ผู้ดำเนินการ

บริษัท โมเดิร์น 79 จำกัด
MODERN 79
 COMPANY LIMITED

ลงชื่อ  ผู้ดำเนินการ
 (นายสิริวัชม์ สิขิมชลภักษ์)
 บริษัท โมเดิร์น 79 จำกัด

เดือน พฤศจิกายน 2565
 48/126

ลงชื่อ  ผู้ตรวจสอบ
 (นายเจนณรงค์ สันสน)
 บริษัท เจต คอนซัลแตนท์ จำกัด
 JADE CONSULTANT CO.,LTD.

ตารางที่ 2 ผลกระทบต่อสิ่งแวดล้อมที่สำคัญ มาตรการป้องกัน และแก้ไขผลกระทบต่อสิ่งแวดล้อม และมาตรการติดตามตรวจสอบผลกระทบต่อสิ่งแวดล้อมที่โครงการจัดสรรที่ดิน เดอะ ริช วิลล่า แอท ทรงคุณ ของบริษัท โมเดิร์น 79 จำกัด (ระยะก่อสร้าง)

องค์ประกอบทางสิ่งแวดล้อมและคุณค่าต่างๆ	ผลกระทบต่อสิ่งแวดล้อมที่สำคัญ	มาตรการป้องกันและแก้ไขผลกระทบต่อสิ่งแวดล้อม	มาตรการติดตามตรวจสอบผลกระทบต่อสิ่งแวดล้อม
	<p>เรียบริยภายในพื้นที่ก่อสร้างโครงการตลอด 24 ชั่วโมง เพื่อความปลอดภัยของผู้พักอาศัยบริเวณใกล้เคียงพื้นที่ก่อสร้าง ซึ่งแต่ละผลัดจะมีระยะเวลาการทำงาน 12 ชั่วโมง แบ่งออกเป็น 2 ผลัด คือ ผลัดที่ 1 เวลา 06.00-18.00 และผลัดที่ 2 เวลา 18.00-06.00 น.</p>	<p>ก่อสร้าง พร้อมทั้งชี้แจงให้เกิดความสำนึกและเข้าใจในเรื่องความปลอดภัยให้ดียิ่งขึ้น</p> <p>5.จัดหาและอบรมการใช้อุปกรณ์ป้องกันอันตรายส่วนบุคคล เช่น หมวกนิรภัย แวนตานิรภัย รองเท้า ถุงมือและที่อุดหู</p> <p>6.จัดให้มียามรักษาความปลอดภัยภายในโครงการเพื่อควบคุมคนงานก่อสร้างเพื่อความปลอดภัยผู้อยู่อาศัยใกล้เคียงพื้นที่โครงการ</p> <p>7.จัดให้มีเครื่องมือปฐมพยาบาลเบื้องต้นพร้อมทั้งจัดเตรียมรถรับส่งผู้บาดเจ็บเมื่อเกิดอุบัติเหตุรุนแรง/กรณีฉุกเฉิน และให้มียามรักษาความปลอดภัย ออกตรวจดูแลความเรียบร้อยอย่างสม่ำเสมอ</p> <p>8.จัดให้มีหัวหน้าคนงานหรือผู้ควบคุมดูแลความปลอดภัยของคนงานอย่างเข้มงวด</p> <p>9.จัดให้มีการรักษาความสะอาดอาคารภายในพื้นที่ก่อสร้างให้ได้มากที่สุด เพื่อลดปริมาณการเกิด อุบัติเหตุต่างๆ</p> <p>10.กำหนดจุดรับ-ส่งคนงานก่อสร้างเฉพาะภายในพื้นที่ก่อสร้างเท่านั้น เพื่อป้องกันการรบกวนชุมชนข้างเคียงบนถนนสาธารณะ โดยระบุลงในสัญญาว่าจ้างห้ามผู้ รับเหมา ก่อสร้างรับส่งคนงานนอกพื้นที่ที่กำหนดไว้โดยเด็ดขาด</p>	

บริษัท โมเดิร์น 79 จำกัด
MODERN 79
 COMPANY LIMITED

ลงชื่อ



ผู้ดำเนินการ

(นายสิริวิชฌ์ สิชฌ์ชลภักษ์)

บริษัท โมเดิร์น 79 จำกัด

เดือน พฤศจิกายน 2565

49/126

ลงชื่อ



บุคคลจรรยาบรรณวิชาชีพจัดทำรายงาน

(นายเจนณรงค์ สันสน)

บริษัท เจต คอนซัลแตนท์ จำกัด

JADE CONSULTANT CO.,LTD.

ตารางที่ 2 ผลกระทบต่อสิ่งแวดล้อมที่สำคัญ มาตรการป้องกัน และแก้ไขผลกระทบต่อสิ่งแวดล้อม และมาตรการติดตามตรวจสอบผลกระทบต่อสิ่งแวดล้อมที่โครงการจัดสรรที่ดิน เดอะ ริช วิลล่า แอท ทรวงคูน ของบริษัท โมเดิร์น 79 จำกัด (ระยะก่อสร้าง)

องค์ประกอบทางสิ่งแวดล้อมและคุณค่าต่างๆ	ผลกระทบต่อสิ่งแวดล้อมที่สำคัญ	มาตรการป้องกันและแก้ไขผลกระทบต่อสิ่งแวดล้อม	มาตรการติดตามตรวจสอบผลกระทบต่อสิ่งแวดล้อม
		11.กรณีมีการเปลี่ยนแปลงมาตรการเจ้าของโครงการฯ จะต้องดำเนินการแจ้งขอความเห็นชอบจากหน่วยงานผู้อนุญาตก่อนดำเนินการ 12.เจ้าของโครงการจะต้องระบุนโยบายการดำเนินการตามมาตรการป้องกันและแก้ไขผลกระทบต่อสิ่งแวดล้อมตามที่ได้รับการเห็นชอบไว้ในสัญญาว่าจ้าง พร้อมแนบรายละเอียดมาตรการฯ ไว้แนบท้ายสัญญา	
4.4 การป้องกันอัคคีภัย	ในระยะดำเนินการก่อสร้างกิจกรรมการก่อสร้างที่อาจก่อให้เกิดอัคคีภัยอาจเกิดจากอุปกรณ์หรือเครื่องใช้ไฟฟ้า ชัดข้อง หรือความประมาทของคนงาน ในพื้นที่ก่อสร้างจึงจัดให้มีถังดับเพลิงเคมีบริเวณต่าง ๆ โดยเฉพาะจุดที่จะทำให้เกิดเปลวไฟและประกายไฟได้ง่ายมองเห็นชัดเจนและสามารถนำมาใช้ได้สะดวก ประกอบกับมีการอบรมให้คนงานก่อสร้างรู้จักการใช้อุปกรณ์ป้องกันอัคคีภัยอย่างถูกวิธี และติดป้ายแนะนำวิธีการใช้ร่วมด้วยเพื่อใช้ในการระงับเหตุเพลิงที่อาจเกิดจากความประมาทเลินเล่อของคนงานก่อสร้างจากการก่อสร้าง การสูบบุหรี่หรือความรู้เท่าไม่ถึงการณ์ของคนงาน ส่วนระบบไฟฟ้าที่อาจเกิดเพลิงไหม้ได้นั้นจะต้องมีการติดตั้งให้ถูกหลักวิศวกรรมไม่ก่อให้เกิดความขัดข้อง และกระแสไฟฟ้าลัดวงจรได้ง่าย โดยผู้ที่มีความรู้ในด้านดังกล่าวเป็นผู้ดูแลทุกขั้นตอน	1.จัดให้มีเจ้าหน้าที่รักษาความปลอดภัยออกตรวจดูแลความเรียบร้อยในบริเวณพื้นที่ก่อสร้างอย่างสม่ำเสมอ 2.การเดินระบบสายไฟฟ้าต้องดำเนินการอย่างถูกหลักวิชาการในทุกขั้นตอน 3.ออกกฎให้คนงานดับบุหรี่ให้สนิทหรือกำหนดบริเวณห้ามสูบบุหรี่ให้ชัดเจน 4.จัดให้มีการติดตั้งถังดับเพลิงเคมีในสถานที่ทำที่เก็บวัสดุก่อสร้าง และบริเวณบ้านพักคนงานที่คาดว่าจะเกิดเพลิงไหม้ได้ง่ายในตำแหน่งที่สามารถมองเห็นได้ชัดเจน 5.เศษสิ่งของเหลือใช้ที่ติดไฟได้ดี ให้เก็บให้ห่างจากอาคารที่กำลังก่อสร้าง 6.จัดให้มีเจ้าหน้าที่หรือหัวหน้าควบคุมงานคอยตรวจสอบความเรียบร้อยในการก่อสร้างไม่ให้มีสิ่งใดเป็นสาเหตุก่อให้เกิดเพลิงไหม้	1.ตรวจสอบสภาพของถังดับเพลิงเคมีให้อยู่ในสภาพทำงานได้ที่อยู่เสมอ <u>สถานที่ตรวจสอบ</u> - สถานที่ติดตั้งถังดับเพลิงมือถือ <u>ดัชนีที่ใช้ตรวจสอบ</u> - การติดตั้งถังดับเพลิงมือถือ <u>ความถี่ในการตรวจสอบ</u> - 6 เดือน/ครั้ง ตลอดระยะเวลาก่อสร้าง <u>ผู้รับผิดชอบ</u> - ผู้ดำเนินการ 2. ตรวจสอบการจัดบริเวณสูบบุหรี่ <u>สถานที่ตรวจสอบ</u> - พื้นที่ก่อสร้าง

บริษัท โมเดิร์น 79 จำกัด
MODERN 79
 COMPANY LIMITED

ลงชื่อ  ผู้ดำเนินการ
 (นายสิริวัชม์ สีชมพูลักษณ์)
 บริษัท โมเดิร์น 79 จำกัด

เดือน พฤศจิกายน 2565
 50/126

ลงชื่อ  ผู้รับผิดชอบ
 (นายเจนณรงค์ สิ้นสน)
 บริษัท เจต คอนซัลแตนท์ จำกัด
 JADE CONSULTANT CO.,LTD.

ตารางที่ 2 ผลกระทบต่อสิ่งแวดล้อมที่สำคัญ มาตรการป้องกัน และแก้ไขผลกระทบต่อสิ่งแวดล้อม และมาตรการติดตามตรวจสอบผลกระทบต่อสิ่งแวดล้อมที่โครงการจัดสรรที่ดิน เดอะ ริช วิลล่า แอท ทรวงคุณ ของบริษัท โมเดิร์น 79 จำกัด (ระยะก่อสร้าง)

องค์ประกอบทางสิ่งแวดล้อมและคุณค่าต่างๆ	ผลกระทบต่อสิ่งแวดล้อมที่สำคัญ	มาตรการป้องกันและแก้ไขผลกระทบต่อสิ่งแวดล้อม	มาตรการติดตามตรวจสอบผลกระทบต่อสิ่งแวดล้อม
		7.กรณีมีการเปลี่ยนแปลงมาตรการเจ้าของโครงการฯ จะต้องดำเนินการแจ้งขอความเห็นชอบจากหน่วยงานผู้อนุญาตก่อนดำเนินการ 8.เจ้าของโครงการจะต้องระบุนการดำเนินการตามมาตรการป้องกันและแก้ไขผลกระทบต่อสิ่งแวดล้อมตามที่ได้รับการเห็นชอบไว้ในสัญญาว่าจ้าง พร้อมแนบรายละเอียดมาตรการฯ ไว้แนบท้ายสัญญา	<u>ดัชนีที่ใช้ตรวจสอบ</u> - พื้นที่ที่อนุญาตให้สูบบุหรี่ <u>ความถี่ในการตรวจสอบ</u> - 6 เดือน/ครั้ง ตลอดระยะเวลาก่อสร้าง <u>ผู้รับผิดชอบ</u> - ผู้ดำเนินการ
4.5 สุนทรียภาพและทัศนียภาพ	ในระยะก่อสร้างจะส่งผลกระทบต่อสภาพภูมิทัศน์โดยรอบอย่างหลีกเลี่ยงไม่ได้ จึงทำให้เกิดผลกระทบต่อทัศนียภาพต่อแหล่งท่องเที่ยวในระดับปานกลาง และโครงการยังจัดให้มีมาตรการที่ให้มีผ้าใบคลุมรอบบ้านพักที่ก่อสร้าง และการจัดการพื้นที่เก็บกองวัสดุก่อสร้างตลอดจนการจัดการระบบสาธารณสุขปกเื้อให้เป็นระเบียบเรียบร้อยพร้อมทั้งมีแนวรั้วชั่วคราวสูงอย่างน้อย 2 เมตรบริเวณรอบพื้นที่ก่อสร้างอาคารซึ่งสามารถลดผลกระทบด้านทัศนียภาพอันเนื่องมาจากการเก็บกองวัสดุและการก่อสร้างให้เกิดผลกระทบในระดับที่ยอมรับได้เมื่อมองเข้ามายังพื้นที่ก่อสร้างภายในโครงการได้	1.จัดทำรั้วชั่วคราวรอบบริเวณพื้นที่ก่อสร้าง และทางเข้า-ออก โครงการมีม่านกันไว้ เพื่อช่วยปิดบังไม่ให้เห็นภาพเศษวัสดุก่อสร้างและภาพกิจกรรมก่อสร้าง ซึ่งอาจเป็นทัศนียภาพที่ไม่สวยงาม 2.ใช้ผ้าใบคลุมรถบรรทุกที่ใช้ขนส่งเศษวัสดุก่อสร้างเพื่อป้องกันการร่วงหล่นลงบนถนน ทำให้เกิดภาพไม่น่ามอง 3.จัดให้มีการวางแผนกองวัสดุในบริเวณพื้นที่ก่อสร้างโครงการโดยกองวัสดุเท่าที่จำเป็น 4.จัดให้มีพนักงานกวาดเศษดิน ทราาย ที่ตกบริเวณถนนหน้าโครงการและพื้นที่ข้างเคียงโครงการ โดยในกรณีที่มีเศษดินเปียกตกหล่นต้องทำความสะอาดโดยใช้น้ำฉีด และกวาดพื้นให้สะอาดโดยทันที	ตรวจสอบความสูงอาคารไม่ให้ขัดต่อ พ.ร.บ.ควบคุมอาคาร พ.ศ.2522 และกฎหมายอื่นที่เกี่ยวข้อง <u>สถานที่ตรวจสอบ</u> - อาคารโครงการ <u>ดัชนีที่ใช้ตรวจสอบ</u> - ความสูงอาคาร <u>ความถี่ในการตรวจสอบ</u> - ทุกวัน ตลอดระยะเวลาก่อสร้าง <u>ผู้รับผิดชอบ</u> - ผู้ดำเนินการ

บริษัท โมเดิร์น 79 จำกัด
MODERN 79
 COMPANY LIMITED

ลงชื่อ



ผู้ดำเนินการ

(นายสิริวัชม์ สิชม์ชลภักษ์)

บริษัท โมเดิร์น 79 จำกัด

เดือน พฤศจิกายน 2565

51/126

ลงชื่อ



(นายเจนณรงค์ สิ้นสน)

บริษัท เจต คอนซัลแตนท์ จำกัด

บุคคลธรรมดาผู้มีสิทธิ์จัดทำรายงาน

JADE CONSULTANT CO.,LTD.

ตารางที่ 2 ผลกระทบต่อสิ่งแวดล้อมที่สำคัญ มาตรการป้องกัน และแก้ไขผลกระทบต่อสิ่งแวดล้อม และมาตรการติดตามตรวจสอบผลกระทบต่อสิ่งแวดล้อมที่ โครงการจัดสรรที่ดิน เดอะ ริช วิลล่า แอท ทรวง
 คุณ ของบริษัท โมเดิร์น 79 จำกัด (ระยะก่อสร้าง)

องค์ประกอบทางสิ่งแวดล้อมและ คุณค่าต่างๆ	ผลกระทบต่อสิ่งแวดล้อมที่สำคัญ	มาตรการป้องกันและแก้ไข ผลกระทบต่อสิ่งแวดล้อม	มาตรการติดตามตรวจสอบ ผลกระทบต่อสิ่งแวดล้อม
		5.กำหนดให้ทำรั้วล้อมรอบโครงการเป็นสีเขียวหรือสีโทน อ่อน เพื่อให้เกิดความสวยงามและสบายตาแก่ผู้ที่มีองจาก ภายนอกโครงการ 6.ติดตั้งม่านดักฝุ่น เพื่อช่วยบดบังทัศนียภาพตัวอาคาร ระหว่างก่อสร้าง 7.กรณีมีการเปลี่ยนแปลงมาตรการเจ้าของโครงการฯ จะต้องดำเนินการแจ้งขอความเห็นชอบจากหน่วยงานผู้ อนุญาตก่อนดำเนินการ 8.เจ้าของโครงการจะต้องระบุนการดำเนินการตามมาตรการ ป้องกันและแก้ไขผลกระทบต่อสิ่งแวดล้อมตามที่ได้รับการ เห็นชอบไว้ในสัญญาว่าจ้าง พร้อมแนบรายละเอียด มาตรการฯ ไว้แนบท้ายสัญญา	

หมายเหตุ : 1.ในการจัดทำรายงานผลการปฏิบัติตามมาตรการป้องกัน และแก้ไขผลกระทบต่อสิ่งแวดล้อมและมาตรการติดตามตรวจสอบผลกระทบต่อสิ่งแวดล้อม บริษัท โมเดิร์น 79 จำกัด ผู้ดำเนินการ เป็นผู้รับผิดชอบ
 โดยสามารถจัดทำรายงานได้เองโดยใช้ห้องปฏิบัติการของหน่วยงานราชการ หรือขึ้นทะเบียนกับหน่วยงานราชการหรือได้รับการรับรองมาตรฐานห้องปฏิบัติการจากหน่วยงานราชการหรือจากองค์กร/
 สถาบัน ที่เป็นที่ยอมรับในการตรวจวิเคราะห์คุณภาพสิ่งแวดล้อม หรือ ว่าจ้างบุคคลที่ 3 (Third party) ในการจัดทำรายงาน
 2.จัดส่งรายงานผลการปฏิบัติตามมาตรการป้องกันและแก้ไขผลกระทบต่อสิ่งแวดล้อม และมาตรการติดตามตรวจสอบผลกระทบต่อสิ่งแวดล้อม โดยเสนอรายงานการปฏิบัติตามมาตรการเป็นเอกสาร พร้อม
 ข้อมูลที่เป็นไฟล์อิเล็กทรอนิกส์ที่บันทึกบนอุปกรณ์ตามรูปแบบที่สำนักงานนโยบายและแผนทรัพยากรธรรมชาติและสิ่งแวดล้อมกำหนดในจำนวนที่เพียงพอ เพื่อจัดส่งให้กับหน่วยงานของรัฐ ซึ่งมีอำนาจ
 อนุญาตตามกฎหมาย (หน่วยงานผู้อนุญาต)
 3. ส่งรายงานฯ 1 ครั้ง/ปี คือ ภายในเดือนมกราคม

บริษัท โมเดิร์น 79 จำกัด
MODERN 79
 COMPANY LIMITED

ลงชื่อ



ผู้ดำเนินการ

(นายสิริวัฒน์ สีซุณกุลภักษ์)

บริษัท โมเดิร์น 79 จำกัด

เดือน พฤศจิกายน 2565

52/126

ลงชื่อ



(นายเจนณรงค์ ฉันทน)

บริษัท เจต คอนซัลแตนท์ จำกัด



JADE CONSULTANT CO.,LTD.

ตารางที่ 3 ผลกระทบต่อสิ่งแวดล้อมที่สำคัญ มาตรการป้องกัน และแก้ไขผลกระทบต่อสิ่งแวดล้อม และมาตรการติดตามตรวจสอบผลกระทบต่อสิ่งแวดล้อมที่โครงการจัดสรรที่ดิน เดอะ ริช วิลล่า แอท ทรงคุณ ของบริษัท โมเดิร์น 79 จำกัด (ระยะดำเนินการ)

องค์ประกอบทางสิ่งแวดล้อม และคุณค่าต่างๆ	ผลกระทบต่อสิ่งแวดล้อมที่สำคัญ	มาตรการป้องกันและแก้ไขผลกระทบต่อสิ่งแวดล้อม	มาตรการติดตามตรวจสอบผลกระทบต่อสิ่งแวดล้อม
1. ทรัพยากรสิ่งแวดล้อมทางกายภาพ			
<p>1.1 สภาพภูมิประเทศ</p> <p>บริษัท โมเดิร์น 79 จำกัด MODERN 79 COMPANY LIMITED</p>	<p>บริเวณพื้นที่โครงการจะเปลี่ยนสภาพจากที่รกร้างรอการใช้ประโยชน์ไปเป็นโครงการจัดสรรที่ดินทำให้สภาพภูมิประเทศภายในพื้นที่โครงการเปลี่ยนแปลงไปอย่างหลีกเลี่ยงไม่ได้ ทั้งนี้ ระดับความสูงตลอดจนสภาพภูมิสัณฐานของพื้นที่ตั้งโครงการจะมีการเปลี่ยนแปลงระดับความสูงของพื้นที่ไปจากเดิมไม่มากนัก และเมื่อพิจารณาการเกิดขึ้นของโครงการแล้วจะเห็นได้ว่าเป็นการทำให้เกิดการใช้ประโยชน์ของพื้นที่ได้อย่างคุ้มค่า รวมทั้งโครงการได้คำนึงถึงผลกระทบต่อการเปลี่ยนแปลงสภาพภูมิประเทศ โดยเฉพาะเรื่องการระบายน้ำที่เปลี่ยนแปลงไป โดยโครงการได้จัดให้มีระบบระบายน้ำที่รองรับน้ำจากพื้นที่โครงการ ซึ่งจะทำให้การศึกษาทิศทางการระบายน้ำให้สอดคล้องกับทิศทางการระบายน้ำก่อนมีโครงการ ทำให้ไม่เกิดขวางหรือเปลี่ยนแปลงการระบายน้ำเดิมแต่อย่างใด</p>	<ol style="list-style-type: none"> อาคารทั้งหมดจะต้องก่อสร้างตามแบบสถาปัตยกรรมที่ได้รับรองโดยสถาปนิก/วิศวกร รวมทั้งต้องเป็นไปตามแบบก่อสร้างที่หน่วยงานท้องถิ่นอนุญาต ควบคุมและดูแลสภาพภายในโครงการให้เป็นไปตามแบบภูมิสถาปัตย์ได้ออกแบบไว้ การดูแลต้นไม้ หรือพื้นที่สีเขียวภายในโครงการให้อยู่ในสภาพดีอยู่เสมอ ดูแลบริเวณพื้นที่ภายในโครงการให้สะอาดและเป็นระเบียบเรียบร้อยอยู่เสมอ ให้มีระบบระบายน้ำอย่างเป็นระบบเพื่อไม่ให้เกิดผลกระทบต่อสิ่งแวดล้อมจากการเปลี่ยนแปลงสภาพภูมิประเทศจากการดำเนินโครงการ หลังการก่อสร้างหรือปรับพื้นที่แล้วเสร็จ ต้องปลูกหญ้าไม้ดอก ไม้ประดับในโครงการ เพื่อให้เกิดความร่มรื่นและช่วยในการยึดเกาะหน้าดิน การระบายน้ำในพื้นที่โครงการให้มีประสิทธิภาพอยู่เสมอ เพื่อป้องกันดินพังทลาย หลีกเลี่ยงกิจกรรมที่จะต้องทำการเปิด ขุดดินออกโดยไม่จำเป็น 	<p>1.ตรวจสอบความสมบูรณ์ของรั้วรอบพื้นที่โครงการให้มีสภาพดีอยู่เสมอ</p> <p><u>สถานที่ตรวจสอบ</u></p> <p>- รั้วโดยรอบพื้นที่โครงการ</p> <p><u>ดัชนีที่ใช้ตรวจสอบ</u></p> <p>ความสมบูรณ์ของรั้วรอบพื้นที่โครงการ</p> <p><u>ความถี่ในการตรวจสอบ</u></p> <p>เดือนละ 1 ครั้ง</p> <p>ตลอดระยะดำเนินการ</p> <p><u>ผู้รับผิดชอบ</u></p> <p><u>ก่อนมีการจัดตั้งนิติบุคคลหมู่บ้านจัดสรร</u></p> <p>- เจ้าของโครงการหรือกิจการหรือการดำเนินการที่ต้องจัดทำรายงานการประเมินผลกระทบต่อสิ่งแวดล้อมตามมาตรา 48</p> <p><u>หลังมีการจัดตั้งนิติบุคคลหมู่บ้านจัดสรร</u></p> <p>- ผู้จัดการของนิติบุคคลหมู่บ้านจัดสรรของนิติบุคคลหมู่บ้านจัดสรรตามกฎหมายว่าด้วยการจัดสรรที่ดิน</p>

ลงชื่อ

(นายสิริวัชฌ์ สีชมชลภักษ์)
บริษัท โมเดิร์น 79 จำกัด

ผู้ดำเนินการ

เดือน พฤศจิกายน 2565

53/126

ลงชื่อ

(นายเจนณรงค์ สันตนะ)

บริษัท เจต คอนซัลแตนท์ จำกัด

บุคคลธรรมดาผู้มีสิทธิ์จัดทำรายงาน

JADE CONSULTANT CO.,LTD.

ตารางที่ 3 ผลกระทบต่อสิ่งแวดล้อมที่สำคัญ มาตรการป้องกัน และแก้ไขผลกระทบต่อสิ่งแวดล้อม และมาตรการติดตามตรวจสอบผลกระทบต่อสิ่งแวดล้อมที่โครงการจัดสรรที่ดิน เดอะ ริช วิลล่า แอท ทรงคุณ ของบริษัท โมเดิร์น 79 จำกัด (ระยะดำเนินการ)

องค์ประกอบทางสิ่งแวดล้อม และคุณค่าต่างๆ	ผลกระทบต่อสิ่งแวดล้อมที่สำคัญ	มาตรการป้องกันและแก้ไขผลกระทบต่อสิ่งแวดล้อม	มาตรการติดตามตรวจสอบผลกระทบต่อสิ่งแวดล้อม
		<p>9.กรณีมีการเปลี่ยนแปลงมาตรการผู้ดำเนินการ (เจ้าของโครงการกรณีก่อนการจัดตั้งนิติบุคคลหมู่บ้าน) หรือนิติบุคคลหมู่บ้านจัดสรร (กรณีจัดตั้งนิติบุคคลหมู่บ้าน) จะต้องดำเนินการแจ้งขอความเห็นชอบจากหน่วยงานผู้อนุญาตก่อนดำเนินการ</p>	<p>2. ตรวจสอบและดูแลต้นไม้บริเวณพื้นที่สีเขียวในพื้นที่โครงการให้มีสภาพดีอยู่เสมอ</p> <p><u>สถานที่ตรวจสอบ</u></p> <ul style="list-style-type: none"> - บริเวณพื้นที่สีเขียว <p><u>ดัชนีที่ใช้ตรวจสอบ</u></p> <ul style="list-style-type: none"> - ความสมบูรณ์ของต้นไม้บริเวณพื้นที่สีเขียว <p><u>ความถี่ในการตรวจสอบ</u></p> <ul style="list-style-type: none"> - เดือนละ 1 ครั้ง <p>ตลอดระยะดำเนินการ</p> <p><u>ผู้รับผิดชอบ</u></p> <p><u>ก่อนมีการจัดตั้งนิติบุคคลหมู่บ้านจัดสรร</u></p> <ul style="list-style-type: none"> - เจ้าของโครงการหรือกิจการหรือการดำเนินการที่ต้องจัดทำรายงานการประเมินผลกระทบต่อสิ่งแวดล้อมตามมาตรา 48 <p><u>หลังมีการจัดตั้งนิติบุคคลหมู่บ้านจัดสรร</u></p> <ul style="list-style-type: none"> - ผู้จัดการของนิติบุคคลหมู่บ้านจัดสรรของนิติบุคคลหมู่บ้านจัดสรรตามกฎหมายว่าด้วยการจัดสรรที่ดิน

บริษัท โมเดิร์น 79 จำกัด
MODERN 79
 COMPANY LIMITED

ลงชื่อ  ผู้ดำเนินการ
 (นายสิริวิชฌ์ สีชมรภักษ์)
 บริษัท โมเดิร์น 79 จำกัด

เดือน พฤศจิกายน 2565
 54/126

ลงชื่อ  ผู้ตรวจสอบ
 (นายเจต คอนชันตันน์)
 บริษัท เจต คอนซัลตันท์ จำกัด

 JADE CONSULTANT CO.,LTD.



ตารางที่ 3 ผลกระทบต่อสิ่งแวดล้อมที่สำคัญ มาตรการป้องกัน และแก้ไขผลกระทบต่อสิ่งแวดล้อม และมาตรการติดตามตรวจสอบผลกระทบต่อสิ่งแวดล้อมที่โครงการจัดสรรที่ดิน เดอะ ริช วิลล่า แอท ทรงคุณ ของบริษัท โมเดิร์น 79 จำกัด (ระยะดำเนินการ)

องค์ประกอบทางสิ่งแวดล้อม และคุณค่าต่างๆ	ผลกระทบต่อสิ่งแวดล้อมที่สำคัญ	มาตรการป้องกันและแก้ไขผลกระทบต่อสิ่งแวดล้อม	มาตรการติดตามตรวจสอบผลกระทบต่อสิ่งแวดล้อม
<p>1.2 ทรัพยากรดินและการชะล้างพังทลายของดิน</p>	<p>เมื่อโครงการเปิดดำเนินการสภาพพื้นที่จะถูกปรับเปลี่ยนไปเป็นพื้นที่คอนกรีต และพื้นที่สีเขียวที่มีการปลูกพันธุ์ไม้ต่าง ๆ ซึ่งลักษณะดังกล่าวจะเป็นการปกคลุมพื้นดินเดิมทั้งหมด ดังนั้น การชะล้างพังทลายของดินที่จะเกิดขึ้นบริเวณพื้นที่โครงการจึงมีความเป็นไปได้ยากมาก นอกจากนี้ระดับพื้นดินในเขตโครงการเมื่อเปิดดำเนินการพื้นที่ยังคงเป็นที่ราบเช่นเดิม และไม่เกิดความแตกต่างจากพื้นที่โดยรอบ</p>	<p>1.จัดให้มีพื้นที่สีเขียวและดูแลรักษาพื้นที่ดังกล่าวให้อยู่ในสภาพที่ดีอยู่เสมอ เพื่อช่วยลดผลกระทบด้านทัศนียภาพ หากพบว่าต้นไม้ที่ปลูกตายหรือเสียหายต้องรีบซ่อมแซมแก้ไขหรือสับเปลี่ยนโดยทันที</p> <p>2.ดูแลพื้นที่โครงการให้อยู่ในสภาพดีอยู่เสมอ หากพบว่าเป็นหลุมหรือแอ่งน้ำซึ่งต้องมีการซ่อมแซมทันที เนื่องจากอาจเกิดการชะล้างพังทลายเป็นหลุมใหญ่ได้</p> <p>3.ในพื้นที่ที่ไม่มีการก่อสร้างอาคาร ต้องเททับหน้าดินด้วยซีเมนต์หรือปลูกหญ้าคลุมไว้</p> <p>4.กรณีมีการเปลี่ยนแปลงมาตรการผู้ดำเนินการ (เจ้าของโครงการกรณีก่อนการจัดตั้งนิติบุคคลหมู่บ้าน) หรือนิติบุคคลหมู่บ้านจัดสรร (กรณีจัดตั้งนิติบุคคลหมู่บ้าน) จะต้องดำเนินการแจ้งขอความเห็นชอบจากหน่วยงานผู้อนุญาตก่อนดำเนินการ</p>	<p>ตรวจสอบพันธุ์ไม้และความอุดมสมบูรณ์ สวยงาม อยู่เสมอ</p> <p><u>สถานที่ตรวจสอบ</u></p> <p>- บริเวณพื้นที่สีเขียว</p> <p><u>ดัชนีที่ใช้ตรวจสอบ</u></p> <p>- ชนิด จำนวน และ ความสมบูรณ์ของพันธุ์ไม้ที่ปลูก</p> <p><u>ความถี่ในการตรวจสอบ</u></p> <p>- เดือนละ 1 ครั้ง</p> <p>ตลอดระยะดำเนินการ</p> <p><u>ผู้รับผิดชอบ</u></p> <p><u>ก่อนมีการจัดตั้งนิติบุคคลหมู่บ้านจัดสรร</u></p> <p>- เจ้าของโครงการหรือกิจการหรือการดำเนินการที่ต้องจัดทำรายงานการประเมินผลกระทบต่อสิ่งแวดล้อมตามมาตรา 48</p> <p><u>หลังมีการจัดตั้งนิติบุคคลหมู่บ้านจัดสรร</u></p> <p>- ผู้จัดการของนิติบุคคลหมู่บ้านจัดสรรของนิติบุคคลหมู่บ้านจัดสรรตามกฎหมายว่าด้วยการจัดสรรที่ดิน</p>

บริษัท โมเดิร์น 79 จำกัด
MODERN 79
 COMPANY LIMITED

ลงชื่อ  ผู้ดำเนินการ
 (นายสิริวิวัฒน์ สีชมุขลักษณ์)
 บริษัท โมเดิร์น 79 จำกัด

เดือน พฤศจิกายน 2565
 55/126

ลงชื่อ  บุคคลหรือตัวแทนผู้จัดทำรายงาน
 (นายเจนณรงค์ สันสน)
 บริษัท เจต คอนซัลแตนท์ จำกัด

 JADE CONSULTANT CO.,LTD.

ตารางที่ 3 ผลกระทบต่อสิ่งแวดล้อมที่สำคัญ มาตรการป้องกัน และแก้ไขผลกระทบต่อสิ่งแวดล้อม และมาตรการติดตามตรวจสอบผลกระทบต่อสิ่งแวดล้อมที่โครงการจัดสรรที่ดิน เดอะ ริช วิลล่า แอท ทรงคุณ ของบริษัท โมเดิร์น 79 จำกัด (ระยะดำเนินการ)

องค์ประกอบทางสิ่งแวดล้อม และคุณค่าต่างๆ	ผลกระทบต่อสิ่งแวดล้อมที่สำคัญ	มาตรการป้องกันและแก้ไขผลกระทบต่อสิ่งแวดล้อม	มาตรการติดตามตรวจสอบผลกระทบต่อสิ่งแวดล้อม
<p>1.3 ธรณีวิทยาและเกิดแผ่นดินไหว</p>	<p>เมื่อเปรียบเทียบกับแผนที่ธรณีวิทยา จังหวัดภูเก็ต พบว่าอยู่ในบริเวณหินตะกอนและหินแปร (Qmb) ตะกอนหลังป่าชายเลน เป็นดินเคลย์ ปนทราย สีเทาถึงสีเทาเข้ม มีซากพืชเล็กน้อย พบร่องรอยการรบกวนของสัตว์ในเนื้อดิน พบว่าไม่ได้ทำให้เกิดการเปลี่ยนแปลงทางธรณีวิทยาในระดับโครงสร้าง</p> <p>ในส่วนของการเกิดแผ่นดินไหวพื้นที่โครงการตั้งอยู่ในบริเวณพื้นที่เสี่ยงภัยเขต 2ก เป็นเขตที่มีความเสี่ยงในการเกิดแผ่นดินไหวในระดับน้อยถึงปานกลาง สำหรับสิ่งปลูกสร้างออกแบบโครงสร้างให้มีความมั่นคงแข็งแรงอ้างอิงตามที่กฎหมายกำหนดรวมทั้งได้รับการรับรองจากวิศวกรผู้ได้รับอนุญาต</p>	<p><u>การเกิดแผ่นดินไหว</u></p> <ol style="list-style-type: none"> เตรียมไฟฉายพร้อมถ่านไฟฉาย และกระเป๋ายาเตรียมไว้ในสำนักงานนิติบุคคล และให้ผู้พักอาศัยทราบว่าจะอยู่ที่ไหน เตรียมบุคลากรที่มีความรู้ในการปฐมพยาบาลเบื้องต้น มีแผนป้ายแสดงตำแหน่งของวาล์วปิดน้ำ วาล์วปิดก๊าซ สะพานไฟฟ้า สำหรับตัดกระแสไฟฟ้าไว้ที่ห้องสำนักงานนิติบุคคล มีป้ายเตือนห้ามวางสิ่งของหนักบนชั้น หรือหิ้งสูงๆ เมื่อแผ่นดินไหวอาจตกลงมาเป็นอันตรายได้ กำหนดจุดนัดหมาย ในกรณีที่ต้องพลัดพรากจากกัน เพื่อมารวมกันอีกครั้ง ในภายหลังซึ่งเป็นจุดรวมพลของโครงการ <p><u>ระหว่างเกิดแผ่นดินไหว</u></p> <ol style="list-style-type: none"> พยายามควบคุมสติอยู่อย่างสงบ ถ้าอยู่ในอาคารก็ให้อยู่ในอาคาร ถ้าอยู่นอกอาคารก็ให้อยู่นอกอาคาร เพื่อป้องกันการได้รับบาดเจ็บเพราะวิ่งเข้า-ออก โดยถ้าอยู่ในอาคารให้ยืนหรือหมอบอยู่ในส่วนที่มีโครงสร้างแข็งแรง ที่สามารถรับน้ำหนักได้มาก และให้อยู่ห่างจากประตู ระเบียง และหน้าต่าง 	<p>ตรวจสอบจุดรวมพลกรณีเกิดแผ่นดินไหวเพื่อควบคุมและจัดการทางด้านข่าวสารแก่ผู้อาศัยในโครงการสถานที่ตรวจสอบ</p> <ul style="list-style-type: none"> - จุดรวมพลภายในพื้นที่ <u>ดัชนีที่ใช้ตรวจสอบ</u> - ป้ายบอกตำแหน่งจุดรวมพล <u>ความถี่ในการตรวจสอบ</u> - เดือนละ 1 ครั้ง <p>ตลอดระยะเวลาดำเนินการ <u>ผู้รับผิดชอบ</u></p> <p><u>ก่อนมีการจัดตั้งนิติบุคคลหมู่บ้านจัดสรร</u></p> <ul style="list-style-type: none"> - เจ้าของโครงการหรือกิจการหรือการดำเนินการที่ต้องจัดทำรายงานการประเมินผลกระทบต่อสิ่งแวดล้อมตามมาตรา 48 <p><u>หลังมีการจัดตั้งนิติบุคคลหมู่บ้านจัดสรร</u></p> <ul style="list-style-type: none"> - ผู้จัดการของนิติบุคคลหมู่บ้านจัดสรรของนิติบุคคลหมู่บ้านจัดสรรตามกฎหมายว่าด้วยการจัดสรรที่ดิน

ลงชื่อ  บริษัท โมเดิร์น 79 จำกัด
MODERN 79 COMPANY LIMITED
 (นายสิริวิชฌ์ สีขันธ์ชลักษ์)
 บริษัท โมเดิร์น 79 จำกัด

เดือน พฤศจิกายน 2565
56/126

ลงชื่อ  บุคคลธรรมดาผู้มีสิทธิจัดทำรายงาน
 (นายเจนณรงค์ สันสน)
 บริษัท เจต คอนซัลแตนท์ จำกัด
JADE CONSULTANT CO.,LTD.

ตารางที่ 3 ผลกระทบต่อสิ่งแวดล้อมที่สำคัญ มาตรการป้องกัน และแก้ไขผลกระทบต่อสิ่งแวดล้อม และมาตรการติดตามตรวจสอบผลกระทบต่อสิ่งแวดล้อมที่โครงการจัดสรรที่ดิน เดอะ ริช วิลล่า แอท ทรงคุณ ของบริษัท โมเดิร์น 79 จำกัด (ระยะดำเนินการ)

องค์ประกอบทางสิ่งแวดล้อม และคุณค่าต่างๆ	ผลกระทบต่อสิ่งแวดล้อมที่สำคัญ	มาตรการป้องกันและแก้ไขผลกระทบต่อสิ่งแวดล้อม	มาตรการติดตามตรวจสอบผลกระทบต่อสิ่งแวดล้อม
		<p>2.ห้ามใช้เทียน ไม้ขีดไฟ หรือสิ่งทำให้เกิดเปลวหรือประกายไฟ เพราะอาจมีแก๊สรั่วอยู่บริเวณนั้นหลังเกิดแผ่นดินไหว</p> <p><u>หลังเกิดแผ่นดินไหว</u></p> <p>1.ตรวจสอบตัวเองและคนรอบข้างว่าได้รับบาดเจ็บหรือไม่ ให้ปฐมพยาบาลเบื้องต้นก่อน</p> <p>2. รีบออกจากอาคารที่เสียหายทันที เพราะหากเกิดแผ่นดินไหวตามมา อาคารอาจพังทลายได้</p> <p>3.พยายามใส่รองเท้าหุ้มส้นเสมอ เพราะอาจมีเศษแก้วหรือวัสดุแหลมคมอื่นๆ และสิ่งหักพังแทงหรือขาดได้</p> <p>4.ตรวจสอบสายไฟ ท่อน้ำ ท่อแก๊ส ถ้าแก๊สรั่วให้ปิดวาล์วถึงแก๊ส ยกสะพานไฟอย่าจุดไม้ขีดไฟ หรือก่อไฟจนกว่าจะแน่ใจว่าไม่มีแก๊สรั่ว</p> <p>5.ตรวจสอบว่าแก๊สรั่ว ด้วยการดมกลิ่นเท่านั้น ถ้าได้กลิ่นให้เปิดประตูหน้าต่างทุกบาน</p> <p>6.สำรวจความเสียหายของท่อส้วมและท่อน้ำทิ้งก่อนใช้</p> <p>7.กันเขตหรือไม่อนุญาตให้เข้าไปในเขตที่มีความเสียหายสูง หรืออาคารพัง</p>	
1.4 สภาพภูมิอากาศ อุตุนิยมวิทยา และคุณภาพอากาศ	เมื่อเปิดดำเนินการฝุ่นละอองที่จะเกิดขึ้นมาจากรถยนต์ที่แล่นภายในโครงการ อาจก่อให้เกิดผลกระทบในเรื่องการฟุ้งกระจายของฝุ่นละออง เนื่องจากถนนภายในโครงการเป็น	1.ควบคุมความเร็วของรถภายในโครงการ เช่น ป้ายจำกัดความเร็ว สันนูน เพื่อลดความเร็ว เพื่อไม่ให้เกิดการฟุ้งกระจายของฝุ่นละอองบนพื้นผิวถนน	1.ตรวจสอบพันธุ์ไม้ให้เจริญเติบโต งอกงาม สมบูรณ์อยู่เสมอ <u>สถานที่ตรวจสอบ</u>

ลงชื่อ  บริษัท โมเดิร์น 79 จำกัด
(นายสิริวิชฌ์ สิริมชฌรักษ์) MODERN 79 COMPANY LIMITED 57/126
บริษัท โมเดิร์น 79 จำกัด

ลงชื่อ  บุคคลธรรมดาผู้มีสิทธิจัดทำรายงาน
(นายเจต ณรงค์ สันสน) บริษัท เจต คอนซัลแตนท์ จำกัด
JADE CONSULTANT CO.,LTD.

ตารางที่ 3 ผลกระทบต่อสิ่งแวดล้อมที่สำคัญ มาตรการป้องกัน และแก้ไขผลกระทบต่อสิ่งแวดล้อม และมาตรการติดตามตรวจสอบผลกระทบต่อสิ่งแวดล้อมที่โครงการจัดสรรที่ดิน เดอะ ริช วิลล่า แอท ทรงคุณ ของบริษัท โมเดิร์น 79 จำกัด (ระยะดำเนินการ)

องค์ประกอบทางสิ่งแวดล้อม และคุณค่าต่างๆ	ผลกระทบต่อสิ่งแวดล้อมที่สำคัญ	มาตรการป้องกันและแก้ไขผลกระทบต่อสิ่งแวดล้อม	มาตรการติดตามตรวจสอบผลกระทบต่อสิ่งแวดล้อม
	<p>ถนนคอนกรีตจะทำให้เกิดเฉพาะฝุ่นละอองขนาดเล็ก แต่ทั้งนี้จากการที่อาคารของโครงการส่วนใหญ่เป็นบ้านพักอาศัย พื้นที่ว่าง และถนนภายในโครงการ ทำให้พื้นที่ส่วนใหญ่เป็นพื้นที่ค่อนข้างโล่ง มีลมพัดผ่านได้อย่างสะดวกทำให้ฝุ่นละอองขนาดเล็กกระจายตัวและเจือจางไปในอากาศได้ ประกอบกับโครงการมีการปลูกต้นไม้ในสวนสาธารณะ และบริเวณริมถนนสายหลักของโครงการ ซึ่งต้นไม้ที่ปลูกไว้สามารถช่วยในการดักฝุ่นละอองบางส่วนได้อีกทางหนึ่ง สำหรับผลกระทบมลพิษทางอากาศ ส่วนใหญ่จะเกิดจากยานพาหนะที่เล่นเข้า-ออก พื้นที่โครงการ โดยจะมีการปล่อยก๊าซต่างๆ ได้แก่ ก๊าซคาร์บอนมอนนอกไซด์ (CO) สารไฮโดรคาร์บอน (HC) ออกไซด์ของไนโตรเจน (NOx) และออกไซด์ของซัลเฟอร์ (SOx) แต่จะมีผลกระทบน้อยเนื่องจากปัจจุบันมีการใช้น้ำมันรถยนต์ประเภทไร้สารตะกั่วทำให้มลพิษทางอากาศลดลงเป็นอย่างมาก พร้อมทั้งมีการปลูกต้นไม้เพื่อลดมลพิษโดยเฉพาะอย่างยิ่งก๊าซคาร์บอนมอนนอกไซด์ (CO) ที่เกิดจากการเผาไหม้ที่ไม่สมบูรณ์ของท่อไอเสียรถยนต์ และโครงการคาดการณ์ปริมาณจราจรที่เกิดขึ้นไม่มากจนเกินไป อีกส่วนหนึ่งจะเกิดจากเครื่องปรับอากาศของบ้านพักแต่ละหลังโครงการจึงต้องมีการปลูกต้นไม้เพื่อลดมลพิษโดยเฉพาะอย่างยิ่งก๊าซคาร์บอนมอนนอกไซด์ (CO)</p>	<ol style="list-style-type: none"> หมั่นดูแลรักษาความสะอาดบริเวณถนน ทางเดิน โดยอาจจะฉีดล้างถนนเป็นครั้งคราว ประชาสัมพันธ์ไม่ให้มีการติดเครื่องยนต์ขณะจอดรถภายในพื้นที่โครงการ กำหนดให้เจ้าหน้าที่รักษาความปลอดภัยคอยแจ้งเตือนให้ผู้ขับซัดเครื่องยนต์ทุกครั้ง โครงการจัดให้มีชนิดพันธุ์ไม้ต่างๆบริเวณพื้นที่สีเขียวของโครงการที่มีคุณภาพกรองการฟุ้งกระจายของมลสารที่ปล่อยออกจากรถยนต์ ทั้งพันธุ์ไม้ประเภทไม้ยืนต้น ทรงสูง ไม้พุ่มใบหนา และกลุ่มไม้ทรงสูงใบหนา เพื่อช่วยในการดูดซับ CO จากยานพาหนะและเป็นม่านกันการฟุ้งกระจายของฝุ่นละอองและมลสารตลอดจนการให้ร่มเงาที่มีผลด้านการช่วยคายอากาศให้แก่พื้นที่บริเวณโดยรอบ โครงการมีพื้นที่สีเขียวเพื่อเพิ่มปริมาณก๊าซ O₂ ในอากาศด้วยพันธุ์ไม้ยืนต้นในโครงการ ติดตั้งป้ายเตือน “ห้ามติดเครื่องขณะจอดรถ” ในพื้นที่จอดรถของอาคาร และกำชับให้เจ้าหน้าที่ควบคุมดูแลอย่างเคร่งครัด จัดให้มีเจ้าหน้าที่อำนวยความสะดวกบริเวณทางเข้า-ออกโครงการ โดยเฉพาะในช่วงโมงเร่งด่วน เช้า-เย็น เพื่อลดการระบายมลสารในอากาศจากการจราจร 	<ul style="list-style-type: none"> - บริเวณพื้นที่สีเขียว <u>ดัชนีที่ใช้ตรวจสอบ</u> - ชนิด จำนวน และ ความสมบูรณ์ของพรรณไม้ที่ปลูก <u>ความถี่ในการตรวจสอบ</u> - สัปดาห์ละ 1 ครั้ง - ตลอดระยะดำเนินการ <u>ผู้รับผิดชอบ</u> - <u>ก่อนมีการจัดตั้งนิติบุคคลหมู่บ้านจัดสรร</u> - เจ้าของโครงการหรือกิจการหรือการดำเนินการที่ต้องจัดทำรายงานการประเมินผลกระทบต่อสิ่งแวดล้อมตามมาตรา 48 <u>หลังมีการจัดตั้งนิติบุคคลหมู่บ้านจัดสรร</u> - ผู้จัดการของนิติบุคคลหมู่บ้านจัดสรรของนิติบุคคลหมู่บ้านจัดสรรตามกฎหมายว่าด้วยการจัดสรรที่ดิน 2.ตรวจสอบสภาพการใช้งานของถนนภายในโครงการ <u>สถานที่ตรวจสอบ</u> - ถนนภายในโครงการ

ลงชื่อ  บริษัท โมเดิร์น 79 จำกัด
MODERN 79
 COMPANY LIMITED
 (นายสิริวิวัฒน์ สีชมชัดลักษณ์)
 บริษัท โมเดิร์น 79 จำกัด

เดือน พฤศจิกายน 2565
 58/126

ลงชื่อ  บุคคลธรรมดาไม่มีสิทธิจัดทำรายงาน
 (นายเจนณรงค์ สันสน)
 บริษัท เจต คอนซัลแตนท์ จำกัด
JAE CONSULTANT CO.,LTD.

ตารางที่ 3 ผลกระทบต่อสิ่งแวดล้อมที่สำคัญ มาตรการป้องกัน และแก้ไขผลกระทบต่อสิ่งแวดล้อม และมาตรการติดตามตรวจสอบผลกระทบต่อสิ่งแวดล้อมที่โครงการจัดสรรที่ดิน เดอะ ริช วิลล่า แอท ทรงคุณ
ของ บริษัท โมเดิร์น 79 จำกัด (ระยะดำเนินการ)

องค์ประกอบทางสิ่งแวดล้อม และคุณค่าต่างๆ	ผลกระทบต่อสิ่งแวดล้อมที่สำคัญ	มาตรการป้องกันและแก้ไข ผลกระทบต่อสิ่งแวดล้อม	มาตรการติดตามตรวจสอบ ผลกระทบต่อสิ่งแวดล้อม
	นอกจากนี้ ลักษณะของพื้นที่โดยรอบโครงการยังคงมีพื้นที่ เปิดโล่ง ทำให้การถ่ายเทอากาศได้ดีอีกระดับหนึ่ง ทำให้เกิด การเจือจางของก๊าซที่เป็นสาเหตุของมลพิษ	9.กรณีมีการเปลี่ยนแปลงมาตรการผู้ดำเนินการ (เจ้าของ โครงการกรณีก่อนการจัดตั้งนิติบุคคลหมู่บ้าน) หรือนิติ บุคคลหมู่บ้านจัดสรร (กรณีจัดตั้งนิติบุคคลหมู่บ้าน) จะต้องดำเนินการแจ้งขอความเห็นชอบจากหน่วยงานผู้ อนุญาตก่อนดำเนินการ	<u>ดัชนีที่ใช้ตรวจสอบ</u> - สภาพความชำรุด/เสียหาย <u>ความถี่ในการตรวจสอบ</u> - เดือนละ 1 ครั้ง ตลอดระยะดำเนินการ <u>ผู้รับผิดชอบ</u> <u>ก่อนมีการจัดตั้งนิติบุคคลหมู่บ้านจัดสรร</u> - เจ้าของโครงการหรือกิจการหรือการดำเนินการ ที่ต้องจัดทำรายงานการประเมินผลกระทบ สิ่งแวดล้อมตามมาตรา 48 <u>หลังมีการจัดตั้งนิติบุคคลหมู่บ้านจัดสรร</u> - ผู้จัดการของนิติบุคคลหมู่บ้านจัดสรรของนิติ บุคคลหมู่บ้านจัดสรรตามกฎหมายว่าด้วยการ จัดสรรที่ดิน
1.5 เสียงและความสั่นสะเทือน	เนื่องจากโครงการเป็นจัดสรรที่ดินเพื่อการอยู่อาศัย ระดับ เสียงที่เกิดขึ้นจึงเป็นระดับเสียงที่เกิดขึ้นโดยทั่วไปใน ชีวิตประจำวัน จึงไม่มีกิจกรรมที่เป็นแหล่งกำเนิดเสียงที่ สำคัญ สำหรับเสียงและความสั่นสะเทือนที่คาดว่าจะ ก่อให้เกิดการรบกวนผู้พักอาศัยที่อยู่ข้างเคียงจะเป็นเสียง จากการสัญจรของรถภายในโครงการในระยะการเข้า-ออก โครงการ ซึ่งการขับรถเข้า-ออกโครงการจะมีการจำกัด	1.ประชาสัมพันธ์ไม่ให้มีการติดเครื่องยนต์ในขณะที่จอดรถ ภายในพื้นที่โครงการ 2.กำหนดให้เจ้าหน้าที่รักษาความปลอดภัยคอยแจ้งเตือน ให้ผู้ขับขี่ยกยอนต์ดับเครื่องยนต์ทุกครั้ง 3.ผู้พักอาศัยต้องหลีกเลี่ยงกิจกรรมที่อาจก่อให้เกิดเสียง ดังรบกวนห้องข้างเคียง หากมีกิจกรรมที่ทำให้เกิดเสียงดัง รบกวนห้องข้างเคียง ต้องแจ้งให้ผู้อยู่อาศัยทราบล่วงหน้า	-

บริษัท โมเดิร์น 79 จำกัด
MODERN 79
COMPANY LIMITED

ลงชื่อ

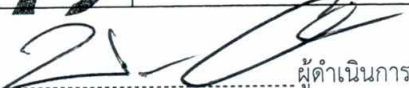

ผู้ดำเนินการ

(นายสิริวิชฌ์ สิชฌมฺชลภักษ์)

บริษัท โมเดิร์น 79 จำกัด

เดือน พฤศจิกายน 2565

59/126

ลงชื่อ



บุคคลที่รับผิดชอบผู้จัดทำรายงาน

(นายเจนณรงค์ สันสน)

บริษัท เจต คอนซัลแตนท์ จำกัด

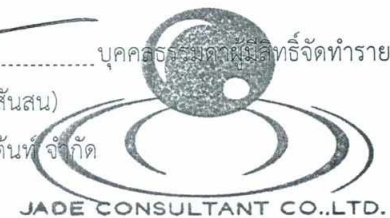

ตารางที่ 3 ผลกระทบต่อสิ่งแวดล้อมที่สำคัญ มาตรการป้องกัน และแก้ไขผลกระทบต่อสิ่งแวดล้อม และมาตรการติดตามตรวจสอบผลกระทบต่อสิ่งแวดล้อมที่โครงการจัดสรรที่ดิน เดอะ ริช วิลล่า แอท ทรงคุณ ของบริษัท โมเดิร์น 79 จำกัด (ระยะดำเนินการ)

องค์ประกอบทางสิ่งแวดล้อม และคุณค่าต่างๆ	ผลกระทบต่อสิ่งแวดล้อมที่สำคัญ	มาตรการป้องกันและแก้ไขผลกระทบต่อสิ่งแวดล้อม	มาตรการติดตามตรวจสอบผลกระทบต่อสิ่งแวดล้อม
	<p>ความเร็ว โดยจะจัดให้มียามรักษาการณ์คอยดูแล และป้าย ให้ชะลอความเร็วของรถบนถนนภายในโครงการและลดเสียงจากการแล่นของรถยนต์ ซึ่งจะไม่ทำให้เกิดเสียงดัง อีกส่วนหนึ่งจะเกิดขึ้นจากเครื่องปรับอากาศ จึงต้องมีการจัดต้นไม้ในโครงการ เพื่อช่วยในการดูดซับเสียงดังที่เกิดขึ้นให้ได้มากที่สุด ประกอบกับแนวเขตที่ดินรอบพื้นที่ที่มีการก่อสร้าง ทึบ ซึ่งสามารถลดระดับเสียงลงได้</p> <p>ในส่วนของความสั่นสะเทือนแรงสั่นสะเทือนที่เกิดขึ้นจากรถยนต์ที่ใช้สัญจรของผู้ที่พักอาศัยในโครงการ ไม่มีแหล่งกำเนิดแรงสั่นสะเทือนที่สำคัญ ประกอบกับโครงการได้ออกแบบโครงสร้างอาคารมีความแข็งแรงและปลอดภัยรอบ ๆ อาคารมีการปลูกต้นไม้ซึ่งจะช่วยลดการสั่นสะเทือนที่เกิดจากการจราจร บริเวณข้างเคียงไม่มีแหล่งกำเนิดแรงสั่นสะเทือนที่จะส่งผลกระทบต่อโครงการ</p>	<p>4.ตรวจสอบดูแลสภาพของถนนที่เข้าสู่พื้นที่โครงการมิให้เกิดการชำรุด</p> <p>5.กำหนดความเร็วของรถที่วิ่งเข้าสู่พื้นที่โครงการ ให้ใช้ความเร็วไม่เกิน 30 กม./ชม.</p> <p>6.ติดป้ายประชาสัมพันธ์ห้ามใช้แตรในพื้นที่โครงการ เพื่อหลีกเลี่ยงการก่อให้เกิดเสียงดัง</p> <p>7.กรณีมีการเปลี่ยนแปลงมาตรการผู้ดำเนินการ (เจ้าของโครงการกรณีก่อนการจัดตั้งนิติบุคคลหมู่บ้าน) หรือนิติบุคคลหมู่บ้านจัดสรร (กรณีจัดตั้งนิติบุคคลหมู่บ้าน) จะต้องดำเนินการแจ้งขอความเห็นชอบจากหน่วยงานผู้อนุญาตก่อนดำเนินการ</p>	
2. ทรัพยากรสิ่งแวดล้อมทางชีวภาพ			
2.1 ทรัพยากรชีวภาพบนบก	<p>สำหรับสิ่งมีชีวิตบนบกที่พบบริเวณในพื้นที่โครงการมีจำนวนค่อนข้างน้อย เนื่องจากปัจจุบันพื้นที่ข้างเคียงมีการพัฒนาเป็นพื้นที่อยู่อาศัย จึงทำให้ไม่พบสัตว์ป่าหายาก สัตว์บกที่พบก็เป็นชนิดที่พบได้ทั่วไป โดยสัตว์บกที่พบทั้งหมดในบริเวณพื้นที่โครงการไม่จัดเป็นสัตว์สงวน สัตว์ป่าคุ้มครอง</p>	<p>1.หมั่นบำรุง ดูแลรักษาพื้นที่สีเขียวและต้นไม้ในโครงการให้อยู่ในสภาพสมบูรณ์อยู่เสมอ</p> <p>2.ดูแลระบบสาธารณูปโภคต่างๆ ของโครงการให้อยู่ในสภาพดีอยู่เสมอเพื่อป้องกันการส่งผลกระทบต่อพืชพรรณที่ปลูกไว้ในโครงการ</p>	-

บริษัท โมเดิร์น 79 จำกัด
MODERN 79
COMPANY LIMITED

ลงชื่อ.....ผู้ดำเนินการ

(นายสิริวิทย์ สิขม์ชลภักษ์)

บริษัท โมเดิร์น 79 จำกัด

เดือน พฤศจิกายน 2565

60/126

ลงชื่อ.....บุคคลธรรมดาผู้มีสิทธิจัดทำรายงาน

(นายเจนณรงค์ สันสน)

บริษัท เจต คอนซัลแตนท์ จำกัด

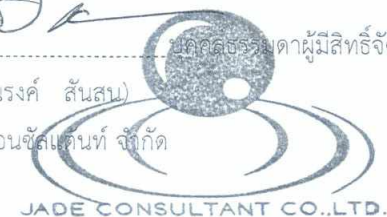

JADE CONSULTANT CO., LTD.

ตารางที่ 3 ผลกระทบต่อสิ่งแวดล้อมที่สำคัญ มาตรการป้องกัน และแก้ไขผลกระทบต่อสิ่งแวดล้อม และมาตรการติดตามตรวจสอบผลกระทบต่อสิ่งแวดล้อมที่โครงการจัดสรรที่ดิน เดอะ ริช วิลล่า แอท ทรงคุณ ของบริษัท โมเดิร์น 79 จำกัด (ระยะดำเนินการ)

องค์ประกอบทางสิ่งแวดล้อม และคุณค่าต่างๆ	ผลกระทบต่อสิ่งแวดล้อมที่สำคัญ	มาตรการป้องกันและแก้ไขผลกระทบต่อสิ่งแวดล้อม	มาตรการติดตามตรวจสอบผลกระทบต่อสิ่งแวดล้อม
	ตามพระราชบัญญัติสงวนและคุ้มครองสัตว์ป่า พ.ศ. 2535 แต่อย่างใด รวมทั้งไม่จัดอยู่ในสถานภาพสูญพันธุ์ (extinct) สูญพันธุ์ในธรรมชาติ (extinct in the wild) ใกล้สูญพันธุ์อย่างยี่ง (critically endangered) ใกล้สูญพันธุ์ (endangered) มีแนวโน้มใกล้สูญพันธุ์ (vulnerable) และใกล้ถูกคุกคาม (near threatened) ตามบัญชีรายชื่อชนิดสัตว์ป่าแนบท้ายอนุสัญญาไซเตส (cites) และของประเทศ ไทย	3.ต้องปลูกหญ้าคลุมดินในพื้นที่ว่างให้ได้มากที่สุด เพื่อช่วยรักษาหน้าดิน และเป็นการเพิ่มพื้นที่สีเขียว 4.ในบริเวณที่เป็นสนามหญ้า ต้องมีการปักป้ายห้ามเดินลัดสนาม หรือห้ามจอดรถ	
2.2 ทรัพยากรชีวภาพในน้ำ	บริเวณทิศเหนือ และทิศตะวันออกของโครงการมีคลอง สาธารณประโยชน์ พบพันธุ์พืชขึ้นอยู่บริเวณริมคลอง เช่น แสมขาว ขลุ้ เบญจมาศน้ำเค็ม เป็นต้น สำหรับสัตว์น้ำใน คลองสาธารณะค่อนข้างหายาก เนื่องจากน้ำมีการปนเปื้อน ของน้ำทิ้งจากบ้านเรือนซึ่งส่วนใหญ่ไม่เหมาะสำหรับการ ดำรงชีวิตของสัตว์น้ำ อาจพบเพียงสัตว์น้ำที่สามารถพบเห็น ได้ และสัตว์หน้าดินที่พบได้ทั่วไป เช่น ปูก้ามดาบ หอยน้ำ จืด และจิ้งจกน้ำ เป็นต้น ทั้งนี้ โครงการมีการปล่อยน้ำทิ้งลงสู่ท่อระบายน้ำด้านหน้า พื้นที่โครงการ เชื่อมกับท่อระบายน้ำของริมถนนสาธารณะ บริเวณด้านหน้าโครงการ ก่อนระบายลงสู่คลองสาธารณะ โดยน้ำทิ้งจากโครงการที่ผ่านการบำบัดแล้วมีคุณภาพตาม มาตรฐานคุณภาพน้ำทิ้งที่เกี่ยวข้อง	1.ห้ามระบายน้ำเสียที่ยังมีได้ผ่านการบำบัดจนได้ มาตรฐานตามข้อกำหนดคุณภาพน้ำทิ้งออกสู่ภายนอก โครงการ โดยเด็ดขาด 2.ปฏิบัติตามมาตรการลดผลกระทบต่อด้านกายภาพให้มากที่สุดเพื่อลดผลกระทบต่อทรัพยากรชีวภาพในน้ำ 3.ติดตั้งระบบบำบัดน้ำเสียแบบอิสระแต่ละแปลงเพื่อ บำบัดน้ำจากกิจกรรมของคนในโครงการฯ ก่อนระบาย ออกนอกโครงการ 4.ตรวจสอบคุณภาพน้ำเสียหลังทำการบำบัดเพื่อ ตรวจสอบประสิทธิภาพของระบบบำบัดน้ำเสียบริเวณบ่อ ตรวจสอบคุณภาพน้ำรวมของโครงการ 5.ควบคุมการก่อสร้างไม่ให้รบกวนหรือทำลายทรัพยากร ชีวภาพในน้ำ	-

บริษัท โมเดิร์น 79 จำกัด
MODERN 79
COMPANY LIMITED

ลงชื่อ  ผู้ดำเนินการ

(นายสิริวัฒน์ สีขันธ์ชลภักษ์)

บริษัท โมเดิร์น 79 จำกัด

เดือน พฤศจิกายน 2565

61/126

ลงชื่อ  นักเศรษฐศาสตร์ผู้มีสิทธิจัดทำรายงาน

(นายเจนณรงค์ สันสน)

บริษัท เจต คอนซัลแตนท์ จำกัด

JADE CONSULTANT CO.,LTD.

ตารางที่ 3 ผลกระทบต่อสิ่งแวดล้อมที่สำคัญ มาตรการป้องกัน และแก้ไขผลกระทบต่อสิ่งแวดล้อม และมาตรการติดตามตรวจสอบผลกระทบต่อสิ่งแวดล้อมที่โครงการจัดสรรที่ดิน เดอะ ริช วิลล่า แอท ทรงคุณ ของบริษัท โมเดิร์น 79 จำกัด (ระยะดำเนินการ)

องค์ประกอบทางสิ่งแวดล้อม และคุณค่าต่างๆ	ผลกระทบต่อสิ่งแวดล้อมที่สำคัญ	มาตรการป้องกันและแก้ไขผลกระทบต่อสิ่งแวดล้อม	มาตรการติดตามตรวจสอบผลกระทบต่อสิ่งแวดล้อม
3. คุณค่าการใช้ประโยชน์ของมนุษย์			
<p>3.1 การใช้น้ำ</p>	<p>พื้นที่โครงการจะใช้น้ำประปาจากการประปาส่วนภูมิภาค จังหวัดภูเก็ต เป็นแหล่งน้ำใช้หลัก และหากเกิดเหตุฉุกเฉิน น้ำใช้ไม่เพียงพอ โครงการจัดให้มีแหล่งน้ำสำรองโดยการซื้อ น้ำจากเอกชนที่ให้บริการจำหน่ายภายในตำบลฉลองและ ตำบลข้างเคียงมาเก็บไว้ในถังสำรองน้ำใช้ที่มีประจำแต่ละ บ้านอย่างน้อยหลังละ 2 ลูกบาศก์เมตร สำรองได้ ประมาณ 2 วัน</p>	<p>1.ผู้ดำเนินการจะต้องจัดให้มีถังเก็บน้ำสำรอง ปริมาตร 2 ลบ.ม./แปลง ตามมติคณะกรรมการจัดสรรที่ดินจังหวัด ภูเก็ตกำหนด</p> <p>2.ให้คำแนะนำเจ้าของแปลงที่ดินติดตั้งระบบกรองน้ำ สำหรับอุปโภค และบริโภค</p>	<p>1.ตรวจสอบรูรั่วซึมของระบบท่อน้ำ และระบบ จ่ายน้ำประปา หากพบให้รีบแก้ไขโดยทันที</p> <p><u>สถานที่ตรวจสอบ</u></p> <ul style="list-style-type: none"> - ระบบท่อจ่ายน้ำ <u>ดัชนีที่ใช้ตรวจสอบ</u> - ความสามารถด้านวิศวกรรมประปา <u>ความถี่</u> เดือนละ 1 ครั้ง ตลอดระยะดำเนินการ <u>ผู้รับผิดชอบ</u> <u>ก่อนมีการจัดตั้งนิติบุคคลหมู่บ้านจัดสรร</u> - เจ้าของโครงการหรือกิจการหรือการดำเนินการ ที่ต้องจัดทำรายงานการประเมินผลกระทบต่อ สิ่งแวดล้อมตามมาตรา 48 <u>หลังมีการจัดตั้งนิติบุคคลหมู่บ้านจัดสรร</u> - ผู้จัดการของนิติบุคคลหมู่บ้านจัดสรรของนิติ บุคคลหมู่บ้านจัดสรรตามกฎหมายว่าด้วยการ จัดสรรที่ดิน <p>2.ตรวจสอบความสะอาดของถังเก็บน้ำสำรอง</p> <p><u>สถานที่ตรวจสอบ</u></p> <ul style="list-style-type: none"> - ถังเก็บสำรอง

บริษัท โมเดิร์น 79 จำกัด
MODERN 79
COMPANY LIMITED

ลงชื่อ  ผู้ดำเนินการ
(นายสิริวิชฌ์ สิชฌ์ชลภักษ์)
บริษัท โมเดิร์น 79 จำกัด

เดือน พฤศจิกายน 2565
62/126

ลงชื่อ  ผู้มีสิทธิจัดทำรายงาน
(นายเจนณรงค์ สันสน)
บริษัท เจต คอนซัลแตนท์ จำกัด

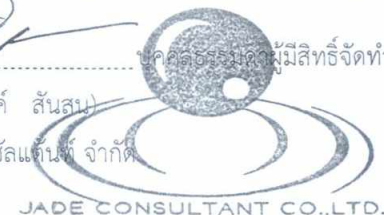

ตารางที่ 3 ผลกระทบต่อสิ่งแวดล้อมที่สำคัญ มาตรการป้องกัน และแก้ไขผลกระทบต่อสิ่งแวดล้อม และมาตรการติดตามตรวจสอบผลกระทบต่อสิ่งแวดล้อมที่โครงการจัดสรรที่ดิน เดอะ ริช วิลล่า แอท ทรงคุณ ของบริษัท โมเดิร์น 79 จำกัด (ระยะดำเนินการ)

องค์ประกอบทางสิ่งแวดล้อม และคุณค่าต่างๆ	ผลกระทบต่อสิ่งแวดล้อมที่สำคัญ	มาตรการป้องกันและแก้ไขผลกระทบต่อสิ่งแวดล้อม	มาตรการติดตามตรวจสอบผลกระทบต่อสิ่งแวดล้อม
			<p><u>ดัชนีที่ใช้ตรวจสอบ</u></p> <ul style="list-style-type: none"> - ความสะอาด <p><u>ความถี่</u></p> <p>6 เดือน/ครั้ง ตลอดระยะดำเนินการ</p> <p><u>ผู้รับผิดชอบ</u></p> <ul style="list-style-type: none"> - เจ้าของแปลงจัดสรรที่ดินแต่ละแปลง <p>3.กรณีระบบน้ำใช้ขาดแคลน</p> <p><u>สถานที่ตรวจสอบ</u></p> <ul style="list-style-type: none"> - ปริมาณน้ำใช้ของแต่ละแปลงที่ดิน <p><u>ดัชนีที่ใช้ตรวจสอบ</u></p> <ul style="list-style-type: none"> - ปริมาณน้ำใช้ <p><u>ความถี่</u> เดือนละ 1 ครั้ง</p> <p>ตลอดระยะดำเนินการ</p> <p><u>ผู้รับผิดชอบ</u></p> <p><u>ก่อนมีการจัดตั้งนิติบุคคลหมู่บ้านจัดสรร</u></p> <ul style="list-style-type: none"> - เจ้าของแปลงจัดสรรที่ดินประสานงานร่วมกับเจ้าของโครงการหรือกิจการหรือการดำเนินการที่ต้องจัดทำรายงานการประเมินผลกระทบต่อสิ่งแวดล้อมตามมาตรา 48 <p><u>หลังมีการจัดตั้งนิติบุคคลหมู่บ้านจัดสรร</u></p>

บริษัท โมเดิร์น 79 จำกัด

MODERN 79
COMPANY LIMITED

ลงชื่อ _____ ผู้ดำเนินการ

(นายสิริวัชม์ สิขมชลรักษ์)

บริษัท โมเดิร์น 79 จำกัด

เดือน พฤศจิกายน 2565

63/126

ลงชื่อ _____ บคคจรรยาผู้มิสิทธิ์จัดทำรายงาน

(นายเจนณรงค์ สันสน)

บริษัท เจต คอนซัลแตนท์ จำกัด

JADE CONSULTANT CO.,LTD.

ตารางที่ 3 ผลกระทบต่อสิ่งแวดล้อมที่สำคัญ มาตรการป้องกัน และแก้ไขผลกระทบต่อสิ่งแวดล้อม และมาตรการติดตามตรวจสอบผลกระทบต่อสิ่งแวดล้อมที่โครงการจัดสรรที่ดิน เดอะ ริช วิลล่า แอท ทรงคุณ ของบริษัท โมเดิร์น 79 จำกัด (ระยะดำเนินการ)

องค์ประกอบทางสิ่งแวดล้อม และคุณค่าต่างๆ	ผลกระทบต่อสิ่งแวดล้อมที่สำคัญ	มาตรการป้องกันและแก้ไขผลกระทบต่อสิ่งแวดล้อม	มาตรการติดตามตรวจสอบผลกระทบต่อสิ่งแวดล้อม
			- เจ้าของแปลงจัดสรรที่ดินประสานงานร่วมกับผู้จัดการของนิติบุคคลหมู่บ้านจัดสรรของนิติบุคคลหมู่บ้านจัดสรรตามกฎหมายว่าด้วยการจัดสรรที่ดิน
3.2 การจัดการน้ำเสีย	<p>1) การประเมินประสิทธิภาพของระบบบำบัดน้ำเสียโครงการ น้ำเสียที่เกิดจากโครงการมาจากห้องน้ำ-ห้องส้วม และกิจกรรมการใช้น้ำอื่น ๆ ภายในโครงการ ปริมาณน้ำเสียที่เกิดขึ้นจากโครงการคาดการณ์อัตราการเกิดน้ำเสียในอัตราไม่น้อยกว่าร้อยละ 95 ของน้ำใช้ โดยจะคาดการณ์ปริมาณน้ำเสียที่เกิดขึ้น 36.24 ลูกบาศก์เมตร/วัน คิดเป็น 0.95 ลูกบาศก์เมตร/วัน/แปลง</p> <p>ระบบบำบัดน้ำเสียของโครงการเป็นการติดตั้งระบบบำบัดน้ำเสียสำเร็จรูป ขนาด 2 ลูกบาศก์เมตร/วัน ประจำแต่ละแปลงพักอาศัย เพื่อบำบัดน้ำเสียให้เป็นไปตามประกาศกระทรวงทรัพยากรธรรมชาติและสิ่งแวดล้อม เรื่อง กำหนดให้ที่ดินจัดสรรเป็นแหล่งกำเนิดมลพิษที่จะต้องถูกควบคุมการปล่อยน้ำเสีย ลงสู่แหล่งน้ำสาธารณะหรือออกสู่สิ่งแวดล้อม พ.ศ. 2564 โดยมีรายละเอียด ดังนี้</p> <p>- <u>ถังดักไขมัน</u> ทำหน้าที่ก่อให้เกิดการลอยตัวของไขมันสู่ผิวน้ำและเก็บกักเอาไขมันไว้ ทำให้น้ำเสียมีไขมันน้อยลงบ้านพักอาศัยแต่ละหลังจะจัดให้มีการบำบัดน้ำเสียจากครัว</p>	<p>1.ชนิดของระบบบำบัดน้ำเสียที่ทางโครงการเลือกใช้ต้องมีค่าและเกณฑ์การออกแบบเป็นไปตามข้อกำหนดที่เกี่ยวข้อง</p> <p>2.จัดให้มีระบบบำบัดน้ำเสียแบบอิสระติดตั้งแต่ละแปลงจัดสรรที่ดิน โดยจะต้องมีประสิทธิภาพในการบำบัดน้ำเสียให้ เป็น ไป ตาม กำหนด ประกาศ กระทรวง ทรัพยากรธรรมชาติและสิ่งแวดล้อม เรื่อง กำหนดให้ที่ดินจัดสรรเป็นแหล่งกำเนิดมลพิษที่จะต้องถูกควบคุมการปล่อยน้ำเสีย ลงสู่แหล่งน้ำสาธารณะหรือออกสู่สิ่งแวดล้อม พ.ศ. 2564</p> <p>3.ตรวจสอบคุณภาพน้ำทิ้งรวม โดยตรวจวัดในรูปของค่า BOD, SS, pH, TKN, Sulfide, Fecal Coliform และ Oil & Grease เพื่อตรวจสอบประสิทธิภาพของระบบบำบัดน้ำเสีย 6 เดือน/ครั้ง</p> <p>4.กำหนดให้มีการสูบกากตะกอน 4.3 ปี/ครั้ง โดยโครงการสามารถขอความร่วมมือหน่วยงานท้องถิ่น หรือเอกชนที่ให้บริการดูดกากตะกอนเข้ามาเพื่อดำเนินกำจัดกากตะกอน</p>	<p>1.ตรวจสอบคุณภาพน้ำทิ้งรวม และระบบท่อระบายน้ำเสีย</p> <p><u>สถานที่ตรวจสอบ</u></p> <p>- บริเวณบ่อตรวจคุณภาพน้ำทิ้งก่อนและหลังออกจากระบบบำบัดน้ำเสีย</p> <p>- ระบบท่อระบายน้ำเสีย</p> <p><u>ดัชนีตรวจสอบคุณภาพน้ำทิ้ง</u></p> <p>- ความเป็นกรดและด่าง (pH)</p> <p>- บีโอดี (BOD)</p> <p>- สารแขวนลอย (Suspended solids)</p> <p>- ซัลไฟด์ (Sulfide)</p> <p>- สารที่ละลายได้ทั้งหมด (Total dissolved solids)</p> <p>- ตะกอนหนัก (Settleable solids)</p> <p>- น้ำมันและไขมัน</p>

บริษัท โมเดิร์น 79 จำกัด
MODERN 79
 COMPANY LIMITED

ลงชื่อ  ผู้ดำเนินการ

(นายสิริวิชฌ์ สิชฌ์ชลภักษ์)

บริษัท โมเดิร์น 79 จำกัด

เดือน พฤศจิกายน 2565

64/126

ลงชื่อ  บุคคลธรรมดาผู้มีสิทธิจัดทำรายงาน

(นายเจนณรงค์ สันสน)

บริษัท เจต คอนซัลแตนท์ จำกัด



ตารางที่ 3 ผลกระทบต่อสิ่งแวดล้อมที่สำคัญ มาตรการป้องกัน และแก้ไขผลกระทบต่อสิ่งแวดล้อม และมาตรการติดตามตรวจสอบผลกระทบต่อสิ่งแวดล้อมที่โครงการจัดสรรที่ดิน เดอะ ริช วิลล่า แอท ทรงคุณ ของบริษัท โมเดิร์น 79 จำกัด (ระยะดำเนินการ)

องค์ประกอบทางสิ่งแวดล้อม และคุณค่าต่างๆ	ผลกระทบต่อสิ่งแวดล้อมที่สำคัญ	มาตรการป้องกันและแก้ไขผลกระทบต่อสิ่งแวดล้อม	มาตรการติดตามตรวจสอบผลกระทบต่อสิ่งแวดล้อม
<p>บริษัท โมเดิร์น 79 จำกัด MODERN 79 COMPANY LIMITED</p>	<p>ของบ้านพักอาศัยโดยน้ำเสียดังกล่าวจะมีน้ำมันและไขมันปนอยู่ส่วนหนึ่งหากไม่กำจัดออกจะทำให้ท่อระบายน้ำอุดตันดังนั้นในบ้านพักอาศัยแต่ละหลังผู้อยู่อาศัยสามารถพิจารณาเลือกใช้ระบบ ทั้งระบบสำเร็จรูป และการสร้างในที่ สำหรับปริมาณของถักดักไขมันที่สามารถรองรับปริมาณน้ำมันและไขมันได้อย่างเพียงพอ</p> <p>ทั้งนี้ ทางโครงการฯ จะต้องพิจารณาหรือประชาสัมพันธ์ให้ผู้อยู่อาศัยติดตั้งระบบดักไขมัน ขนาด 60 ลิตร โดยสามารถเลือกใช้ในรูปแบบของระบบดักไขมันสำเร็จรูปซึ่งมีจำหน่ายโดยทั่วไป เพื่อดักไขมันที่ปนมากับน้ำก่อนเข้าระบบบำบัดน้ำเสีย</p> <p>สำหรับปริมาณกากไขมันที่ได้จากระบบดักไขมันจะนำไปหมักทำปุ๋ย โดยการผสมกับเศษวัสดุเหลือทิ้งที่มีอยู่ในพื้นที่ เช่น เศษหญ้า กาบมะพร้าว และมูลสัตว์แห้ง ซึ่งมีความเหมาะสมในการแปรรูปเนื่องจากมีปริมาณน้อยและไม่จำเป็นต้องทำความสะอาดกากไขมัน</p> <p>- <u>ถังเกราะ</u> เป็นส่วนที่ทำหน้าที่ในการแยกตะกอนหนัก และกากตะกอนเบา ซึ่งสามารถลดค่าบีโอดีลงได้บางส่วน โดยอาศัยจุลินทรีย์ที่ไม่ใช้อากาศเป็นตัวย่อยสิ่งสกปรกในน้ำเสีย กระบวนการในถังจะมีทั้งการย่อยสลายทางชีวภาพและการตกตะกอนของของแข็งบางส่วนก่อนที่น้ำเสียส่วนใสผ่านเข้า</p>	<p>5. ธรณรังค์ประชาสัมพันธ์ไม่ให้มีการทิ้งวัสดุที่ย่อยสลายไม่ได้ลงในโถส้วม เช่น ผ้าอนามัย ถุงพลาสติก เป็นต้น อันเป็นสาเหตุทำให้ประสิทธิภาพของระบบบำบัดน้ำเสยลดลง เกิดการอุดตัน</p> <p>6. จัดการน้ำชะมูลฝอยบริเวณตำแหน่งที่พักมูลฝอยรวมทำความสะอาด และล้างบริเวณที่พักมูลฝอยรวมทุกครั้งหลังการเก็บขน รวมทั้งจัดให้มีระบบระบายน้ำเสียจากที่พักมูลฝอยรวมเข้าสู่ถังบำบัดน้ำเสีย</p> <p>7. กรณีมีการเปลี่ยนแปลงมาตรการผู้ดำเนินการ (เจ้าของโครงการกรณีก่อนการจัดตั้งนิติบุคคลหมู่บ้านจัดสรร) หรือนิติบุคคลหมู่บ้านจัดสรร (กรณีจัดตั้งนิติบุคคลหมู่บ้าน) จะต้องดำเนินการแจ้งขอความเห็นชอบจากหน่วยงานผู้อนุญาตก่อนดำเนินการ</p>	<p>(Fat oil and grease)</p> <p>- ทีเคเอ็น (TKN)</p> <p><u>ความถี่ในการตรวจสอบ</u></p> <p>- 6 เดือน/ครั้ง</p> <p>ตลอดระยะดำเนินการ</p> <p><u>ผู้รับผิดชอบ</u></p> <p><u>ก่อนมีการจัดตั้งนิติบุคคลหมู่บ้านจัดสรร</u></p> <p>- เจ้าของแปลงจัดสรรที่ดินประสานงานร่วมกับเจ้าของโครงการหรือกิจการหรือการดำเนินการที่ต้องจัดทำรายงานการประเมินผลกระทบต่อสิ่งแวดล้อมตามมาตรา 48</p> <p><u>หลังมีการจัดตั้งนิติบุคคลหมู่บ้านจัดสรร</u></p> <p>- เจ้าของแปลงจัดสรรที่ดินประสานงานร่วมกับผู้จัดการของนิติบุคคลหมู่บ้านจัดสรรของนิติบุคคลหมู่บ้านจัดสรรตามกฎหมายว่าด้วยการจัดสรรที่ดิน</p> <p>2. ตรวจสอบคุณภาพน้ำตั้งแต่แต่ละแปลงที่ดินจัดสรร (กรณีผลการตรวจสอบคุณภาพน้ำเสียจากบ่อตรวจคุณภาพน้ำเสียรวมเกินค่ามาตรฐานคุณภาพน้ำทิ้ง)</p>

ลงชื่อ _____ ผู้ดำเนินการ

(นายสิริวิวัฒน์ ลิขิตชลภักษ์)

บริษัท โมเดิร์น 79 จำกัด

เดือน พฤศจิกายน 2565

65/126

ลงชื่อ _____ บุคคลธรรมดาผู้มีสิทธิจัดทำรายงาน

(นายเจนณรงค์ สันสน)

บริษัท เจต คอนซัลแตนท์ จำกัด



ตารางที่ 3 ผลกระทบต่อสิ่งแวดล้อมที่สำคัญ มาตรการป้องกัน และแก้ไขผลกระทบสิ่งแวดล้อม และมาตรการติดตามตรวจสอบผลกระทบสิ่งแวดล้อมที่โครงการจัดสรรที่ดิน เดอะ ริช วิลล่า แอท ทรงคุณ ของบริษัท โมเดิร์น 79 จำกัด (ระยะดำเนินการ)

องค์ประกอบทางสิ่งแวดล้อม และคุณค่าต่างๆ	ผลกระทบต่อสิ่งแวดล้อมที่สำคัญ	มาตรการป้องกันและแก้ไขผลกระทบสิ่งแวดล้อม	มาตรการติดตามตรวจสอบผลกระทบสิ่งแวดล้อม
	<p>ส่วนบำบัดแบบกรองไร้อากาศ ส่วนกากตะกอนที่ตกตะกอนในถังจะต้องมีการสูบไปกำจัดเป็นประจำ เนื่องจากการสะสมของตะกอนจะก่อให้เกิดแก๊สที่ส่งผลทำให้ตะกอนลอยจะทำให้ระบบไม่สามารถบำบัดได้อย่างมีประสิทธิภาพ</p> <p>- <u>ถังบำบัดไร้อากาศ</u> เป็นส่วนที่ทำหน้าที่ในการบำบัดน้ำเสียแบบไร้อากาศ โดยจุลินทรีย์ชนิดไม่ใช้อากาศ ซึ่งถูกเลี้ยงบนสื่อชีวภาพ เพื่อให้จุลินทรีย์ชนิดไม่ใช้อากาศมีปริมาณมากพอที่จะย่อยสลายสารอินทรีย์ในน้ำเสียให้เป็นพลังงานและก๊าซมีเทน น้ำที่ผ่านการบำบัดจะมี ค่าบีโอดีที่สามารถปล่อยสู่แหล่งรองรับการระบายน้ำได้</p> <p>ภายหลังบำบัดน้ำเสียจากแปลงจำหน่ายซึ่งติดตั้งประจำแต่ละแปลงแล้ว ปริมาณน้ำเสียจากแต่ละแปลงจะไหลเข้าสู่ระบบระบายน้ำสาธารณะต่อไป</p> <p>2) <u>การกำจัดกากตะกอนและไขมันจากระบบบำบัดน้ำเสีย</u></p> <p>- <u>การกำจัดกากตะกอน:</u> เพื่อรักษาประสิทธิภาพของระบบบำบัดน้ำเสียทางเจ้าของแปลงที่ดินจะต้องทำการสูบกากตะกอนจากบ่อเก็บตะกอน โดยประสานกับหน่วยงานราชการ หรือบริษัทเอกชนที่มีทะเบียนอนุญาตในพื้นที่ให้มาดำเนินการสูบกากตะกอนและนำไปกำจัดต่อไป</p> <p>- <u>การกำจัดกากไขมัน:</u> อยู่อาศัยจะต้องพิจารณากำจัดกากไขมันออกจากถังดักไขมัน โดยกากไขมันที่แห้งแล้วให้นำใส่</p>		<p><u>สถานที่ตรวจสอบ</u></p> <p>- บริเวณบ่อตรวจคุณภาพน้ำทั้งก่อนและหลังออกจากระบบบำบัดน้ำเสียแต่ละแปลงที่ดินจัดสรร</p> <p><u>ดัชนีตรวจสอบคุณภาพน้ำทั้ง</u></p> <p>- ความเป็นกรดและด่าง (pH)</p> <p>- บีโอดี (BOD)</p> <p>- สารแขวนลอย (Suspended solids)</p> <p>- ซัลไฟด์ (Sulfide)</p> <p>- สารที่ละลายได้ทั้งหมด (Total dissolved solids)</p> <p>- ตะกอนหนัก (Settleable solids)</p> <p>- น้ำมันและไขมัน (Fat oil and grease)</p> <p>- ทีเคเอ็น (TKN)</p> <p><u>ความถี่ในการตรวจสอบ</u></p> <p>- กรณีผลการตรวจสอบคุณภาพน้ำเสียจากบ่อตรวจคุณภาพน้ำเสียรวมเกินค่ามาตรฐานคุณภาพน้ำทั้ง</p> <p>ตลอดระยะดำเนินการ</p>

บริษัท โมเดิร์น 79 จำกัด
MODERN 79
COMPANY LIMITED

ลงชื่อ  ผู้ดำเนินการ
(นายสิริวิวัฒน์ สีขันธ์ชลภักษ์)
บริษัท โมเดิร์น 79 จำกัด

เดือน พฤศจิกายน 2565
66/126

ลงชื่อ  ผู้ตรวจสอบ
(นายเจนณรงค์ สันสน)
บริษัท เจต คอนซัลแตนท์ จำกัด

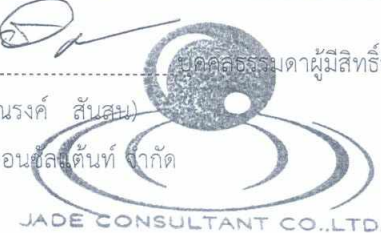

JADE CONSULTANT CO., LTD.



ตารางที่ 3 ผลกระทบต่อสิ่งแวดล้อมที่สำคัญ มาตรการป้องกัน และแก้ไขผลกระทบสิ่งแวดล้อม และมาตรการติดตามตรวจสอบผลกระทบสิ่งแวดล้อมที่โครงการจัดสรรที่ดิน เดอะ ริช วิลล่า แอท ทรงคุณ ของบริษัท โมเดิร์น 79 จำกัด (ระยะดำเนินการ)

องค์ประกอบทางสิ่งแวดล้อม และคุณค่าต่างๆ	ผลกระทบต่อสิ่งแวดล้อมที่สำคัญ	มาตรการป้องกันและแก้ไขผลกระทบสิ่งแวดล้อม	มาตรการติดตามตรวจสอบผลกระทบสิ่งแวดล้อม
	<p>ถูกตำแล้วมัดปากถุงให้สนิทก่อนนำไปทิ้งในถังมูลฝอยแห้งในห้องพักมูลฝอยรวม เพื่อรอการกำจัดต่อไป</p> <p>3) มาตรการดำเนินการตามกฎหมายกระทรวงกำหนด หลักเกณฑ์ วิธีการ และแบบการจัดเก็บสถิติและข้อมูล การจัดทำบันทึก รายละเอียดและรายงานสรุปผลการดำเนินงานของระบบบำบัดน้ำเสีย พ.ศ. 2555 การดำเนินการของโครงการเข้าข่ายตามประกาศกระทรวงทรัพยากรธรรมชาติและสิ่งแวดล้อม เรื่อง กำหนดเขตพื้นที่และมาตรการคุ้มครองสิ่งแวดล้อมในบริเวณพื้นที่จังหวัดภูเก็ต พ.ศ. 2560 ข้อ 16 ให้เจ้าของอาคารหรือโครงการหรือกิจการตามข้อ 15 (1) (ก) (ข) (ค) (ง) (ฉ) และ (ช) เฉพาะท่าเทียบเรือประมงเก็บสถิติและข้อมูลแสดงผลการทำงานของระบบบำบัดน้ำเสีย และจัดทำรายงานสรุปผลการดำเนินงานของระบบบำบัดน้ำเสีย ตามกฎหมายว่าด้วยการส่งเสริมและรักษาคุณภาพสิ่งแวดล้อมเสนอต่อสำนักงานทรัพยากรธรรมชาติและสิ่งแวดล้อมจังหวัดภูเก็ต ดังนั้น จะต้องดำเนินการเก็บสถิติและข้อมูลแสดงผลการทำงานของระบบบำบัดน้ำเสียและจัดทำรายงานสรุปผลการดำเนินงานของระบบบำบัดน้ำเสีย ตามกฎหมายว่าด้วยการส่งเสริมและรักษาคุณภาพสิ่งแวดล้อมเสนอต่อสำนักงานทรัพยากรธรรมชาติและสิ่งแวดล้อม</p>		<p><u>ผู้รับผิดชอบ</u> <u>ก่อนมีการจัดตั้งนิติบุคคลหมู่บ้านจัดสรร</u></p> <ul style="list-style-type: none"> - เจ้าของแปลงจัดสรรที่ดินประสานงานร่วมกับเจ้าของโครงการหรือกิจการหรือการดำเนินการที่ต้องจัดทำรายงานการประเมินผลกระทบสิ่งแวดล้อมตามมาตรา 48 <p><u>หลังมีการจัดตั้งนิติบุคคลหมู่บ้านจัดสรร</u></p> <ul style="list-style-type: none"> - เจ้าของแปลงจัดสรรที่ดินประสานงานร่วมกับผู้จัดการของนิติบุคคลหมู่บ้านจัดสรรของนิติบุคคลหมู่บ้านจัดสรรตามกฎหมายว่าด้วยการจัดสรรที่ดิน <p>3.ตรวจสอบการสุบภาคตะกอน</p> <p><u>สถานที่ตรวจสอบ</u></p> <ul style="list-style-type: none"> - บ่อเก็บกากตะกอน/ถังเกรอะ <p><u>ดัชนีที่ใช้ตรวจสอบ</u></p> <ul style="list-style-type: none"> - ความถี่ในการสุบภาคตะกอน <p><u>ความถี่</u></p> <ul style="list-style-type: none"> - 2 ปี/ครั้ง ตลอดระยะดำเนินการ <p><u>ผู้รับผิดชอบ</u></p> <ul style="list-style-type: none"> - ผู้รับผิดชอบ <p><u>ก่อนมีการจัดตั้งนิติบุคคลหมู่บ้านจัดสรร</u></p>

บริษัท โมเดิร์น 79 จำกัด
MODERN 79
COMPANY LIMITED

ลงชื่อ  ผู้ดำเนินการ
(นายสิริวิชฌ์ สิชฌมชลภักษ์)
บริษัท โมเดิร์น 79 จำกัด

เดือน พฤศจิกายน 2565
67/126

ลงชื่อ  บุคคลที่มีความรู้สึทธิจัดทำรายงาน
(นายเจต ณรงค์ สันสน)
บริษัท เจต คอนซัลแตนท์ จำกัด

JADE CONSULTANT CO.,LTD.

ตารางที่ 3 ผลกระทบต่อสิ่งแวดล้อมที่สำคัญ มาตรการป้องกัน และแก้ไขผลกระทบต่อสิ่งแวดล้อม และมาตรการติดตามตรวจสอบผลกระทบต่อสิ่งแวดล้อมที่โครงการจัดสรรที่ดิน เดอะ ริช วิลล่า แอท ทรงคุณ ของบริษัท โมเดิร์น 79 จำกัด (ระยะดำเนินการ)

องค์ประกอบทางสิ่งแวดล้อม และคุณค่าต่างๆ	ผลกระทบต่อสิ่งแวดล้อมที่สำคัญ	มาตรการป้องกันและแก้ไขผลกระทบต่อสิ่งแวดล้อม	มาตรการติดตามตรวจสอบผลกระทบต่อสิ่งแวดล้อม
	จังหวัดภูเก็ตต่อไป จากรายละเอียดข้างต้นการจัดการด้านน้ำเสียของโครงการเป็นไปตามหลักวิชาการ		<ul style="list-style-type: none"> - เจ้าของแปลงที่ดินประสานงานร่วมกับเจ้าของโครงการหรือกิจการหรือการดำเนินการที่ต้องจัดทำรายงานการประเมินผลกระทบต่อสิ่งแวดล้อมตามมาตรา 48 ร่วมกับเจ้าของแปลง <u>หลังมีการจัดตั้งนิติบุคคลหมู่บ้านจัดสรร</u> - เจ้าของแปลงที่ดินประสานงานร่วมกับผู้จัดการของนิติบุคคลหมู่บ้านจัดสรรของนิติบุคคลหมู่บ้านจัดสรรตามกฎหมายว่าด้วยการจัดสรรที่ดิน
3.3 การระบายน้ำและการป้องกันน้ำท่วม	<p>1) ระบบระบายน้ำเสีย น้ำเสียที่ระบายออกจากเครื่องสุขภัณฑ์ ห้องน้ำ ห้องส้วม ห้องครัว ผ่านท่อระบายน้ำเสีย ท่อระบายน้ำโสโครก ท่อระบายน้ำจากส่วนห้องครัว และท่อระบายอากาศในแนวตั้ง ลงสู่ท่อระบายน้ำเสียแนวนอน ซึ่งทำหน้าที่รวบรวมน้ำเสียเข้าสู่กระบวนการบำบัดน้ำเสียให้เป็นที่ไปตามประกาศกระทรวงทรัพยากรธรรมชาติและสิ่งแวดล้อม เรื่อง กำหนดให้ที่ดินจัดสรรเป็นแหล่งกำเนิดมลพิษที่จะต้องถูกควบคุมการปล่อยน้ำเสีย ลงสู่แหล่งน้ำสาธารณะหรือออกสู่สิ่งแวดล้อม พ.ศ. 2564 หลังจากนั้นจะถูกรวบรวมโดยระบบท่อระบายน้ำบริเวณด้านหน้าบ้านพักแต่ละหลัง ก่อนระบายออกสู่ระบบระบายน้ำสาธารณะใกล้เคียงต่อไป</p>	<ol style="list-style-type: none"> 1.ต้องตรวจสอบอุปกรณ์ ระบบท่อระบายน้ำให้อยู่ในสภาพดีอยู่เสมอ เมื่อชำรุดต้องมีการซ่อมแซมทันที 2.ประชาสัมพันธ์และจัดให้มีป้ายห้ามทิ้งวัสดุต่างๆ ลงในท่อระบายน้ำ และบ่อบักน้ำ อันจะก่อให้เกิดปัญหาท่อระบายน้ำอุดตันได้ 3.ต้องติดป้ายประชาสัมพันธ์ ห้ามผู้พักอาศัยทิ้งเศษวัสดุ เช่น ฝ้านามัย หรือวัสดุอื่นที่ย่อยสลายยากลงชักโครก เพื่อป้องกันการอุดตันของท่อระบายน้ำของโครงการ 4.มีการขุดลอกตะกอนภายในบ่อบักน้ำเป็นประจำ และต้องดูแลทำความสะอาดภายในพื้นที่โครงการอย่างสม่ำเสมอ เพื่อป้องกันเศษวัสดุ เศษดินทราย ลงไปอุดตันในท่อระบายน้ำ 	<ol style="list-style-type: none"> 1.ตรวจสอบระบบท่อระบายน้ำรอบโครงการและบ่อบักมูลฝอย บริเวณจุดที่เชื่อมต่อของโครงการกับท่อระบายน้ำสาธารณะและภายหลังจากฝนหยุดตก <u>สถานที่ตรวจสอบ</u> - บ่อบักและท่อระบายน้ำรอบโครงการ และบ่อบักมูลฝอย บริเวณจุดเชื่อมต่อท่อระบายน้ำ <u>ดัชนีที่ใช้ตรวจสอบ</u> - สภาพการชำรุด/ดินเซิน - เศษมูลฝอย <u>ความถี่ในการตรวจสอบ</u> - 6 เดือน/ครั้ง

บริษัท โมเดิร์น 79 จำกัด
MODERN 79
 COMPANY LIMITED

ลงชื่อ

 ผู้ดำเนินการ

(นายสิริวิชฌ์ สิชฌฌลภักษ์)
 บริษัท โมเดิร์น 79 จำกัด

เดือน พฤศจิกายน 2565

68/126

ลงชื่อ

 ผู้จัดการโครงการ

(นายเจตนรงค์ สันสน)
 บริษัท เจต คอนซัลแตนท์ จำกัด

JADE CONSULTANT CO.,LTD.

ตารางที่ 3 ผลกระทบต่อสิ่งแวดล้อมที่สำคัญ มาตรการป้องกัน และแก้ไขผลกระทบต่อสิ่งแวดล้อม และมาตรการติดตามตรวจสอบผลกระทบต่อสิ่งแวดล้อมที่โครงการจัดสรรที่ดิน เดอะ ริช วิลล่า แอท ทรงคุณ ของบริษัท โมเดิร์น 79 จำกัด (ระยะดำเนินการ)

องค์ประกอบทางสิ่งแวดล้อม และคุณค่าต่างๆ	ผลกระทบต่อสิ่งแวดล้อมที่สำคัญ	มาตรการป้องกันและแก้ไขผลกระทบต่อสิ่งแวดล้อม	มาตรการติดตามตรวจสอบผลกระทบต่อสิ่งแวดล้อม
	<p>2) ระบบระบายน้ำฝน ระบบระบายน้ำของโครงการ ดำเนินการตามข้อกำหนด เกี่ยวกับการจัดสรรที่ดินจังหวัดภูเก็ต (ฉบับที่ 3) พ.ศ. 2560 คณะกรรมการจัดสรรที่ดินจังหวัดภูเก็ต ออกข้อกำหนดเกี่ยวกับการจัดทำแผนผังโครงการ และวิธีการในการจัดสรรที่ดิน โดยความเห็นชอบจากคณะกรรมการจัดสรรที่ดินกลางไว้ ดังต่อไปนี้</p> <p>ข้อ 3 ให้ยกเลิกความในข้อ 13.7 (1) ของข้อกำหนดเกี่ยวกับการจัดสรรที่ดินจังหวัดภูเก็ต พ.ศ. 2546 และให้ใช้ความต่อไปนี้แทน “(1) ขนาดเส้นผ่าศูนย์กลางภายในของท่อระบายน้ำขนาดเล็กที่สุด ไม่ต่ำกว่า 60 เซนติเมตร ยกเว้นในกรณีเลือกใช้ระบบระบายน้ำเสียแยกจากระบบระบายน้ำฝน”</p> <p>การออกแบบระบบระบายน้ำฝนของโครงการ จะพิจารณาจากสภาพภูมิประเทศ ลักษณะความลาดชันของพื้นที่ และแหล่งรองรับน้ำที่อยู่ใกล้เคียง โดยไม่กีดขวางการไหลของน้ำที่มีอยู่เดิม ส่วนระบบการระบายน้ำของโครงการเป็นระบบท่อกลมคอนกรีตเสริมเหล็ก การวางระบบระบายน้ำฝนจะวางตามแนวนอนภายในพื้นที่โครงการ การออกแบบระบบระบายน้ำจะอาศัยแรงโน้มถ่วงในการระบายน้ำฝนลงสู่ระบบระบายน้ำที่อยู่ใกล้เคียงกับพื้นที่โครงการ เพื่อให้การระบายน้ำสามารถทำได้โดยง่าย นอกจากนี้ ในการออกแบบ</p>	<p>5.ตรวจสอบระบบระบายน้ำของโครงการอยู่เสมอ</p> <p>6.จัดเตรียมเครื่องสูบน้ำหรืออุปกรณ์สำรองต่างๆ เพื่อใช้ในการสูบน้ำภายในพื้นที่โครงการในกรณีเกิดเหตุการณ์ฉุกเฉินหรืออุปกรณ์ปรกติชำรุดเสียหาย</p> <p>7.หากพบว่าท่อระบายน้ำแตกหรือเสียหายต้องดำเนินการซ่อมแซมหรือเปลี่ยนใหม่ทันที</p> <p>8.ติดตั้งตะแกรงดักมูลฝอยบริเวณจุดระบายน้ำเข้าสู่ท่อระบายน้ำและมีการลอกตะแกรงทุกเดือน</p> <p>9.การระบายน้ำหลังพัฒนาไม่เกินก่อนพัฒนาโครงการ</p> <p>10.ดำเนินการวางท่อระบายน้ำภายในพื้นที่โครงการ โดยกำหนดทิศทางการไหลของปริมาณน้ำไปสู่ท่อระบายน้ำที่อยู่ใกล้เคียง</p> <p>11.จัดให้มีการดูแล บำรุงรักษา ระบบระบายน้ำที่จัดเตรียมไว้รวมทั้งอุปกรณ์ต่างๆ ให้มีสภาพดีพร้อมที่จะใช้งานอยู่เสมอ</p> <p>12.จัดให้มีการลอกท่อระบายน้ำของโครงการฯ และท่อระบายน้ำข้างเขตทางด้านหน้าโครงการ อย่างน้อย 2 ครั้ง/ปี หรือทันทีที่มีการอุดตันหรือตันขึ้น</p> <p>13.จัดให้มีบ่อกักน้ำภายในโครงการเป็นระยะๆ ก่อนระบายลงสู่ระบบระบายน้ำสาธารณะต่อไป</p>	<p>ตลอดระยะดำเนินการ</p> <p><u>ผู้รับผิดชอบ</u></p> <p><u>ก่อนมีการจัดตั้งนิติบุคคลหมู่บ้านจัดสรร</u></p> <p>- เจ้าของโครงการหรือกิจการหรือการดำเนินการที่ต้องจัดทำรายงานการประเมินผลกระทบต่อสิ่งแวดล้อมตามมาตรา 48</p> <p><u>หลังมีการจัดตั้งนิติบุคคลหมู่บ้านจัดสรร</u></p> <p>- ผู้จัดการของนิติบุคคลหมู่บ้านจัดสรรของนิติบุคคลหมู่บ้านจัดสรรตามกฎหมายว่าด้วยการจัดสรรที่ดิน</p>

บริษัท โมเดิร์น 79 จำกัด
MODERN 79
 COMPANY LIMITED

ลงชื่อ

ผู้ดำเนินการ

(นายสิริวิวัฒน์ สีชมชลภักษ์)

บริษัท โมเดิร์น 79 จำกัด

เดือน พฤศจิกายน 2565

69/126

ลงชื่อ

ผู้จัดการโครงการ

(นายเจนณรงค์ สันสน)

บริษัท เจต คอนซัลแตนท์ จำกัด

JADE CONSULTANT CO.,LTD.

ตารางที่ 3 ผลกระทบต่อสิ่งแวดล้อมที่สำคัญ มาตรการป้องกัน และแก้ไขผลกระทบต่อสิ่งแวดล้อม และมาตรการติดตามตรวจสอบผลกระทบต่อสิ่งแวดล้อมที่โครงการจัดสรรที่ดิน เดอะ ริช วิลล่า แอท ทรงคุณ ของบริษัท โมเดิร์น 79 จำกัด (ระยะดำเนินการ)

องค์ประกอบทางสิ่งแวดล้อม และคุณค่าต่างๆ	ผลกระทบต่อสิ่งแวดล้อมที่สำคัญ	มาตรการป้องกันและแก้ไขผลกระทบต่อสิ่งแวดล้อม	มาตรการติดตามตรวจสอบผลกระทบต่อสิ่งแวดล้อม
<p>บริษัท โมเดิร์น 79 จำกัด MODERN 79 COMPANY LIMITED</p>	<p>ท่อที่ใช้ในพื้นที่โครงการฯ นั้นจะพิจารณาจากขนาดของพื้นที่รองรับน้ำในแต่ละส่วน โดยออกแบบให้ความลึกของระดับน้ำในท่อระบายน้ำจะต้องไม่น้อยกว่าครึ่งหนึ่งของท่อหรือคิดเป็นร้อยละ 80 ของอัตราการไหลของน้ำเต็มท่อ โดยขนาดท่อเส้นผ่านศูนย์กลางของท่อระบายน้ำไม่น้อยกว่า 0.60 เมตร หลักเกณฑ์ในการออกแบบระบบระบายน้ำนั้น โครงการได้ออกแบบครอบคลุมการป้องกันปัญหาน้ำท่วมในพื้นที่โครงการไว้แล้ว โดยจะใช้การคำนวณความแตกต่างของปริมาณน้ำหลาก (Flood) ที่ไหลเข้าพื้นที่โครงการระหว่างก่อนและหลังมีโครงการ ซึ่งการที่จะทำให้ปริมาณน้ำหลากไม่เปลี่ยนแปลงทำได้โดยการสร้างบ่อเก็บกักน้ำฝนเพื่อหน่วงน้ำไว้ก่อนปล่อยออกไปเมื่อไม่มีฝนตก ทั้งนี้ เพื่อป้องกันการเกิดท่วมขังในพื้นที่โครงการฯ และทางโครงการฯ จะต้องทำตรวจสอบท่อระบายน้ำ กรณีพบว่าภายในท่อระบายน้ำมีสิ่งอุดตันที่เกิดจากการสะสมตัวของดินตะกอนหรือเศษวัสดุอื่นๆ ซึ่งจะไปกีดขวางการระบายน้ำให้ดำเนินการขุดลอกดินตะกอนที่ตกค้างภายในท่อระบายน้ำ บ่อพัก ออกโดยปริมาณดินที่ได้จากการขุดลอกสามารถนำไปใช้ในการปลูกต้นไม้ได้ รวมทั้งเมื่อฝนหยุดตกให้ตรวจสอบระบบการระบายน้ำ หากพบว่ามีกรอุดตันให้รับดำเนินการขุดลอกดินตะกอนที่ตกค้างอยู่ภายในท่อระบาย</p>	<p>14.จัดให้มีมาตรการป้องกัน การเฝ้าระวัง และการติดตามข่าวสารเหตุการณ์น้ำท่วม หากมีแนวโน้มที่ทำให้มีระดับน้ำท่วมสูง โครงการจะแจ้งผู้อยู่อาศัยภายในโครงการทราบและประชุมทีมพนักงานเพื่อหาแนวทางป้องกันร่วมกันต่อไป</p> <p>15.กรณีมีการร้องเรียนถึงการดำเนินการของโครงการที่ส่งผลกระทบต่อชุมชนโดยรอบทั้งทางตรงและทางอ้อมทางเจ้าของโครงการ (กรณีก่อนการจัดตั้งนิติบุคคลหมู่บ้าน) หรือนิติบุคคลหมู่บ้านจัดสรร (กรณีจัดตั้งนิติบุคคลหมู่บ้าน) จะต้องรีบดำเนินการแก้ไขโดยทันที</p> <p>16.กรณีมีการเปลี่ยนแปลงมาตรการผู้ดำเนินการ (เจ้าของโครงการกรณีก่อนการจัดตั้งนิติบุคคลหมู่บ้าน) หรือนิติบุคคลหมู่บ้านจัดสรร (กรณีจัดตั้งนิติบุคคลหมู่บ้าน) จะต้องดำเนินการแจ้งขอความเห็นชอบจากหน่วยงานผู้อนุญาตก่อนดำเนินการ</p>	

ลงชื่อ  ผู้ดำเนินการ

(นายสิริวิชฌ์ สิษฌ์ชลักษณ์)

บริษัท โมเดิร์น 79 จำกัด

เดือน พฤศจิกายน 2565

70/126

ลงชื่อ  นายเจนณรงค์ สันสน

(นายเจนณรงค์ สันสน)

บริษัท เจต คอนซัลแตนท์ จำกัด

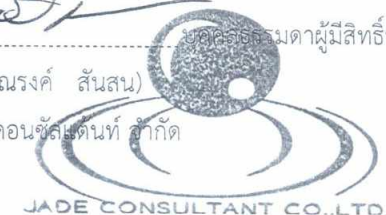

ตารางที่ 3 ผลกระทบต่อสิ่งแวดล้อมที่สำคัญ มาตรการป้องกัน และแก้ไขผลกระทบต่อสิ่งแวดล้อม และมาตรการติดตามตรวจสอบผลกระทบต่อสิ่งแวดล้อมที่โครงการจัดสรรที่ดิน เดอะ ริช วิลล่า แอท ทรงคุณ ของบริษัท โมเดิร์น 79 จำกัด (ระยะดำเนินการ)

องค์ประกอบทางสิ่งแวดล้อม และคุณค่าต่างๆ	ผลกระทบต่อสิ่งแวดล้อมที่สำคัญ	มาตรการป้องกันและแก้ไขผลกระทบต่อสิ่งแวดล้อม	มาตรการติดตามตรวจสอบผลกระทบต่อสิ่งแวดล้อม
	<p>น้ำ และบ่อกักน้ำ เพื่อรักษาประสิทธิภาพการระบายน้ำ กรณีฝนตกในอนาคตต่อไป</p> <p>สำหรับการระบายน้ำของพื้นที่โครงการระบายลงสู่ระบบระบายน้ำสาธารณะบริเวณด้านหน้าโครงการฯ และคลองสาธารณะประโยชน์บริเวณด้านข้างโครงการฯ โดยการระบายน้ำฝนจะประกอบด้วยท่อแนวตั้งระบายน้ำฝนจากชั้นหลังคา ทำหน้าที่ระบายน้ำฝนโดยอาศัยแรงโน้มถ่วง จากนั้นจะไหลไปยังท่อ ค.ส.ล. ขนาด Ø 60 เซนติเมตร และไหลลงสู่ท่อระบายน้ำก่อนทำการระบายลงออกสู่แนวโครงการต่อไป</p>		
<p>3.4 การจัดการมูลฝอย</p>	<p>1) ปริมาณมูลฝอย เมื่อเปิดดำเนินโครงการฯ คาดว่าปริมาณมูลฝอยที่เกิดขึ้นจากกิจกรรมต่างๆ ภายในโครงการ ประมาณ 0.88 ลูกบาศก์เมตร/วัน โดยความหนาแน่นมูลฝอยย่อยสลายได้ เท่ากับ 550 กิโลกรัม/ลูกบาศก์เมตรมูลฝอยทั่วไป เท่ากับ 150 กิโลกรัม/ลูกบาศก์เมตร, มูลฝอยรีไซเคิล เท่ากับ 150 กิโลกรัม/ลูกบาศก์เมตร และมูลฝอยอันตราย เท่ากับ 150 กิโลกรัม/ลูกบาศก์เมตร ซึ่งสามารถแยกประเภทมูลฝอยแต่ละประเภทที่เกิดขึ้นได้ ดังนี้ มูลฝอยย่อยสลายได้ มีปริมาตร 0.42 ลูกบาศก์เมตร/วัน มูลฝอยรีไซเคิล ปริมาตร 0.27 ลูกบาศก์เมตร/วัน มูลฝอยทั่วไป มี</p>	<p>1.รณรงค์ให้ผู้พักอาศัยและพนักงาน มีการคัดแยกประเภทมูลฝอย โดยจะจัดให้มีถังรองรับมูลฝอยแยกประเภทภายในที่พักมูลฝอยรวม</p> <p>2.จัดให้มีถังเก็บมูลฝอยอันตรายตั้งไว้ในที่พักมูลฝอยรวมของโครงการ ซึ่งจะมีตัวอักษรพิมพ์อยู่ข้างถังว่า “ถังมูลฝอยอันตราย” โดยภายในถังจะรองด้วยถุงพลาสติกสีส้ม/สีแดง สำหรับใส่มูลฝอยอันตราย เพื่อเก็บรวบรวมมูลฝอยอันตรายไว้ รอการเก็บขนไปกำจัด</p> <p>3.จัดให้มีรางระบายน้ำรอบที่พักมูลฝอยและเชื่อมท่อน้ำชะมูลฝอยต่อกับระบบบำบัด เพื่อรวบรวมน้ำชะมูลฝอย</p>	<p>1.ตรวจสอบถังมูลฝอยและห้องพักมูลฝอยให้มีสภาพดีอยู่เสมอ ไม่ให้ฝุ่นรื้อนหรือชำรุด หากชำรุดต้องรีบดำเนินการแก้ไขทันที</p> <p>2.ตรวจสอบปริมาณมูลฝอยตกค้างบริเวณที่พักมูลฝอยรวม</p> <p><u>สถานที่ตรวจสอบ</u></p> <ul style="list-style-type: none"> - บริเวณที่ตั้งถังมูลฝอย และที่พักมูลฝอยรวม <u>ดัชนีที่ใช้ตรวจสอบ</u> - สภาพทั่วไป (การชำรุด) - ความสะอาด

บริษัท โมเดิร์น 79 จำกัด
MODERN 79
 COMPANY LIMITED

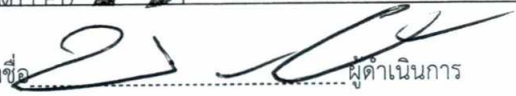
ลงชื่อ  ผู้ดำเนินการ
 (นายสิริวิชฌ์ สิชฌมชลภักษ์)
 บริษัท โมเดิร์น 79 จำกัด

เดือน พฤศจิกายน 2565
 71/126

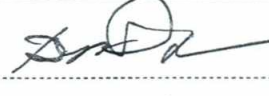
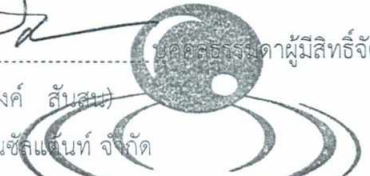
ลงชื่อ  ผู้จัดทำรายงาน
 (นายเจนณรงค์ ฉันทนา)
 บริษัท เจด คอนซัลแตนท์ จำกัด

 JADE CONSULTANT CO.,LTD.

ตารางที่ 3 ผลกระทบต่อสิ่งแวดล้อมที่สำคัญ มาตรการป้องกัน และแก้ไขผลกระทบต่อสิ่งแวดล้อม และมาตรการติดตามตรวจสอบผลกระทบต่อสิ่งแวดล้อมที่โครงการจัดสรรที่ดิน เดอะ ริช วิลล่า แอท ทรงคุณ ของบริษัท โมเดิร์น 79 จำกัด (ระยะดำเนินการ)

องค์ประกอบทางสิ่งแวดล้อม และคุณค่าต่างๆ	ผลกระทบต่อสิ่งแวดล้อมที่สำคัญ	มาตรการป้องกันและแก้ไขผลกระทบต่อสิ่งแวดล้อม	มาตรการติดตามตรวจสอบผลกระทบต่อสิ่งแวดล้อม
<p>ปริมาณ 0.18 ลูกบาศก์เมตร/วัน และมูลฝอยอันตราย มี ปริมาณ 0.0003 ลูกบาศก์เมตร/วัน</p> <p>2) ภาชนะรองรับมูลฝอยและการรวบรวมมูลฝอย โครงการฯ จัดให้มีที่พักรวมมูลฝอยรวม/ถังรองรับมูลฝอย ประจำแปลงจำหน่าย โดยจะทำการติดตั้งบริเวณรั้ว ด้านหน้าแปลง มีขนาด 0.50x0.50x0.50 เมตร เพื่อพักรวม มูลฝอยจากอาคาร ก่อนนำไปทิ้งยังที่รวบรวมมูลฝอยรวม ทั้งนี้ ทางโครงการจะทำการประชาสัมพันธ์ให้เจ้าของแปลงพัก อาศัยต้องเป็นผู้รวบรวมมูลฝอยใส่ถุงดำและคัดแยกมูลฝอย ที่สามารถนำกลับมาใช้ใหม่ออกจากมูลฝอยทั่วไป เพื่อความ สะดวกในการจัดเก็บมาทิ้งในถังรองรับมูลฝอยที่โครงการ กำหนดให้</p> <p>3) ที่พักรวมมูลฝอยรวม ห้องพักรวมมูลฝอยรวมของโครงการฯ ตั้งอยู่บริเวณนิติบุคคล เพื่อให้มีความสะดวกในการลำเลียง เก็บขนมูลฝอยไปกำจัดสำหรับภายในห้องพักรวมมูลฝอยรวมมี การจัดการ ดังนี้</p> <p>- ที่พักรวมมูลฝอยย่อยสลาย (ถังสีเขียว) จัดให้มีถังรองรับมูล ฝอย ขนาด 240 ลิตร จำนวน 6 ถัง สามารถรองรับมูลฝอย ย่อยสลาย ปริมาณ 1,440 ลิตร/วัน สามารถเก็บได้นาน</p>	<p>และน้ำล้างทำความสะอาด ก่อนที่จะรวบรวมเข้าสู่ระบบ บำบัดน้ำเสีย</p> <p>4.จัดให้มีการล้างทำความสะอาดที่พักรวมมูลฝอยรวมของ โครงการฯ ทุกสัปดาห์</p> <p>5.จัดให้มีอุปกรณ์ป้องกันอันตรายส่วนบุคคลสำหรับ พนักงานเก็บขนมูลฝอยของโครงการ ได้แก่ ผ้ากันเปื้อน ผ้าปิดปาก-จมูก ถุงมือยางหนา และรองเท้าบูท และออก ฎระเบียบบังคับอย่างเข้มงวดให้พนักงานเก็บขนมูลฝอย ของโครงการต้องสวมใส่อุปกรณ์ป้องกันอันตรายส่วน บุคคล</p> <p>6.จัดให้มีเจ้าหน้าที่คอยควบคุมและอำนวยความสะดวก ด้านการจราจร เมื่อมีรถเก็บขนมูลฝอยของเจ้าหน้าที่ที่เข้า มาเก็บขนมูลฝอยไปกำจัดโดยจะติดตั้งกรวยสี่ล้อ เพื่อเป็น สัญญาณแจ้งให้รถภายในโครงการทราบ และให้เพิ่มความ ระมัดระวังในการขับขี่</p> <p>7.กำหนดเวลาและความถี่ในการเข้ามาเก็บขนมูลฝอย ภายในโครงการ กับเจ้าหน้าที่สำหรับดูแลการขนย้ายมูล ฝอยจากที่พักรวมมูลฝอยมายังรถเก็บขนมูลฝอยด้วยความ รวดเร็ว</p> <p>8.จัดให้มีที่พักรวมมูลฝอยรวม จำนวน 1 แห่ง ในพื้นที่ โครงการ</p>	<p>ความถี่ในการตรวจสอบ</p> <p>- เดือนละ 1 ครั้ง</p> <p>ตลอดระยะดำเนินการ</p> <p>ผู้รับผิดชอบ</p> <p>ก่อนมีการจัดตั้งนิติบุคคลหมู่บ้านจัดสรร</p> <p>- เจ้าของโครงการหรือกิจการหรือการดำเนินการ ที่ต้องจัดทำรายงานการประเมินผลกระทบ สิ่งแวดล้อมตามมาตรา 48</p> <p>หลังมีการจัดตั้งนิติบุคคลหมู่บ้านจัดสรร</p> <p>- ผู้จัดการของนิติบุคคลหมู่บ้านจัดสรรของนิติ บุคคลหมู่บ้านจัดสรรตามกฎหมายว่าด้วยการ จัดสรรที่ดิน</p>	

บริษัท โมเดิร์น 79 จำกัด (1,440/422.40) ประมาณ 8.40 วัน

MODERN 79
COMPANY LIMITED

ลงชื่อ  ผู้ดำเนินการ
(นายสิริวัฒน์ สิทธิชนกรักษ์)
บริษัท โมเดิร์น 79 จำกัด

เดือน พฤศจิกายน 2565
72/126

ลงชื่อ  ผู้มีสิทธิจัดทำรายงาน
(นายเจนณรงค์ ลิ้มสน)
บริษัท เจต คอนซัลแตนท์ จำกัด
JADE CONSULTANT CO.,LTD.

ตารางที่ 3 ผลกระทบต่อสิ่งแวดล้อมที่สำคัญ มาตรการป้องกัน และแก้ไขผลกระทบต่อสิ่งแวดล้อม และมาตรการติดตามตรวจสอบผลกระทบต่อสิ่งแวดล้อมที่โครงการจัดสรรที่ดิน เดอะ ริช วิลล่า แอท ทรงคุณ ของบริษัท โมเดิร์น 79 จำกัด (ระยะดำเนินการ)

องค์ประกอบทางสิ่งแวดล้อม และคุณค่าต่างๆ	ผลกระทบต่อสิ่งแวดล้อมที่สำคัญ	มาตรการป้องกันและแก้ไขผลกระทบต่อสิ่งแวดล้อม	มาตรการติดตามตรวจสอบผลกระทบต่อสิ่งแวดล้อม
	<p>- <u>ที่พิกมูลฝอยรีไซเคิล (ถังสีเหลือง)</u> จัดให้มีถังรองรับมูลฝอย ขนาด 240 ลิตร จำนวน 4 ถัง สามารถรองรับมูลฝอยย่อยสลาย ปริมาณ 960 ลิตร/วัน สามารถเก็บได้นาน (960/273) ประมาณ 3.52 วัน</p> <p>- <u>ที่พิกมูลฝอยแห้งหรือมูลฝอยทั่วไป (ถังสีน้ำเงิน)</u> จัดให้มีถังรองรับมูลฝอย ขนาด 240 ลิตร จำนวน 3 ถัง สามารถรองรับมูลฝอยย่อยสลาย ปริมาณ 720 ลิตร/วัน สามารถเก็บได้นาน (720/182) ประมาณ 3.96 วัน</p> <p>- <u>มูลฝอยอันตราย (ถังสีส้ม/แดง)</u> จัดให้มีถังรองรับมูลฝอย ขนาด 120 ลิตร จำนวน 1 ถัง สามารถรองรับมูลฝอยย่อยสลาย ปริมาณ 120 ลิตร/วัน สามารถเก็บได้นาน (120/0.30) ประมาณ 400 วัน</p> <p>ดังนั้น ที่พิกมูลฝอยรวมของโครงการฯ สามารถรองรับปริมาณมูลฝอยแต่ละประเภทได้นานกว่า 3 วันหรือมากกว่า 3 เท่าของปริมาณมูลฝอยที่เกิดขึ้นในแต่ละวัน ทั้งนี้ พื้นที่รองรับมูลฝอยแต่ละประเภทสามารถเปลี่ยนแปลงได้ตามปริมาณมูลฝอยที่เกิดขึ้นจริงต่อไป</p> <p>4) <u>ประเมินการเก็บขนมูลฝอยของหน่วยงานท้องถิ่น</u> พื้นที่โครงการฯ ตั้งอยู่ในพื้นที่ความรับผิดชอบเก็บขนมูลฝอยของเทศบาลตำบลคลอง สำหรับเส้นทางในการเก็บขน</p>	<p>9.จัดให้มีเจ้าหน้าที่คอยตรวจสอบไม่ให้มีมูลฝอยตกค้าง และหากมีมูลฝอยตกค้างเกินกว่า 3 วัน ต้องรีบดำเนินการแจ้งให้หน่วยงานที่รับผิดชอบเข้ามาทำการเก็บขน และนำไปกำจัด</p> <p>10.ตรวจสอบถังมูลฝอยทุกจุดให้มีสภาพดีอยู่เสมอ ถ้ามีการผุกร่อน หรือชำรุดเสียหาย ให้รีบดำเนินการแก้ไขทันที</p> <p>11.รณรงค์ให้เจ้าหน้าที่และผู้พักอาศัยช่วยกันรักษาความสะอาดภายในพื้นที่โครงการและแยกประเภทมูลฝอยก่อนทิ้ง</p> <p><u>มาตรการการจัดการน้ำขยะที่พิกมูลฝอยรวม</u></p> <p>1.เลือกใช้ประเภทของถังขยะให้มีฝาปิดมิดชิด เพื่อป้องกันน้ำฝนลงสู่ถังขยะ</p> <p>2.เลือกใช้ประเภทถังขยะที่เป็นพลาสติกโพลีเอทิลีน (Polyethylene: PE) เนื่องจากเป็นพลาสติกที่น้ำซึมผ่านไม่ได้ และไอน้ำซึมผ่านได้น้อยแต่อากาศสามารถผ่านเข้าออกได้ มีลักษณะขุ่นและทนความร้อน ทำให้สามารถป้องกันน้ำจากภายนอกเข้าสู่ถังขยะ และน้ำจากภายในถังขยะไม่สามารถปนเปื้อนออกสู่ภายนอกได้</p> <p>3.ประชาสัมพันธ์ผู้อยู่อาศัยในโครงการฯ ในอนาคตจะต้องทำการแยกขยะและบรรจุในถุงแต่ละประเภทเพื่อป้องกัน</p>	

บริษัท โมเดิร์น 79 จำกัด
MODERN 79
COMPANY LIMITED

ลงชื่อ  ผู้ดำเนินการ
(นายสิริวิวัฒน์ สิขมชลภักษ์)
บริษัท โมเดิร์น 79 จำกัด

เดือน พฤศจิกายน 2565
73/126

ลงชื่อ  ผู้ตรวจสอบและผู้มีสิทธิจัดทำรายงาน
(นายเจนณรงค์ อัมสนัน)
บริษัท เจต คอนซัลตัน จำกัด
JADE CONSULTANT CO.,LTD.

ตารางที่ 3 ผลกระทบต่อสิ่งแวดล้อมที่สำคัญ มาตรการป้องกัน และแก้ไขผลกระทบต่อสิ่งแวดล้อม และมาตรการติดตามตรวจสอบผลกระทบต่อสิ่งแวดล้อมที่โครงการจัดสรรที่ดิน เดอะ ริช วิลล่า แอท ทรงคุณ ของบริษัท โมเดิร์น 79 จำกัด (ระยะดำเนินการ)

องค์ประกอบทางสิ่งแวดล้อม และคุณค่าต่างๆ	ผลกระทบต่อสิ่งแวดล้อมที่สำคัญ	มาตรการป้องกันและแก้ไขผลกระทบต่อสิ่งแวดล้อม	มาตรการติดตามตรวจสอบผลกระทบต่อสิ่งแวดล้อม
	<p>มูลฝอยทางโครงการฯ ใช้ถนนเจ้าฟ้าตะวันออก เข้าสู่ซอย ทรงคุณ เข้าสู่ถนนสาธารณะ ก่อนเข้าสู่ไปยังที่พิกมูลฝอยรวมของโครงการ และจุดบริเวณจุดจอดรถเก็บขนมูลฝอย เพื่อความสะดวกในการเก็บขน</p> <p>5) การจัดการน้ำชะขยะบริเวณตำแหน่งที่พิกมูลฝอยรวมโครงการฯ จะทำความสะอาดและล้างพื้นบริเวณที่พิกมูลฝอยรวมทุกครั้งหลังการที่มีการเก็บขนมูลฝอยและจัดให้มีระบบระบายน้ำเสียจากที่พิกมูลฝอยรวมเข้าสู่ถังบำบัดน้ำเสีย ก่อนปล่อยออกสู่รางระบายน้ำสาธารณะด้านหน้าโครงการฯ</p>	<p>การรั่วไหลของของเหลวที่ปนเปื้อนจากขยะ โดยเฉพาะขยะเปียก เป็นต้น</p> <p>4.ติดต่อให้ผู้ที่เกี่ยวข้องมาดำเนินการเก็บขนขยะมูลฝอยเพื่อป้องกันน้ำชะขยะและกลิ่นไม่พึงประสงค์</p> <p>5.จุดที่พิกขยะทำเป็นลานคอนกรีตแบบเป็นหลุมตันหรือมีขอบรอบด้านและมีท่อรับน้ำชะขยะที่เกิดจากขยะเปียกหรือน้ำจากการล้างพื้นลงสู่ท่อระบายน้ำของโครงการ</p> <p>6.หากถึงขยะเกิดการชำรุดควรเปลี่ยนถังใหม่ทันที</p> <p>7.กรณีมีการเปลี่ยนแปลงมาตรการผู้ดำเนินการ (เจ้าของโครงการกรณีก่อนการจัดตั้งนิติบุคคลหมู่บ้าน) หรือนิติบุคคลหมู่บ้านจัดสรร (กรณีจัดตั้งนิติบุคคลหมู่บ้าน) จะต้องดำเนินการแจ้งขอความเห็นชอบจากหน่วยงานผู้อนุญาตก่อนดำเนินการ</p>	
<p>3.5 การใช้ไฟฟ้า</p> <p>บริษัท โมเดิร์น 79 จำกัด MODERN 79 COMPANY LIMITED</p>	<p>1) ระบบไฟฟ้าหลัก พื้นที่โครงการรับบริการไฟฟ้าจากการไฟฟ้าส่วนภูมิภาคสาขาตำบลคลองเข้าสู่พื้นที่โครงการ ผ่านหม้อแปลงไฟฟ้าก่อนจะแจกจ่ายไปยังแปลงพักอาศัยแต่ละแปลง โดยผ่านมิเตอร์ไฟฟ้าที่ติดตั้งประจำในแต่ละแปลง ทั้งนี้ ในการออกแบบระบบไฟฟ้าจะยึดถือและปฏิบัติตามกฎระเบียบ และข้อกำหนดของการไฟฟ้าส่วนภูมิภาคสาขาตำบลคลองและยึดตามมาตรฐานการติดตั้งงานระบบไฟฟ้า</p>	<p>1.จัดให้มีและติดตั้งระบบไฟฟ้าตามมาตรฐานการไฟฟ้ากำหนด</p> <p>2.ควบคุมดูแลการติดตั้งอุปกรณ์ไฟฟ้า การเดินสายไฟฟ้ายรวมทั้งสายสัญญาณทางไฟฟ้าสื่อสารและอุปกรณ์ต่างๆ ให้เป็นไปด้วยความเรียบร้อยและถูกต้องตามหลักวิชาการ</p> <p>3.การใช้ไฟฟ้าของระบบสาธารณูปโภคให้เลือกใช้ผลิตภัณฑ์ไฟฟ้าชนิดประหยัดพลังงานและมีอายุการใช้งานยาวนาน</p>	<p>1.ตรวจสอบดูแลอุปกรณ์เครื่องไฟฟ้า และสายไฟฟ้าให้อยู่ในสภาพดีอยู่เสมอตามคู่มือของผู้ผลิต</p> <p><u>สถานที่ตรวจสอบ</u></p> <p>- โคมไฟส่องสว่าง ส่วนภายในโครงการและส่วนบริการในจุดต่างๆ</p> <p><u>ดัชนีที่ใช้ตรวจสอบ</u></p> <p>- สภาพทั่วไปของอุปกรณ์ไฟฟ้าและสายไฟ</p>

ลงชื่อ



ผู้ดำเนินการ

(นายสิริวัฒน์ สีชนม์ชลภักษ์)

บริษัท โมเดิร์น 79 จำกัด

เดือน พฤศจิกายน 2565

74/126

ลงชื่อ



บุคคลธรรมดาผู้มีสิทธิจัดทำรายงาน

(นายเจนณรงค์ สันสน)

บริษัท เจด คอนซัลแตนท์ จำกัด

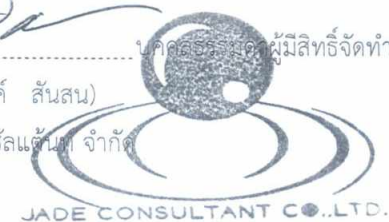

ตารางที่ 3 ผลกระทบต่อสิ่งแวดล้อมที่สำคัญ มาตรการป้องกัน และแก้ไขผลกระทบต่อสิ่งแวดล้อม และมาตรการติดตามตรวจสอบผลกระทบต่อสิ่งแวดล้อมที่โครงการจัดสรรที่ดิน เดอะ ริช วิลล่า แอท ทรงคุณ ของบริษัท โมเดิร์น 79 จำกัด (ระยะดำเนินการ)

องค์ประกอบทางสิ่งแวดล้อม และคุณค่าต่างๆ	ผลกระทบต่อสิ่งแวดล้อมที่สำคัญ	มาตรการป้องกันและแก้ไขผลกระทบต่อสิ่งแวดล้อม	มาตรการติดตามตรวจสอบผลกระทบต่อสิ่งแวดล้อม
<p>ของวิศวกรรมสถานแห่งประเทศไทย ตลอดจนมาตรฐานอื่น ๆ ที่เกี่ยวข้อง</p> <p>2) ระบบไฟฟ้าภายในอาคาร ระบบไฟฟ้าภายในอาคารได้มีการออกแบบงานระบบวิศวกรรมไฟฟ้าให้สอดคล้องกับการใช้งาน โดยคำนึงถึงการประหยัดไฟฟ้าและพลังงานเป็นหลัก แต่ยังคงรักษาระดับความสะดวกสบายของผู้ใช้งานให้อยู่ในระดับมาตรฐานได้ เช่น การเลือกใช้หลอดไฟชนิด LED ให้ตรงกับความต้องการแสงสว่างเป็นจุด หรือบริเวณกว้าง มีระบบควบคุมอาคารอัตโนมัติ (Building Automation System) แผงไฟฟ้าทุกแผงในอาคารจะใช้ชุดตัดตอนชนิดป้องกันไฟรั่ว (Earth Leakage Circuit Breaker) เพื่อความปลอดภัยตามมาตรฐานการติดตั้งทางไฟฟ้าสำหรับประเทศไทย พ.ศ. 2545 ที่ออกโดยสมาคมวิศวกรรมสถานแห่งประเทศไทย (ว.ส.ท.) นอกจากนี้ได้ ออกแบบให้มีระบบสายดินเพื่อให้อุปกรณ์ตรวจจับ Ground Fault ทำงานได้แม่นยำและมีเสถียรภาพ และสายต่าง ๆ จะร้อยในท่อหรือรางเพื่อป้องกันความเสียหาย</p> <p>3) การอนุรักษ์พลังงาน จัดให้มีพื้นที่สีเขียวบนพื้นดินในบ้านพักแต่ละแปลง เพราะนอกจากจะเป็นการสร้างทัศนียภาพที่ดีแล้ว ยังช่วยให้อากาศโดยรอบอาคารถ่ายเทสะดวก และช่วยลดอุณหภูมิตัวอาคารได้ด้วย ออกแบบ</p>	<p>4.ตรวจสอบอุปกรณ์ไฟฟ้าต่างๆ สายไฟฟ้า และระบบควบคุมการทำงานของระบบไฟฟ้าให้อยู่ในสภาพดีอยู่เสมอ และพร้อมใช้งานอยู่ตลอดเวลา</p> <p>5.รณรงค์ให้เจ้าหน้าที่ และผู้พักอาศัยในโครงการให้ช่วยกันใช้ไฟฟ้าอย่างประหยัด</p> <p>6.เลือกใช้ระบบปรับอากาศที่เหมาะสม และเลือกอุปกรณ์เครื่องใช้ไฟฟ้าต่างๆ แบบประหยัดไฟเบอร์ 5 และอายุการใช้งานที่ยาวนาน</p> <p>7.หากมีความจำเป็นต้องเปลี่ยนแปลงระบบไฟฟ้า ทางโครงการจะพิจารณาเลือกใช้หลอดไฟแบบ LED เพื่อเป็นการช่วยประหยัดพลังงานโดยรวม</p> <p><u>มาตรการด้านการอนุรักษ์พลังงาน</u></p> <p>1. รณรงค์ให้มีการเปิดเครื่องปรับอากาศเท่าที่จำเป็นและปิดก่อนออกจากห้องประมาณ 30 นาที</p> <p>2.ทำความสะอาดแผงระบายความร้อนระบบปรับอากาศ ทุก 6 เดือน</p> <p>3. บำรุงรักษา และตรวจเช็คเครื่องใช้ไฟฟ้าอยู่เสมอ</p> <p>4. ปิดไฟหรือดึงปลั๊กทุกครั้งที่ไม่ใช้งาน</p> <p>5. เปิดไฟส่องสว่างเฉพาะพื้นที่ที่ใช้งาน</p> <p><u>มาตรการป้องกันผลกระทบด้านความปลอดภัยจากอันตรายที่อาจเกิดขึ้นจากหม้อแปลง</u></p>	<p><u>ความถี่ในการตรวจสอบ</u></p> <p>- เดือนละ 1 ครั้ง</p> <p>ตลอดระยะดำเนินการ</p> <p><u>ผู้รับผิดชอบ</u></p> <p><u>ก่อนมีการจัดตั้งนิติบุคคลหมู่บ้านจัดสรร</u></p> <p>- เจ้าของโครงการหรือกิจการหรือการดำเนินการที่ต้องจัดทำรายงานการประเมินผลกระทบต่อสิ่งแวดล้อมตามมาตรา 48</p> <p><u>หลังมีการจัดตั้งนิติบุคคลหมู่บ้านจัดสรร</u></p> <p>- ผู้จัดการของนิติบุคคลหมู่บ้านจัดสรรของนิติบุคคลหมู่บ้านจัดสรรตามกฎหมายว่าด้วยการจัดสรรที่ดิน</p> <p>2.ตรวจสอบหม้อแปลงไฟฟ้า</p> <p><u>สถานที่ตรวจสอบ</u></p> <p>- หม้อแปลงไฟฟ้า</p> <p><u>ดัชนีที่ใช้ตรวจสอบ</u></p> <p>- สภาพการใช้งานของหม้อแปลงไฟฟ้า</p> <p><u>ความถี่</u></p> <p>- เดือนละ 1 ครั้ง</p> <p>ตลอดระยะดำเนินการ</p>	

บริษัท โมเดิร์น 79 จำกัด
MODERN 79
 COMPANY LIMITED

ลงชื่อ  ผู้ดำเนินการ
 (นายสิริวิวัฒน์ สิขมชลภักษ์)
 บริษัท โมเดิร์น 79 จำกัด

เดือน พฤศจิกายน 2565
 75/126

ลงชื่อ  ผู้มีสิทธิ์จัดทำรายงาน
 (นายเจนณรงค์ สันสน)
 บริษัท เจต คอนซัลแตนท์ จำกัด

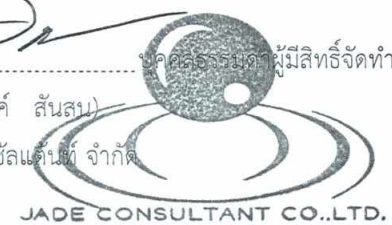

JADE CONSULTANT CO., LTD.

ตารางที่ 3 ผลกระทบต่อสิ่งแวดล้อมที่สำคัญ มาตรการป้องกัน และแก้ไขผลกระทบต่อสิ่งแวดล้อม และมาตรการติดตามตรวจสอบผลกระทบต่อสิ่งแวดล้อมที่โครงการจัดสรรที่ดิน เดอะ ริช วิลล่า แอท ทรงคุณ ของบริษัท โมเดิร์น 79 จำกัด (ระยะดำเนินการ)

องค์ประกอบทางสิ่งแวดล้อม และคุณค่าต่างๆ	ผลกระทบต่อสิ่งแวดล้อมที่สำคัญ	มาตรการป้องกันและแก้ไขผลกระทบต่อสิ่งแวดล้อม	มาตรการติดตามตรวจสอบผลกระทบต่อสิ่งแวดล้อม
	<p>อาคารโดยใช้วัสดุที่มีความสามารถในการถ่ายเทความร้อนต่ำในส่วนหลังคา และผนังด้านนอกจะออกแบบให้มีค่าการถ่ายเทความร้อนรวมไม่เกิน 30 และ 10 วัตต์/ตารางเมตร ตามลำดับ โดยจะเลือกใช้วัสดุที่เป็นฉนวนกันความร้อน และให้มีช่องว่างอากาศในผนัง ซึ่งจะช่วยป้องกันความร้อนที่ส่งผ่าน เข้ามาภายในอาคารได้ ส่งผลให้อุณหภูมิภายในอาคารต่ำ จึงเป็นการลดการใช้พลังงานจากระบบปรับอากาศ การใช้กระจกในอาคาร เพื่อเป็นช่องรับแสงจากธรรมชาติ จะเลือกใช้กระจกที่มีคุณสมบัติ ในการดูดซับพลังงานความร้อนต่ำ และมีการสะท้อนแสงน้อย เพื่อลดความร้อนที่จะเข้ามาในตัวอาคาร การเลือกวัสดุตกแต่งอาคาร เช่น การทาสีตัวอาคารด้วยสีโทนอ่อนเพื่อการสะท้อนแสงที่ดี และทาภายในอาคารเพื่อให้ห้องสว่างมากขึ้น เลือกใช้อุปกรณ์ไฟฟ้าที่ได้มาตรฐาน และประหยัดพลังงานไฟฟ้า เช่น หลอดประหยัด พลังงาน เลือกใช้เครื่องใช้ไฟฟ้าแบบประหยัดไฟเบอร์ 5 และเลือกเครื่องปรับอากาศที่มีค่าสัมประสิทธิ์ในการทำงานหรืออัตราส่วนประสิทธิภาพพลังงานสูง และสอดคล้องลักษณะการใช้งานเพื่อลดการใช้พลังงานไฟฟ้า ทั้งนี้ จากการประเมินการออกแบบตำแหน่งหม้อแปลงไฟฟ้าของโครงการ</p>	<ol style="list-style-type: none"> 1.จัดให้มีรั้วล้อมรอบหม้อแปลงทุกด้านและมีที่ใส่กุญแจได้และเข้าถึงได้เพื่อการตรวจสอบและบำรุงรักษาสำหรับบุคคลที่มีหน้าที่เกี่ยวข้อง 2.ส่วนที่มีไฟฟ้าของระบบไฟฟ้าแรงสูงเหนือที่ว่างเพื่อปฏิบัติงานต้องอยู่สูงจากพื้นไม่น้อยกว่า 2.75 เมตรหรือมีที่กั้นเพื่อป้องกันการสัมผัสส่วนที่มีไฟฟ้าโดยไม่ได้ตั้งใจ 3.จัดระยะห่างตามแนวระดับระยะห่างรั้วกับหม้อแปลงไฟฟ้าไม่น้อยกว่า 1.0 เมตร 4.จัดให้มีห้องสำหรับวางหม้อแปลงไฟฟ้า เพื่อควบคุมเสียงและอันตรายจากหม้อแปลงไฟฟ้า 5.การต่อลงดินต้องเป็นไปตามที่กำหนดคือส่วนที่เป็นโลหะเปิดโล่งและไม่ใช่เป็นทางเดินของกระแสไฟฟ้าต้องต่อลงดินตัวนำต่อหลักดินต้องเป็นทองแดงมีขนาดไม่เล็กกว่า 35 ตารางมิลลิเมตร 6.ติดตั้งป้ายเตือนแสดงข้อความ “อันตรายไฟฟ้าแรงสูง” และ “เฉพาะเจ้าหน้าที่ที่เกี่ยวข้องเท่านั้น” ให้เห็นอย่างชัดเจนติดไว้ที่ผนังด้านนอกห้องหม้อแปลงไฟฟ้า 	<p>ผู้รับผิดชอบ ก่อนมีการจัดตั้งนิติบุคคลหมู่บ้านจัดสรร</p> <ul style="list-style-type: none"> - เจ้าของโครงการหรือกิจการหรือการดำเนินการที่ต้องจัดทำรายงานการประเมินผลกระทบต่อสิ่งแวดล้อมตามมาตรา 48 <p>หลังมีการจัดตั้งนิติบุคคลหมู่บ้านจัดสรร</p> <ul style="list-style-type: none"> - ผู้จัดการของนิติบุคคลหมู่บ้านจัดสรรของนิติบุคคลหมู่บ้านจัดสรรตามกฎหมายว่าด้วยการจัดสรรที่ดิน

บริษัท โมเดิร์น 79 จำกัด
MODERN 79
COMPANY LIMITED

ลงชื่อ  ผู้ดำเนินการ
(นายสิริวิชฌ์ สิชฌ์ชลักข์)
บริษัท โมเดิร์น 79 จำกัด

เดือน พฤศจิกายน 2565
76/126

ลงชื่อ  ผู้มีสิทธิจัดทำรายงาน
(นายเจนณรงค์ สิ้นสม)
บริษัท เจต คอนซัลแตนท์ จำกัด

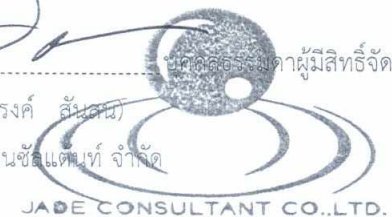

ตารางที่ 3 ผลกระทบต่อสิ่งแวดล้อมที่สำคัญ มาตรการป้องกัน และแก้ไขผลกระทบต่อสิ่งแวดล้อม และมาตรการติดตามตรวจสอบผลกระทบต่อสิ่งแวดล้อมที่โครงการจัดสรรที่ดิน เดอะ ริช วิลล่า แอท ทรงคุณ ของบริษัท โมเดิร์น 79 จำกัด (ระยะดำเนินการ)

องค์ประกอบทางสิ่งแวดล้อม และคุณค่าต่างๆ	ผลกระทบต่อสิ่งแวดล้อมที่สำคัญ	มาตรการป้องกันและแก้ไขผลกระทบต่อสิ่งแวดล้อม	มาตรการติดตามตรวจสอบผลกระทบต่อสิ่งแวดล้อม
<p>3.6 การคมนาคม</p>	<p>พบว่ามีพื้นที่ปิดล้อมและมีระยะห่างจากอาคารใกล้เคียง</p> <p>1) การประเมินความสามารถในการรองรับของถนนระยะดำเนินการ ระยะเปิดดำเนินการคาดว่าจะมีปริมาณการจราจรเกิดจากรถยนต์นั่งที่ออกจากโครงการ รวมประมาณ 38 คัน คิดเป็น $38 \times 1.0 = 38.00$ PCU/ชั่วโมง (โดยประเมินให้รถวิ่งออกจากโครงการพร้อมกันใน 1 ชั่วโมง) นำมาประเมินโดยใช้ค่า V/C Ratio ของถนนสาธารณะ (ซอยทรงคุณ) และทางหลวงแผ่นดินหมายเลข 4021 (ถนนเจ้าฟ้าตะวันออก) ในวันธรรมดาและวันหยุด รายละเอียด ดังนี้ ถนนสาธารณะ (ซอยทรงคุณ) จากการประเมินการจราจรโดยใช้ค่า V/C Ratio ปัจจุบันเปรียบเทียบกับในระยะเปิดดำเนินการ พบว่า ค่าปัจจุบัน V/C Ratio ของถนนสาธารณะ (ซอยทรงคุณ) ในวันธรรมดาที่มากที่สุด เท่ากับ 0.0451 โดยเพิ่มขึ้นในระยะเปิดดำเนินการ เป็น 0.0641 และค่า V/C Ratio ของถนนสาธารณะ (ซอยทรงคุณ) เท่ากับ 0.0452 โดยเพิ่มขึ้นในระยะเปิดดำเนินการ เป็น 0.06 จะเห็นว่าสภาพจราจรและความคล่องตัวของ การจราจรบนถนนมีความคล่องตัวอยู่ในระดับดีมาก อย่างไรก็ตามทางโครงการจะได้จัดให้มีเจ้าหน้าที่อำนวยความสะดวกสัญญาณจราจรและอุปกรณ์ต่าง ๆ อาทิ เช่น</p>	<p>1.จัดให้มีระบบการจราจรที่มีความปลอดภัย โดยการติดตั้งสัญญาณจราจรบนทางเข้า-ออก</p> <p>2.จัดให้มีระบบไฟฟ้าส่องสว่างบริเวณจุดเข้า-ออก และที่จอดรถของโครงการ อย่างเพียงพอเพื่อให้เกิดความปลอดภัยในการคมนาคมในช่วงเวลากลางคืน</p> <p>3.จัดให้มีที่จอดรถยนต์ประจำบ้าน อย่างน้อย 1 คัน/หลัง</p> <p>4.ห้ามมิให้จอดรถริมถนนตลอดแนวด้านหน้าโครงการ เพื่อป้องกันการกีดขวางทางจราจรและความปลอดภัยของผู้ที่ใช้ถนนร่วมกัน</p> <p>5.จัดให้มีกล้องรับความคิดเห็นติดตั้งไว้ที่สำนักงานนิติบุคคล เพื่อรับเรื่องร้องเรียนหากพบว่ามีเรื่องร้องเรียนต้องดำเนินการแก้ไขปัญหาโดยเร่งด่วน</p> <p>6.กำกับดูแลให้ผู้ที่เกี่ยวข้อง ปฏิบัติตามมาตรการป้องกันและแก้ไขผลกระทบต่อสิ่งแวดล้อมอย่างเคร่งครัด โดยเฉพาะบริเวณจุดเชื่อมกับถนนสาธารณะเพื่อป้องกันไม่ให้เกิดอุบัติเหตุต่อรถยนต์ที่สัญจรไปมา</p>	<p>1.ตรวจสอบป้ายการจราจรและลูกศรแสดงการเข้า ออกให้สามารถมองเห็นได้อย่างชัดเจน สัญญาณจราจร เช่น ลูกศรแสดงทิศทางการเดินรถป้ายแสดงทางเข้า-ออก การปฏิบัติงานของเจ้าหน้าที่ การจำกัดความเร็วและการจอดรถเพื่อเข้า-ออกโครงการ</p> <p><u>สถานที่ตรวจสอบ</u></p> <ul style="list-style-type: none"> - พื้นที่ทางเข้าออกและถนนภายในโครงการ <u>ดัชนีในการตรวจวัด</u> - ป้ายจราจร - ป้ายควบคุมความเร็ว - เจ้าหน้าที่รักษาความปลอดภัย - จำนวนที่จอดรถบริเวณสำนักงานนิติบุคคล - กระจกมองและเนินชะลอความเร็วภายในโครงการ <u>ความถี่ในการตรวจสอบ</u> 1 เดือน/ครั้ง ตลอดระยะดำเนินการ

บริษัท โมเดิร์น 79 จำกัด
MODERN 79
 COMPANY LIMITED

ลงชื่อ  ผู้ดำเนินการ
 (นายสิริวัชม์ สิชม์ชลภักษ์)
 บริษัท โมเดิร์น 79 จำกัด

เดือน พฤศจิกายน 2565
 77/126

ลงชื่อ  ผู้มีสิทธิจัดทำรายงาน
 (นายเจนณรงค์ สันสน)
 บริษัท เจต คอนซัลแตนท์ จำกัด

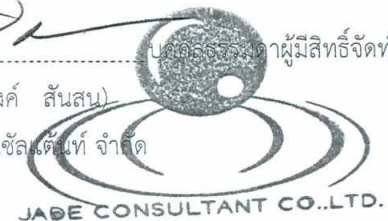

ตารางที่ 3 ผลกระทบต่อสิ่งแวดล้อมที่สำคัญ มาตรการป้องกัน และแก้ไขผลกระทบต่อสิ่งแวดล้อม และมาตรการติดตามตรวจสอบผลกระทบต่อสิ่งแวดล้อมที่โครงการจัดสรรที่ดิน เดอะ ริช วิลล่า แอท ทรงคุณ ของบริษัท โมเดิร์น 79 จำกัด (ระยะดำเนินการ)

องค์ประกอบทางสิ่งแวดล้อม และคุณค่าต่างๆ	ผลกระทบต่อสิ่งแวดล้อมที่สำคัญ	มาตรการป้องกันและแก้ไขผลกระทบต่อสิ่งแวดล้อม	มาตรการติดตามตรวจสอบผลกระทบต่อสิ่งแวดล้อม
	ไฟฟ้าส่องสว่าง ป้ายจราจร อุปกรณ์สะท้อนแสงเพื่อช่วยในการป้องกันอุบัติเหตุจากการจราจรได้ร่วมด้วย มี		<p>ผู้รับผิดชอบ</p> <p>ก่อนมีการจัดตั้งนิติบุคคลหมู่บ้านจัดสรร</p> <ul style="list-style-type: none"> - เจ้าของโครงการหรือกิจการหรือการดำเนินการที่ต้องจัดทำรายงานการประเมินผลกระทบต่อสิ่งแวดล้อมตามมาตรา 48 <p>หลังมีการจัดตั้งนิติบุคคลหมู่บ้านจัดสรร</p> <ul style="list-style-type: none"> - ผู้จัดการของนิติบุคคลหมู่บ้านจัดสรรของนิติบุคคลหมู่บ้านจัดสรรตามกฎหมายว่าด้วยการจัดสรรที่ดิน
3.7 การใช้ประโยชน์ที่ดิน	<p>1. การใช้ประโยชน์ที่ดินตามข้อกำหนดผังเมืองรวมจังหวัดภูเก็ต พ.ศ. 2554 กฎกระทรวงให้ใช้บังคับผังเมืองรวมจังหวัดภูเก็ต (ฉบับที่ 4) พ.ศ. 2558 และพระราชบัญญัติการผังเมือง พ.ศ. 2562 จากการตรวจสอบการใช้ประโยชน์ที่ดินตามกฎหมายกระทรวงให้ใช้บังคับผังเมืองรวมจังหวัดภูเก็ต พ.ศ. 2554 และฉบับแก้ไขเพิ่มเติม ออกตามความในพระราชบัญญัติการผังเมือง พ.ศ. 2562 ให้ใช้บังคับต่อไป จนกว่าจะมีประกาศกระทรวงมหาดไทยหรือข้อบัญญัติท้องถิ่นให้ใช้บังคับผังเมืองรวมในพื้นที่เดียวกัน ซึ่งได้กำหนดการใช้ประโยชน์ที่ดินประเภทที่อยู่อาศัยหนาแน่นน้อย (สีเหลือง) หมายเลข 1.48 และที่ดินประเภทชนบท</p>	<p>1.ควบคุมการใช้พื้นที่ให้เป็นไปตามกฎกระทรวงให้ใช้บังคับผังเมืองฯ และพระราชบัญญัติควบคุมอาคาร ตลอดจนกฎหมายอื่นที่เกี่ยวข้อง</p> <p>2.ควบคุมการใช้พื้นที่โครงการให้เป็นไปตามประกาศกระทรวงทรัพยากรธรรมชาติและสิ่งแวดล้อมฯ และพระราชบัญญัติควบคุมอาคาร ตลอดจนกฎหมายอื่นที่เกี่ยวข้อง</p> <p>3.ดำเนินการตามแบบแปลนและผังภูมิสถาปัตย์ รวมทั้งจัดสรรขนาดการใช้ประโยชน์ที่ดินแต่ละบริเวณให้เป็นไปตามที่ได้ออกแบบไว้ เพื่อไม่ให้เกิดความขัดแย้งกับกฎหมายที่เกี่ยวข้อง</p>	-

บริษัท โมเดิร์น 79 จำกัด
MODERN 79
COMPANY LIMITED

ลงชื่อ  ผู้ดำเนินการ
(นายสิริวิชฌ์ สิษณ์ชลภักษ์)
บริษัท โมเดิร์น 79 จำกัด

เดือน พฤศจิกายน 2565
78/126

ลงชื่อ  ผู้มีสิทธิจัดทำรายงาน
(นายเจนณรงค์ สันสน)
บริษัท เจต คอนซัลแตนท์ จำกัด
JADE CONSULTANT CO.,LTD.

ตารางที่ 3 ผลกระทบต่อสิ่งแวดล้อมที่สำคัญ มาตรการป้องกัน และแก้ไขผลกระทบต่อสิ่งแวดล้อม และมาตรการติดตามตรวจสอบผลกระทบต่อสิ่งแวดล้อมที่โครงการจัดสรรที่ดิน เดอะ ริช วิลล่า แอท ทรงคุณ ของบริษัท โมเดิร์น 79 จำกัด (ระยะดำเนินการ)

องค์ประกอบทางสิ่งแวดล้อม และคุณค่าต่างๆ	ผลกระทบต่อสิ่งแวดล้อมที่สำคัญ	มาตรการป้องกันและแก้ไขผลกระทบต่อสิ่งแวดล้อม	มาตรการติดตามตรวจสอบผลกระทบต่อสิ่งแวดล้อม
<p>บริษัท โมเดิร์น 79 จำกัด MODERN 79 COMPANY LIMITED</p>	<p>และเกษตรกรรม (สีเขียว) หมายเลข 6.25 ซึ่งมีข้อกำหนดในสาระสำคัญของการใช้ประโยชน์ที่ดินดังนี้</p> <p>ที่ดินประเภทที่อยู่อาศัยหนาแน่นน้อย (สีเหลือง) ให้ใช้ประโยชน์ที่ดินเพื่อการอยู่อาศัย การท่องเที่ยว สถาบันราชการ การสาธารณสุขและสาธารณูปการเป็นส่วนใหญ่ สำหรับการันใช้ประโยชน์ที่ดินเพื่อกิจการอื่น ให้ใช้เพิ่มเติมอีกไม่เกินร้อยละสามสิบของที่ดินที่ยื่นขออนุญาต</p> <p>ที่ดินประเภทชนบทและเกษตรกรรม (สีเขียว) ให้ใช้ประโยชน์ที่ดินเพื่อเกษตรกรรมหรือเกี่ยวข้องกับเกษตรกรรม การอยู่อาศัย การท่องเที่ยว สถาบันราชการ การสาธารณสุขและสาธารณูปการเป็นส่วนใหญ่ สำหรับการันใช้ประโยชน์ที่ดินเพื่อกิจการอื่น ให้ใช้ได้ไม่เกินร้อยละสามสิบของแปลงที่ดินที่ยื่นขออนุญาตที่ดินประเภทนี้ ยกเว้นในบริเวณตามวรรคห้า ห้ามใช้ประโยชน์ที่ดินเพื่อกิจการตามที่กำหนด</p> <p>สำหรับโครงการฯ ประกอบกิจการประเภทจัดสรรที่ดินเพื่อการอยู่อาศัย เป็นการจำหน่ายที่ดินพร้อมบ้านแถวชั้นเดียว จำนวน 31 แปลง บ้านแฝดชั้นเดียว จำนวน 6 แปลง และบ้านเดี่ยวชั้นเดียว จำนวน 1 แปลง เข้าข่ายการใช้ประโยชน์ที่ดินเพื่อการอยู่อาศัย ดังนั้น จึงไม่ขัดต่อข้อกำหนดในข้างต้น</p>	<p>4.ห้ามก่อสร้างหรือกระทำการใดๆ ที่ทำให้การใช้ประโยชน์ที่ดิน เปลี่ยนแปลงไปในทางที่ขัดแย้งกับกฎหมายที่เกี่ยวข้อง</p> <p>5.ทำการก่อสร้างโครงการแล้วเสร็จให้ทำการเก็บกวาดและจัดการพื้นที่ให้เรียบร้อยรวมทั้งไม่เข้าไปรบกวนพื้นที่รอบข้างเคียงและพื้นที่สาธารณะ</p>	

ลงชื่อ



ผู้ดำเนินการ

(นายสิริวัฒน์ สีชมชลภักษ์)

บริษัท โมเดิร์น 79 จำกัด

เดือน พฤศจิกายน 2565

79/126

ลงชื่อ

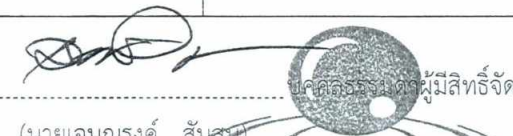

(นายเจนณรงค์ สัมสม)

บริษัท เจต คอนซัลแตนท์ จำกัด



JADE CONSULTANT CO.,LTD.

ตารางที่ 3 ผลกระทบต่อสิ่งแวดล้อมที่สำคัญ มาตรการป้องกัน และแก้ไขผลกระทบต่อสิ่งแวดล้อม และมาตรการติดตามตรวจสอบผลกระทบต่อสิ่งแวดล้อมที่โครงการจัดสรรที่ดิน เดอะ ริช วิลล่า แอท ทรงคุณ ของบริษัท โมเดิร์น 79 จำกัด (ระยะดำเนินการ)

องค์ประกอบทางสิ่งแวดล้อม และคุณค่าต่างๆ	ผลกระทบต่อสิ่งแวดล้อมที่สำคัญ	มาตรการป้องกันและแก้ไขผลกระทบต่อสิ่งแวดล้อม	มาตรการติดตามตรวจสอบผลกระทบต่อสิ่งแวดล้อม
<p>บริษัท โมเดิร์น 79 จำกัด MODERN 79 COMPANY LIMITED</p>	<p>2. การใช้ประโยชน์ที่ดินตามประกาศกระทรวงทรัพยากรธรรมชาติและสิ่งแวดล้อม เรื่อง กำหนดเขตพื้นที่และมาตรการคุ้มครองสิ่งแวดล้อมในบริเวณพื้นที่จังหวัดภูเก็ต พ.ศ. 2560 รวมฉบับแก้ไขเพิ่มเติม (ฉบับที่ 2) พ.ศ. 2563 พื้นที่โครงการตั้งอยู่ในเขตควบคุมอาคารตามพระราชกฤษฎีกาการให้พระราชบัญญัติควบคุมอาคาร พ.ศ. 2522 บังคับในเขตจังหวัดภูเก็ต พ.ศ. 2535 เป็นเขตพื้นที่ที่ใช้มาตรการคุ้มครองสิ่งแวดล้อม จากการตรวจสอบที่ตั้งพื้นที่โครงการตามประกาศกระทรวงทรัพยากรธรรมชาติและสิ่งแวดล้อม เรื่อง กำหนดเขตพื้นที่และมาตรการคุ้มครองสิ่งแวดล้อมในบริเวณพื้นที่จังหวัดภูเก็ต พ.ศ. 2560 โดยได้ขอความอนุเคราะห์ให้สำนักงานทรัพยากรธรรมชาติและสิ่งแวดล้อมจังหวัดภูเก็ตเป็นผู้ตรวจสอบ พบว่า พื้นที่โครงการตั้งอยู่ในบริเวณที่ 5 (1) โครงการเป็นกิจการประเภทจัดสรรที่ดิน เข้าข่ายการใช้ประโยชน์ที่ดินเพื่อการอยู่อาศัย จำนวน 38 แปลง โดยการดำเนินโครงการตั้งอยู่ในบริเวณที่ 5 (1) และบริเวณที่ 8 โครงการได้ออกแบบให้บ้านเดี่ยวมีพื้นที่ว่าง ร้อยละ 87.90 มีความสูง 5.02 เมตร บ้านแฝดชั้นเดียว มีพื้นที่ว่างแปลงที่เล็กที่สุด ร้อยละ 47.23 มีความสูง 4.84 เมตร ซึ่งไม่น้อยกว่าร้อยละ 30 ของแปลงที่ดินที่ขออนุญาต และบ้านแถว</p>		

ลงชื่อ  ผู้ดำเนินการ
 (นายสิริวัชม์ สิชม์ชลภักษ์)
 บริษัท โมเดิร์น 79 จำกัด

เดือน พฤศจิกายน 2565
 80/126

ลงชื่อ  ผู้ติดตามผู้มีส่วนได้ส่วนเสีย
 (นายเจนณรงค์ สันสน)
 บริษัท เจต คอนซัลแตนท์ จำกัด

 JADE CONSULTANT CO.,LTD.

ตารางที่ 3 ผลกระทบต่อสิ่งแวดล้อมที่สำคัญ มาตรการป้องกัน และแก้ไขผลกระทบต่อสิ่งแวดล้อม และมาตรการติดตามตรวจสอบผลกระทบต่อสิ่งแวดล้อมที่โครงการจัดสรรที่ดิน เดอะ ริช วิลล่า แอท ทรงคุณ ของบริษัท โมเดิร์น 79 จำกัด (ระยะดำเนินการ)

องค์ประกอบทางสิ่งแวดล้อม และคุณค่าต่างๆ	ผลกระทบต่อสิ่งแวดล้อมที่สำคัญ	มาตรการป้องกันและแก้ไขผลกระทบต่อสิ่งแวดล้อม	มาตรการติดตามตรวจสอบผลกระทบต่อสิ่งแวดล้อม
	<p>ชั้นเดียว มีพื้นที่ว่างแปลงที่เล็กที่สุด ร้อยละ 20.88 มีความสูง 4.50 เมตร ซึ่งไม่น้อยกว่าร้อยละ 10 ของแปลงที่ดินที่ขออนุญาต ทั้งนี้ ความสูงของอาคารทั้งหมดไม่เกิน 6 เมตร การวัดความสูงของอาคารเข้าชาย ข้อ 9 (1) คือวัดจากระดับพื้นดินที่ก่อสร้างถึงระดับส่วนที่สูงที่สุดของอาคาร ดังนั้น การใช้ประโยชน์ที่ดินของโครงการจึงไม่ขัดต่อประกาศกระทรวงฯ ในข้างต้น</p>		
4. คุณค่าต่อคุณภาพชีวิต			
<p>4.1 เศรษฐกิจและสังคม</p> <p>บริษัท โมเดิร์น 79 จำกัด MODERN 79 COMPANY LIMITED</p>	<p>1) การประกอบอาชีพและรายได้ ระยะดำเนินการก่อให้เกิดผลดีต่อสภาพเศรษฐกิจและสังคมโดยรวม กล่าวคือ การดำเนินงานของโครงการฯ เป็นบ้านจัดสรรเพื่อเป็นที่อยู่อาศัย ส่งผลให้เศรษฐกิจภายในชุมชนมีความคึกคักและเป็น การกระตุ้นเศรษฐกิจอย่างหนึ่ง โดยเฉพาะร้านค้าปลีก หรือร้านอาหารที่เปิดให้บริการกับคนในชุมชนใกล้เคียง ซึ่งเสมือนเป็นการสร้างรายได้ให้กับชุมชนได้</p> <p>2) วิถีชีวิตประจำวัน สภาพสังคมในปัจจุบันของพื้นที่โครงการฯ เป็นสังคมแบบกึ่งสังคมเมือง มีการใช้ประโยชน์ที่ดินแบบผสมผสานกันระหว่างบ้านพักอาศัย ห้องเช่า บ้านจัดสรร ร้านค้า และพื้นที่ว่างเปล่ารอการใช้ประโยชน์ เมื่อมีการดำเนินโครงการ ซึ่งเป็นโครงการฯ พักอาศัยสอดคล้องกับการใช้ประโยชน์ที่ดินบริเวณข้างเคียง และไม่มี</p>	<p>1.ให้เจ้าของโครงการฯ มีการควบคุมดูแลความเป็นระเบียบเรียบร้อยและสอดส่องปัญหาสังคมที่เกิดขึ้นภายในอาคารและให้ความร่วมมือในการแก้ปัญหาสังคมกับหน่วยงานท้องถิ่น</p> <p>2.กรณีว่าจ้างบริษัทรักษาความปลอดภัยจะต้องว่าจ้างบริษัทที่ได้รับอนุญาตตามพระราชบัญญัติ ธุรกิจรักษาความปลอดภัย พ.ศ. 2558</p> <p>3.การว่าจ้างแรงงานในช่วงระยะดำเนินการจะต้องว่าจ้างแรงงานที่ถูกกฎหมาย</p> <p>4.ให้นิติบุคคลชี้แจงหรือระบุในเอกสารประชาสัมพันธ์การขาย ให้มีความเข้าใจและยอมรับในวิถีชีวิตของชุมชนใกล้เคียง</p>	-

ลงชื่อ  ผู้ดำเนินการ
(นายสิริวัฒน์ ลิขมชลภักษ์)
บริษัท โมเดิร์น 79 จำกัด

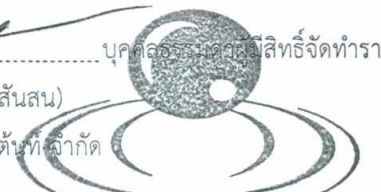
เดือน พฤศจิกายน 2565
81/126

ลงชื่อ  บุคคลภายนอกที่มีสิทธิ์จัดทำรายงาน
(นายเจนณรงค์ สันสน)
บริษัท เจต คอนซัลแตนท์ จำกัด

JADE CONSULTANT CO.,LTD.

ตารางที่ 3 ผลกระทบต่อสิ่งแวดล้อมที่สำคัญ มาตรการป้องกัน และแก้ไขผลกระทบต่อสิ่งแวดล้อม และมาตรการติดตามตรวจสอบผลกระทบต่อสิ่งแวดล้อมที่โครงการจัดสรรที่ดิน เดอะ ริช วิลล่า แอท ทรงคุณ ของบริษัท โมเดิร์น 79 จำกัด (ระยะดำเนินการ)

องค์ประกอบทางสิ่งแวดล้อม และคุณค่าต่างๆ	ผลกระทบต่อสิ่งแวดล้อมที่สำคัญ	มาตรการป้องกันและแก้ไขผลกระทบต่อสิ่งแวดล้อม	มาตรการติดตามตรวจสอบผลกระทบต่อสิ่งแวดล้อม
	<p>ผลกระทบต่อวิถีชีวิตประจำวันของคนในชุมชน ซึ่งยังคงมีสภาพสังคมเป็นแบบเดิม ดังนั้น การดำเนินโครงการคาดว่าจะไม่ก่อให้เกิดผลกระทบใด ๆ ต่อวิถีชีวิตประจำวันของคนในท้องถิ่น</p> <p>3) ศาสนา ประเพณีและวัฒนธรรม สำหรับผลกระทบด้านศาสนา ประเพณี และวัฒนธรรมนั้น จะเกิดขึ้นอยู่ในระดับต่ำเนื่องจากพื้นที่จังหวัดภูเก็ต เป็นเมืองจังหวัดท่องเที่ยวที่มีนักท่องเที่ยวและนักธุรกิจจากทั่วโลกมาอาศัยอยู่ ทำให้มีความหลากหลายทางวัฒนธรรม และที่สำคัญประชาชนชาวภูเก็ตเป็นคนที่มีความใจดี ไม่มีการแบ่งแยกวัฒนธรรม รวมทั้งมีศาสนสถานของทุกศาสนากระจายอยู่ทั่วไปในเขตจังหวัดภูเก็ต ดังนั้น จึงส่งผลกระทบต่อความพอเพียงของศาสนสถานและเกิดผลกระทบด้านการขัดแย้งทางศาสนา ประเพณีและวัฒนธรรมอยู่ในระดับต่ำ</p>		
<p>4.2 การสาธารณสุขและสุขภาพ</p> <p>บริษัท โมเดิร์น 79 จำกัด MODERN 79 COMPANY LIMITED</p>	<p>เมื่อเปิดดำเนินการก่อสร้าง จะทำให้เกิดปัญหาสิ่งแวดล้อม เช่น ฝุ่นละออง เสียง น้ำเสีย ขยะมูลฝอย และไอเสียจากรถยนต์ รวมทั้งเชื้อแบคทีเรีย ไวรัส และเชื้อราในเครื่องปรับอากาศที่ไม่มีการทำความสะอาด ภายในอาคารไม่มีระบบระบายอากาศที่ดี ซึ่งสาเหตุเหล่านี้เป็นเหตุให้ผู้พักอาศัยภายในโครงการฯ เกิดโรคระบบทางเดินหายใจ เป็นต้น ถ้าไม่มีการจัดการที่ดีอาจจะส่งผลกระทบต่อ</p>	<p>1. ดูแลระบบสาธารณสุขโรคของโครงการอย่างพร้อมเพรียงและได้มาตรฐานตลอดช่วงเปิดดำเนินการเพื่อความปลอดภัยของผู้พักอาศัยในโครงการ</p> <p>2. จัดเตรียมอุปกรณ์และเครื่องมือปฐมพยาบาลเบื้องต้น และเบอร์โทรศัพท์ติดต่อสำรองไว้ใช้ในกรณีฉุกเฉินเพื่อติดต่อให้รถพยาบาลรับส่งโรงพยาบาลที่ใกล้ที่สุด</p> <p><u>มาตรการป้องกันโรคที่เกิดจากมูลฝอยและน้ำเสีย</u></p>	<p>ตรวจสอบบรรณคดีให้ผู้พักอาศัยภายในโครงการควบคุมดูแลความสะอาดและส่งเสริมสุขอนามัย เพื่อป้องกันปัจจัยที่ทำให้เกิดโรค</p> <p><u>สถานที่ตรวจสอบ</u></p> <p>- พื้นที่โครงการ</p> <p><u>ดัชนีที่ใช้ตรวจสอบ</u></p> <p>- ความสะอาดและสุขอนามัย</p>

ลงชื่อ  ผู้ดำเนินการ
(นายสิริวิชฌ์ สิชฌมชลภักษ์)
บริษัท โมเดิร์น 79 จำกัด

เดือน พฤศจิกายน 2565
82/126

ลงชื่อ  ผู้มีสิทธิจัดทำรายงาน
(นายเจนณรงค์ สันถน)
บริษัท เจต คอนซัลแตนท์ จำกัด
JADE CONSULTANT CO.,LTD.

ตารางที่ 3 ผลกระทบต่อสิ่งแวดล้อมที่สำคัญ มาตรการป้องกัน และแก้ไขผลกระทบต่อสิ่งแวดล้อม และมาตรการติดตามตรวจสอบผลกระทบต่อสิ่งแวดล้อมที่โครงการจัดสรรที่ดิน เดอะ ริช วิลล่า แอท ทรงคุณ ของบริษัท โมเดิร์น 79 จำกัด (ระยะดำเนินการ)

องค์ประกอบทางสิ่งแวดล้อม และคุณค่าต่างๆ	ผลกระทบต่อสิ่งแวดล้อมที่สำคัญ	มาตรการป้องกันและแก้ไขผลกระทบต่อสิ่งแวดล้อม	มาตรการติดตามตรวจสอบผลกระทบต่อสิ่งแวดล้อม
<p>บริษัท โมเดิร์น 79 จำกัด MODERN 79 COMPANY LIMITED</p>	<p>สุขภาพของผู้พักอาศัยภายในโครงการฯ ถ้าเกิดในปริมาณที่มากอาจส่งผลกระทบต่อไปยังผู้พักอาศัยโดยรอบโครงการฯ อีกทั้งส่งผลให้พื้นที่โครงการฯ เป็นแหล่งที่อยู่อาศัยของสัตว์ และแมลงพาหะนำโรค เช่น หนู แมลงวัน แมลงสาบ ซึ่งเป็นพาหะของเชื้อโรคที่ติดต่อมาสู่คนได้ รวมถึงการปฏิบัติตัวของผู้ทำหน้าที่จัดการมูลฝอยภายในโครงการฯ การปฏิบัติตนไม่ถูกต้องตามระเบียบวิธีการจัดการมูลฝอยอาจนำพาโรคมารั่วผู้พักอาศัย ในโครงการฯ ได้ง่ายและรวดเร็วหากไม่มีมาตรการป้องกัน รวมถึงปัญหาด้านการจราจรและปัญหาอุบัติเหตุที่อาจเกิดขึ้นจากการสัญจรภายในโครงการฯ หรืออุบัติเหตุที่เกิดผลกระทบจากกิจกรรมของผู้พักอาศัย กิจกรรมในระยะเปิดดำเนินการจะพิจารณาจากปัจจัยหลักที่อาจส่งผลกระทบต่อสภาพทางสุขภาพ ซึ่งเป็นผลกระทบหลักและรอง</p> <p>นอกจากนี้ ในปัจจุบันมีผู้ที่ติดเชื้อไวรัสโคโรนาสายพันธุ์ใหม่ 2019 นี้จะมีอาการเช่นเดียวกับผู้ป่วยที่มีการติดเชื้อในระบบทางเดินหายใจ โดยจะแสดงอาการตั้งแต่ระดับความรุนแรงน้อย ได้แก่ คัดจมูก เจ็บคอ ไอ และมีไข้ โดยในบางรายที่มีอาการรุนแรงจะมีอาการปอดบวมหรือหายใจลำบาก ร่วมด้วย บางรายเสียชีวิตได้แต่พบไม่บ่อยนัก แต่หากผู้สูงอายุ และผู้ที่มีโรคประจำตัว เช่น เบาหวาน และ</p>	<p>1.ตรวจสอบรอยรั่วของถุงบรรจุมูลฝอยทั้งก่อนและหลังการบรรจุมูลฝอย เพื่อไม่ให้มีน้ำชะมูลฝอยก่อน และหลังบรรจุมูลฝอย เพื่อไม่ให้มีน้ำชะมูลฝอยรั่วไหลออกมาภายนอก</p> <p>2. การเก็บมูลฝอยในถุงต้องไม่ให้มีปริมาณ หรือน้ำหนักมากเกินไป ซึ่งบรรจุประมาณสามในสี่ของถุง</p> <p><u>มาตรการป้องกันโรกระบบทางเดินอาหาร</u></p> <p>1.ดูแลความสะอาดของภาชนะที่ใส่อาหารหรือน้ำดื่ม</p> <p>2.ติดป้ายประชาสัมพันธ์และรณรงค์ให้รับประทาน อาหารที่สะอาด ปรุงสุกใหม่ๆ และล้างมือก่อน รับประทานอาหาร ด้วยการเขียนป้ายคำขวัญ เป็นต้น</p> <p><u>มาตรการป้องกันโรคผิวหนัง</u></p> <p>1.ฉีดล้างทำความสะอาดถนนและทางวิ่งภายในโครงการอย่างสม่ำเสมอ</p> <p>2.จัดระบบท่อระบายน้ำรองรับน้ำหลากภายในโครงการ เพื่อมิให้น้ำท่วมขังภายในพื้นที่ โครงการ</p> <p>3.หมั่นตรวจสอบดูแลบ่อพักของระบบระบายน้ำเป็นประจำทุกเดือน เพื่อป้องกันมิให้มีการ สะสมของตะกอนดินในบ่อพัก ที่เป็นสาเหตุให้ เกิดการอุดตัน ซึ่งเป็นอุปสรรคในการระบายน้ำ</p> <p><u>มาตรการป้องกันโรคที่เกิดจากสัตว์ที่เป็นพาหะนำโรค</u></p>	<p>เพื่อป้องกันปัจจัยที่ทำให้เกิดโรค</p> <ul style="list-style-type: none"> - สถิติการประชาสัมพันธ์ - สถิติการเจ็บป่วยและเกิดโรค - การเจ็บป่วยจากไวรัสที่เป็นอันตรายตามประกาศของหน่วยงานราชการ เช่น ไวรัสโคโรนา (COVID-19) <p><u>ความถี่ในการตรวจสอบ</u></p> <ul style="list-style-type: none"> - เดือนละ 1 ครั้ง <p>ตลอดระยะดำเนินการ</p> <p><u>ก่อนมีการจัดตั้งนิติบุคคลหมู่บ้านจัดสรร</u></p> <ul style="list-style-type: none"> - เจ้าของแปลงที่ดินประสานงานร่วมกับเจ้าของโครงการหรือกิจการหรือการดำเนินการที่ต้องจัดทำรายงานการประเมินผลกระทบต่อสิ่งแวดล้อมตามมาตรา 48 ร่วมกับเจ้าของแปลง <u>หลังมีการจัดตั้งนิติบุคคลหมู่บ้านจัดสรร</u> - เจ้าของแปลงที่ดินประสานงานร่วมกับผู้จัดการของนิติบุคคลหมู่บ้านจัดสรรของนิติบุคคลหมู่บ้านจัดสรรตามกฎหมายว่าด้วยการจัดสรรที่ดิน

ลงชื่อ

(นายสิริวัชฌ์ สีชมชลภักษ์)

บริษัท โมเดิร์น 79 จำกัด

ผู้ดำเนินการ

เดือน พฤศจิกายน 2565

83/126

ลงชื่อ

(นายเจนณรงค์ สันสุข)

บริษัท เจต คอนซัลแตนท์ จำกัด

บุคคลกร คณะผู้จัดทำรายงาน

JADE CONSULTANT CO.,LTD.

ตารางที่ 3 ผลกระทบต่อสิ่งแวดล้อมที่สำคัญ มาตรการป้องกัน และแก้ไขผลกระทบต่อสิ่งแวดล้อม และมาตรการติดตามตรวจสอบผลกระทบต่อสิ่งแวดล้อมที่โครงการจัดสรรที่ดิน เดอะ ริช วิลล่า แอท ทรงคุณ ของบริษัท โมเดิร์น 79 จำกัด (ระยะดำเนินการ)

องค์ประกอบทางสิ่งแวดล้อม และคุณค่าต่างๆ	ผลกระทบต่อสิ่งแวดล้อมที่สำคัญ	มาตรการป้องกันและแก้ไขผลกระทบต่อสิ่งแวดล้อม	มาตรการติดตามตรวจสอบผลกระทบต่อสิ่งแวดล้อม
<p>บริษัท โมเดิร์น 79 จำกัด MODERN 79 COMPANY LIMITED</p>	<p>โรคหัวใจ จะเป็นกลุ่มที่เสี่ยงต่อการเจ็บป่วยรุนแรงหากได้รับเชื้อไวรัสโคโรนาสายพันธุ์ใหม่ ทั้งนี้ นายกรัฐมนตรีได้ออกข้อกำหนดตามความในมาตรา 9 แห่งพระราชกำหนดการบริหารราชการในสถานการณ์ฉุกเฉิน พ.ศ. 2548 (ฉบับที่ 46) ลงวันที่ 23 มิถุนายน 2565 โดยที่สถานการณ์การระบาดของโรคติดเชื้อไวรัสโคโรนา 2019 (COVID-19) ปัจจุบันได้คลี่คลายและมีแนวโน้มในทางที่ดีขึ้น จากการดำเนินมาตรการทางสาธารณสุขอย่างเข้มแข็งและต่อเนื่อง ส่งผลให้จำนวนผู้ป่วยและผู้เสียชีวิตจากโรคดังกล่าวลดลงเป็นลำดับ จนสามารถผ่อนปรนบรรดามาตรการและข้อจำกัดต่างๆ โดยได้ปรับปรุงเขตพื้นที่จังหวัดตามพื้นที่สถานการณ์และยกเลิกการกำหนดพื้นที่นำร่องด้านการท่องเที่ยว การขยายเวลาการบังคับใช้มาตรการควบคุมและป้องกันโรค การผ่อนคลายนโยบายปฏิบัติในการสวมหน้ากากอนามัยหรือหน้ากากผ้าทั่วราชอาณาจักร การผ่อนคลายนโยบายสำหรับเคลื่อนย้ายและการเดินทางของแรงงานต่างด้าวทั่วราชอาณาจักร เป็นต้น</p>	<p>1.จัดตั้งรองรับมูลฝอยที่สามารถรองรับมูลฝอยได้อย่างเพียงพอมีฝาปิดมิดชิด และดูแลความสะอาดไม่ให้มีมูลฝอยล้นถัง เพื่อป้องกันสัตว์พาหะนำโรค เช่น แมลงวัน หนู หรือแมลงสาบรบกวน</p> <p>2.ทำความสะอาดที่น้ำทิ้งไม่ให้มีเศษอาหารค้างหรืออุดตัน</p> <p>3.ใช้ตะแกรงครอบตามรูท่อระบายน้ำทั้งภายในและภายนอกอาคาร</p> <p>4.รณรงค์ให้มีการทำลายแหล่งเพาะพันธุ์สัตว์พาหะนำโรค เช่น การกำจัดลูกน้ำยุงลาย</p> <p><u>มาตรการป้องกันโรคที่เกิดจากโรคติดต่อโดยเชื้อไวรัส</u></p> <p>1.ปฏิบัติตามมาตรการป้องกัน และคัดกรองตามหน่วยงานราชการกำหนดอย่างเคร่งครัด</p> <p>2.ขอความร่วมมือให้บุคลากรของโครงการสวมหน้ากากอนามัยตลอดระยะเวลาระหว่างปฏิบัติหน้าที่ภายในอาคารสำนักงานก่อสร้าง หรือห้องทำงานที่มีการติดตั้งเครื่องปรับอากาศ รวมทั้งเมื่ออยู่กับบุคคลอื่นในสถานที่หรือในพื้นที่แออัด มีการรวมกลุ่มคนจำนวนมาก ไม่สามารถเว้นระยะห่างได้ หรืออากาศระบายถ่ายเทไม่ดี เพื่อลดความเสี่ยงในการแพร่เชื้อหรือรับเชื้อทั้งเชื้อไวรัสโคโรนา 2019 (COVID-19) และโรคติดต่อทางระบบ</p>	

ลงชื่อ



ผู้ดำเนินการ

(นายสิริวิชฌ์ สีชมชลภักษ์)

บริษัท โมเดิร์น 79 จำกัด

เดือน พฤศจิกายน 2565

84/126

ลงชื่อ



(นายเจนณรงค์ สันสวน)

บริษัท เจต คอนซัลแตนท์ จำกัด

JADE CONSULTANT CO.,LTD.

บุคคลธรรมดาผู้มีสิทธิจัดทำรายงาน

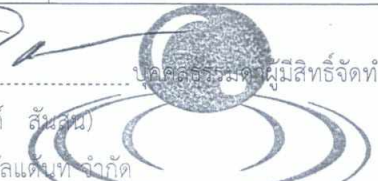

ตารางที่ 3 ผลกระทบต่อสิ่งแวดล้อมที่สำคัญ มาตรการป้องกัน และแก้ไขผลกระทบต่อสิ่งแวดล้อม และมาตรการติดตามตรวจสอบผลกระทบต่อสิ่งแวดล้อมที่โครงการจัดสรรที่ดิน เดอะ ริช วิลล่า แอท ทรงคุณ ของบริษัท โมเดิร์น 79 จำกัด (ระยะดำเนินการ)

องค์ประกอบทางสิ่งแวดล้อม และคุณค่าต่างๆ	ผลกระทบต่อสิ่งแวดล้อมที่สำคัญ	มาตรการป้องกันและแก้ไขผลกระทบต่อสิ่งแวดล้อม	มาตรการติดตามตรวจสอบผลกระทบต่อสิ่งแวดล้อม
		<p>ทางเดินหายใจอื่นๆ รวมทั้งยังสามารถลดความเสี่ยงอันที่อาจมีผลกระทบต่อสุขภาพ</p> <p>3. ในกรณีที่พบว่าผู้ที่อยู่อาศัย หรือเป็นผู้เดินทางจากพื้นที่เสี่ยงสูง หรือเป็นผู้สัมผัสใกล้ชิดกับผู้ติดเชื้อไวรัสโคโรนา 2019 (COVID-19) ให้มีการเฝ้าระวังและสังเกตอาการ หากพบว่ามีไข้ร่วมกับอาการทางเดินหายใจ เช่น ไอ จาม เจ็บคอ เหนื่อยง่าย หอบ ให้ตรวจหาเชื้อหรือไปพบแพทย์ หากพบว่าเป็นผู้ติดเชื้อให้รายงานผู้ที่เกี่ยวข้องทราบ กรณีพบว่าไม่ติดเชื้อให้หัวหน้าพิจารณาดำเนินการไปตามความเหมาะสมและจำเป็น เช่น จัดพื้นที่ในการปฏิบัติงานแยกจากผู้อื่น สามหน้ากากอนามัยตลอดเวลา งดทำกิจกรรมร่วมกับคนหมู่มาก เป็นต้น และให้ตรวจหาเชื้ออีกครั้งเมื่อครบ 7 วัน นับจากวันที่ตรวจครั้งแรก</p> <p>4. จัดให้มีจุดบริการแอลกอฮอล์ชนิดเจลหรือน้ำให้บริการแก่คนงาน พนักงานในโครงการรวมทั้งผู้เข้ามาติดต่อภายในพื้นที่ก่อสร้าง</p> <p>5. จัดให้มีการรักษาระยะห่างทางสังคม เช่น เก้าอี้นั่งสำหรับรอ ห้องประชุม ห้องทำงาน เป็นต้น เพื่อให้มีระยะห่างกันอย่างเหมาะสมและลดความเสี่ยงต่อการแพร่ระบาดของเชื้อโรคได้</p>	

บริษัท โมเดิร์น 79 จำกัด
MODERN 79
 COMPANY LIMITED

ลงชื่อ



ผู้ดำเนินการ

(นายสิริวิชฌ์ สิขณ์ชลภักษ์)

บริษัท โมเดิร์น 79 จำกัด

เดือน พฤศจิกายน 2565

85/126

ลงชื่อ



บุคคลธรรมดา/นิติบุคคลที่จัดทำรายงาน

(นายเจนณรงค์ สันสน)

บริษัท เจต คอนซัลแตนท์ จำกัด

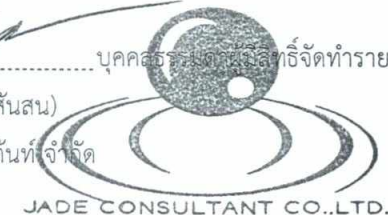



JADE CONSULTANT CO., LTD.

ตารางที่ 3 ผลกระทบต่อสิ่งแวดล้อมที่สำคัญ มาตรการป้องกัน และแก้ไขผลกระทบต่อสิ่งแวดล้อม และมาตรการติดตามตรวจสอบผลกระทบต่อสิ่งแวดล้อมที่โครงการจัดสรรที่ดิน เดอะ ริช วิลล่า แอท ทรงคุณ
ของ บริษัท โมเดิร์น 79 จำกัด (ระยะดำเนินการ)

องค์ประกอบทางสิ่งแวดล้อม และคุณค่าต่างๆ	ผลกระทบต่อสิ่งแวดล้อมที่สำคัญ	มาตรการป้องกันและแก้ไข ผลกระทบต่อสิ่งแวดล้อม	มาตรการติดตามตรวจสอบ ผลกระทบต่อสิ่งแวดล้อม
<p>4.3 อาชีวอนามัยและ ความปลอดภัย</p> <p>บริษัท โมเดิร์น 79 จำกัด MODERN 79 COMPANY LIMITED</p>	<p>1) อาชีวอนามัย เนื่องจากการดำเนินการโครงการฯ มีลักษณะเป็นที่พักอาศัย กิจกรรมที่มีความเสี่ยงต่อด้านอาชีวอนามัยจะเกิดกับเจ้าของอาคาร และผู้ที่มีหน้าที่เกี่ยวกับการจัดการมูลฝอย หากไม่มีอุปกรณ์ป้องกันสวมใส่อย่างเหมาะสม อาจส่งผลกระทบต่อด้านอาชีวอนามัยได้ ทั้งนี้ เพื่อเป็นการลดผลกระทบดังกล่าวที่อาจเกิดขึ้นทางโครงการฯ จะประชาสัมพันธ์ให้เจ้าของอาคาร และผู้ที่มีหน้าที่เกี่ยวกับการจัดการมูลฝอย สวมใส่อุปกรณ์ป้องกันอันตรายส่วนบุคคลอย่างเหมาะสมทุกครั้ง ที่ปฏิบัติ การอย่างถูกสุขลักษณะ</p> <p>2) ความปลอดภัย โครงการฯ ได้จัดให้มีระบบรักษาความปลอดภัยเพื่อคอยตรวจตราดูแลความปลอดภัยบริเวณรอบพื้นที่โครงการฯ และพื้นที่สาธารณะที่เชื่อมโยงกับโครงการฯ มีรูปแบบเป็นระบบโทรทัศน์วงจรปิด (CCTV System) รวมทั้งในการดำเนินการจะจัดให้มีเจ้าหน้าที่รักษาความปลอดภัยบริเวณที่ทำการนิติบุคคลหมู่บ้านจัดสรรซึ่งสามารถเฝ้าดูพื้นที่เพื่อป้องกันความปลอดภัยในแปลงที่อยู่อาศัย โดยคุณสมบัติของกล้องสามารถจับภาพได้ในเวลากลางวัน ซึ่งในการติดตั้งกล้องจะติดตั้งกล้องทำมุม 70</p>	<p>6.จัดให้มีมาตรการทำความสะอาดสถานที่ที่มีการใช้งาน ของคนจำนวนมากอย่างสม่ำเสมอ</p> <p>1.จัดให้มีระบบรักษาความปลอดภัยไว้คอยดูแลความ เรียบร้อยบริเวณทางเข้าออกตลอดเวลา 24 ชั่วโมง และ จัดเวรยามเพื่อดูแลความเรียบร้อยภายในพื้นที่โครงการ 2.จัดให้มีกล้องวงจรปิด CCTV บริเวณทางเข้า-ออก โครงการ และบริเวณจุดอับภายในโครงการ 3.ประสานงานเจ้าหน้าที่ตำรวจและสายตรวจเพื่อขอ ความอนุเคราะห์ดูแลและรักษาความปลอดภัยในเขตพื้นที่ ดำเนินโครงการอย่างสม่ำเสมอ</p>	<p>1.ตรวจสอบระบบสุขาภิบาลให้มีสภาพดีอยู่เสมอ <u>สถานที่ตรวจสอบ</u> - ระบบน้ำใช้ ระบบบำบัดน้ำเสีย ที่พักมูลฝอย <u>ดัชนีที่ใช้ตรวจสอบ</u> - สภาพการทำงาน/การชำระ <u>ความถี่ในการตรวจสอบ</u> เดือนละ 1 ครั้ง ตลอดระยะดำเนินการ <u>ก่อนมีการจัดตั้งนิติบุคคลหมู่บ้านจัดสรร</u> - เจ้าของแปลงที่ดินประสานงานร่วมกับเจ้าของ โครงการหรือกิจการหรือการดำเนินการที่ต้อง จัดทำรายงานการประเมินผลกระทบต่อสิ่งแวดล้อม ตามมาตรา 48 ร่วมกับเจ้าของแปลง <u>หลังมีการจัดตั้งนิติบุคคลหมู่บ้านจัดสรร</u> - เจ้าของแปลงที่ดินประสานงานร่วมกับผู้จัดการ ของนิติบุคคลหมู่บ้านจัดสรรของนิติบุคคล หมู่บ้านจัดสรรตามกฎหมายว่าด้วยการจัดสรร ที่ดิน</p>

ลงชื่อ  ผู้ดำเนินการ
(นายสิริวัชฌ์ สิขณ์ชลภักษ์)
บริษัท โมเดิร์น 79 จำกัด

เดือน พฤศจิกายน 2565
86/126

ลงชื่อ  บุคคลธรรมดา
(นายเจนณรงค์ สันสน)
บริษัท เจต คอนซัลแตนท์ จำกัด

JADE CONSULTANT CO., LTD.

ตารางที่ 3 ผลกระทบต่อสิ่งแวดล้อมที่สำคัญ มาตรการป้องกัน และแก้ไขผลกระทบสิ่งแวดล้อม และมาตรการติดตามตรวจสอบผลกระทบต่อสิ่งแวดล้อมที่โครงการจัดสรรที่ดิน เดอะ ริช วิลล่า แอท ทรงคุณ ของบริษัท โมเดิร์น 79 จำกัด (ระยะดำเนินการ)

องค์ประกอบทางสิ่งแวดล้อม และคุณค่าต่างๆ	ผลกระทบต่อสิ่งแวดล้อมที่สำคัญ	มาตรการป้องกันและแก้ไขผลกระทบต่อสิ่งแวดล้อม	มาตรการติดตามตรวจสอบผลกระทบต่อสิ่งแวดล้อม
<p>บริษัท โมเดิร์น 79 จำกัด MODERN 79 COMPANY LIMITED</p>	<p>องศา มีระยะจับภาพได้ 50 เมตร ระบบที่สามารถบันทึกภาพได้อย่างน้อย 1 เดือน และสามารถดูภาพย้อนหลังได้ ดังนั้น จึงคาดว่าจะก่อให้เกิดผลกระทบด้านอาชีวอนามัยและความปลอดภัยอยู่ในระดับต่ำ</p>		<p>2.ตรวจสอบให้มีเจ้าหน้าที่รักษาความปลอดภัยคอยดูแลความเรียบร้อยภายในโครงการ</p> <p><u>สถานที่ตรวจสอบ</u></p> <ul style="list-style-type: none"> - ที่จอดรถยนต์และด้านหน้าโครงการ <p><u>ดัชนีที่ใช้ตรวจสอบ</u></p> <ul style="list-style-type: none"> - ระบบรักษาความปลอดภัย <p><u>ความถี่ในการตรวจสอบ</u></p> <ul style="list-style-type: none"> - ทุกวันตลอดระยะดำเนินการ <p>3.ตรวจสอบสภาพการใช้งานของกล้องวงจรปิด (CCTV)</p> <p><u>สถานที่ตรวจสอบ</u></p> <ul style="list-style-type: none"> - พื้นที่โครงการและภายในอาคาร <p><u>ดัชนีที่ใช้ตรวจสอบ</u></p> <ul style="list-style-type: none"> - สภาพการใช้งานของกล้องวงจรปิด (CCTV) <p><u>ความถี่</u></p> <ul style="list-style-type: none"> - ทุกวัน ตลอดระยะดำเนินการ <p><u>ก่อนมีการจัดตั้งนิติบุคคลหมู่บ้านจัดสรร</u></p> <ul style="list-style-type: none"> - เจ้าของแปลงที่ดินประสานงานร่วมกับเจ้าของโครงการหรือกิจการหรือการดำเนินการที่ต้องจัดทำรายงานการประเมินผลกระทบต่อสิ่งแวดล้อมตามมาตรา 48 ร่วมกับเจ้าของแปลง

ลงชื่อ  ผู้ดำเนินการ
(นายสิริวิชฌ์ สีชมชัดอักษร)
บริษัท โมเดิร์น 79 จำกัด

เดือน พฤศจิกายน 2565
87/126

ลงชื่อ  บุคคลธรรมดาผู้จัดทำรายงาน
(นายเจนณรงค์ สิ้นสิน)
บริษัท เจต คอนซัลแตนท์ จำกัด
JADE CONSULTANT CO.,LTD.

ตารางที่ 3 ผลกระทบต่อสิ่งแวดล้อมที่สำคัญ มาตรการป้องกัน และแก้ไขผลกระทบต่อสิ่งแวดล้อม และมาตรการติดตามตรวจสอบผลกระทบต่อสิ่งแวดล้อมที่โครงการจัดสรรที่ดิน เดอะ ริช วิลล่า แอท ทรงคุณ ของบริษัท โมเดิร์น 79 จำกัด (ระยะดำเนินการ)

องค์ประกอบทางสิ่งแวดล้อม และคุณค่าต่างๆ	ผลกระทบต่อสิ่งแวดล้อมที่สำคัญ	มาตรการป้องกันและแก้ไขผลกระทบต่อสิ่งแวดล้อม	มาตรการติดตามตรวจสอบผลกระทบต่อสิ่งแวดล้อม
			<p><u>หลังมีการจัดตั้งนิติบุคคลหมู่บ้านจัดสรร</u></p> <ul style="list-style-type: none"> - เจ้าของแปลงที่ดินประสานงานร่วมกับผู้จัดการของนิติบุคคลหมู่บ้านจัดสรรของนิติบุคคลหมู่บ้านจัดสรรตามกฎหมายว่าด้วยการจัดสรรที่ดิน
<p>4.4 การป้องกันอัคคีภัย</p>	<p>เมื่อเปิดดำเนินการฯ อาจก่อให้เกิดผลกระทบต่อการเกิดอัคคีภัยภายใต้ ดังนั้น บริษัทที่ปรึกษา จึงได้พิจารณาการจัดให้มีระบบป้องกันอัคคีภัย โดยการจัดให้มีระยะห่างระหว่างหัวรับน้ำดับเพลิงแต่ละหัวไม่เกิน 150 เมตร (500 ฟุต) (ที่มา:NFPA 14: Standard for the Installation of Standpipe and Hose Systems, National Fire Protection Association, Quincy, MA, 2003) รัศมีในการกระจายน้ำครอบคลุมได้ทั่วถึงทุกอาคาร รวมถึงการติดตั้งที่เป็นไปตามมาตรฐานการป้องกันอัคคีภัยของการประปาส่วนภูมิภาคและของวิศวกรรมสถานแห่งประเทศไทยในพระบรมราชูปถัมภ์ รวมทั้งกำหนดให้มีการทดสอบการทำงานของหัวจ่ายน้ำดับเพลิงทุกหัวอย่างน้อย 6 เดือน/ครั้ง นอกจากนี้ยังกำหนดให้มีถังดับเพลิงเคมีประจำแต่ละแปลงด้วยเพื่อใช้ในการดับเพลิงยังจุดเกิดเหตุในขั้นต้นก่อนได้ร่วมด้วย ประกอบกับอาคารภายในโครงการไม่ได้ก่อสร้างชิดกันหรือหนาแน่นจนเกินไป ทำให้เกิดผลกระทบจากการ</p>	<p><u>มาตรการลดผลกระทบด้านอุบัติเหตุจากการเกิดเพลิงไหม้</u></p> <ol style="list-style-type: none"> 1. จัดให้มีเจ้าหน้าที่ฝ่ายซ่อมบำรุงอาคารคอยตรวจสอบสภาพสายไฟหลักของอาคารและอุปกรณ์ไฟฟ้าบริเวณพื้นที่ส่วนกลางเป็นประจำทุก 3 เดือน 2. ติดตั้งอุปกรณ์ตัดกระแสไฟฟ้าแบบอัตโนมัติ หากมีกระแสไฟฟ้ารั่ว หรือเกิดกระแสไฟฟ้าลัดวงจร 3. จัดให้มีการอบรมเกี่ยวกับการป้องกันอัคคีภัย การผจญเพลิง และซ้อมอพยพจากการเกิดเพลิงไหม้ในอาคารเป็นประจำอย่างน้อยปีละ 1 ครั้ง <p><u>มาตรการด้านการป้องกันอัคคีภัย</u></p> <ol style="list-style-type: none"> 1. การติดตั้งหัวจ่ายน้ำดับเพลิงจะต้องติดตั้งอย่างมั่นคง แข็งแรงโดยรองรับข้างใต้ด้วยแผ่นคอนกรีตหรือแผ่นหิน 2. ความสูงของหัวจ่ายน้ำดับเพลิงจะต้องสูงไม่น้อยกว่า 0.60 เมตร วัดจากแนวศูนย์กลางของหัวน้ำออกถึงระดับดิน 	<ol style="list-style-type: none"> 1. ซ่อมหนีไฟ โดยเชิญหน่วยงานท้องถิ่นมาเป็นวิทยากร <p><u>สถานที่ตรวจสอบ</u></p> <ul style="list-style-type: none"> - พื้นที่โครงการ <p><u>ดัชนีที่ใช้ตรวจสอบ</u></p> <ul style="list-style-type: none"> - การซ่อมอพยพหนีไฟ <p><u>ความถี่ในการตรวจสอบ</u></p> <ul style="list-style-type: none"> - ปีละ 1 ครั้ง <p>ตลอดระยะดำเนินการ</p> <p><u>ก่อนมีการจัดตั้งนิติบุคคลหมู่บ้านจัดสรร</u></p> <ul style="list-style-type: none"> - เจ้าของแปลงที่ดินประสานงานร่วมกับเจ้าของโครงการหรือกิจการหรือการดำเนินการที่ต้องจัดทำรายงานการประเมินผลกระทบต่อสิ่งแวดล้อมตามมาตรา 48 ร่วมกับเจ้าของแปลง <p><u>หลังมีการจัดตั้งนิติบุคคลหมู่บ้านจัดสรร</u></p>

บริษัท โมเดิร์น 79 จำกัด
MODERN 79
 COMPANY LIMITED

ลงชื่อ  ผู้ดำเนินการ
 (นายสิริวัชม์ สีขันธ์หลักษ์)
 บริษัท โมเดิร์น 79 จำกัด

เดือน พฤศจิกายน 2565
 88/126

ลงชื่อ  ผู้รับผิดชอบ
 (นายเจนณรงค์ อังสน)
 บริษัท เจต คอนซัลแตนท์ จำกัด
 JADE CONSULTANT CO.,LTD.

ตารางที่ 3 ผลกระทบต่อสิ่งแวดล้อมที่สำคัญ มาตรการป้องกัน และแก้ไขผลกระทบสิ่งแวดล้อม และมาตรการติดตามตรวจสอบผลกระทบสิ่งแวดล้อมที่โครงการจัดสรรที่ดิน เดอะ ริช วิลล่า แอท ทรงคุณ ของบริษัท โมเดิร์น 79 จำกัด (ระยะดำเนินการ)

องค์ประกอบทางสิ่งแวดล้อม และคุณค่าต่างๆ	ผลกระทบต่อสิ่งแวดล้อมที่สำคัญ	มาตรการป้องกันและแก้ไข ผลกระทบสิ่งแวดล้อม	มาตรการติดตามตรวจสอบ ผลกระทบสิ่งแวดล้อม
<p>บริษัท โมเดิร์น 79 จำกัด MODERN 79 COMPANY LIMITED</p>	<p>เกิดอุบัติเหตุภายในโครงการฯ และต่อพื้นที่โดยรอบอยู่ในระดับต่ำ ทั้งนี้ บริษัทที่ปรึกษาจึงได้เสนอแนะและได้รับการตอบรับจากโครงการฯ ในการดำเนินการจัดเตรียมทีมป้องกันภัยโดยความร่วมมือระหว่างผู้จัดการทั่วไป ผู้พักอาศัย และเจ้าหน้าที่รักษาความปลอดภัยเพื่อทำหน้าที่ในการควบคุมเหตุการณ์เพลิงไหม้</p> <p>จากการที่โครงการฯ จัดให้มีระบบป้องกันอัคคีภัย ซึ่งจะสามารถลดผลกระทบจากการเกิดอุบัติเหตุภายในโครงการฯ ได้ในระดับหนึ่ง ในระหว่างที่รอการช่วยเหลือเพิ่มเติมจากรดับเพลิงของหน่วยราชการ</p> <p>ซึ่งได้แก่ หน่วยงานป้องกันและบรรเทาสาธารณภัยของเทศบาลตำบลคลอง หากเกิดเหตุเพลิงไหม้ภายในโครงการฯ ขึ้น และยังไม่สามารถดับเพลิงได้ทันท่วงที ซึ่งหน่วยงานดังกล่าวมีอุปกรณ์และรถที่ใช้ในการเข้าดับเพลิงภายในโครงการฯ ได้ โดยรถดับเพลิงนี้สามารถเข้าสู่พื้นที่โครงการฯ ที่มีถนนทางเข้าออกกว้างไม่น้อยกว่า 8.00 เมตร โดยสามารถต่อสายฉีดน้ำดับเพลิงไปยังจุดเกิดเหตุได้โดยตรง ดังนั้น ผลกระทบที่เกิดขึ้นจะอยู่ในระดับต่ำ</p>	<p>3. ห้วยจ่ายน้ำดับเพลิงต้องป้องกันการชำรุดเสียหายทางกล ที่อาจเกิดขึ้นได้</p> <p>4. ห้วยจ่ายน้ำดับเพลิงจะต้องถูกยึดติดกับท่อหน้าด้วยระบบข้อต่อหน้าแปลนเท่านั้น และให้ป้องกันแรงปฏิกิริยาที่เกิดขึ้นเนื่องจากการเปลี่ยนทิศทางของน้ำด้วย</p> <p>5. ให้ทดสอบการทำงานของห้วยจ่ายน้ำดับเพลิงทุกห้วยอย่างน้อยปีละ 1 ครั้ง</p> <p>6. ทำการตรวจสอบความพร้อมและประสิทธิภาพการทำงานของระบบป้องกันและระงับอัคคีภัยเป็นประจำทุก 6 เดือน หรือตามข้อกำหนดอายุการใช้งานของผลิตภัณฑ์/อุปกรณ์นั้น</p> <p>7. จัดเตรียมเครื่องมือปฐมพยาบาลเบื้องต้นพร้อมทั้งเตรียมพร้อมประสานงานกับโรงพยาบาลเพื่อนำผู้ได้รับบาดเจ็บส่งโรงพยาบาล หากเกิดเหตุรุนแรง</p> <p>8. ระบบการส่งน้ำ ที่เก็บกักน้ำ ป้อนน้ำและการติดตั้งจะต้องได้รับการตรวจสอบและรับรองจากวิศวกรโยธา ซึ่งคณะกรรมการควบคุมการประกอบวิชาชีพวิศวกรรมและสถาปัตยกรรมรับรอง และต้องมีการป้องกันไม่ให้เกิดความเสียหายเมื่อเกิดเพลิงไหม้</p> <p>9. ข้อต่อสายส่งน้ำดับเพลิงเข้าอาคารและภายในอาคารจะต้องเป็นแบบเดียวกันหรือขนาดเท่ากับที่ใช้ในหน่วย</p>	<p>- เจ้าของแปลงที่ดินประสานงานร่วมกับผู้จัดการของนิติบุคคลหมู่บ้านจัดสรรของนิติบุคคลหมู่บ้านจัดสรรตามกฎหมายว่าด้วยการจัดสรรที่ดิน</p> <p>2. ตรวจสอบจุดรวมพลในพื้นที่โครงการ รวมทั้งป้ายแสดงตำแหน่งจุดรวมพล</p> <p><u>สถานที่ตรวจสอบ</u></p> <p>- พื้นที่โครงการ</p> <p><u>ดัชนีที่ใช้ตรวจสอบ</u></p> <p>- จุดรวมพล</p> <p><u>ความถี่ในการตรวจสอบ</u></p> <p>- ปีละ 1 ครั้ง</p> <p>ตลอดระยะดำเนินการ</p> <p><u>ก่อนมีการจัดตั้งนิติบุคคลหมู่บ้านจัดสรร</u></p> <p>- เจ้าของแปลงที่ดินประสานงานร่วมกับเจ้าของโครงการหรือกิจการหรือการดำเนินการที่ต้องจัดทำรายงานการประเมินผลกระทบสิ่งแวดล้อมตามมาตรา 48 ร่วมกับเจ้าของแปลง</p> <p><u>หลังมีการจัดตั้งนิติบุคคลหมู่บ้านจัดสรร</u></p> <p>- เจ้าของแปลงที่ดินประสานงานร่วมกับผู้จัดการของนิติบุคคลหมู่บ้านจัดสรรของนิติบุคคล</p>

ลงชื่อ  ผู้ดำเนินการ
(นายสิริวัฒน์ สีขันธ์ขลักษ์)
บริษัท โมเดิร์น 79 จำกัด

เดือน พฤศจิกายน 2565
89/126

ลงชื่อ  ผู้มีสิทธิจัดทำรายงาน
(นายเจนณรงค์ สันสน)
บริษัท เจต คอนซัลแตนท์ จำกัด
JADE CONSULTANT CO.,LTD.

ตารางที่ 3 ผลกระทบต่อสิ่งแวดล้อมที่สำคัญ มาตรการป้องกัน และแก้ไขผลกระทบต่อสิ่งแวดล้อม และมาตรการติดตามตรวจสอบผลกระทบต่อสิ่งแวดล้อมที่โครงการจัดสรรที่ดิน เดอะ ริช วิลล่า แอท ทรงคุณ ของบริษัท โมเดิร์น 79 จำกัด (ระยะดำเนินการ)

องค์ประกอบทางสิ่งแวดล้อม และคุณค่าต่างๆ	ผลกระทบต่อสิ่งแวดล้อมที่สำคัญ	มาตรการป้องกันและแก้ไขผลกระทบต่อสิ่งแวดล้อม	มาตรการติดตามตรวจสอบผลกระทบต่อสิ่งแวดล้อม
<p>บริษัท โมเดิร์น 79 จำกัด MODERN 79 COMPANY LIMITED</p>		<p>ดับเพลิงของทางราชการในท้องถิ่นนั้นการติดตั้งต้องมีสิ่งป้องกันความเสียหายที่จะเกิดจากยานพาหนะหรือสิ่งอื่น</p> <p>10. ข้อต่อสายส่งน้ำดับเพลิงและกระบอกฉีดที่ใช้ฉีดเพลิง โดยทั่วไป จะต้องเป็นแบบเดียวกันหรือขนาดเท่ากันกับที่ใช้ในหน่วยดับเพลิงของทางราชการในท้องถิ่นนั้นซึ่งสามารถต่อเข้าด้วยกันได้ และต้องอยู่ในสภาพที่ใช้งานได้</p> <p>11. ออกแบบให้ผนังของบ้านต้องทำด้วยวัสดุถาวรที่เป็นวัสดุทนไฟด้วย แต่ถ้าก่อด้วยอิฐธรรมดาหรือคอนกรีตไม่เสริมเหล็ก ผนังนี้ต้องหนาไม่น้อยกว่า 8 เซนติเมตร</p> <p>12. ครีวในอาคารมีพื้นและผนังที่ทำด้วยวัสดุถาวรที่เป็นวัสดุทนไฟ ส่วนฝาและเพดานนั้น ทำด้วยวัสดุถาวรที่เป็นวัสดุทนไฟ หรือบุด้วยวัสดุทนไฟ</p> <p>13. ติดตั้งเบอร์ติดต่อหน่วยงานที่สำคัญในด้านการป้องกันและบรรเทาสาธารณภัยและอัคคีภัยที่อยู่ในพื้นที่บริเวณที่ตั้งสำนักงานนิติบุคคลหมู่บ้าน เช่น หน่วยงานป้องกันและบรรเทาสาธารณภัยจากหน่วยงานท้องถิ่น, สถานีตำรวจในพื้นที่, โรงพยาบาล, หน่วยกู้ภัย เป็นต้น</p> <p>14. ดำเนินการให้มีถังดับเพลิงเบื้องต้น บ้านแต่ละหลัง เพื่อให้สามารถป้องกันและควบคุมสถานการณ์ในเบื้องต้นกรณีเกิดเหตุฉุกเฉิน</p>	<p>หมู่บ้านจัดสรรตามกฎหมายว่าด้วยการจัดสรรที่ดิน</p>

ลงชื่อ  ผู้ดำเนินการ
 (นายสิริวิชฌ์ สิริม์ชลภักษ์)
 บริษัท โมเดิร์น 79 จำกัด

เดือน พฤศจิกายน 2565
 90/126

ลงชื่อ  (นายเจนณรงค์ สันสน)
 บริษัท เจต คอนซัลแตนท์ จำกัด



 JADE CONSULTANT CO.,LTD.

ตารางที่ 3 ผลกระทบต่อสิ่งแวดล้อมที่สำคัญ มาตรการป้องกัน และแก้ไขผลกระทบต่อสิ่งแวดล้อม และมาตรการติดตามตรวจสอบผลกระทบต่อสิ่งแวดล้อมที่โครงการจัดสรรที่ดิน เดอะ ริช วิลล่า แอท ทรงคุณ ของบริษัท โมเดิร์น 79 จำกัด (ระยะดำเนินการ)

องค์ประกอบทางสิ่งแวดล้อม และคุณค่าต่างๆ	ผลกระทบต่อสิ่งแวดล้อมที่สำคัญ	มาตรการป้องกันและแก้ไขผลกระทบต่อสิ่งแวดล้อม	มาตรการติดตามตรวจสอบผลกระทบต่อสิ่งแวดล้อม
<p>4.5 สุขทรียภาพและทัศนียภาพ</p> <p>บริษัท โมเดิร์น 79 จำกัด MODERN 79 COMPANY LIMITED</p>	<p>1) <u>แหล่งโบราณสถานหรือแหล่งศิลปกรรม</u> จากการตรวจสอบข้อมูลโบราณสถาน โบราณวัตถุ ของสำนักงานวัฒนธรรมจังหวัดภูเก็ต สำนักศิลปากรที่ 15 พบว่า ในจังหวัดภูเก็ตมีแหล่งโบราณสถานขึ้นทะเบียนจังหวัดภูเก็ต อยู่ทั้งหมด 10 แห่งด้วยกัน คือ อาคารศาลากลางจังหวัดภูเก็ต อาคารศาลจังหวัดภูเก็ต วัดพระนางสร้าง บ้านพระยาพิชิตสงคราม (เมืองถลางเก่า) สนง.ชายประจำประเทศไทย บ.การบินไทย อาคารสำนักงานที่ดิน ที่ทำการไปรษณีย์โทรเลข (หลังเก่า) อาคารพิพิธภัณฑสถานแห่งชาติถลางวัดมงคลนิมิตร และโรงเรียนภูเก็ตไทยหัว และจากการตรวจสอบทะเบียนแหล่งโบราณสถานประเทศไทย ตามประกาศในราชกิจจานุเบกษา ของฝ่ายวิชาการกองโบราณคดี กรมศิลปากร พ.ศ. 2532 ทั้งนี้ ในรัศมี 1 กิโลเมตร จากพื้นที่โครงการไม่มีแหล่งโบราณสถานสำคัญปรากฏอยู่</p> <p>2) <u>แหล่งธรรมชาติอันควรอนุรักษ์</u> จากการตรวจสอบทะเบียนแหล่งธรรมชาติอันควรอนุรักษ์ของสำนักงานคณะกรรมการสิ่งแวดล้อม พ.ศ. 2532 พบว่าในเขตจังหวัดภูเก็ต มีแหล่งท่องเที่ยวตามธรรมชาติอันควรอนุรักษ์ปรากฏอยู่จำนวน 7 แห่ง ได้แก่ น้ำตกโตนไทร หาดในยาง หาดป่าตอง หาดสุรินทร์ หาดในหาน เขารัง และแหลมพรหมเทพ</p>	<p>1.ปลูกไม้ดอก ไม้ประดับ เพื่อให้ร่มเงาและสร้างความสดชื่น และหมั่นดูแลรักษาอยู่เสมอ</p> <p>2.ดูแลรักษาความสะอาดบริเวณพื้นที่โครงการและข้างเคียงอยู่เสมอ</p> <p>3.ต้นไม้ที่ปลูกต้องเลือกต้นไม้ที่มีความสอดคล้องกับต้นไม้ในพื้นที่ข้างเคียงและเป็นพันธุ์ไม้ท้องถิ่น</p> <p>4.เลือกใช้วัสดุตกแต่งอาคารให้กลมกลืนกับอาคารและชุมชนโดยรอบอาคารตามแบบภูมิสถาปัตยกรรมที่ได้ออกแบบไว้</p> <p>5.โครงการเลือกใช้โทนสีภายนอกอาคาร ที่มีลักษณะกลมกลืนกับธรรมชาติและเป็นมิตรกับสภาพแวดล้อมโดยรอบพื้นที่โครงการ และเป็นโทนสีที่มีความสบายตา โดยโครงการจะเลือกใช้สีเทา สีขาวและสีเหลือง เป็นโทนสีภายนอกอาคาร</p> <p>6.โครงการได้ออกแบบอาคารให้แต่ละหลังมีระยะระหว่างขอบอาคารกับกระจกของแต่ละอาคารซึ่งจะช่วยลดผลกระทบที่จะเกิดการสะท้อนของแสงจากอาคารได้ในระดับหนึ่ง</p> <p>7.โครงการจัดให้มีพื้นที่สีเขียวสัดส่วนพื้นที่สีเขียวต่อคนไม่น้อยกว่า 1 ตร.ม./คน</p>	<p>ตรวจสอบและดูแลต้นไม้บริเวณพื้นที่สีเขียวในพื้นที่โครงการให้มีสภาพดีอยู่เสมอ</p> <p><u>สถานที่ตรวจสอบ</u></p> <ul style="list-style-type: none"> - บริเวณพื้นที่สีเขียว <u>ดัชนีที่ใช้ตรวจสอบ</u> - ความสมบูรณ์ของต้นไม้บริเวณพื้นที่สีเขียว <u>ความถี่ในการตรวจสอบ</u> - เดือนละ 1 ครั้ง ตลอดระยะดำเนินการ <u>ก่อนมีการจัดตั้งนิติบุคคลหมู่บ้านจัดสรร</u> - เจ้าของแปลงที่ดินประสานงานร่วมกับเจ้าของโครงการหรือกิจการหรือการดำเนินการที่ต้องจัดทำรายงานการประเมินผลกระทบต่อสิ่งแวดล้อมตามมาตรา 48 ร่วมกับเจ้าของแปลง <u>หลังมีการจัดตั้งนิติบุคคลหมู่บ้านจัดสรร</u> - เจ้าของแปลงที่ดินประสานงานร่วมกับผู้จัดการของนิติบุคคลหมู่บ้านจัดสรรของนิติบุคคลหมู่บ้านจัดสรรตามกฎหมายว่าด้วยการจัดสรรที่ดิน

ลงชื่อ  ผู้ดำเนินการ
(นายสิริวิชฌ์ สิชฌ์ชลภักษ์)
บริษัท โมเดิร์น 79 จำกัด

เดือน พฤศจิกายน 2565
91/126

ลงชื่อ  บุคคลธรรมดาผู้มีสิทธิจัดทำรายงาน
(นายเจต ณรงค์ สันสน)
บริษัท เจต คอนซัลแตนท์ จำกัด

JADE CONSULTANT CO.,LTD.

ตารางที่ 3 ผลกระทบต่อสิ่งแวดล้อมที่สำคัญ มาตรการป้องกัน และแก้ไขผลกระทบต่อสิ่งแวดล้อม และมาตรการติดตามตรวจสอบผลกระทบต่อสิ่งแวดล้อมที่โครงการจัดสรรที่ดิน เดอะ ริช วิลล่า แอท ทรงคุณ ของบริษัท โมเดิร์น 79 จำกัด (ระยะดำเนินการ)

องค์ประกอบทางสิ่งแวดล้อม และคุณค่าต่างๆ	ผลกระทบต่อสิ่งแวดล้อมที่สำคัญ	มาตรการป้องกันและแก้ไขผลกระทบต่อสิ่งแวดล้อม	มาตรการติดตามตรวจสอบผลกระทบต่อสิ่งแวดล้อม
<p>บริษัท โมเดิร์น 79 จำกัด MODERN 79 COMPANY LIMITED</p>	<p>โดยในรัศมี 1 กิโลเมตร จากพื้นที่โครงการ พบว่า ไม่มีแหล่งธรรมชาติอันควรอนุรักษ์ปรากฏอยู่ใกล้ที่ตั้งโครงการ</p> <p>3) ความกลมกลืนของพื้นที่โครงการ กับสภาพพื้นที่โดยรอบ</p> <p>ในปัจจุบันพื้นที่โดยรอบใช้ประโยชน์เป็นที่อยู่อาศัย บ้านจัดสรร บ้านแถว ร้านค้า ศาสนสถาน และพื้นที่รกร้าง เป็นต้น ทำให้เมื่อเปิดดำเนินการจะเกิดความแตกต่างจากสิ่งปลูกสร้างที่อยู่โดยรอบไม่มากนัก</p> <p>ในส่วนการเตรียมพื้นที่สีเขียว ได้ทำการออกแบบพื้นที่สีเขียวด้วยพรรณไม้ที่สวยงามเพื่อเพิ่มความสดชื่นในพื้นที่พักผ่อนในแต่ละแปลงอาศัย ซึ่งไม่นานนักจะมีบรรยากาศของความร่มรื่นของต้นไม้ใหญ่ที่ได้จัดเตรียมไว้</p> <p>4) การบดบังทิศทางลม การประเมินผลกระทบจากการบดบังกระแสลมของอาคารโครงการต่ออาคาร/บ้านพักอาศัยโดยรอบโครงการ จะใช้ข้อมูลทิศทางลมที่จะพัดผ่านพื้นที่จังหวัดภูเก็ต ตามสถิติข้อมูลภูมิอากาศของสถานีตรวจวัดอากาศจังหวัดภูเก็ตคาบ 30 ปี (ระหว่างปี พ.ศ. 2531-2560) เปรียบเทียบกับสภาพพื้นที่ที่มีอาณาเขตติดกับพื้นที่โครงการในแต่ละด้าน สามารถประเมินผลกระทบที่จะเกิดขึ้นตามทิศทางลมในช่วงเดือนต่าง ๆ แบบจำลองทิศทางลมที่พัดผ่านโครงการในแต่ละฤดู โดยผลกระทบในทางลมจากโครงการมีรายละเอียดดังนี้</p>		

ลงชื่อ

(นายสิริวัฒน์ สีชมชลภักษ์)
บริษัท โมเดิร์น 79 จำกัด

ผู้ดำเนินการ

เดือน พฤศจิกายน 2565

92/126

ลงชื่อ

(นายเจนณรงค์ สันสน)
บริษัท เจต คอนซัลแตนท์ จำกัด

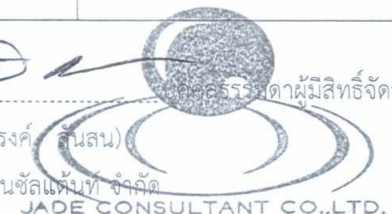

JADE CONSULTANT CO., LTD.

ตารางที่ 3 ผลกระทบต่อสิ่งแวดล้อมที่สำคัญ มาตรการป้องกัน และแก้ไขผลกระทบต่อสิ่งแวดล้อม และมาตรการติดตามตรวจสอบผลกระทบต่อสิ่งแวดล้อมที่โครงการจัดสรรที่ดิน เดอะ ริช วิลล่า แอท ทรงคุณ ของบริษัท โมเดิร์น 79 จำกัด (ระยะดำเนินการ)

องค์ประกอบทางสิ่งแวดล้อม และคุณค่าต่างๆ	ผลกระทบต่อสิ่งแวดล้อมที่สำคัญ	มาตรการป้องกันและแก้ไขผลกระทบต่อสิ่งแวดล้อม	มาตรการติดตามตรวจสอบผลกระทบต่อสิ่งแวดล้อม
<p>บริษัท โมเดิร์น 79 จำกัด MODERN 79 COMPANY LIMITED</p>	<p>- ลมจากทิศตะวันออกเฉียงใต้ พัดผ่านเป็นระยะเวลา 5 เดือน ตั้งแต่เดือนพฤศจิกายนถึงเดือนมีนาคม มีความเร็วลมโดยเฉลี่ย 1.82 นี้อต ผลกระทบจากลมพัดพา คือ ด้านทิศตะวันตกของโครงการ ได้แก่ พื้นที่บุคคลอื่นปัจจุบันใช้เป็นที่อยู่อาศัย และทางสาธารณประโยชน์</p> <p>- ลมจากทิศตะวันตกเฉียงเหนือ พัดผ่านเป็นระยะ 1 เดือน คือ เดือนเมษายน มีความเร็วลมโดยเฉลี่ย 2.00 นี้อต ผลกระทบจากลมพัดพา คือ ด้านทิศตะวันออกเฉียงใต้ของโครงการ ได้แก่ คลองสาธารณประโยชน์ และถนนสาธารณะ</p> <p>- ลมจากทิศตะวันตก พัดผ่านเป็นระยะ 6 เดือน คือ เดือนพฤษภาคมถึงเดือนตุลาคม มีความเร็วลมโดยเฉลี่ย 1.85 นี้อต ผลกระทบจากลมพัดพา คือ ด้านทิศตะวันออกเฉียงใต้ของโครงการ ได้แก่ คลองสาธารณประโยชน์</p> <p>อนึ่ง จากผลกระทบด้านการบดบังทิศทางลม พบว่า ด้านทิศตะวันตก และทิศตะวันออกเฉียงใต้จะได้รับผลกระทบ ใดๆก็ตาม ลมที่พัดผ่านในแต่ละฤดูกาลจะหมุนเวียนแต่ละช่วงเดือน ดังนั้น ผลกระทบด้านการบดบังทิศทางลมของอาคารโครงการต่อพื้นที่ข้างเคียงจะได้รับเป็นผลกระทบที่ไม่ได้เกิดขึ้นตลอดทั้งปี</p>		

ลงชื่อ



ผู้ดำเนินการ

(นายสิริวัฒน์ สิชฌมชลภักษ์)

บริษัท โมเดิร์น 79 จำกัด

เดือน พฤศจิกายน 2565

93/126

ลงชื่อ

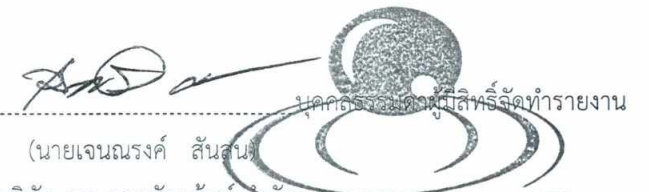

(นายเจนณรงค์ สันสน)

บริษัท เจต คอนซัลแตนท์ จำกัด

JADE CONSULTANT CO., LTD.

ตารางที่ 3 ผลกระทบต่อสิ่งแวดล้อมที่สำคัญ มาตรการป้องกัน และแก้ไขผลกระทบต่อสิ่งแวดล้อม และมาตรการติดตามตรวจสอบผลกระทบต่อสิ่งแวดล้อมที่โครงการจัดสรรที่ดิน เดอะ ริช วิลล่า แอท ทรงคุณ ของบริษัท โมเดิร์น 79 จำกัด (ระยะดำเนินการ)

องค์ประกอบทางสิ่งแวดล้อม และคุณค่าต่างๆ	ผลกระทบต่อสิ่งแวดล้อมที่สำคัญ	มาตรการป้องกันและแก้ไขผลกระทบต่อสิ่งแวดล้อม	มาตรการติดตามตรวจสอบผลกระทบต่อสิ่งแวดล้อม
<p>บริษัท โมเดิร์น 79 จำกัด MODERN 79 COMPANY LIMITED</p>	<p>5) การบดบังแสงแดด การบดบังแสง หมายถึง การที่อาคารโครงการซึ่งเป็นบ้านเดี่ยว บ้านแถว และบ้านแฝด ที่มีชั้นเดียวบดบังแสงอาทิตย์ ทำให้เกิดร่มเงาพื้นที่นอกอาคาร บริเวณบ้านเรือนและชุมชนโดยรอบ ทั้งนี้ ผลกระทบที่เกิดขึ้นจะเปลี่ยนย้ายไปตามการเดินทางของดวงอาทิตย์ซึ่งเป็นไปตามช่วงเวลาของวันและตามฤดูกาล ในอนาคตหากการก่อสร้างของตัวอาคารอาจบดบังแสงแดดในช่วงตอนเช้าจนถึงช่วงเที่ยง ส่วนในช่วงบ่ายเงาตกกระทบไปยังผนังอาคารข้างเคียงและถนนสาธารณะประโยชน์ อย่างไรก็ตามอาคารโครงการเป็นอาคารชั้นเดียวระดับความสูงของอาคาร ประมาณ 4.39-5.02 เมตร ซึ่งใกล้เคียงกับอาคารโดยรอบ ดังนั้น ผลกระทบจากการบดบังแสงแดดอยู่ในระดับต่ำ</p> <p>6) <u>พื้นที่สีเขียว</u> โครงการกำหนดให้มีแปลงที่ดินเพื่อจัดเป็นสวนสาธารณะตามข้อกำหนดเกี่ยวกับการจัดสรรที่ดินจังหวัดภูเก็ต พ.ศ. 2546 ในหมวด 8 ข้อกำหนดเกี่ยวกับการอื่นที่จำเป็นต่อการรักษาสภาพแวดล้อม การส่งเสริมสภาพความเป็นอยู่และการบริการชุมชน ข้อ 32 สวน สนามเด็กเล่น และหรือสนามกีฬา ให้กันพื้นที่ไว้เพื่อจัดทำสวนสนามเด็กเล่น และหรือสนามกีฬา โดยคำนวณจากพื้นที่จัดจำหน่ายไม่น้อยกว่า ร้อยละ 5 ทั้งนี้ ไม่ให้แบ่งแยกออกเป็น</p>		

ลงชื่อ  ผู้ดำเนินการ
(นายสิริวิชฌ์ สีชมัชฌภักย์)
บริษัท โมเดิร์น 79 จำกัด

เดือน พฤศจิกายน 2565
94/126

ลงชื่อ  ผู้มีสิทธิจัดทำรายงาน
(นายเจตณรงค์ ชันตัน)
บริษัท เจต คอนซัลแตนท์ จำกัด
JADE CONSULTANT CO.,LTD.

ตารางที่ 3 ผลกระทบต่อสิ่งแวดล้อมที่สำคัญ มาตรการป้องกัน และแก้ไขผลกระทบต่อสิ่งแวดล้อม และมาตรการติดตามตรวจสอบผลกระทบต่อสิ่งแวดล้อมที่โครงการจัดสรรที่ดิน เดอะ ริช วิลล่า แอท ทรงคุณ ของบริษัท โมเดิร์น 79 จำกัด (ระยะดำเนินการ)

องค์ประกอบทางสิ่งแวดล้อม และคุณค่าต่างๆ	ผลกระทบต่อสิ่งแวดล้อมที่สำคัญ	มาตรการป้องกันและแก้ไขผลกระทบต่อสิ่งแวดล้อม	มาตรการติดตามตรวจสอบผลกระทบต่อสิ่งแวดล้อม
<p>บริษัท โมเดิร์น 79 จำกัด MODERN 79 COMPANY LIMITED</p>	<p>แปลงย่อยหลายแห่ง เว้นแต่เป็นการกันพื้นที่แต่ละแห่งไว้ไม่ต่ำกว่า 1 ไร่ โดยจะต้องมีขนาด และรูปแบบแปลงที่เหมาะสมสะดวกแก่การใช้สอย</p> <p>นอกเหนือจากพื้นที่สวนสาธารณะ ร้อยละ 5 ของพื้นที่จำหน่าย ตามข้อกำหนดจัดสรรที่ดินจังหวัดภูเก็ต พ.ศ. 2546 โครงการจะต้องจัดให้มีพื้นที่สีเขียวในลักษณะเป็นสวนสาธารณะที่มีขนาดพื้นที่ไม่น้อยกว่าร้อยละ 5 ของพื้นที่จำหน่ายและต้องเป็นพื้นที่ปลูกไม้ยืนต้นไม่น้อยกว่าร้อยละ 25 ของพื้นที่สีเขียวดังกล่าว อ้างอิงตามแนวทางการจัดทำรายงานการวิเคราะห์ผลกระทบต่อสิ่งแวดล้อมโครงการด้านอาคารการจัดสรรที่ดินและบริการชุมชน, กุมภาพันธ์ 2560 ต้องจัดให้มีพื้นที่สีเขียวในลักษณะเป็นสวนสาธารณะที่มีขนาดพื้นที่ไม่น้อยกว่าร้อยละ 5 ของพื้นที่จำหน่ายและต้องเป็นพื้นที่ปลูกไม้ยืนต้นไม่น้อยกว่าร้อยละ 25 ของพื้นที่สีเขียวดังกล่าว</p> <p>โครงการฯ จัดให้มีพื้นที่สีเขียว (สวนสาธารณะ) 326.88 ตารางเมตร คิดเป็นร้อยละ 7.91 ของพื้นที่จำหน่าย ซึ่งมากกว่าร้อยละ 5 ของพื้นที่จำหน่าย และจัดให้มีไม้ยืนต้นพื้นที่ ประมาณ 105.02 ตารางเมตร ซึ่งพื้นที่ไม้ยืนต้นไม่น้อยกว่าร้อยละ 25 ประมาณ 51.66 ตารางเมตร (ขั้นต่ำ) ทั้งนี้การจัดพื้นที่สีเขียวแบ่งเป็นพื้นที่สำหรับปลูกต้นไม้ใหญ่</p>		

ลงชื่อ



ผู้ดำเนินการ

(นายสิริวัชฌ์ สีชมชลภักษ์)

บริษัท โมเดิร์น 79 จำกัด

เดือน พฤศจิกายน 2565

95/126

ลงชื่อ



(นายเจนณรงค์ สันสน)

บริษัท เจด คอนซัลแตนท์ จำกัด

บุคคลากรผู้มีสิทธิจัดทำรายงาน

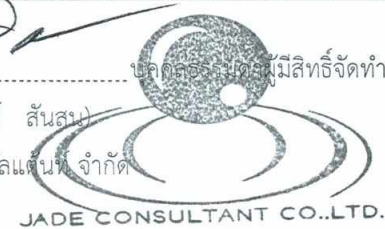

ตารางที่ 3 ผลกระทบต่อสิ่งแวดล้อมที่สำคัญ มาตรการป้องกัน และแก้ไขผลกระทบต่อสิ่งแวดล้อม และมาตรการติดตามตรวจสอบผลกระทบต่อสิ่งแวดล้อมที่โครงการจัดสรรที่ดิน เดอะ ริช วิลล่า แอท ทรงคุณ ของบริษัท โมเดิร์น 79 จำกัด (ระยะดำเนินการ)

องค์ประกอบทางสิ่งแวดล้อม และคุณค่าต่างๆ	ผลกระทบต่อสิ่งแวดล้อมที่สำคัญ	มาตรการป้องกันและแก้ไขผลกระทบต่อสิ่งแวดล้อม	มาตรการติดตามตรวจสอบผลกระทบต่อสิ่งแวดล้อม
	เพื่อให้ร่มเงา ได้แก่ ลีลาวดีดอกขาว ต้นปีบ และมีการปลูกหญ้าคลุมดินเอาไว้ส่วนหนึ่งด้วย		

- หมายเหตุ : 1. ในการจัดทำรายงานผลการปฏิบัติตามมาตรการป้องกัน และแก้ไขผลกระทบต่อสิ่งแวดล้อมและมาตรการติดตามตรวจสอบผลกระทบต่อสิ่งแวดล้อม บริษัท โมเดิร์น 79 จำกัด ผู้ดำเนินการ (กรณีก่อนมีการจัดตั้งนิติบุคคลหมู่บ้าน หรือนิติบุคคลหมู่บ้านจัดสรร (กรณีจัดตั้งนิติบุคคลหมู่บ้าน) เป็นผู้รับผิดชอบ โดยสามารถจัดทำรายงานได้เองโดยใช้ห้องปฏิบัติการของหน่วยงานราชการ หรือขึ้นทะเบียนกับหน่วยงานราชการหรือได้รับการรับรองมาตรฐานห้องปฏิบัติการจากหน่วยงานราชการหรือจากองค์กร/สถาบัน ที่เป็นที่ยอมรับในการตรวจวิเคราะห์ คุณภาพสิ่งแวดล้อม หรือ ว่าจ้างบุคคลที่ 3 (Third party) ในการจัดทำรายงาน
2. จัดส่งรายงานผลการปฏิบัติตามมาตรการป้องกันและแก้ไขผลกระทบต่อสิ่งแวดล้อม และมาตรการติดตามตรวจสอบผลกระทบต่อสิ่งแวดล้อม โดยเสนอรายงานการปฏิบัติตามมาตรการเป็นเอกสาร พร้อมข้อมูลที่เป็นไฟล์อิเล็กทรอนิกส์ที่บันทึกบนอุปกรณ์ตามรูปแบบที่สำนักงานนโยบายและแผนทรัพยากรธรรมชาติและสิ่งแวดล้อมกำหนดในจำนวนที่เพียงพอ เพื่อจัดส่งให้กับหน่วยงานของรัฐ ซึ่งมีอำนาจอนุญาตตามกฎหมาย (หน่วยงานผู้อนุญาต)
3. ส่งรายงานฯ 1 ครั้ง/ปี คือ ภายในเดือนมกราคม

บริษัท โมเดิร์น 79 จำกัด
MODERN 79
 COMPANY LIMITED

ลงชื่อ



ผู้ดำเนินการ

(นายสิริวิชฌ์ สิชฌมชักกัษ)

บริษัท โมเดิร์น 79 จำกัด

เดือน พฤศจิกายน 2565

96/126

ลงชื่อ

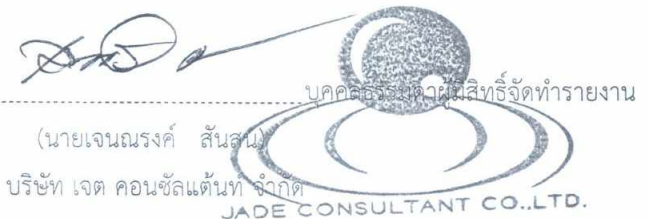

บุคคลธรรมดาผู้สิทธิจัดทำรายงาน
 (นายเจนณรงค์ สันสน)
 บริษัท เจต คอนซัลแตนท์ จำกัด
 JADE CONSULTANT CO.,LTD.

ตารางที่ 4 มาตรการติดตามตรวจสอบผลกระทบต่อสิ่งแวดล้อมของโครงการ เดอะ ริช วิลล่า แอท ทรงคุณ ในระยะก่อสร้าง

ดัชนีคุณภาพสิ่งแวดล้อม	บริเวณที่ตรวจสอบ	พารามิเตอร์	วิธีการตรวจวัด	ความถี่ในการตรวจวัด	ผู้รับผิดชอบ
1.สภาพภูมิประเทศ	- พื้นที่ก่อสร้าง	- การติดตั้งรั้วชั่วคราวสูง 2 เมตร	- ตรวจสอบการติดตั้งรั้วชั่วคราว	- 1 เดือน/ครั้ง ตลอดเวลาระยะก่อสร้าง	ผู้ดำเนินการ (ตามพระราชบัญญัติส่งเสริมและรักษาคุณภาพสิ่งแวดล้อมแห่งชาติ (ฉบับที่ 2) พ.ศ. 2561)
	- ผู้พักอาศัยข้างเคียง	- เรื่องร้องเรียนจากผู้ที่ได้รับผลกระทบ	- ตรวจสอบและบันทึกสถิติการรับเรื่องร้องเรียนของโครงการ	- เดือนละ 1 ครั้ง ตลอดเวลาระยะก่อสร้าง	
2.ทรัพยากรดินและการเกิดดินถล่ม	- ถนนทางเข้า-ออก - พื้นที่ท่อระบายน้ำ - คลองสาธารณะ	- เศษดิน เศษวัสดุก่อสร้าง บริเวณทางเข้า-ออก พื้นที่ก่อสร้างท่อระบายน้ำและถนนทางเข้า-ออกโครงการ - การชะล้างของตะกอนดินลงสู่คลองสาธารณะ	- ตรวจสอบเศษดิน เศษวัสดุก่อสร้าง บริเวณทางเข้า-ออก พื้นที่ก่อสร้างท่อระบายน้ำและถนนทางเข้า-ออกโครงการ - ตรวจสอบการชะล้างของตะกอนดินลงสู่คลองสาธารณะ	- ทุกวัน ตลอดเวลาระยะก่อสร้าง	ผู้ดำเนินการ (ตามพระราชบัญญัติส่งเสริมและรักษาคุณภาพสิ่งแวดล้อมแห่งชาติ (ฉบับที่ 2) พ.ศ. 2561)
3.คุณภาพอากาศ	- พื้นที่โครงการ	- ค่าเฉลี่ยของก๊าซคาร์บอนมอนอกไซด์ (CO) ในเวลา 1 ชั่วโมง	- ใช้ Gas bag ในการเก็บตัวอย่างและวิเคราะห์โดยวิธี Non-dispersiveinfrared detection	- ตรวจวัดดัชนีคุณภาพอากาศ PM ₁₀ และ TSP ทุกวันในช่วงทำฐานราก และรายงานผลการตรวจวัดทุกสัปดาห์ในระยะทำฐานราก หลังจากนั้น ตรวจวัด ทุกเดือนตลอดเวลาระยะก่อสร้าง สำหรับดัชนี CO, PM ₁₀ และ TSP ให้ตรวจวัดทุกเดือน ตลอดเวลาระยะก่อสร้างและ ทำการตรวจวัด 3 วันต่อเนื่อง โดยให้ครอบคลุมทั้งวันทำการ และวันหยุด และรายงานผลต่อหน่วยงานท้องถิ่น	ผู้ดำเนินการ (ตามพระราชบัญญัติส่งเสริมและรักษาคุณภาพสิ่งแวดล้อมแห่งชาติ (ฉบับที่ 2) พ.ศ. 2561)
		- ค่าเฉลี่ยของฝุ่นละอองที่มีขนาดเล็กมากกว่า 10 ไมครอน (PM ₁₀) ในเวลา 24 ชั่วโมง	- ใช้ High volume PM ₁₀ Air sampler ในการเก็บตัวอย่าง และวิเคราะห์ โดยวิธี Gravimetric		
		- ค่าเฉลี่ยของฝุ่นละอองรวมหรือ ฝุ่นละอองขนาดไม่เกิน 100 ไมครอนใน เวลา 24 ชั่วโมง	- ใช้ High volume PM ₁₀ Air sampler ในการเก็บตัวอย่าง และวิเคราะห์ โดยวิธี Gravimetric		
	- ผู้พักอาศัยข้างเคียง	- เรื่องร้องเรียนจากผู้ได้รับผลกระทบ	- ตรวจสอบและบันทึกสถิติการ รับเรื่องร้องเรียนของโครงการ	- ทุกวัน ตลอดเวลาระยะก่อสร้าง	

บริษัท โมเดิร์น 79 จำกัด
MODERN 79
COMPANY LIMITED

ลงชื่อ

ผู้ดำเนินการ

(นายสิริวัฒน์ สีชมชลภักษ์)

บริษัท โมเดิร์น 79 จำกัด

เดือน พฤศจิกายน 2565

97/126

ลงชื่อ

บุคคลจรรยาบรรณผู้รับผิดชอบจัดทำรายงาน

(นายเจนณรงค์ สันสน)

บริษัท เจต คอนซัลแตนท์ จำกัด
J&E CONSULTANT CO.,LTD.

ตารางที่ 4 มาตรการติดตามตรวจสอบผลกระทบสิ่งแวดล้อมของโครงการ เดอะ ริช วิลล่า แอท ทรงคุณ ในระยะก่อสร้าง

ดัชนีคุณภาพสิ่งแวดล้อม	บริเวณที่ตรวจสอบ	พารามิเตอร์	วิธีการตรวจวัด	ความถี่ในการตรวจวัด	ผู้รับผิดชอบ
4.เสียงและ ความสั่นสะเทือน	- พื้นที่โครงการ	- ค่าระดับเสียงสูงสุด (L_{max})	- ตรวจวัดด้วยเครื่องตรวจวัดระดับเสียง (Sound level meter)	- ตรวจวัดเสียงทุกวันที่มีงานฐานราก และ รายงานผลการตรวจวัดทุกสัปดาห์ในช่วงทำฐานราก หลังจากตรวจวัดเดือนละ 1 ครั้ง ตลอดเวลาระยะก่อสร้าง โดยให้ครอบคลุมทั้งวันทำการและวันหยุด และรายงานผลการตรวจวัดต่อหน่วยงานท้องถิ่น	ผู้ดำเนินการ (ตามพระราชบัญญัติส่งเสริมและรักษาคุณภาพสิ่งแวดล้อมแห่งชาติ (ฉบับที่ 2) พ.ศ. 2561)
		- ค่าระดับเสียงเฉลี่ย 24 ชั่วโมง (Leq_{24})	- ตรวจวัดด้วยเครื่องตรวจวัดระดับเสียง (Sound level meter)		
		- ค่าระดับเสียงเฉลี่ยกลางวันกลางคืน (Ldn_{24})	- ตรวจวัดด้วยเครื่องตรวจวัดระดับเสียง (Sound level meter)		
		- ค่าความเร็วคลื่นอนุภาคสูงสุด (PPV) 24 ชั่วโมง	- ตรวจวัดด้วยเครื่อง Vibration Meter		
	- พื้นที่ก่อสร้าง	- ค่าความเร็วคลื่นอนุภาคสูงสุด	- ตรวจวัดด้วยเครื่องมือวัดค่าความสั่นสะเทือน	- เดือนละ 1 ครั้ง ตลอดเวลาระยะก่อสร้าง	
- ผู้พักอาศัยบริเวณข้างเคียง	- เรื่องร้องเรียนจากผู้ได้รับผลกระทบ	- ตรวจสอบและบันทึกสถิติการรับเรื่องร้องเรียนของโครงการ	- ทุกวัน ตลอดเวลาระยะก่อสร้าง		
- บริเวณทางเข้า-ออกของ/รอบพื้นที่ก่อสร้าง	- การติดตั้งกำแพงเพื่อกันเสียง	- ตรวจสอบการติดตั้งกำแพงเพื่อกันเสียง			
5.การใช้น้ำ	- ถังเก็บน้ำสำรอง	- สภาพชำรุดและการรั่วซึมของถังเก็บน้ำสำรอง - ล้างทำความสะอาด - คุณภาพน้ำใช้ โดยสังเกตจากกลิ่นสี และ ตะกอน	- ตรวจสอบถังเก็บน้ำสำรอง ถ้ามีปัญหาการรั่วซึมหรือชำรุดส่วนใดให้รีบแก้ไขทันที - ล้างทำความสะอาด - ตรวจสอบคุณภาพน้ำใช้เบื้องต้นในส่วนของน้ำใช้สำหรับคนงาน โดยสังเกตจากกลิ่น สี และตะกอน หากพบเห็นให้ทำความสะอาดล้างถังเก็บน้ำสำรองทันที	- 1 ครั้ง/สัปดาห์ ตลอดเวลาระยะก่อสร้าง	ผู้ดำเนินการ (ตามพระราชบัญญัติส่งเสริมและรักษาคุณภาพสิ่งแวดล้อมแห่งชาติ (ฉบับที่ 2) พ.ศ. 2561)

บริษัท โมเดิร์น 79 จำกัด
MODERN 79
COMPANY LIMITED

ลงชื่อ



ผู้ดำเนินการ

(นายสิริวิชฌ์ สิชฌมชลภักษ์)

บริษัท โมเดิร์น 79 จำกัด

เดือน พฤศจิกายน 2565

98/126

ลงชื่อ



(นายเจนณรงค์ สันสน)

บริษัท เจต คอนซัลแตนท์ จำกัด



บริษัท เจต คอนซัลแตนท์ จำกัด

JET CONSULTANT CO., LTD.

ตารางที่ 4 มาตรการติดตามตรวจสอบผลกระทบสิ่งแวดล้อมของโครงการ เดอะ ริช วิลล่า แอท ทรงคุณ ในระยะก่อสร้าง

ดัชนีคุณภาพสิ่งแวดล้อม	บริเวณที่ตรวจสอบ	พารามิเตอร์	วิธีการตรวจวัด	ความถี่ในการตรวจวัด	ผู้รับผิดชอบ
6.การบำบัดน้ำเสีย	- บริเวณบ่อตรวจคุณภาพน้ำทิ้งสุดท้ายหลังออกจากระบบบำบัดน้ำเสีย	- ความเป็นกรดและด่าง - บีโอดี - สารแขวนลอย - ชัลไฟด์ - สารที่ละลายได้ทั้งหมด - ตะกอนหนัก - น้ำมันและไขมัน - ทีเคเอ็น	- เก็บตัวอย่างและวิเคราะห์ตามหลักวิชาการโดยหน่วยงานที่ได้รับอนุญาต	1 เดือน/ครั้ง ตลอดระยะก่อสร้าง ฐานราก หลังจากก่อสร้างฐานรากแล้วเสร็จจะทำการตรวจวัน 6 เดือน/ครั้ง รายงานผลต่อหน่วยงานท้องถิ่น	ผู้ดำเนินการ (ตามพระราชบัญญัติส่งเสริมและรักษาคุณภาพสิ่งแวดล้อมแห่งชาติ (ฉบับที่ 2) พ.ศ. 2561)
7.การระบายน้ำและการป้องกันน้ำท่วม	- ระบบระบายน้ำ	- สภาพการใช้งานของระบบระบายน้ำ	- ตรวจสอบคุณภาพระบบระบายน้ำให้อยู่ในสภาพดีอยู่เสมอ หากมีปัญหาต้องแก้ไขทันที	- 1 เดือน/ครั้ง ตลอดเวลาในระยะก่อสร้าง	ผู้ดำเนินการ (ตามพระราชบัญญัติส่งเสริมและรักษาคุณภาพสิ่งแวดล้อมแห่งชาติ (ฉบับที่ 2) พ.ศ. 2561)
		- ปริมาณตะกอนดินที่สะสมอยู่ภายในระบบระบายน้ำ	- ตรวจสอบปริมาณตะกอนดินที่สะสมอยู่ภายในระบบระบายน้ำ		
8.การจัดการมูลฝอย	- ที่พักมูลฝอย	- สภาพของที่พักมูลฝอยต้องไม่ชำรุดและต้องเพียงพอต่อปริมาณมูลฝอยที่เกิดขึ้นในโครงการ	- ตรวจสอบสภาพที่พักมูลฝอยต้องไม่ชำรุดและต้องเพียงพอต่อปริมาณมูลฝอย	- 1 เดือน/ครั้ง ตลอดเวลาในระยะก่อสร้าง	ผู้ดำเนินการ (ตามพระราชบัญญัติส่งเสริมและรักษาคุณภาพสิ่งแวดล้อมแห่งชาติ (ฉบับที่ 2) พ.ศ. 2561)
		- ตรวจสอบความสะอาดของที่พักมูลฝอยในพื้นที่ก่อสร้าง และในพื้นที่บ้านพักคนงาน	- ตรวจสอบความสะอาดของที่พักมูลฝอยเพื่อลดการแพร่กระจายเชื้อโรค		
9.ระบบไฟฟ้า	จุดติดตั้งอุปกรณ์ไฟฟ้า	- สภาพการชำรุดของอุปกรณ์ไฟฟ้า	- ตรวจสอบอุปกรณ์ไฟฟ้าให้อยู่ในสภาพดีอยู่เสมอ หากชำรุดต้องแก้ไขโดยเร่งด่วน	- 1 เดือน/ครั้ง ตลอดเวลาในระยะก่อสร้าง	ผู้ดำเนินการ

บริษัท โมเดิร์น 79 จำกัด
MODERN 79
COMPANY LIMITED

ลงชื่อ  ผู้ดำเนินการ
(นายสิริวัฒน์ สีชมชลภักษ์)
บริษัท โมเดิร์น 79 จำกัด

เดือน พฤศจิกายน 2565
99/126

ลงชื่อ  ผู้ดำเนินการ
(นายเจนณรงค์ สิ้นสน)
บริษัท เจด คอนซัลแตนท์ จำกัด
JADE CONSULTANT CO.,LTD.

ตารางที่ 4 มาตรการติดตามตรวจสอบผลกระทบสิ่งแวดล้อมของโครงการ เดอะ ริช วิลล่า แอท ทรงคุณ ในระยะก่อสร้าง

ดัชนีคุณภาพสิ่งแวดล้อม	บริเวณที่ตรวจสอบ	พารามิเตอร์	วิธีการตรวจวัด	ความถี่ในการตรวจวัด	ผู้รับผิดชอบ
					(ตามพระราชบัญญัติส่งเสริมและรักษาคุณภาพสิ่งแวดล้อมแห่งชาติ (ฉบับที่ 2) พ.ศ. 2561)
10.การคมนาคมและการจราจร	- พื้นที่ทางเข้า-ออก - พื้นที่ก่อสร้าง	- สัญญาณจราจร - ป้ายควบคุมความเร็ว - เจ้าหน้าที่รักษาความปลอดภัย - จุดจอดรถขนส่งดินและวัสดุก่อสร้าง - ไฟกระพริบทางเข้าออก	- ตรวจสอบป้ายจราจรและลูกศรแสดงการเข้า ออกให้สามารถเห็นได้ชัดเจน การจำกัดความเร็วและการจอดรถ เพื่อการขนส่งดินและวัสดุ	- 1 เดือน/ครั้ง ตลอดเวลาระยะก่อสร้าง	ผู้ดำเนินการ (ตามพระราชบัญญัติส่งเสริมและรักษาคุณภาพสิ่งแวดล้อมแห่งชาติ (ฉบับที่ 2) พ.ศ. 2561)
11.สภาพเศรษฐกิจและสังคม	- ผู้พักอาศัยข้างเคียง	- จำนวนเรื่องร้องเรียน	- ตรวจสอบ รับเรื่องร้องเรียน	- 1 เดือน/ครั้ง ตลอดเวลาระยะก่อสร้าง	ผู้ดำเนินการ (ตามพระราชบัญญัติส่งเสริมและรักษาคุณภาพสิ่งแวดล้อมแห่งชาติ (ฉบับที่ 2) พ.ศ. 2561)
	- อาคารที่มีผู้อยู่อาศัยโดยรอบโครงการในรัศมี 100 เมตร	- ความเดือดร้อนจากการก่อสร้างโครงการ	- ตรวจสอบและบันทึกสถิติการรับเรื่องร้องเรียนของโครงการ	- 1 เดือน/ครั้ง ตลอดเวลาระยะก่อสร้าง	
12.การสาธารณสุข	- พื้นที่ก่อสร้าง	- คุณภาพระบบสาธารณสุขบุคคลและสาธารณูปการ	- ตรวจสอบให้มีระบบสาธารณสุขบุคคลและสาธารณูปการคนงานก่อสร้างอย่างถูกสุขลักษณะให้เพียงพอและเป็นไปตามคุณภาพมาตรฐานวิศวกรรมสถานแห่งประเทศไทยในพระบรมราชูปถัมภ์	- 1 เดือน/ครั้ง ตลอดเวลาระยะก่อสร้าง	ผู้ดำเนินการ (ตามพระราชบัญญัติส่งเสริมและรักษาคุณภาพสิ่งแวดล้อมแห่งชาติ (ฉบับที่ 2) พ.ศ. 2561)
	- พื้นที่ก่อสร้าง	- ภาวะสุขภาพของคนงานและการอุบัติของโรค	- ตรวจสอบสุขภาพคนงานก่อสร้างก่อนและหลังรับเข้าทำงาน	- 1 ปี/ครั้ง ตลอดเวลาระยะก่อสร้าง	

บริษัท โมเดิร์น 79 จำกัด

MODERN 79
COMPANY LIMITED

ลงชื่อ



ผู้ดำเนินการ

(นายสิริวิทย์ สิชม์ชลภักษ์)

บริษัท โมเดิร์น 79 จำกัด

เดือน พฤศจิกายน 2565

100/126

ลงชื่อ

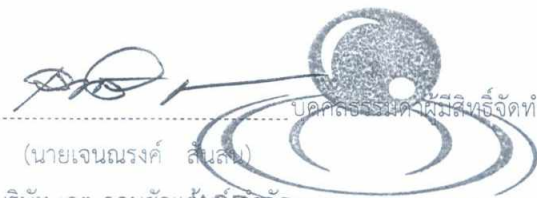

บุคคลธรรมดาผู้มีสิทธิจัดทำรายงาน

(นายเจนณรงค์ สิ้นสง)

บริษัท เจต คอนซัลแตนท์ จำกัด JET CONSULTANT CO.,LTD.

ตารางที่ 4 มาตรการติดตามตรวจสอบผลกระทบสิ่งแวดล้อมของโครงการ เดอะ ริช วิลล่า แอท ทรงคุณ ในระยะก่อสร้าง

ดัชนีคุณภาพสิ่งแวดล้อม	บริเวณที่ตรวจสอบ	พารามิเตอร์	วิธีการตรวจวัด	ความถี่ในการตรวจวัด	ผู้รับผิดชอบ
	- พื้นที่ก่อสร้าง	- สถิติอุบัติเหตุต่าง ๆ	- ตรวจสอบให้มีการบันทึกสถิติอุบัติเหตุ โดยระบุสาเหตุ ลักษณะการเกิด ความเสียหาย การบาดเจ็บ เป็นต้น	- 1 เดือน/ครั้ง ตลอดเวลาระยะก่อสร้าง	
13.อาชีวอนามัยและความปลอดภัย	- พื้นที่ก่อสร้าง	- อุปกรณ์ป้องกันอันตรายส่วนบุคคล	- สภาพการใช้งานของอุปกรณ์ป้องกันอันตรายส่วนบุคคล เช่น หมวก แวนตา รองเท้า ถุงมือ ที่ครอบหู ที่อุดหู	- 6 เดือน/ครั้ง ตลอดเวลาระยะก่อสร้าง	วิศวกร/ผู้รับเหมาก่อสร้าง และเจ้าของโครงการ
14.การป้องกันอัคคีภัย	- สถานที่ติดตั้งถังดับเพลิงมือถือในที่ตั้ง	- การติดตั้งถังดับเพลิงมือถือ และตรวจสอบให้มีสภาพดี อยู่เสมอ	- ตรวจสอบ การติดตั้งถังดับเพลิงเคมีในพื้นที่ก่อสร้างและตรวจสอบให้มีสภาพดี	- 6 เดือน/ครั้ง ตลอดเวลาระยะก่อสร้าง	วิศวกร/ผู้รับเหมาก่อสร้าง และเจ้าของโครงการ
	- บริเวณพื้นที่ก่อสร้าง	- พื้นที่อนุญาตให้สูบบุหรี่	- ตรวจสอบการจัดบริเวณสูบบุหรี่ โดยเฉพาะสำหรับคนงาน		
15.สุนทรียภาพและทัศนียภาพ	- อาคารโครงการ	- ความสูงของอาคาร	- ตรวจสอบความสูงอาคารไม่ให้ขัดต่อกฎหมายที่เกี่ยวข้อง	- ทุกวัน ตลอดเวลาระยะก่อสร้าง	ผู้รับเหมาก่อสร้าง และเจ้าของโครงการ

หมายเหตุ : 1.ในการจัดทำรายงานผลการปฏิบัติตามมาตรการป้องกัน และแก้ไขผลกระทบสิ่งแวดล้อมและมาตรการติดตามตรวจสอบผลกระทบสิ่งแวดล้อม บริษัท โมเดิร์น 79 จำกัด ผ1ดำเนินการ เป็นผู้รับผิดชอบ โดยสามารถจัดทำรายงานได้เองโดยใช้ห้องปฏิบัติการของหน่วยงานราชการ หรือขึ้นทะเบียนกับหน่วยงานราชการหรือได้รับการรับรองมาตรฐานห้องปฏิบัติการจากหน่วยงานราชการหรือจากองค์กร/สถาบัน ที่เป็นที่ยอมรับในการตรวจวิเคราะห์คุณภาพสิ่งแวดล้อม หรือว่าจ้างบุคคลที่ 3 (Third party) ในการจัดทำรายงาน

2. จัดส่งรายงานผลการปฏิบัติตามมาตรการป้องกันและแก้ไขผลกระทบสิ่งแวดล้อม และมาตรการติดตามตรวจสอบผลกระทบสิ่งแวดล้อม โดยเสนอรายงานการปฏิบัติตามมาตรการเป็นเอกสาร พร้อมข้อมูลที่เป็นไฟล์อิเล็กทรอนิกส์ที่บันทึกบนอุปกรณ์ตามรูปแบบที่สำนักงานนโยบายและแผนทรัพยากรธรรมชาติและสิ่งแวดล้อมกำหนดในจำนวนที่เพียงพอ เพื่อจัดส่งให้กับหน่วยงานของรัฐ ซึ่งมีอำนาจอนุญาตตามกฎหมาย (หน่วยงานผู้อนุญาต)

3. ส่งรายงานฯ 1 ครั้ง/ปี คือ ภายในเดือนมกราคม

บริษัท โมเดิร์น 79 จำกัด

MODERN 79
COMPANY LIMITED

ลงชื่อ

ผู้ดำเนินการ

(นายสิริวัชม์ สิชม์ชลภักษ์)

บริษัท โมเดิร์น 79 จำกัด

เดือน พฤศจิกายน 2565

101/126

ลงชื่อ

บุคคลธรรมดาผู้มีสิทธิจัดทำรายงาน

(นายเจนณรงค์ สันตสน)

JADE CONSULTANT CO.,LTD.
บริษัท เจด คอนซัลแตนท์ จำกัด

ตารางที่ 5 สรุปมาตรการติดตามตรวจสอบผลกระทบต่อสิ่งแวดล้อม เดอะ ริช วิลล่า แอท ทรงคุณ ในระยะดำเนินการ

ดัชนีคุณภาพสิ่งแวดล้อม	บริเวณที่ตรวจสอบ	พารามิเตอร์	วิธีการตรวจวัด	ความถี่ในการตรวจวัด	ผู้รับผิดชอบ
1.สภาพภูมิประเทศ	- รั้วโดยรอบพื้นที่โครงการ	- ความสมบูรณ์ของรั้วรอบโครงการ	- ตรวจสอบความสมบูรณ์ของรั้วรอบพื้นที่โครงการให้มีสภาพดีอยู่เสมอ	- เดือนละ 1 ครั้ง ตลอดระยะดำเนินการ	ผู้ดำเนินการ (กรณีก่อนการจัดตั้งนิติบุคคลหมู่บ้าน) หรือนิติบุคคลหมู่บ้านจัดสรร (กรณีจัดตั้งนิติบุคคลหมู่บ้าน)
	- บริเวณพื้นที่สีเขียว	- ความสมบูรณ์ของต้นไม้บริเวณพื้นที่สีเขียว	- ตรวจสอบและดูแลต้นไม้บริเวณพื้นที่สีเขียวในพื้นที่โครงการให้มีสภาพดีอยู่เสมอ	- เดือนละ 1 ครั้ง ตลอดระยะดำเนินการ	
2.ทรัพยากรดินและการเกิดดินถล่ม	- พื้นที่สีเขียว	- ชนิด จำนวน และ ความสมบูรณ์ของพันธุ์ไม้ที่ปลูก	- ตรวจสอบพันธุ์ไม้และความสมบูรณ์ สวยงาม อยู่เสมอ	- เดือนละ 1 ครั้ง ตลอดระยะดำเนินการ	ผู้ดำเนินการ (กรณีก่อนการจัดตั้งนิติบุคคลหมู่บ้าน) หรือนิติบุคคลหมู่บ้านจัดสรร (กรณีจัดตั้งนิติบุคคลหมู่บ้าน)
3.คุณภาพอากาศ	- จุดรวมพล	- ป้ายจุดรวมพล	- ตรวจสอบจุดรวมพล และจัดการทางด้านข่าวสารแก่ผู้อาศัย	- เดือนละ 1 ครั้ง ตลอดระยะดำเนินการ	ผู้ดำเนินการ (กรณีก่อนการจัดตั้งนิติบุคคลหมู่บ้าน) หรือนิติบุคคลหมู่บ้านจัดสรร (กรณีจัดตั้งนิติบุคคลหมู่บ้าน)
4.เสียงและความสั่นสะเทือน	- บริเวณพื้นที่สีเขียว	- ชนิด จำนวน และ ความสมบูรณ์ของพรรณไม้ที่ปลูก	- ตรวจสอบพันธุ์ไม้ให้เจริญเติบโตงอกงาม สมบูรณ์อยู่เสมอ	- สัปดาห์ละ 1 ครั้ง ตลอดระยะดำเนินการ	ผู้ดำเนินการ (กรณีก่อนการจัดตั้งนิติบุคคลหมู่บ้าน) หรือนิติบุคคลหมู่บ้านจัดสรร (กรณีจัดตั้งนิติบุคคลหมู่บ้าน)
	- ถนนภายในโครงการ	- สภาพความชำรุด/เสียหาย	- ตรวจสอบสภาพการใช้งานของถนนภายในโครงการ	- เดือนละ 1 ครั้ง ตลอดระยะดำเนินการ	
	- ระบบท่อจ่ายน้ำ	- ความสามารถด้านวิศวกรรมประปา - ความสะอาด	- ตรวจสอบรอยรั่วซึมของระบบท่อส่งน้ำ และระบบจ่ายน้ำประปา	- 1 เดือน/ครั้ง ตลอดระยะดำเนินการ	ผู้ดำเนินการ

บริษัท โมเดิร์น 79 จำกัด
5 การช่าง
MODERN 79
COMPANY LIMITED

ลงชื่อ  ผู้ดำเนินการ
(นายสิริวัชฌ์ สีชมชลภักษ์)
บริษัท โมเดิร์น 79 จำกัด

เดือน พฤศจิกายน 2565
102/126

ลงชื่อ  ผู้ดำเนินการ
(นายเจตณรงค์ ชุ่มชื่น)
บริษัท เจต คอนซัลแตนท์ จำกัด
JITKON CONSULTANT CO.,LTD.

ตารางที่ 5 สรุปมาตรการติดตามตรวจสอบผลกระทบสิ่งแวดล้อม เดอะ ริช วิลล่า แอท ทองคุณ ในระยะดำเนินการ

ดัชนีคุณภาพสิ่งแวดล้อม	บริเวณที่ตรวจสอบ	พารามิเตอร์	วิธีการตรวจวัด	ความถี่ในการตรวจวัด	ผู้รับผิดชอบ
	- ถังเก็บน้ำสำรอง		- ตรวจสอบความสะอาดของถังเก็บน้ำสำรอง	- 6 เดือน/ครั้ง ตลอดระยะดำเนินการ	(กรณีก่อนการจัดตั้งนิติบุคคลหมู่บ้าน) หรือนิติบุคคลหมู่บ้านจัดสรร (กรณีจัดตั้งนิติบุคคลหมู่บ้าน)
6.การบำบัดน้ำเสีย	- ระบบบำบัดน้ำเสียรวม	- ความเป็นกรดและด่าง (pH) - บีโอดี (BOD) - สารแขวนลอย (SS) - ซัลไฟด์ (Sulfide) - สารที่ละลายได้ทั้งหมด (TSS) - ตะกอนหนัก (Sustainable Solids) - น้ำมันและไขมัน (Oil & Grease) - ทีเคเอ็น (TKN) - ปริมาณตะกอน	- ตรวจสอบการทำงานของระบบบำบัดน้ำเสีย	- 6 เดือน/ครั้ง ตลอดระยะดำเนินการ รายงานผลต่อทสจ.ภูเก็ตและหน่วยงานท้องถิ่น	ผู้ดำเนินการ (กรณีก่อนการจัดตั้งนิติบุคคลหมู่บ้าน) หรือนิติบุคคลหมู่บ้านจัดสรร (กรณีจัดตั้งนิติบุคคลหมู่บ้าน)
	- บ่อเก็บกากตะกอน		- ความถี่ในการสูบกากตะกอน	- 2 ปี/ครั้ง ตลอดระยะดำเนินการ	
7.การระบายน้ำและการป้องกันน้ำท่วม	- บ่อพักและท่อระบายน้ำรอบโครงการ และบ่อดักมูลฝอยบริเวณจุดเชื่อมต่อท่อระบายน้ำ	- สภาพการชำรุด/ตันเขิน - เศษมูลฝอย	- ตรวจสอบระบบท่อระบายน้ำรอบโครงการและบ่อดักมูลฝอยบริเวณจุดที่เชื่อมต่อของโครงการกับท่อระบายน้ำสาธารณะและภายหลังจากฝนหยุดตก	- 6 เดือน/ครั้ง ช่วงก่อนและหลังฤดูฝนตลอดระยะเวลาดำเนินการ	ผู้ดำเนินการ (กรณีก่อนการจัดตั้งนิติบุคคลหมู่บ้าน) หรือนิติบุคคลหมู่บ้านจัดสรร (กรณีจัดตั้งนิติบุคคลหมู่บ้าน)
8.การจัดการมูลฝอย	- บ่อกักเก็บน้ำเสียแต่ละแปลง	- สภาพทั่วไป (การชำรุด)	- ตรวจสอบถังมูลฝอยและห้องพักมูลฝอยให้มีสภาพดีอยู่เสมอ	- เดือนละ 1 ครั้ง ตลอดระยะดำเนินการ	ผู้ดำเนินการ

บริษัท โมเดิร์น 79 จำกัด
MODERN 79
COMPANY LIMITED

ลงชื่อ  ผู้ดำเนินการ
(นายสิริวัฒน์ สีขันธ์ขลภักษ์)
บริษัท โมเดิร์น 79 จำกัด

เดือน พฤศจิกายน 2565
103/126

ลงชื่อ  ผู้รับผิดชอบ
(นายเจนณรงค์ สิ้นตน)
บริษัท เจต คอนซัลแตนท์ จำกัด
JETA CONSULTANT CO.,LTD.

ตารางที่ 5 สรุปมาตรการติดตามตรวจสอบผลกระทบต่อสิ่งแวดล้อม เดอะ ริช วิลล่า แอท ทรงคุณ ในระยะดำเนินการ

ดัชนีคุณภาพสิ่งแวดล้อม	บริเวณที่ตรวจสอบ	พารามิเตอร์	วิธีการตรวจวัด	ความถี่ในการตรวจวัด	ผู้รับผิดชอบ
	- ที่พักรวมมูลฝอยรวม	- ปริมาณมูลฝอยตกค้าง	- ตรวจสอบปริมาณมูลฝอยตกค้าง	- เดือนละ 1 ครั้ง ตลอดระยะดำเนินการ	(กรณีก่อนการจัดตั้งนิติบุคคลหมู่บ้าน) หรือนิติบุคคลหมู่บ้านจัดสรร (กรณีจัดตั้งนิติบุคคลหมู่บ้าน)
9.การใช้ไฟฟ้า	- ระบบไฟฟ้าในโครงการและส่วนบริการต่าง ๆ	- สภาพทั่วไปของอุปกรณ์ไฟฟ้าและสายไฟ	- ตรวจสอบสภาพทั่วไปของอุปกรณ์ไฟฟ้าและสายไฟ ให้อยู่ในสภาพดี	- เดือนละ 1 ครั้ง ตลอดระยะดำเนินการ	ผู้ดำเนินการ (กรณีก่อนการจัดตั้งนิติบุคคลหมู่บ้าน) หรือนิติบุคคลหมู่บ้านจัดสรร (กรณีจัดตั้งนิติบุคคลหมู่บ้าน)
	- ตำแหน่งติดตั้งหม้อแปลงไฟฟ้า	- สภาพการใช้งานของหม้อแปลงไฟฟ้า	- ตรวจสอบสภาพทั่วไปของหม้อแปลงไฟฟ้าให้อยู่ในสภาพดี	- เดือนละ 1 ครั้ง ตลอดระยะดำเนินการ	
10.การคมนาคมและการจราจร	- แปลงอาศัยแต่ละแปลง	- ป้ายจราจร - ป้ายควบคุมความเร็ว - กระงกนูนและเนินชะลอความเร็ว - จำนวนที่จอดรถบริเวณสำนักงานนิติบุคคล	- ตรวจสอบ ป้ายจราจรและลูกศรแสดงการเข้า ออกให้สามารถเห็นได้ชัดเจน การจำกัดความเร็วและการจอดรถ	- เดือนละ 1 ครั้ง ตลอดระยะดำเนินการ	ผู้ดำเนินการ (ตามพระราชบัญญัติส่งเสริมและรักษาคุณภาพสิ่งแวดล้อมแห่งชาติ (ฉบับที่ 2) พ.ศ. 2561)
11.การสาธารณสุข	- พื้นที่โครงการ	- ความสะอาดและสุขอนามัยและสถิติการเจ็บป่วยและเกิดโรค	- ตรวจสอบความสะอาดและสุขอนามัย ในพื้นที่โครงการ - ตรวจสอบคัดกรองผู้อาศัยในพื้นที่โครงการตามคำแนะนำของหน่วยงานราชการ	- เดือนละ 1 ครั้ง ตลอดระยะดำเนินการ	ผู้ดำเนินการ (กรณีก่อนการจัดตั้งนิติบุคคลหมู่บ้าน) หรือนิติบุคคลหมู่บ้านจัดสรร (กรณีจัดตั้งนิติบุคคลหมู่บ้าน)

บริษัท โมเดิร์น 79 จำกัด
MODERN 79
COMPANY LIMITED

ลงชื่อ



ผู้ดำเนินการ

(นายสิริวิชฌ์ สิชฌมฤกษ์)

บริษัท โมเดิร์น 79 จำกัด

เดือน พฤศจิกายน 2565

104/126

ลงชื่อ



บุคคลจรรยาบรรณวิชาชีพจัดทำรายงาน

(นายเจนณรงค์ ถิ่นสน)

บริษัท เจต คอนซัลแตนท์ จำกัด

CONSULTANT CO.,LTD.

ตารางที่ 5 สรุปมาตรการติดตามตรวจสอบผลกระทบสิ่งแวดล้อม เดอะ ริช วิลล่า แอท ทรวงคุณ ในระยะดำเนินการ

ดัชนีคุณภาพสิ่งแวดล้อม	บริเวณที่ตรวจสอบ	พารามิเตอร์	วิธีการตรวจวัด	ความถี่ในการตรวจวัด	ผู้รับผิดชอบ
12.อาชีวอนามัยและความปลอดภัย	-พื้นที่โครงการ	-ระบบรักษาความปลอดภัย	- ตรวจสอบให้มีเจ้าหน้าที่รักษาความปลอดภัยคอยดูแลความเรียบร้อย -ตรวจสอบสภาพการใช้งานของกล้อง CCTV	-1 ครั้ง/เดือน ตลอดระยะเวลาเนิการ	ผู้ดำเนินการ (กรณีก่อนการจัดตั้งนิติบุคคลหมู่บ้าน) หรือนิติบุคคลหมู่บ้านจัดสรร (กรณีจัดตั้งนิติบุคคลหมู่บ้าน)
13.การป้องกันอัคคีภัย	- พื้นที่โครงการ	- การซ่อมอพยพหนีไฟ และพื้นที่จุดรวมพล	- ซ่อมหนีไฟ โดยเชิญหน่วยงานท้องถิ่นมาเป็นวิทยากร - ตรวจสอบจุดรวมพลในพื้นที่โครงการรวมทั้งป้ายแสดงตำแหน่งจุดรวมพล	- ปีละ 1 ครั้ง ตลอดระยะดำเนินการ	ผู้ดำเนินการ (กรณีก่อนการจัดตั้งนิติบุคคลหมู่บ้าน) หรือนิติบุคคลหมู่บ้านจัดสรร (กรณีจัดตั้งนิติบุคคลหมู่บ้าน)
14.สุนทรียภาพและทัศนียภาพ	- พื้นที่สีเขียว	- ความสมบูรณ์ของต้นไม้ในบริเวณพื้นที่สีเขียวให้มีสภาพดีอยู่เสมอ	- ตรวจสอบและดูแลต้นไม้บริเวณพื้นที่สีเขียวในพื้นที่โครงการให้มีสภาพดีอยู่เสมอ	- เดือนละ 1 ครั้ง ตลอดระยะดำเนินการ	ผู้ดำเนินการ (กรณีก่อนการจัดตั้งนิติบุคคลหมู่บ้าน) หรือนิติบุคคลหมู่บ้านจัดสรร (กรณีจัดตั้งนิติบุคคลหมู่บ้าน)

หมายเหตุ : 1. ในการจัดทำรายงานผลการปฏิบัติตามมาตรการป้องกัน และแก้ไขผลกระทบสิ่งแวดล้อมและมาตรการติดตามตรวจสอบผลกระทบสิ่งแวดล้อม บริษัท โมเดิร์น 79 จำกัด ผู้ดำเนินการ (กรณีก่อนมีการจัดตั้งนิติบุคคลหมู่บ้าน) หรือนิติบุคคลหมู่บ้านจัดสรร (กรณีจัดตั้งนิติบุคคลหมู่บ้าน) เป็นผู้รับผิดชอบ โดยสามารถจัดทำรายงานได้เองโดยใช้ห้องปฏิบัติการของหน่วยงานราชการ หรือขึ้นทะเบียนกับหน่วยงานราชการหรือได้รับการรับรองมาตรฐานห้องปฏิบัติการจากหน่วยงานราชการหรือจากองค์กร/สถาบัน ที่เป็นที่ยอมรับในการตรวจวิเคราะห์คุณภาพสิ่งแวดล้อม หรือ ว่าจ้างบุคคลที่ 3 (Third party) ในการจัดทำรายงาน

2. จัดส่งรายงานผลการปฏิบัติตามมาตรการป้องกันและแก้ไขผลกระทบสิ่งแวดล้อม และมาตรการติดตามตรวจสอบผลกระทบสิ่งแวดล้อม โดยเสนอรายงานการปฏิบัติตามมาตรการเป็นเอกสาร พร้อมข้อมูลที่เป็นไฟล์อิเล็กทรอนิกส์ที่บันทึกบนอุปกรณ์ตามรูปแบบที่สำนักงานนโยบายและแผนทรัพยากรธรรมชาติและสิ่งแวดล้อมกำหนดในจำนวนที่เพียงพอ เพื่อจัดส่งให้กับหน่วยงานของรัฐ ซึ่งมีอำนาจอนุญาตตามกฎหมาย (หน่วยงานผู้อนุญาต)

บริษัท โมเดิร์น 79 จำกัด
MODERN 79
 COMPANY LIMITED

ลงชื่อ 
 (นายสิริวัฒน์ สีชมชลภักษ์)
 บริษัท โมเดิร์น 79 จำกัด

ผู้ดำเนินการ

เดือน พฤศจิกายน 2565
 105/126

ลงชื่อ 
 (นายเจนณรงค์ สันสน)
 บริษัท เจต คอนซัลแตนท์ จำกัด



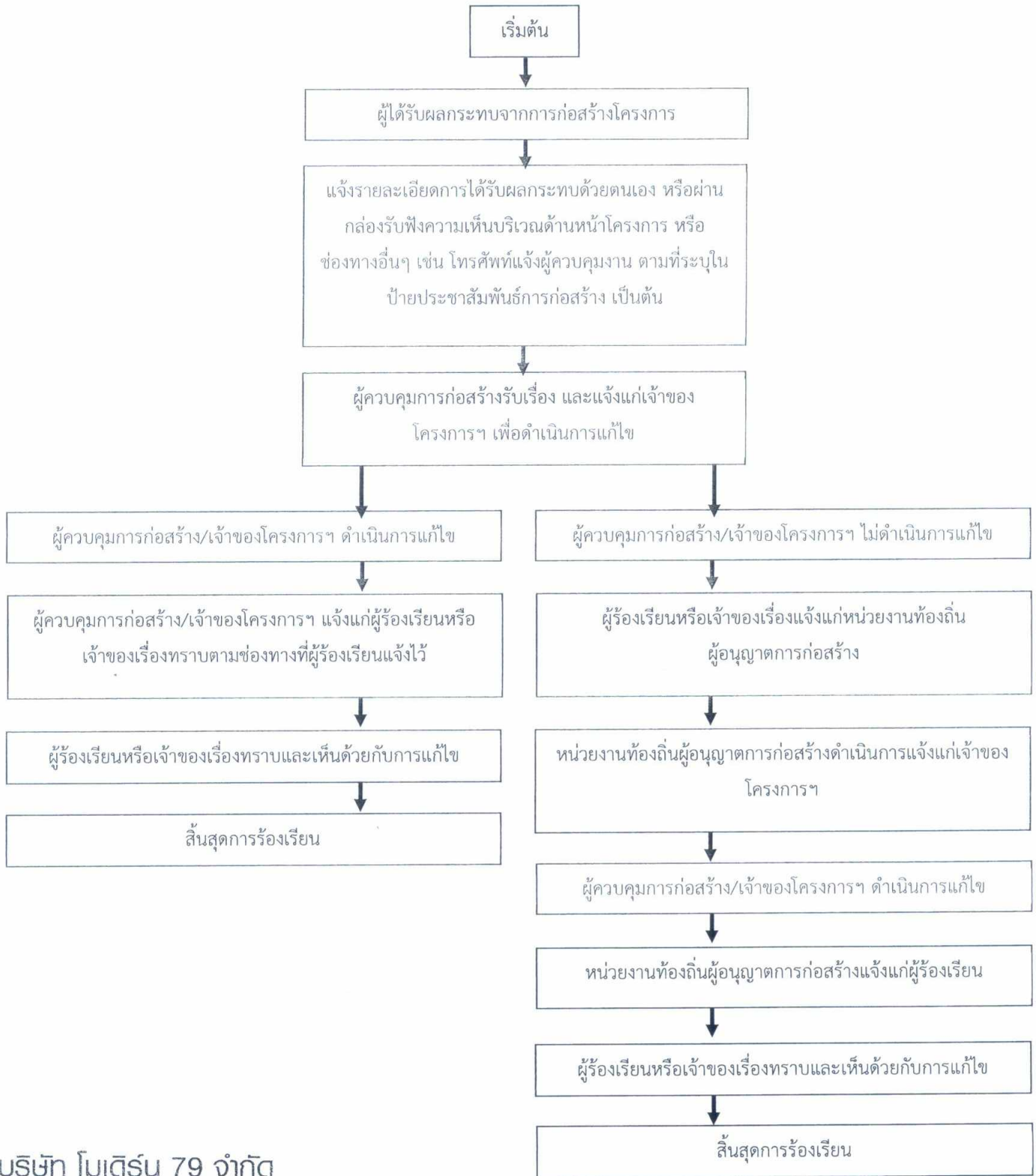

บริษัท โมเดิร์น 79 จำกัด
MODERN 79
 COMPANY LIMITED

ลงชื่อ  ผู้ดำเนินการ
 (นายสิริวัชม์ ลิขิตชลภักษ์)
 บริษัท โมเดิร์น 79 จำกัด

เดือน พฤศจิกายน 2565
 106/126

ลงชื่อ  บุคคล
 ธรรมดาผู้มีสิทธิเลือกตั้ง
 (นายเจนณรงค์ สันติมา)
 บริษัท เจด คอนซัลแตนท์ จำกัด

ขั้นตอนการรับเรื่องราวร้องทุกข์ของโครงการ (ระยะก่อสร้าง)
 ผังแสดงขั้นตอนดำเนินการเมื่อได้รับเรื่องร้องเรียน ช่วงเปิดดำเนินการ

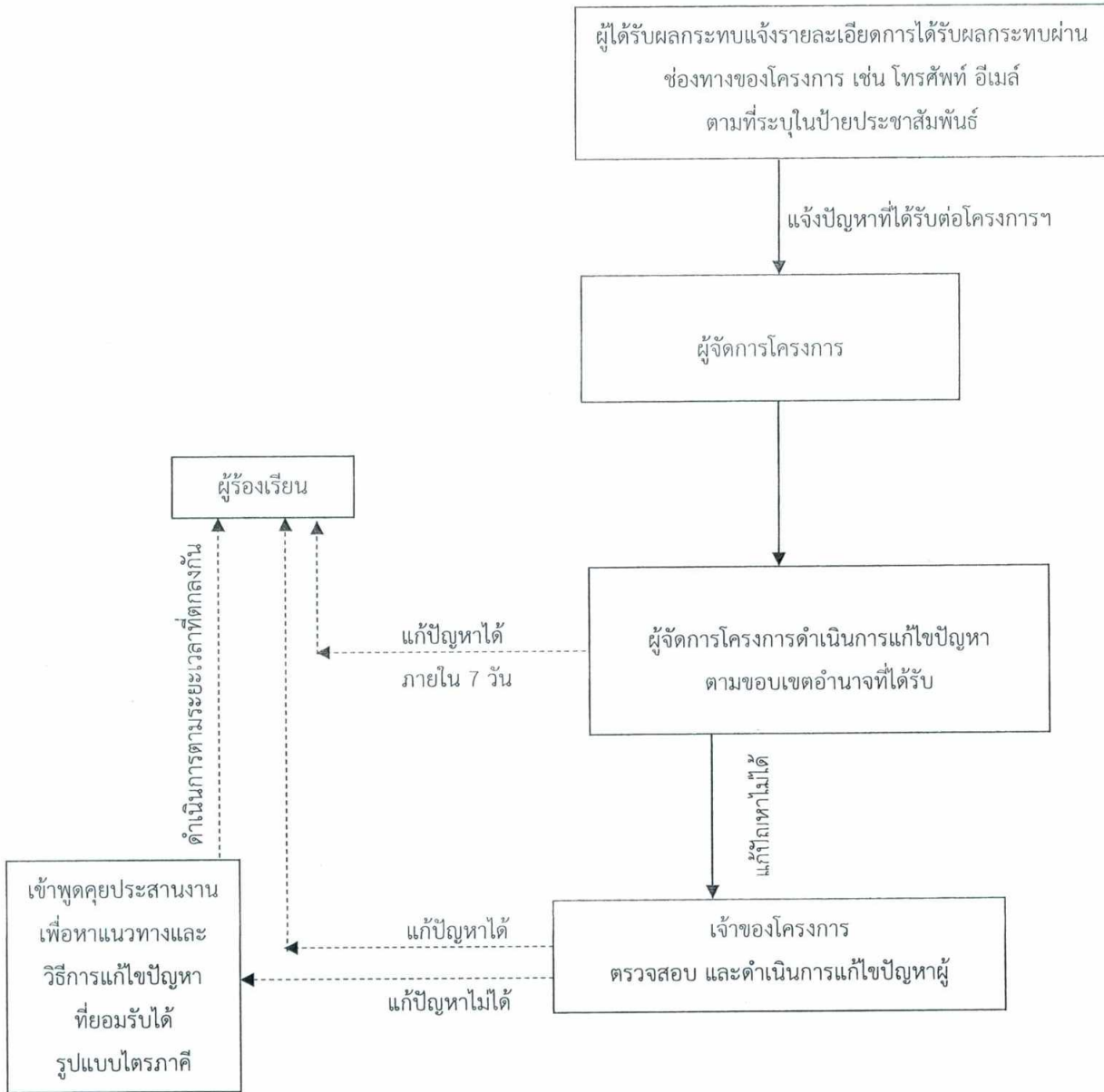

ผังแสดงขั้นตอนดำเนินการเมื่อได้รับเรื่องร้องเรียน (ระยะดำเนินการ)

บริษัท โมเดิร์น 79 จำกัด
MODERN 79
 COMPANY LIMITED

ลงชื่อ  ผู้ดำเนินการ
 (นายสิริวิชฌ์ สิษฌ์ชลภักษ์)
 บริษัท โมเดิร์น 79 จำกัด

เดือน พฤศจิกายน 2565
 107/126

ลงชื่อ  บุคคล
 ธรรมดาผู้มีสิทธิจัดทำรายงาน
 (นายเจต ฌอนฌ์แตนต์)
 บริษัท เจต ฌอนฌ์แตนต์ จำกัด

 JADE CONSULTANT CO.,LTD.

รายงานผลการปฏิบัติตามมาตรการป้องกันและแก้ไขผลกระทบต่อสิ่งแวดล้อม
และมาตรการติดตามตรวจสอบคุณภาพสิ่งแวดล้อม

๑. ชื่อโครงการ.....
๒. สถานที่ตั้ง.....
๓. ชื่อเจ้าของโครงการ.....
๔. จัดทำโดย.....
๕. รายละเอียดโครงการ
- ๕.๑ ลักษณะ/ประเภทโครงการ.....
-
-
- ๕.๒ พื้นที่โครงการ.....
-
- ๕.๓ กิจกรรมในโครงการ
- การบำบัดน้ำเสีย.....
 -
 - การระบายน้ำ.....
 -
 - การจัดการขยะมูลฝอย.....
 -
 -

บริษัท โมเดิร์น 79 จำกัด
MODERN 79
COMPANY LIMITED

ลงชื่อ  ผู้ดำเนินการ
(นายสิริวัฒน์ สิริสนธิรักษ์)
บริษัท โมเดิร์น 79 จำกัด

เดือน พฤศจิกายน 2565
108/126

ลงชื่อ  บุคคล
ธรรมดาผู้มีสิทธิจัดทำรายงาน
(นายเจต คอนซัลแตนท์)
บริษัท เจต คอนซัลแตนท์ จำกัด

JADE CONSULTANT CO.,LTD.

ตารางที่ ๑ แบบรายงานผลการปฏิบัติตามมาตรการป้องกันและแก้ไขผลกระทบสิ่งแวดล้อมและมาตรการ
ติดตามตรวจสอบคุณภาพสิ่งแวดล้อม

โครงการ.....

เงื่อนไขตามมาตรการ	ผลการปฏิบัติตามมาตรการ	ปัญหา อุปสรรค และแนวทางแก้ไข
มาตรการป้องกันและแก้ไข ผลกระทบสิ่งแวดล้อม ๑. ๒. ๓.		

ตารางที่ ๒ แบบบันทึกผลการตรวจวัดคุณภาพน้ำทิ้ง

ชื่อโครงการ.....

ตั้งอยู่ที่.....

ครั้งที่..... ประจำปี พ.ศ. วันที่..... เดือน..... พ.ศ.

สถานที่เก็บตัวอย่าง.....

ตำแหน่งตรวจวัด	พารามิเตอร์ที่ตรวจวัด		
มาตรฐาน*			

หมายเหตุ * ให้ใช้มาตรฐานที่กฎหมายกำหนด

บริษัท โมเดิร์น 79 จำกัด
MODERN 79
COMPANY LIMITED

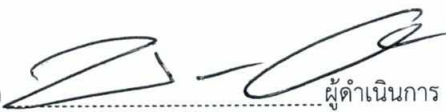
ลงชื่อ  ผู้ดำเนินการ

(นายสิริวัชฌ์ สิชฌมชลภักษ์)
บริษัท โมเดิร์น 79 จำกัด

เดือน พฤศจิกายน 2565
109/126

ลงชื่อ  บุคคล

ธรรมดาผู้มีสิทธิจัดทำรายงาน
(นายเจนณรงค์ สิ้นสน)

บริษัท เจต คองซัลแตนท์ จำกัด

JADE CONSULTANT CO.,LTD.

ทิศเหนือ ติดกับ คลองสาธารณะประโยชน์ ถัดไปเป็นบ้านจัดสรร (สุริยพรเพลส)

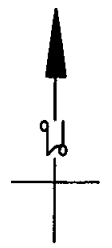

มาตราส่วน 1 : 500

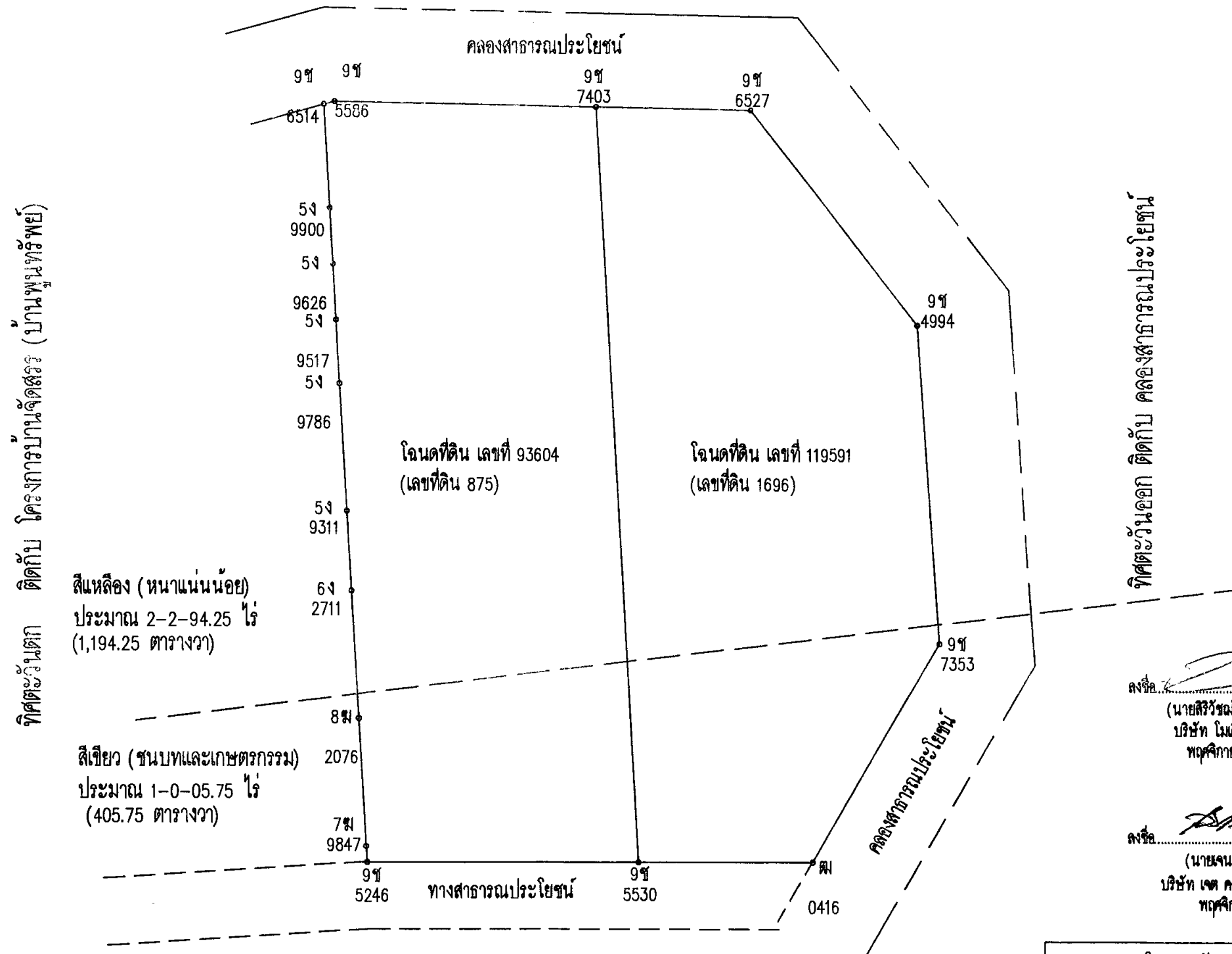

ทิศตะวันตก ติดกับ โครงการบ้านจัดสรร (บ้านพูนทรัพย์)

ทิศตะวันออก ติดกับ คลองสาธารณะประโยชน์

สี่เหลี่ยม (หนาแน่นน้อย)
ประมาณ 2-2-94.25 ไร่
(1,194.25 ตารางวา)

สี่เหลี่ยม (ชนบทและเกษตรกรรม)
ประมาณ 1-0-05.75 ไร่
(405.75 ตารางวา)

ลงชื่อ..... ผู้ดำเนินการ
(นายสิริวัฒน์ สิมขลวกัก)
บริษัท โมเดิร์น 79 จำกัด
พุดจิกายน 2565 **MODERN 79**
COMPANY LIMITED

ลงชื่อ..... ผู้ควบคุมงาน
(นายเจนณรงค์ สันสน)
บริษัท เซต คอนซัลตันท์ จำกัด
พุดจิกายน 2565

ทิศใต้ ติดกับ ทางสาธารณะประโยชน์ ถัดไปเป็นพื้นที่บุคคลอื่นปัจจุบันใช้ประโยชน์เป็นที่อยู่อาศัย

บริษัท โมเดิร์น 79 จำกัด
MODERN 79
COMPANY LIMITED

โครงการจัดสรรที่ดิน.....	
โฉนดที่ดิน	โฉนดที่ดิน เลขที่ 93604 (เลขที่ดิน 875) โฉนดที่ดิน เลขที่ 119591 (เลขที่ดิน 1696)
เจ้าของโครงการ	บริษัท โมเดิร์น 79 จำกัด
สถาปนิก	นายศิวิศร์ มงคงชัยอรัญญา ส.ส.ถ 1550
วิศวกร	นายประภาส แก้วจรัส สย.10772
แบบแสดง	รูปที่ 1 ผังต่อเอกสารสิทธิ์ที่ดิน
	110/126

ทิศเหนือ ติดกับ คลองสาธารณประโยชน์ ถัดไปเป็นบ้านจัดสรร (สุริยพรเพลส)

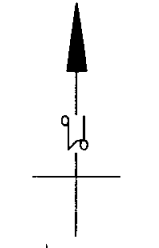

มาตราส่วน 1 : 500

ทิศตะวันออก ติดกับ โครงการบ้านจัดสรร (บ้านพูนทรัพย์) และทางสาธารณประโยชน์

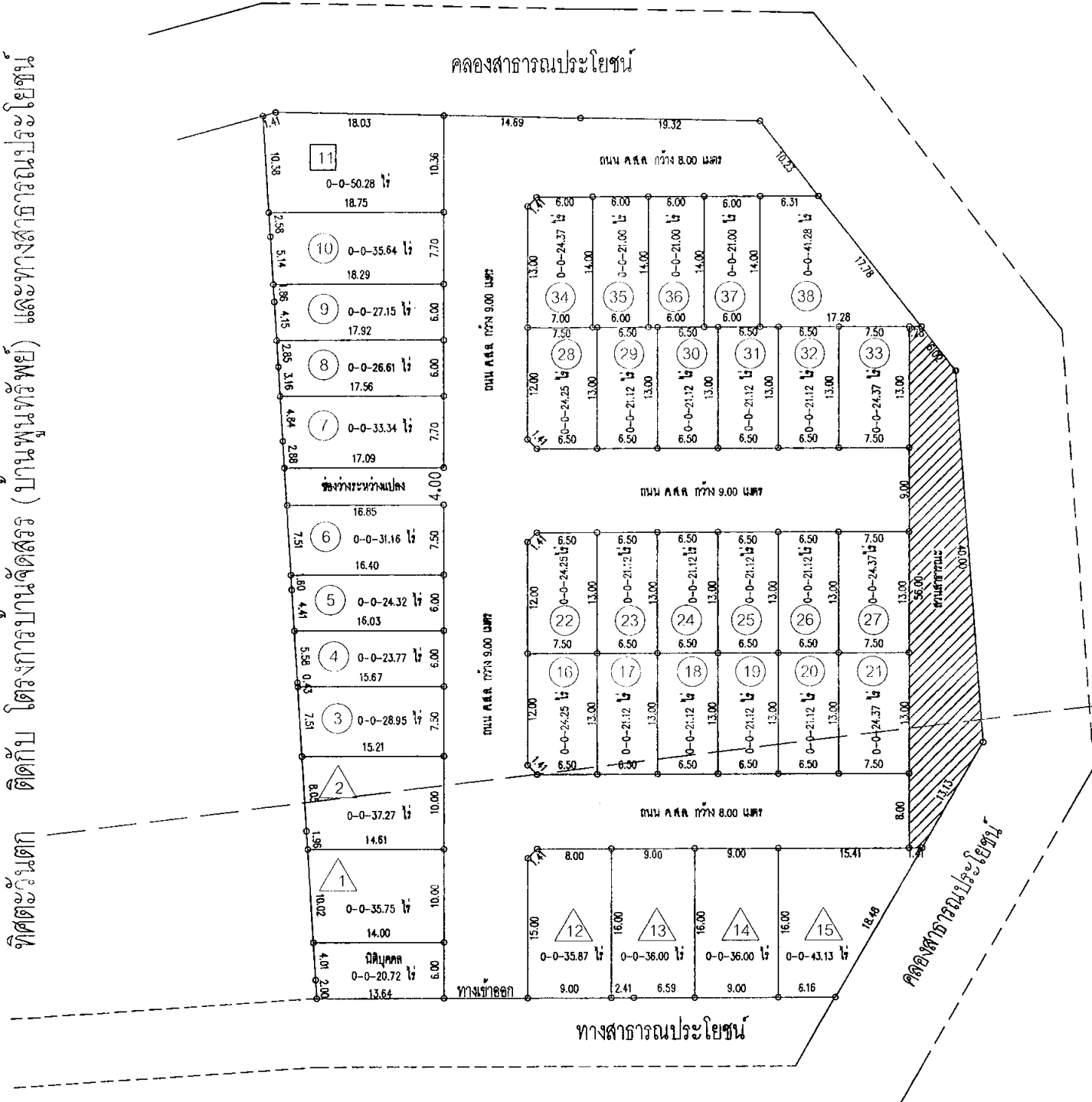

ทิศตะวันตก ติดกับ คลองสาธารณประโยชน์

สีเหลือง (หนานน้อย)
ประมาณ 2-2-94.25 ไร่
(1,194.25 ตารางวา)

สีเขียว (ชนบทและเกษตรกรรม)
ประมาณ 1-0-05.75 ไร่
(405.75 ตารางวา)

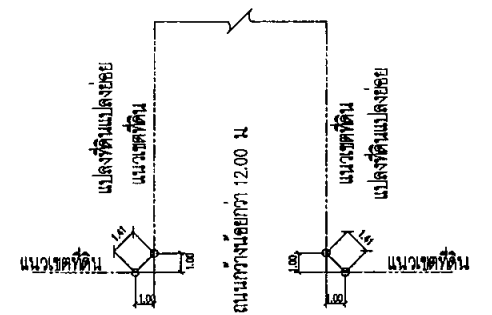

แบบขยายการปาดมูถถนน

ทิศใต้ ติดกับ ทางสาธารณประโยชน์ ถัดไปเป็นพื้นที่บุคคลอื่นปัจจุบันใช้ประโยชน์เป็นที่อยู่อาศัย

ลงชื่อ  ผู้ดำเนินการ
(นายสิริวัฒน์ สีระกุลกร)
บริษัท โมเดิร์น 79 จำกัด
พุดฉิกายน 2565

บริษัท โมเดิร์น 79 จำกัด
MODERN 79
COMPANY LIMITED

ลงชื่อ  ผู้ควบคุมการดำเนินงาน
(นายเจนณรงค์ สิ้นสน)
บริษัท เจด คอนซัลแตนท์ จำกัด
พุดฉิกายน 2565

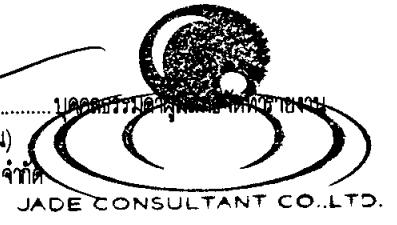

สัญลักษณ์ประกอบโครงการ

- 11 — บ้านเดี่ยวชั้นเดียว จำนวน 1 แปลง
- 3 — 10 , 16 — 38 — บ้านแถวชั้นเดียว จำนวน 6 แปลง
- 1 — 2 , 12 — 15 — บ้านแฝดชั้นเดียว จำนวน 31 แปลง

รวมจำนวน 38 แปลง

โครงการจัดสรรที่ดิน เดอะ ริช วิลล่า แอท ทรงคุณ	
บริษัท โมเดิร์น 79 จำกัด	โฉนดที่ดิน เลขที่ 93604 (เลขที่ดิน 875) เลขที่ 119591 (เลขที่ดิน 1696) ที่ดินโฉนดเลขที่ 119591 (เลขที่ดิน 1696) อําเภอเมือง จังหวัดภูเก็ต
สถาปนิก	นายศิวิศร์ มงคงชัยอรุณญา ส.ส.ด 1550
วิศวกร	นายประภาส แก้วจำรัส สย.10772
แบบแสดง	รูปที่ 2 ผังแบ่งแปลงจำหน่าย
	111/126

สัญลักษณ์ประกอบแบบ

- แนวระยะถอยร่นอาคารจากแนวเขตที่ดิน 2.00 เมตร
- แนวระยะถอยร่นอาคารจากแนวคลองสาธารณะ 6.00 เมตร
- แนวระยะถอยร่นอาคารจากแนวคลองสาธารณะ 3.00 เมตร
- เส้นแบ่งตำแหน่งพื้นที่ตามกฎหมายผังเมือง ฉบับที่ 4 พ.ศ.2558

บริษัท โมเดิร์น 79 จำกัด
MODERN 79
 COMPANY LIMITED

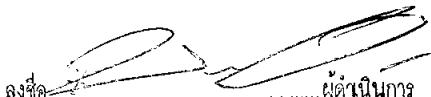
ลงชื่อ: 
 (นายสิริวัฒน์ สิทธิชัยภักษ์)
 บริษัท โมเดิร์น 79 จำกัด
 พฤศจิกายน 2565

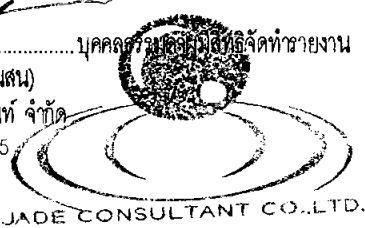
ลงชื่อ: 
 (นายเจนณรงค์ สิ้นสัน)
 บริษัท เจต คอนซัลแตนท์ จำกัด
 พฤศจิกายน 2565

 JADE CONSULTANT CO.,LTD.

ระดับความสูง 16.00 เมตร

ความสูงอาคารตามกฎหมายกระทรวงฉบับที่ 55 (พ.ศ.2543)

ออกความตามพระราชบัญญัติควบคุมอาคาร พ.ศ.2522

หมวด 4 ข้อ 44

ระดับความสูง 6.00 เมตร

ความสูงอาคารตามประกาศกระทรวงทรัพยากรธรรมชาติและสิ่งแวดล้อม เรื่อง กำหนดเขตพื้นที่และมาตรการคุ้มครองสิ่งแวดล้อมในบริเวณพื้นที่จังหวัดภูเก็ต พ.ศ. 2560

รวมฉบับแก้ไขเพิ่มเติม (ฉบับที่ 2) พ.ศ. 2563

A-A

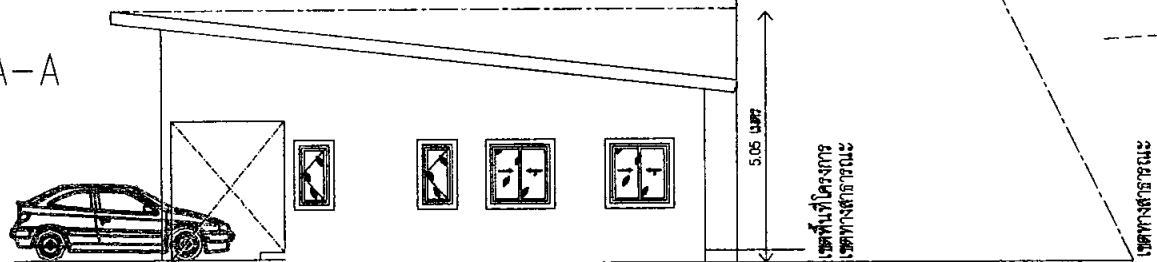

ถนนสาธารณะประโยชน์ เขตทาง กว้าง 6.00 เมตร
 อาคารของโครงการมีระยะถอยร่นจากแนวเขตที่ดิน 2.00 เมตร
 เมื่อเปรียบเทียบกับข้อกำหนดข้างต้น เท่ากับ
 (ความกว้างของถนนสาธารณะ+ ระยะถอยร่น)x2
 จะได้ (6.00+2.00)x2 = 16.00 เมตร
 ในส่วนของการออกแบบอาคารสูง 5.05 เมตร

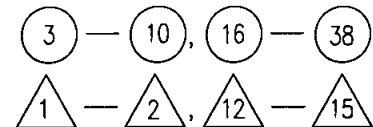
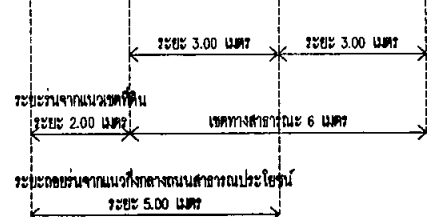

สัญลักษณ์ประกอบโครงการ

- 11 — บ้านเดี่ยวชั้นเดียว จำนวน 1 แปลง
- 3 — 10, 16 — 38 — บ้านแถวชั้นเดียว จำนวน 6 แปลง
- 1 — 2, 12 — 15 — บ้านแฝดชั้นเดียว จำนวน 31 แปลง
- รวมจำนวน 38 แปลง

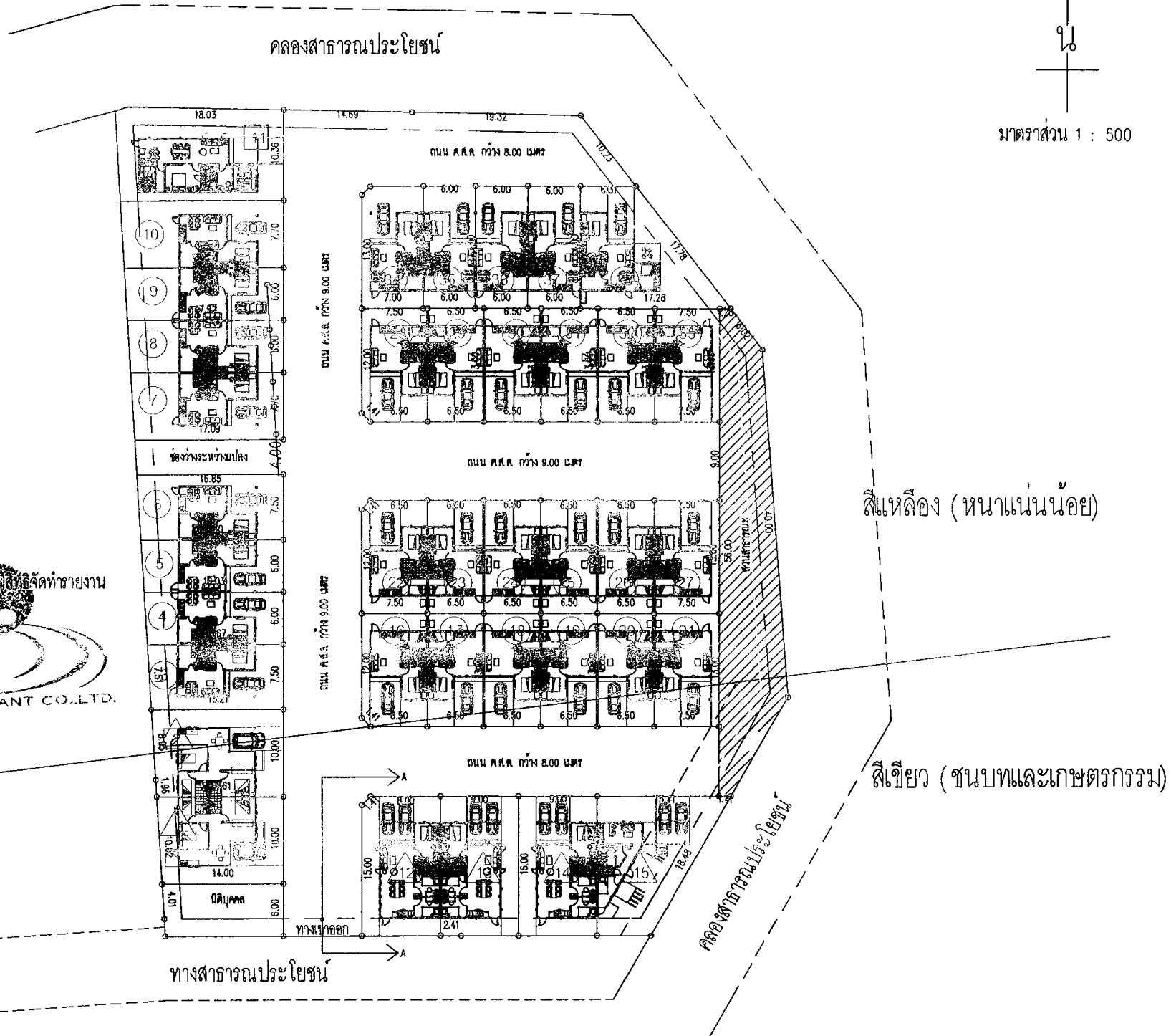

สี่เหลี่ยม (หนาแน่นน้อย)

สี่เหลี่ยม (ชนบทและเกษตรกรรม)

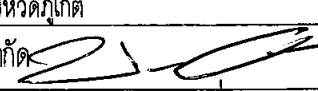
โครงการจัดสรรที่ดิน เดอะ ริช วิลล่า แอท ทรวงคุณ	
โฉนดที่ดิน เลขที่ 93604 (เลขที่ดิน 875)	 บริษัท โมเดิร์น 79 จำกัด
โฉนดที่ดิน เลขที่ 119591 (เลขที่ดิน 1696)	
ตามผังเมือง อำเภอเมือง จังหวัดภูเก็ต	บริษัท โมเดิร์น 79 จำกัด
สถาปนิก	นายศิริวัชร มงคงชัยอรัญญา ส.สถ 1550
วิศวกร	นายประภาส แก้วจรัส สย10772
แบบแสดง	รูปที่ 3 ผังระยะถอยร่นของโครงการ
	112/126

ตัวอย่างแบบขยายถังเก็บน้ำสำรอง 2,000 ลิตร

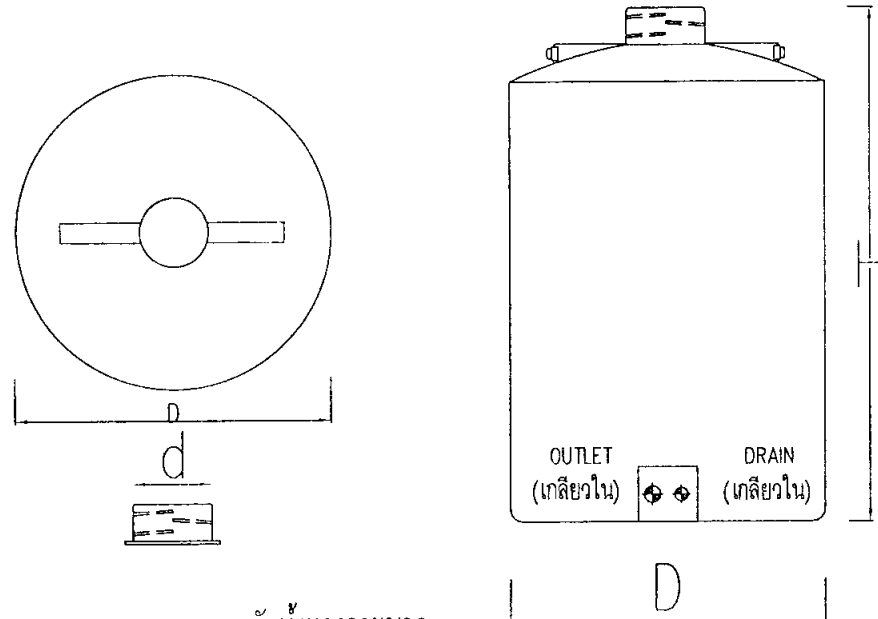

ตารางขนาดของถังน้ำทรงกระบอก

รุ่น MODEL	ความจุ CAPACITY (LITRE)	ขนาดถัง (mm.)			ขนาดท่อ (นิ้ว)		
		D	d	H	INLET	OUTLET	DRAIN
PE-2000 A	2000	1300	395	1930	1 1/4"	1"	1"

ลงชื่อ: (นายสิริวัฒน์ สิริสวัสดิ์ภักษ์)
บริษัท โมเดิร์น 79 จำกัด
พุดศุภิกายาม 2565

บริษัท โมเดิร์น 79 จำกัด
MODERN 79
COMPANY LIMITED

- สัญลักษณ์ประกอบแบบ
- แนวระบบประปาภายในโครงการ
 - มิเตอร์ประปา
 - แนวท่อประปาส่วนภูมิภาค
 - ถังเก็บน้ำสำรอง 2.0 ลบ.ม./แปลง

ลงชื่อ: (นายเจนณรงค์ สันสน)
บริษัท เจต คอนซัลแตนท์ จำกัด
พุดศุภิกายาม 2565

JADE CONSULTANT CO., LTD.

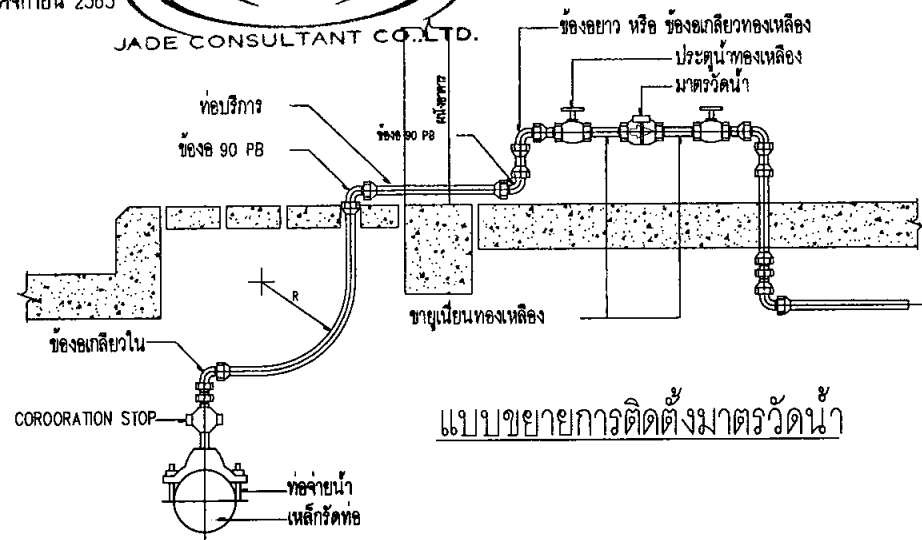

แบบขยายการติดตั้งมาตรวัดน้ำ

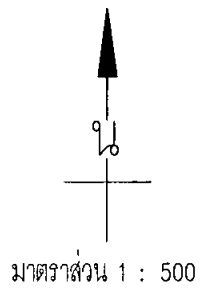
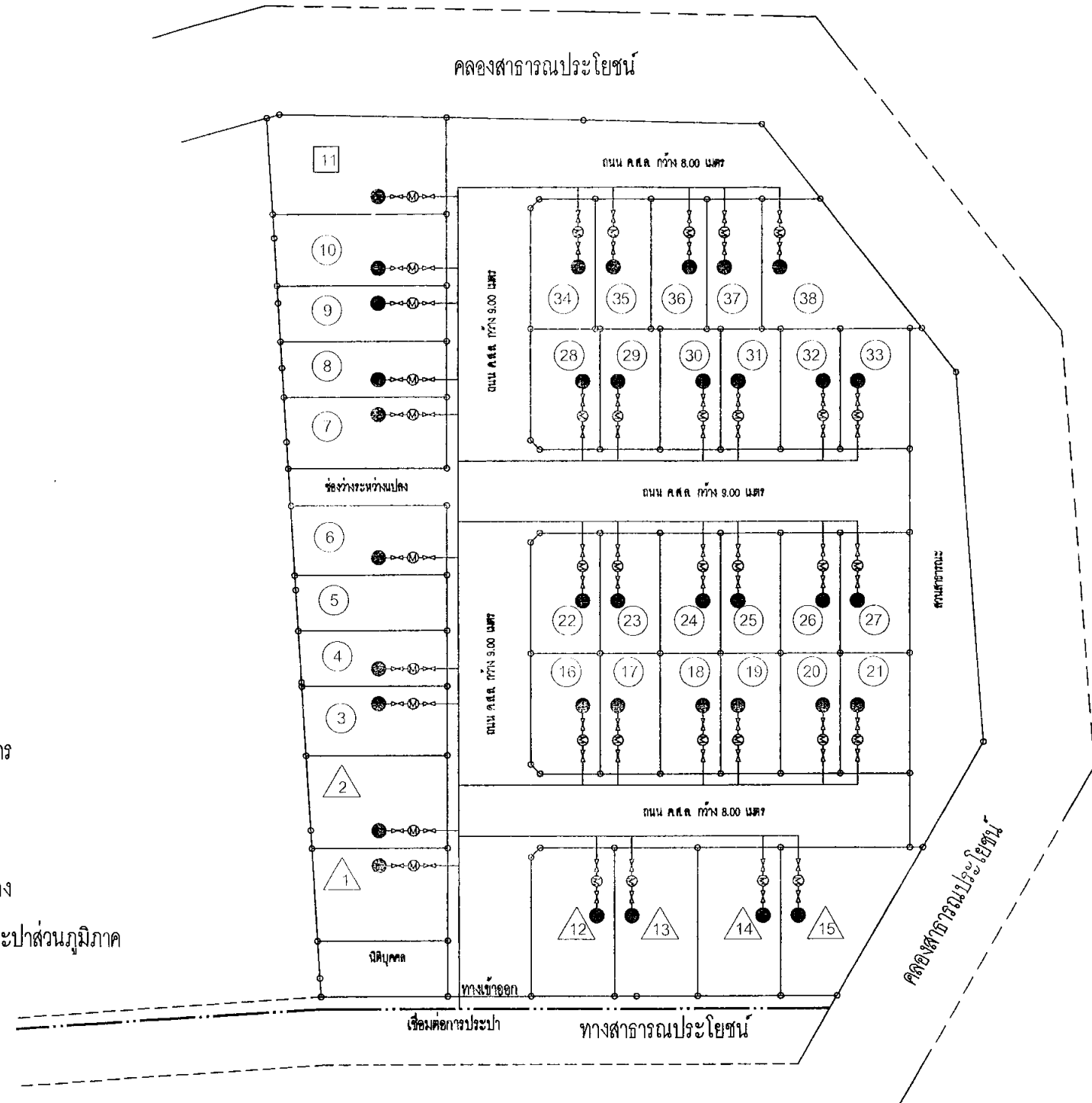

สัญลักษณ์ประกอบโครงการ

- 11 — บ้านเดี่ยวชั้นเดียว จำนวน 1 แปลง
- 3 — 10, 16 — 38 — บ้านแถวชั้นเดียว จำนวน 6 แปลง
- 1 — 2, 12 — 15 — บ้านแฝดชั้นเดียว จำนวน 31 แปลง
- รวมจำนวน 38 แปลง

โครงการจัดสรรที่ดิน เดอะ ริช วิลล่า แอท ทรวงคุณ	
บริษัท โมเดิร์น 79 จำกัด	โฉนดที่ดิน เลขที่ 93604 (เลขที่ดิน 875) โฉนดที่ดิน เลขที่ 119591 (เลขที่ดิน 1696) ที่ดินคลอง อำเภอเมือง จังหวัดภูเก็ต
เจ้าของโครงการ	บริษัท โมเดิร์น 79 จำกัด
สถาปนิก	นายศิริวัชร มงคงชัยอรัญญา ฐสท 1550
วิศวกร	นายประภาส แก้วจำรัส ฝย.10772
แบบแสดง	รูปที่ 4 ผังระบบน้ำใช้
	113/126

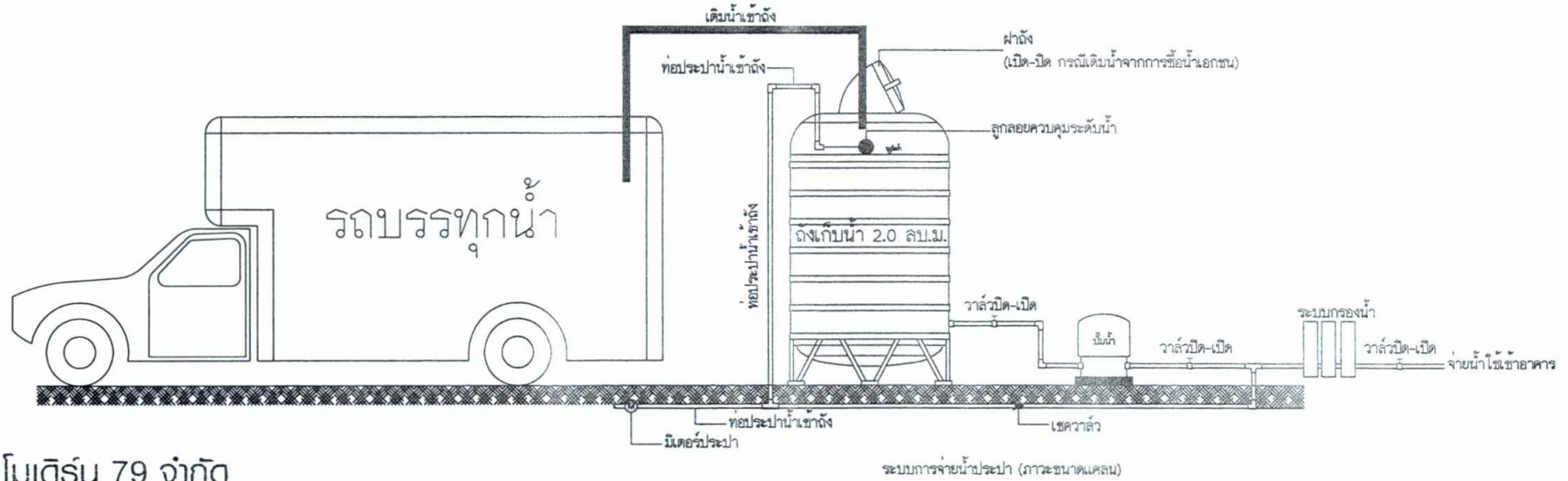
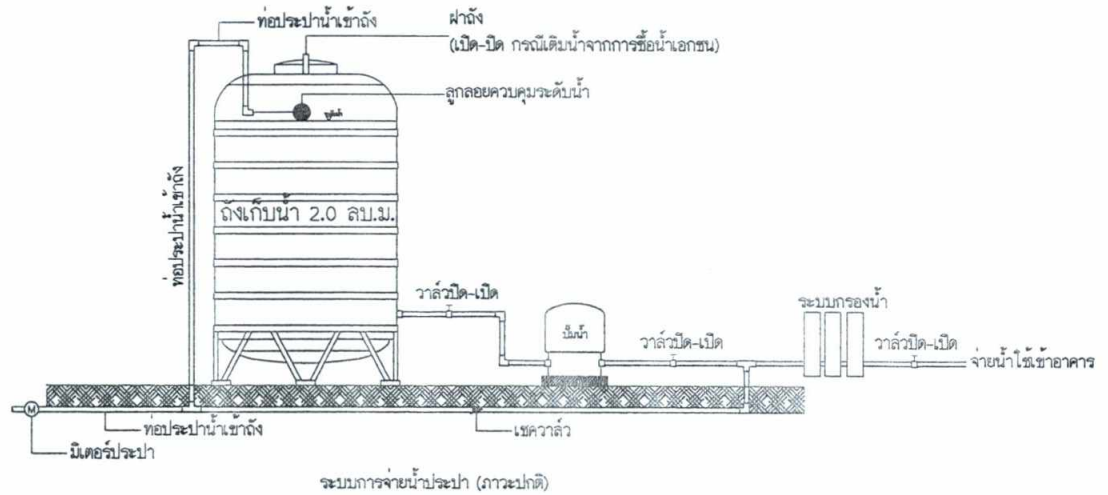

บริษัท โมเดิร์น 79 จำกัด
MODERN 79
 COMPANY LIMITED

ลงชื่อ.....ผู้ดำเนินการ
 (นายสิริวัฒน์ สิงห์ทรัพย์)
 บริษัท โมเดิร์น 79 จำกัด
 พุศัศิกายน 2565

ลงชื่อ.....บุคคลธรรมดาผู้มีสิทธิจดทะเบียน
 (นายเจนณรงค์ สันต)
 บริษัท เจดี คอนซัลแตนท์ จำกัด
 พุศัศิกายน 2565
JADE CONSULTANT CO.,LTD.

โครงการจัดสรรที่ดิน เดอะ รัช วิลล่า แอท ทรงคุณ	
โฉนดและที่ตั้ง	โฉนดที่ดิน เลขที่ 93604 (เลขที่ดิน 875) โฉนดที่ดิน เลขที่ 119591 (เลขที่ดิน 1696) ตำบลลลอง อำเภอเมือง จังหวัดภูเก็ต
เจ้าของโครงการ	บริษัท โมเดิร์น 79 จำกัด
สถาปนิก	นายศิริวัชร มงคลชัยอรัญญา ส.ศต 1550
วิศวกร	นายประภาส แก้วจำรัส สย.10772
แบบแสดง	รูปที่ 5 ระบบน้ำใช้ในภาวะปกติและภาวะขาดแคลน 114/126

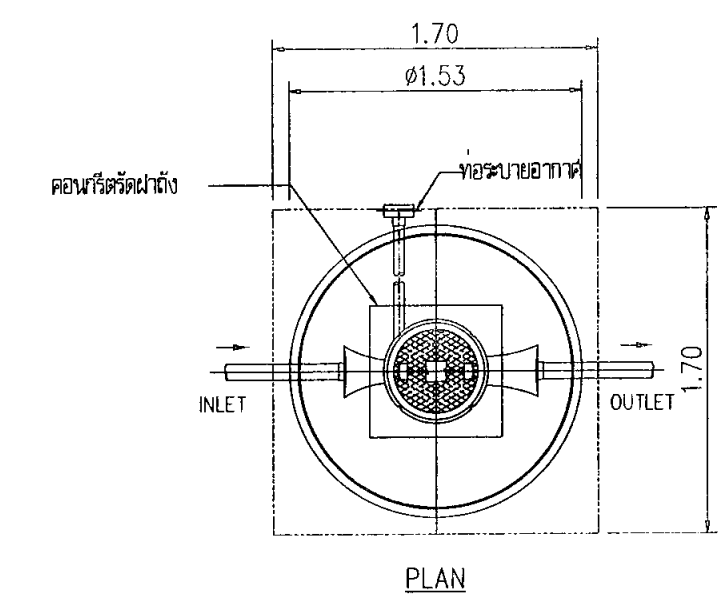
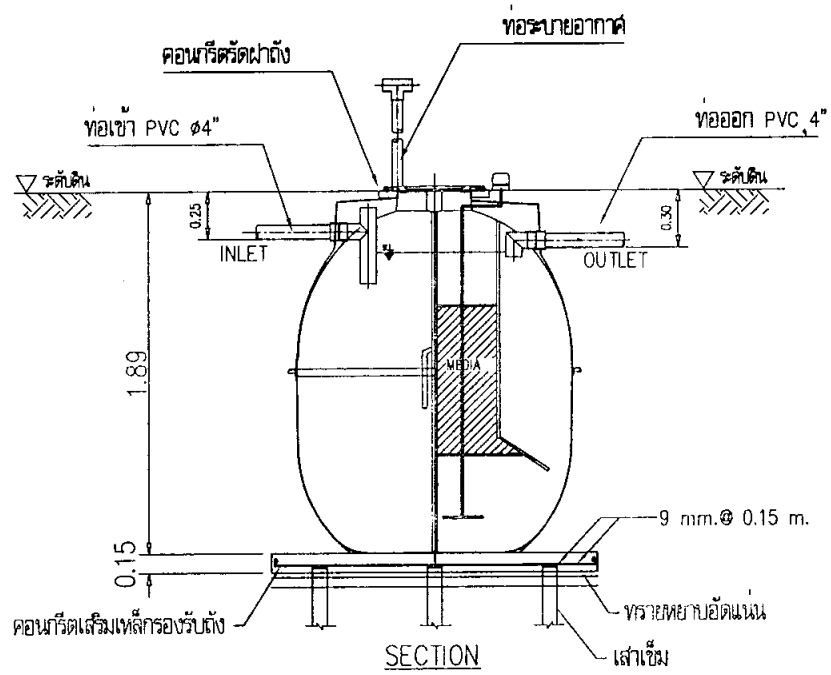

ตัวอย่างระบบบ้ำบัดน้ำเสีย ปริมาตร 2.0 ลบ.ม.

สัญลักษณ์ประกอบแบบ

- ถังบ้ำบัดน้ำเสีย ขนาด 2.0 ลบ.ม./วัน
- บ่อพักน้ำ ขนาดตามท่อ พร้อมฝาปิด
- ท่อระบายน้ำเสีย คสล. 0.60 เมตร
- แนวระบบระบายน้ำสาธารณะ
- บ่อดักขยะ

หมายเหตุ : การออกแบบระบบเปลี่ยนแปลงได้ตามหลักวิศวกรรม

บริษัท โมเดิร์น 79 จำกัด
MODERN 79
 COMPANY LIMITED
 ผู้ดำเนินการ
 (นายสิริวัฒน์ สิมชลภักข)
 บริษัท โมเดิร์น 79 จำกัด
 พฤศจิกายน 2565

จุดระบายน้ำออกนอกโครงการ
 (นายเจนณรงค์ สีนสน)
 บริษัท เจต คอนซัลแตนท์ จำกัด
 พฤศจิกายน 2565
 JADE CONSULTANT CO.,LTD.

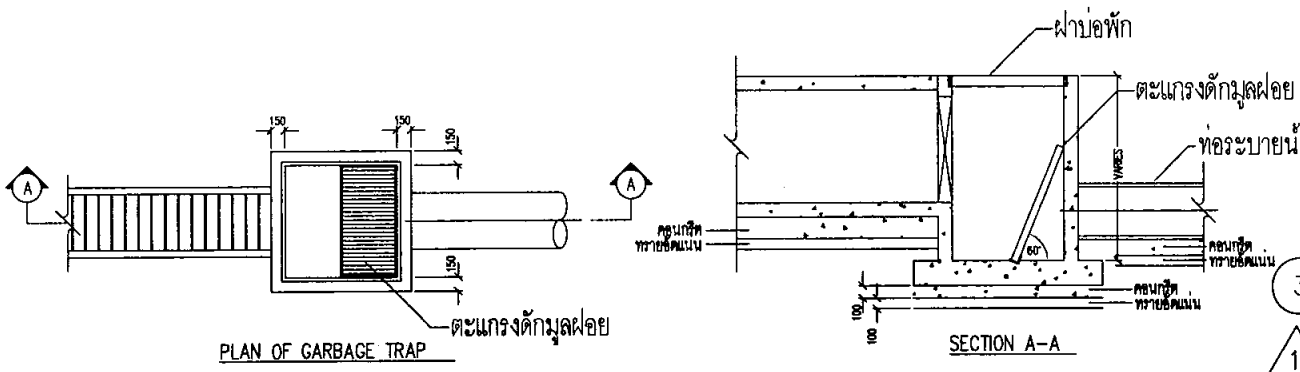

ตัวอย่างแบบขยายบ่อตรวจคุณภาพน้ำ (ติดตั้งตะแกรงดักมูลฝอย)

สัญลักษณ์ประกอบโครงการ

11	บ้านเดี่ยวชั้นเดียว	จำนวน	1	แปลง
3, 10, 16, 38	บ้านแถวชั้นเดียว	จำนวน	6	แปลง
1, 2, 12, 15	บ้านแฝดชั้นเดียว	จำนวน	31	แปลง
	รวมจำนวน		38	แปลง

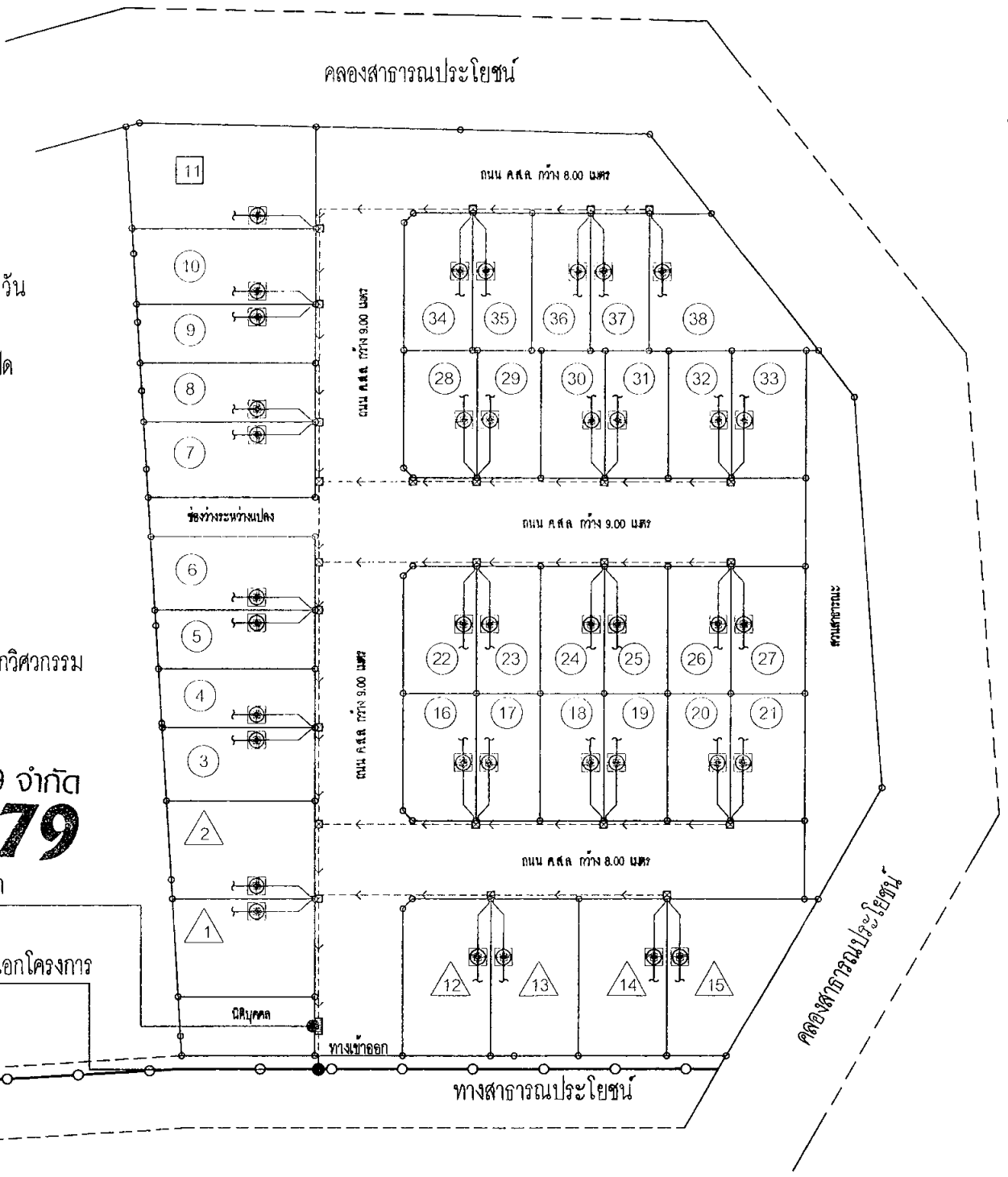

โครงการจัดสรรที่ดิน เดอะ วิช วิลล่า แอท ทรวงคุณ	
โฉนดที่ดิน เลขที่ 93604 (เลขที่ดิน 875)	โฉนดที่ดิน เลขที่ 119591 (เลขที่ดิน 1696)
บริษัท โมเดิร์น 79 จำกัด ผู้ดำเนินการ	
สถาปนิก	นายสิริวัฒน์ มงคงชัยอรัญญา ส.สถ 1550
วิศวกร	นายประภาส แก้วจำรัส สย.10772
แบบแสดง	รูปที่ 6 ผังระบบระบายน้ำเสีย
	115/126

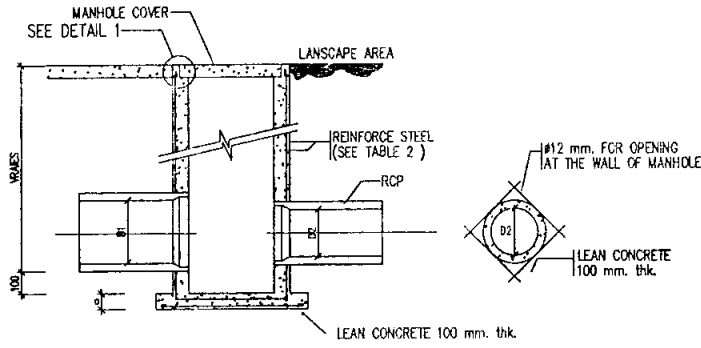
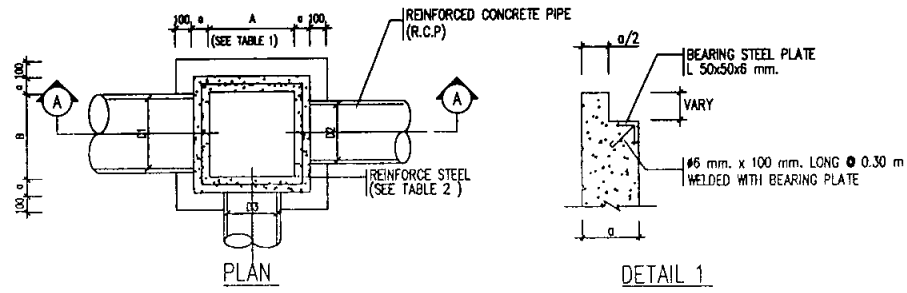

ตัวอย่างแบบขยายบ่อพักน้ำฝน

บริษัท โมเดิร์น 79 จำกัด
MODERN 79
COMPANY LIMITED

สัญลักษณ์ประกอบแบบ

- บ่อพักน้ำ ขนาดตามท่อ พร้อมฝาปิด
- ท่อระบายน้ำเสีย คสล. 0.60 เมตร
- แนวระบบระบายน้ำสาธารณะ
- บ่อดักขยะ

หมายเหตุ : การออกแบบระบบเปลี่ยนแปลงได้ตามหลักวิศวกรรม

ลงชื่อ.....ผู้ดำเนินการ
(นายสิริวิวัฒน์ สิทธิโชคภักษ์)
บริษัท โมเดิร์น 79 จำกัด
พฤศจิกายน 2565

ลงชื่อ.....บุคคลธรรมดาผู้มีสิทธิจัดทำรายงาน
(นายเจนณรงค์ สีนสง)
บริษัท เจด คอนซัลแตนท์ จำกัด
พฤศจิกายน 2565

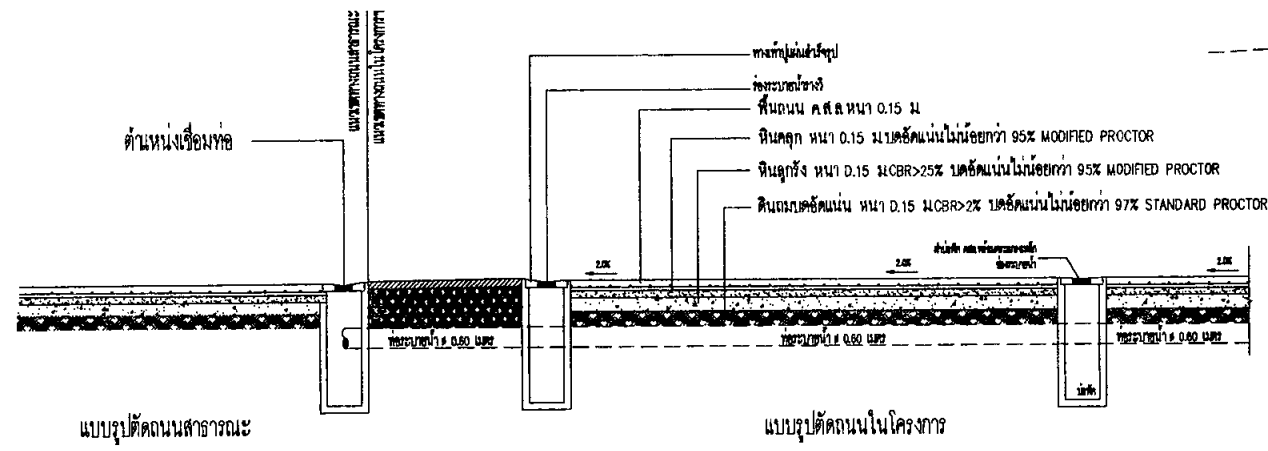
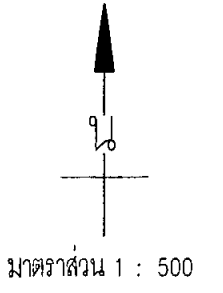
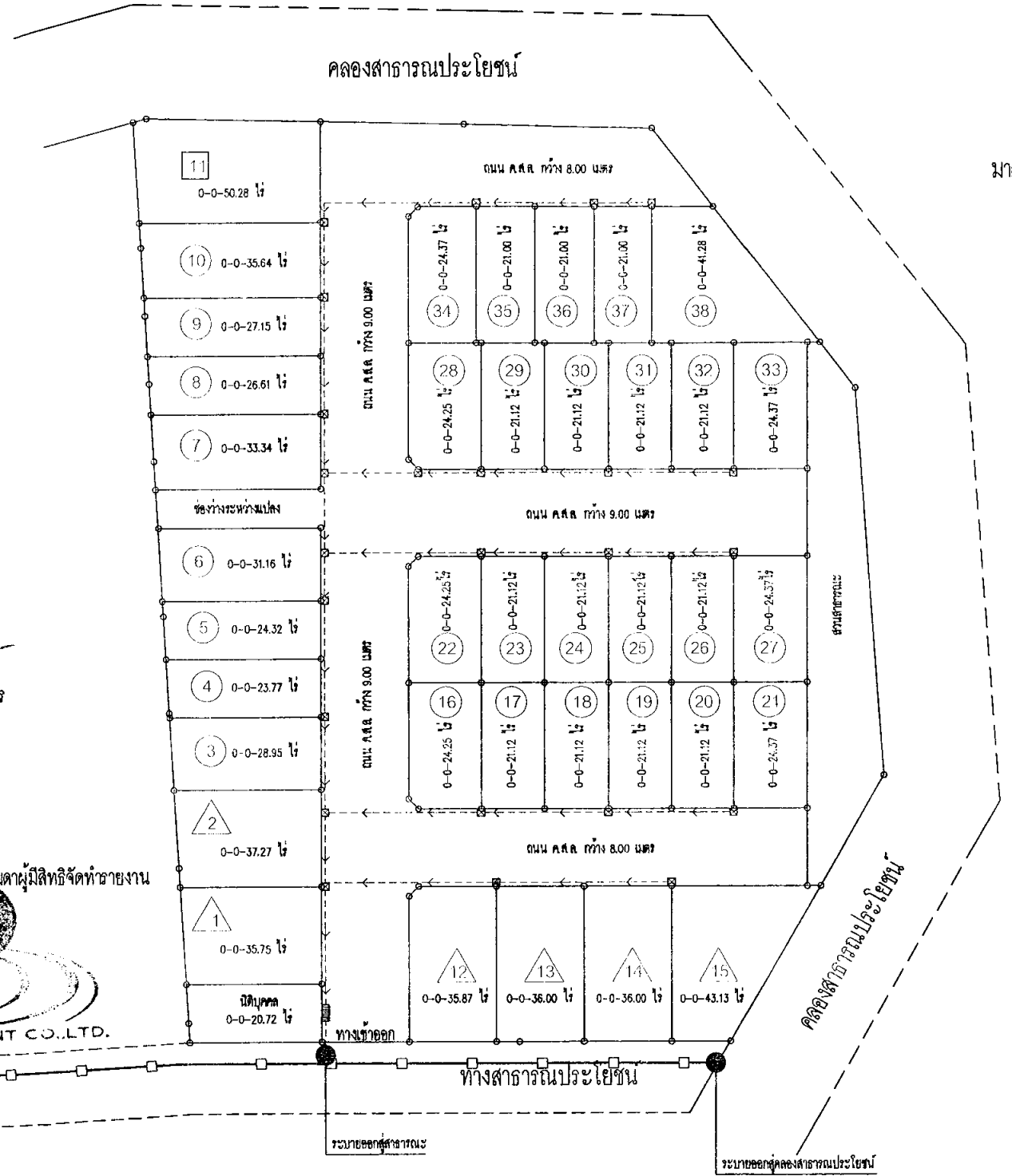
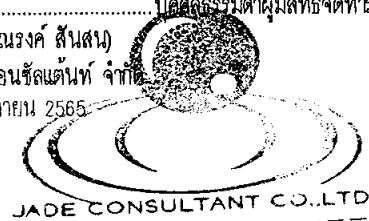

สัญลักษณ์ประกอบโครงการ

- 11 — บ้านเดี่ยวชั้นเดียว จำนวน 1 แปลง
- 3 — 10, 16 — 38 — บ้านแถวชั้นเดียว จำนวน 6 แปลง
- 1 — 2, 12 — 15 — บ้านแฝดชั้นเดียว จำนวน 31 แปลง
- รวมจำนวน 38 แปลง

โครงการจัดสรรที่ดิน เดอะ วิช วิลล่า แอท ทรงคุณ	
บริษัท โมเดิร์น 79 จำกัด	โฉนดที่ดิน เลขที่ 93604 (เลขที่ดิน 875)
COMPANY LIMITED	โฉนดที่ดิน เลขที่ 119591 (เลขที่ดิน 1696)
เจ้าของโครงการ	บริษัท โมเดิร์น 79 จำกัด
สถาปนิก	นายศิริวิศ มงคงชัยอรัญญา ส.ส. 1550
วิศวกร	นายประภาส แก้วจำรัส สย. 10772
แบบแสดง	รูปที่ 7 ผังระบบระบายน้ำ
	116/126

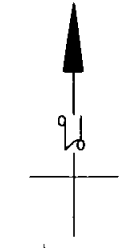

มาตราส่วน 1 : 500



พื้นที่เก็บมูลฝอยย่อยสลายได้ (ป่ายสีเขียว)
รองรับมูลฝอยที่เกิดขึ้น 422.40 ลิตร/วัน ได้ ประมาณ 3.40 วัน



พื้นที่เก็บมูลฝอยรีไซเคิล (ป่ายสีเหลือง)
รองรับมูลฝอยที่เกิดขึ้น 273.00 ลิตร/วัน ได้ ประมาณ 3.52 วัน



พื้นที่เก็บมูลฝอยแห้งทั่วไป (ป่ายสีน้ำเงิน)
รองรับมูลฝอยที่เกิดขึ้น 182.00 ลิตร/วัน ได้ ประมาณ 3.96 วัน



พื้นที่เก็บมูลฝอยอันตรายชุมชน (ป่ายสีส้ม/แดง)
รองรับมูลฝอยที่เกิดขึ้น ปริมาณ 0.30 ลิตร/วัน ได้ ประมาณ 400 วัน



เส้นทางเก็บขนมูลฝอยจากแปลงอยู่อาศัยไปยังที่พักมูลฝอยรวม

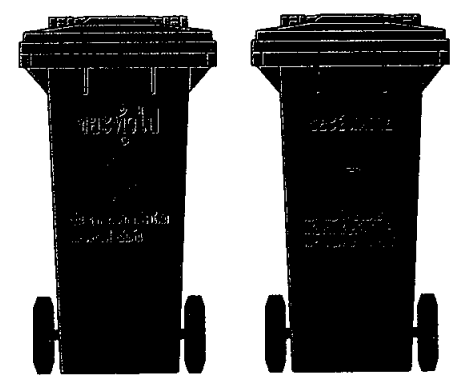
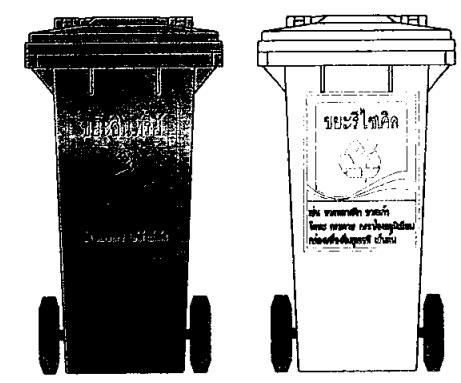

แบบขยายถึงมูลฝอย

บริษัท โมเดิร์น 79 จำกัด
MODERN 79
COMPANY LIMITED

ลงชื่อ.....ผู้ดำเนินการ
(นายสิริวิวัฒน์ สีชมชลภักษ์)
บริษัท โมเดิร์น 79 จำกัด
พุดศีกายาน 2565

ลงชื่อ.....ผู้จัดการฝ่ายงาน
(นายเจนณรงค์ สิ้นสน)
บริษัท เจต คอนซัลแตนท์ จำกัด
พุดศีกายาน 2565

JADE CONSULTANT CO.,LTD.

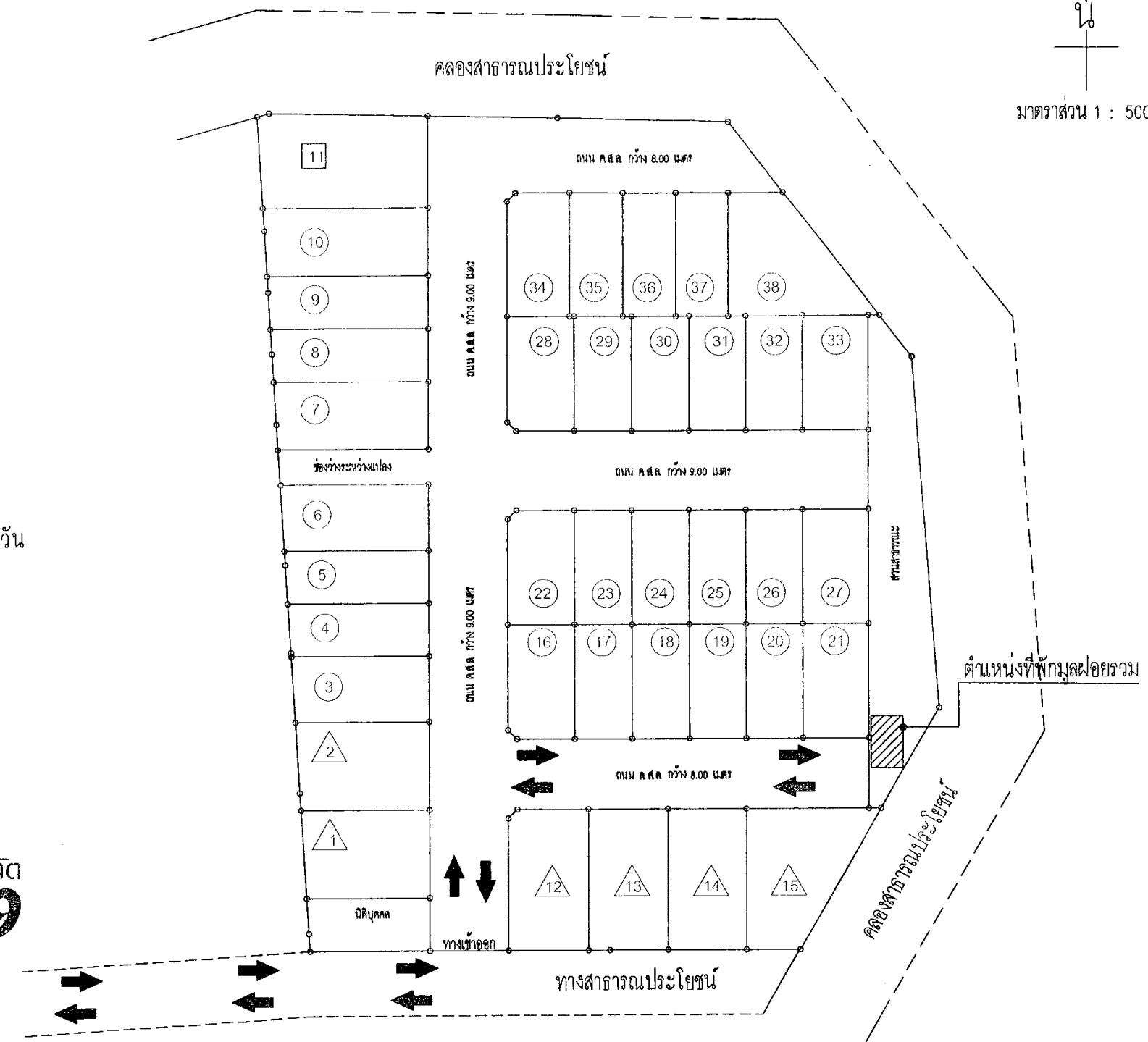

สัญลักษณ์ประกอบโครงการ			
11	—	บ้านเดี่ยวชั้นเดียว	จำนวน 1 แปลง
3, 10, 16, 38	—	บ้านแถวชั้นเดียว	จำนวน 6 แปลง
1, 2, 12, 15	—	บ้านแฝดชั้นเดียว	จำนวน 31 แปลง
		รวมจำนวน	38 แปลง

โครงการจัดสรรที่ดิน เดอะ ริช วิลล่า แอท ทรวงคุณ		
บริษัท โมเดิร์น 79 จำกัด	โฉนดที่ดินเลขที่ 93604 (เลขที่ดิน 875)	โฉนดที่ดินเลขที่ 119591 (เลขที่ดิน 1696) ศาลากลาง กรุงเทพมหานคร
COMPANY LIMITED	โฉนดที่ดินเลขที่ 119591 (เลขที่ดิน 1696)	
เจ้าของโครงการ	บริษัท โมเดิร์น 79 จำกัด	
สถาปนิก	นายศิริวิศร มงคงชัยอรัญญา ส.ส.ด 1550	
วิศวกร	นายประภาส แก้วจรัส สย.10772	
แบบแสดง	รูปที่ 8 ตำแหน่งที่พักมูลฝอยรวม	117/126

สัญลักษณ์ประกอบแบบ

- แนวระบบไฟฟ้าภายในโครงการ
- มิเตอร์ไฟฟ้า
- ▲ -TR- หม้อแปลงไฟฟ้า

หมายเหตุ ใช้ระบบตามมาตรฐานของการไฟฟ้าส่วนภูมิภาค

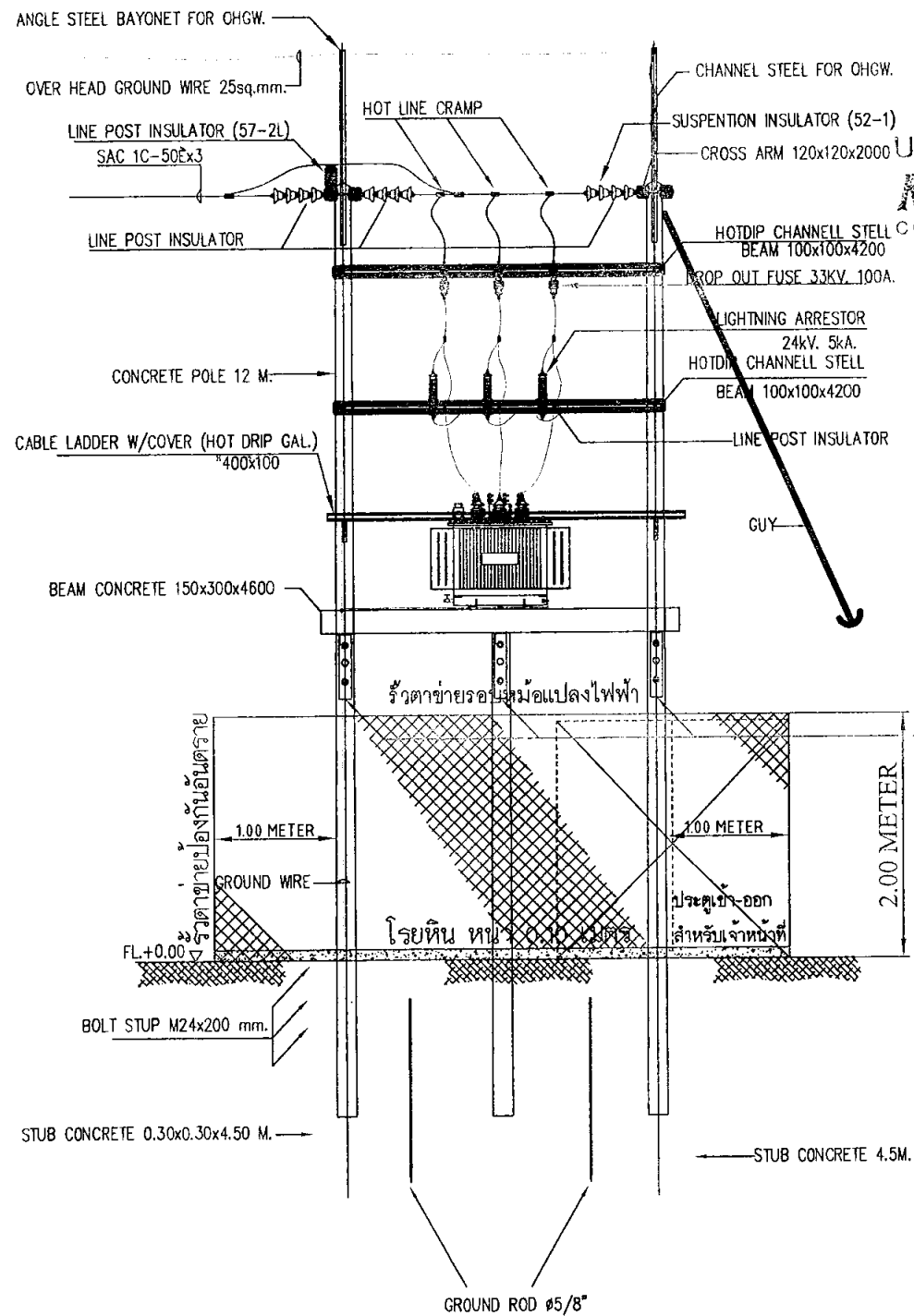

ตัวอย่างแบบขยายการติดตั้งหม้อแปลงไฟฟ้า

บริษัท โมเดิร์น 79 จำกัด
MODERN 79
COMPANY LIMITED

ลงชื่อ: [Signature] ผู้ดำเนินการ
(นายสิริวิชฌ์ สิขณัฐภักษ์)
บริษัท โมเดิร์น 79 จำกัด
พุดศีกายัน 2565

ลงชื่อ: [Signature] บุคคลที่รับผิดชอบการจัดทำรายงาน
(นายเจนณรงค์ สันสน)
บริษัท เจต คอนซัลแตนท์ จำกัด
พุดศีกายัน 2565



JADE CONSULTANT CO., LTD.

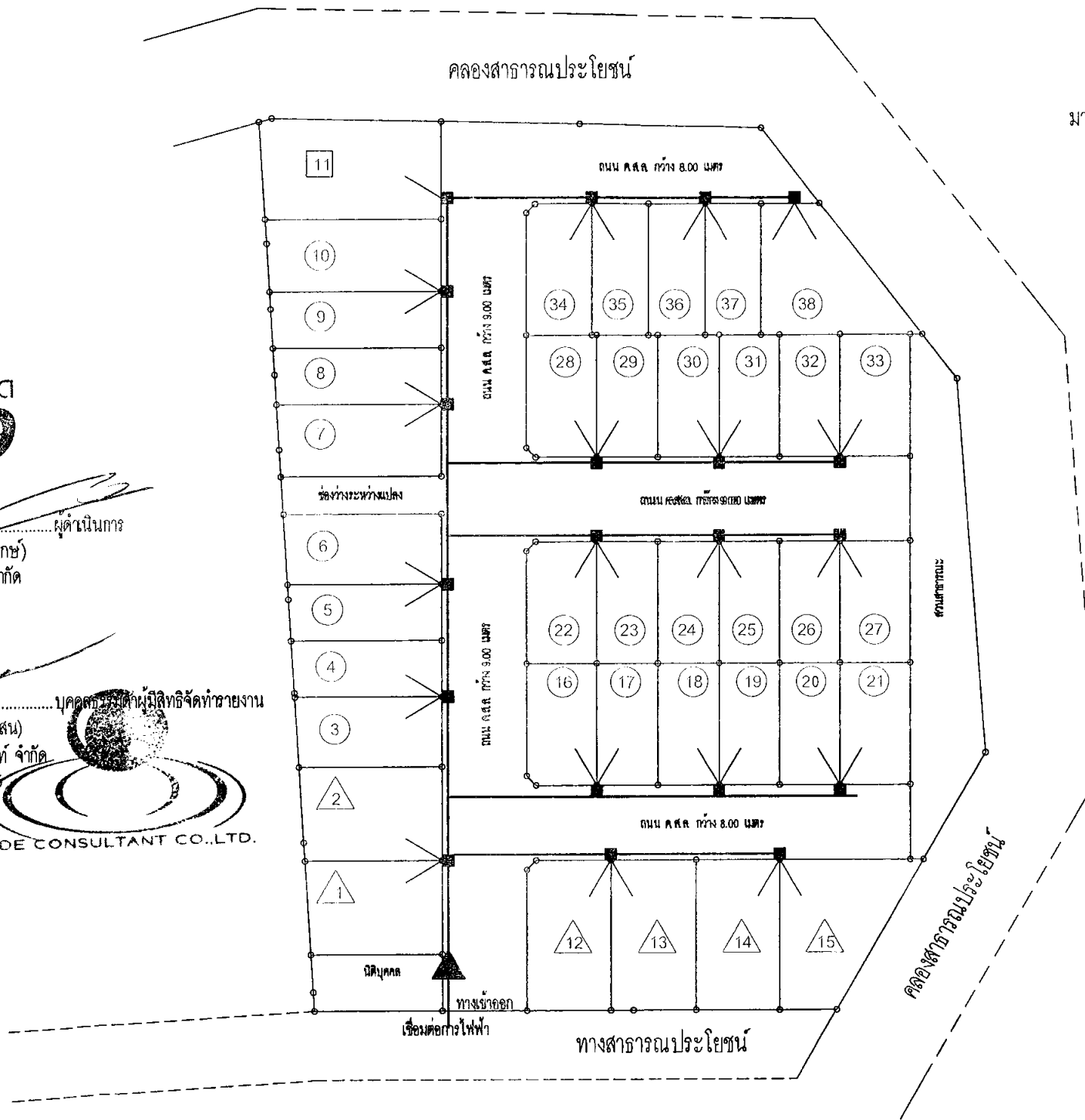

มาตราส่วน 1 : 500

สัญลักษณ์ประกอบโครงการ

- 11 — บ้านเดี่ยวชั้นเดียว จำนวน 1 แปลง
- 3 — 10, 16, 38 — บ้านแถวชั้นเดียว จำนวน 6 แปลง
- 1, 2, 12, 15 — บ้านแฝดชั้นเดียว จำนวน 31 แปลง
- รวมจำนวน 38 แปลง

โครงการจัดสรรที่ดิน เดอะ ริช วิลล่า แอท ทองคุณ	
บริษัท โมเดิร์น 79 จำกัด MODERN 79 COMPANY LIMITED	โฉนดที่ดินที่ 3604 (เลขที่ดิน 875) โฉนดที่ดินที่ 19591 (เลขที่ดิน 1696) ที่ดินโฉนด อ.เมือง จ.พิจิตร
เจ้าของโครงการ	บริษัท โมเดิร์น 79 จำกัด [Signature]
สถาปนิก	นายศิวิศร์ มงคงชัยอรัญญา ส.ส.ท 1550
วิศวกร	นายประภาส แก้วจรัส สย 10772 [Signature]
แบบแสดง	รูปที่ 9 ผังระบบไฟฟ้า และตำแหน่งหม้อแปลงไฟฟ้า 118/126

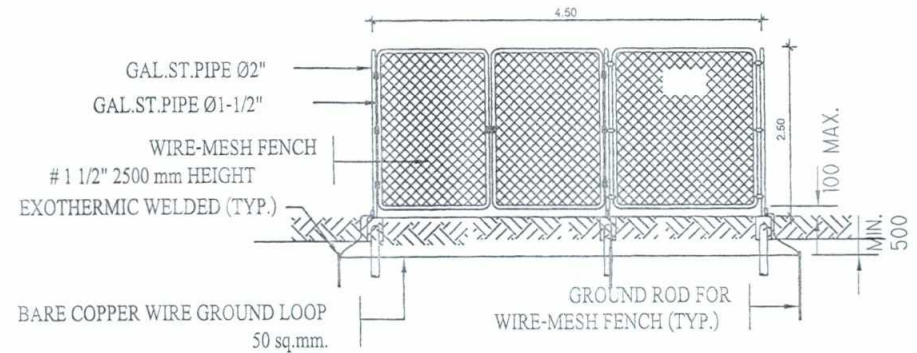
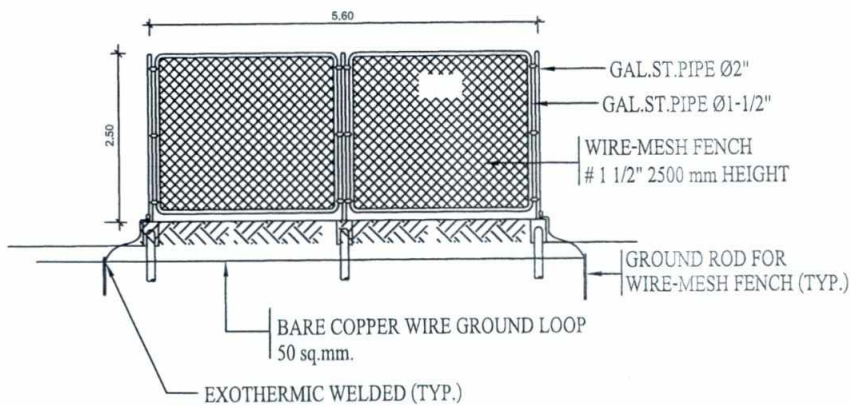
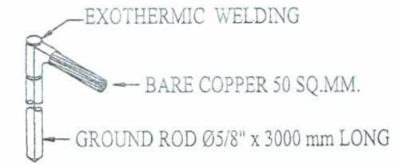
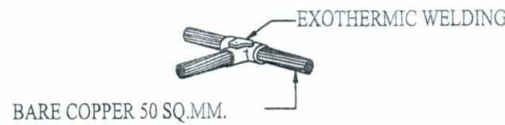
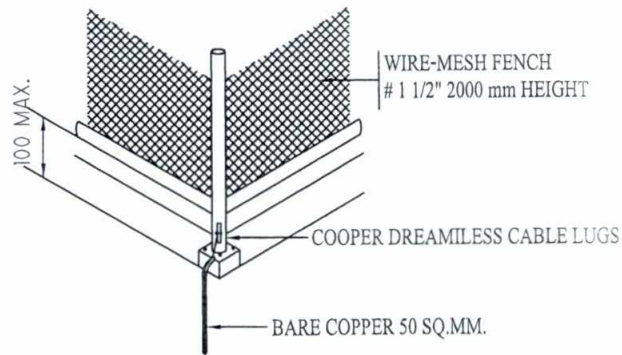

FENCE SIDE VIEW
SIDE A, C & D

FENCE SIDE VIEW
SIDE B

บริษัท โมเดิร์น 79 จำกัด
MODERN 79
COMPANY LIMITED

ป้ายเตือนติดบริเวณรั้ว

ลงชื่อ.....ผู้ดำเนินการ
(นายสิริวัฒน์ สีขจรพิทักษ์)
บริษัท โมเดิร์น 79 จำกัด
พุดศิกายม 2565

ลงชื่อ.....บุคคลที่รับผิดชอบหน่วยงาน
(นายเจนณรงค์ สิ้นสน)
บริษัท เจต คอนสตรัคชั่น จำกัด
พุดศิกายม 2565



โครงการจัดสรรที่ดิน เดอะ ริช วิลล่า แอท ทรวงคุณ	
โฉนดและที่ตั้ง	โฉนดที่ดิน เลขที่ 93604 (เลขที่ดิน 875) โฉนดที่ดิน เลขที่ 119591 (เลขที่ดิน 1696) ตำบลคลอง อำเภอเมือง จังหวัดภูเก็ต
เจ้าของโครงการ	บริษัท โมเดิร์น 79 จำกัด
สถาปนิก	นายศิวิศร์ มงคลชัยอริญญา ส.ศ.ถ 1550
วิศวกร	นายประภาส แก้วจำรัส สขย.10772
แบบแปลน	รูปที่ 10 แบบขยายตัวอย่างการติดตั้งรั้วความหนาผนังท่อทำ
	119/126

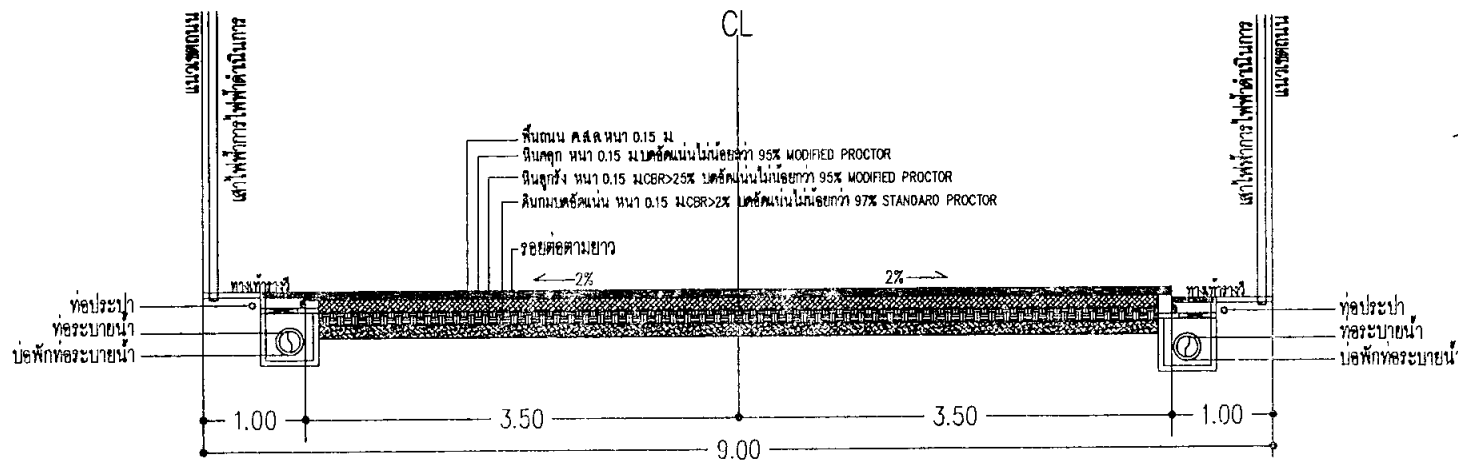

แบบที่ 1 มาตรฐานรูปตัดถนน เขตทาง 9.00 เมตร

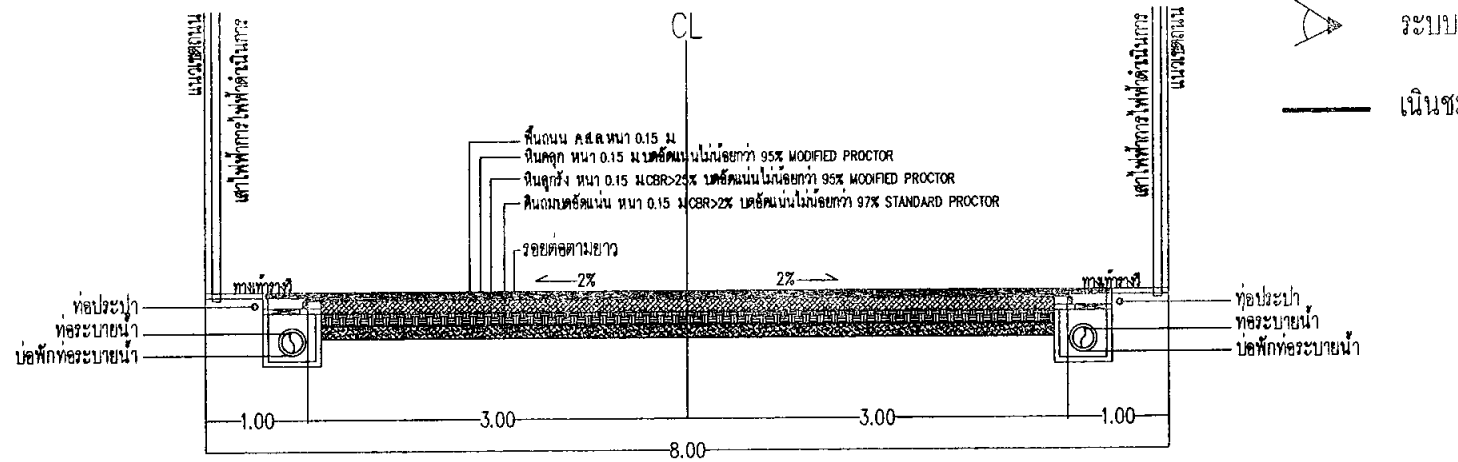

แบบที่ 2 มาตรฐานรูปตัดถนน เขตทาง 8.00 เมตร

สัญลักษณ์ประกอบแบบ

- ทิศทางการจราจร
- ระบบกล้อง CCTV
- เ็นนชะลอความเร็ว

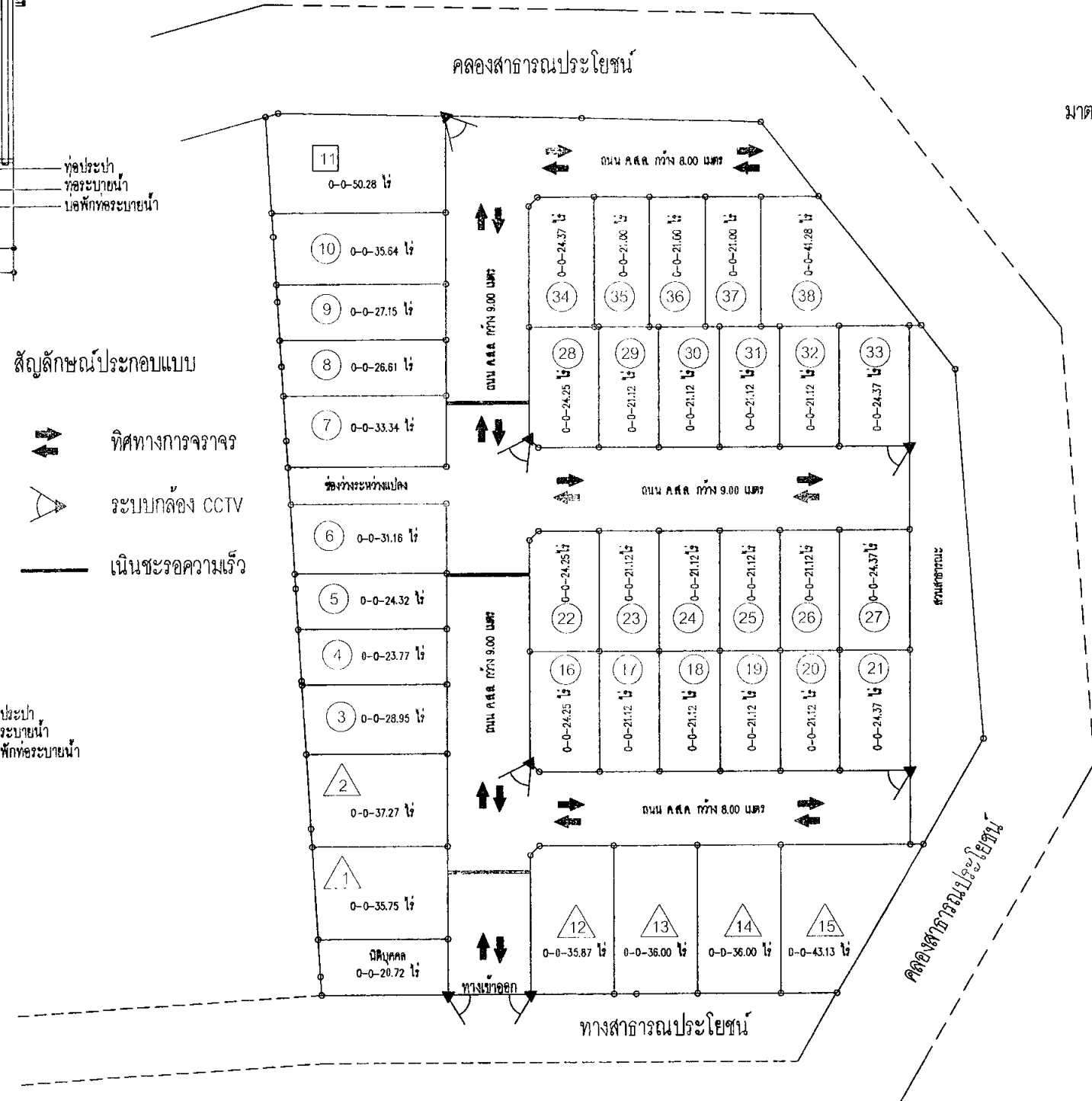

มาตราส่วน 1 : 500

บริษัท โมเดิร์น 79 จำกัด
MODERN 79
 COMPANY LIMITED
 ลงชื่อ (นายสิริวิวัฒน์ ลิขิตลักษณ์) ผู้ดำเนินการ
 บริษัท โมเดิร์น 79 จำกัด
 พฤศจิกายน 2565

ลงชื่อ (นายเจนนรงค์ สิ้นสน) บุคคลธรรมดาผู้ถือจัดทำรายงาน
JADE CONSULTANT CO., LTD.
 บริษัท เจด คอนซัลแตนท์ จำกัด
 พฤศจิกายน 2565

สัญลักษณ์ประกอบโครงการ

- 11 — บ้านเดี่ยวชั้นเดียว จำนวน 1 แปลง
- 3, 10, 16, 38 — บ้านแถวชั้นเดียว จำนวน 6 แปลง
- 1, 2, 12, 15 — บ้านแฝดชั้นเดียว จำนวน 31 แปลง
- รวมจำนวน 38 แปลง

โครงการจัดสรรที่ดิน เดอะ ริช วิลล่า แอท ทรงคุณ	
บริษัท โมเดิร์น 79 จำกัด (เลขที่ดิน 875)	เลขที่โฉนดที่ดิน 19591 (เลขที่ดิน 1696)
MODERN 79 COMPANY LIMITED	ตำบลคลองจั่น อ.เมือง จ.จังหวัดภูเก็ต
เจ้าของโครงการ	บริษัท โมเดิร์น 79 จำกัด
สถาปนิก	นายศิริวิศร มงคงชัยอรัญญา ส.ส.ท 1550
วิศวกร	นายประภาส แก้วจำรัส สย.10772
แบบแสดง	รูปที่ 11 แผนผังระบบจราจร
	120/126

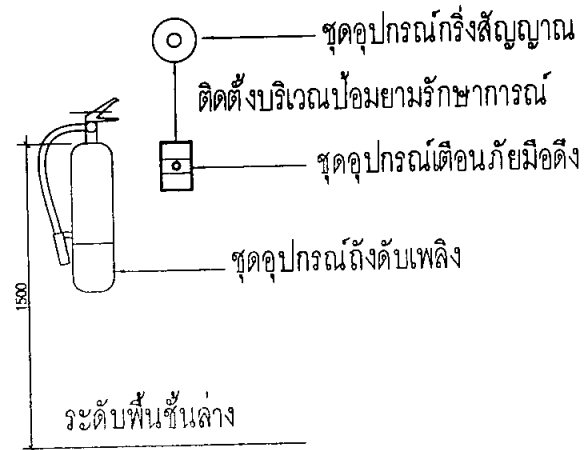

- สัญลักษณ์ประกอบแบบ
- ถึงดับเพลิง (กรณีต้องติดตั้ง)
 - ท่อน้ำดี
 - แนวท่อประปาส่วนภูมิภาค
 - ตำแหน่งหัวจ่ายน้ำดับเพลิง ในโครงการ
 - ระบบกล้อง CCTV

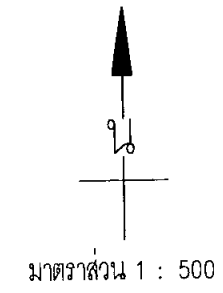

แบบขยายการติดตั้งถึงดับเพลิงชนิดมือถือ

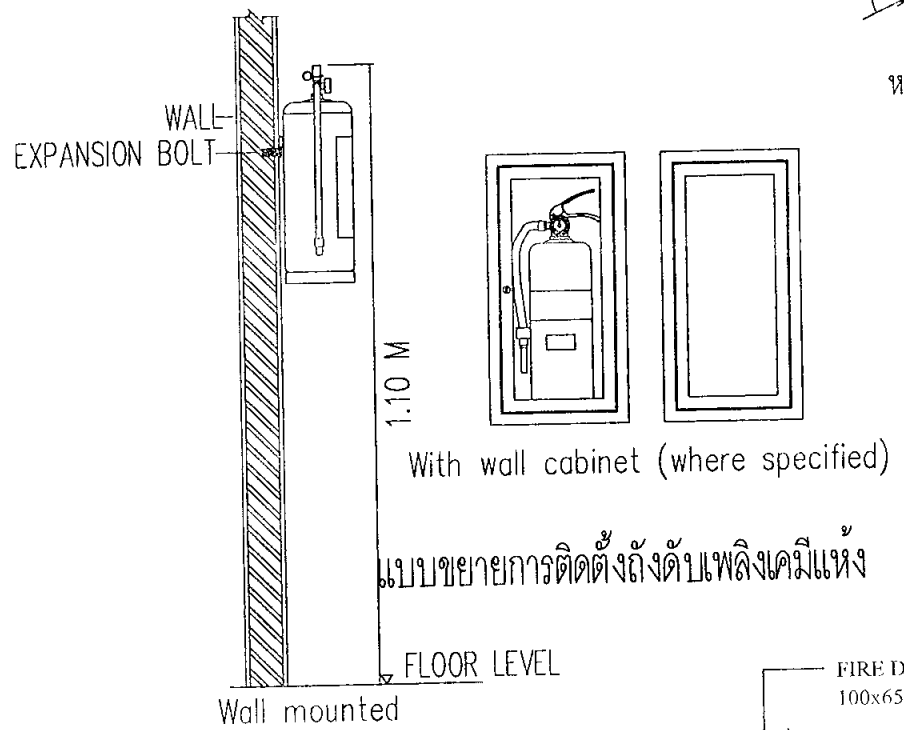

หมายเหตุ : เปลี่ยนแปลงตามมาตรฐานที่เกี่ยวข้อง

บริษัท โมเดิร์น 79 จำกัด
MODERN 79
 COMPANY LIMITED

ลงชื่อ.....ผู้ดำเนินการ
 (นายสิริวัฒน์ สิมขันธ์ภักษ์)
 บริษัท โมเดิร์น 79 จำกัด
 พฤศจิกายน 2565

ลงชื่อ.....บุคคลธรรมดาผู้มีสิทธิออกทำรายงาน
 (นายเจนณรงค์ สีนสน)
 บริษัท เจต คอนซัลแตนท์ จำกัด
 พฤศจิกายน 2565

JADE CONSULTANT CO.,LTD.

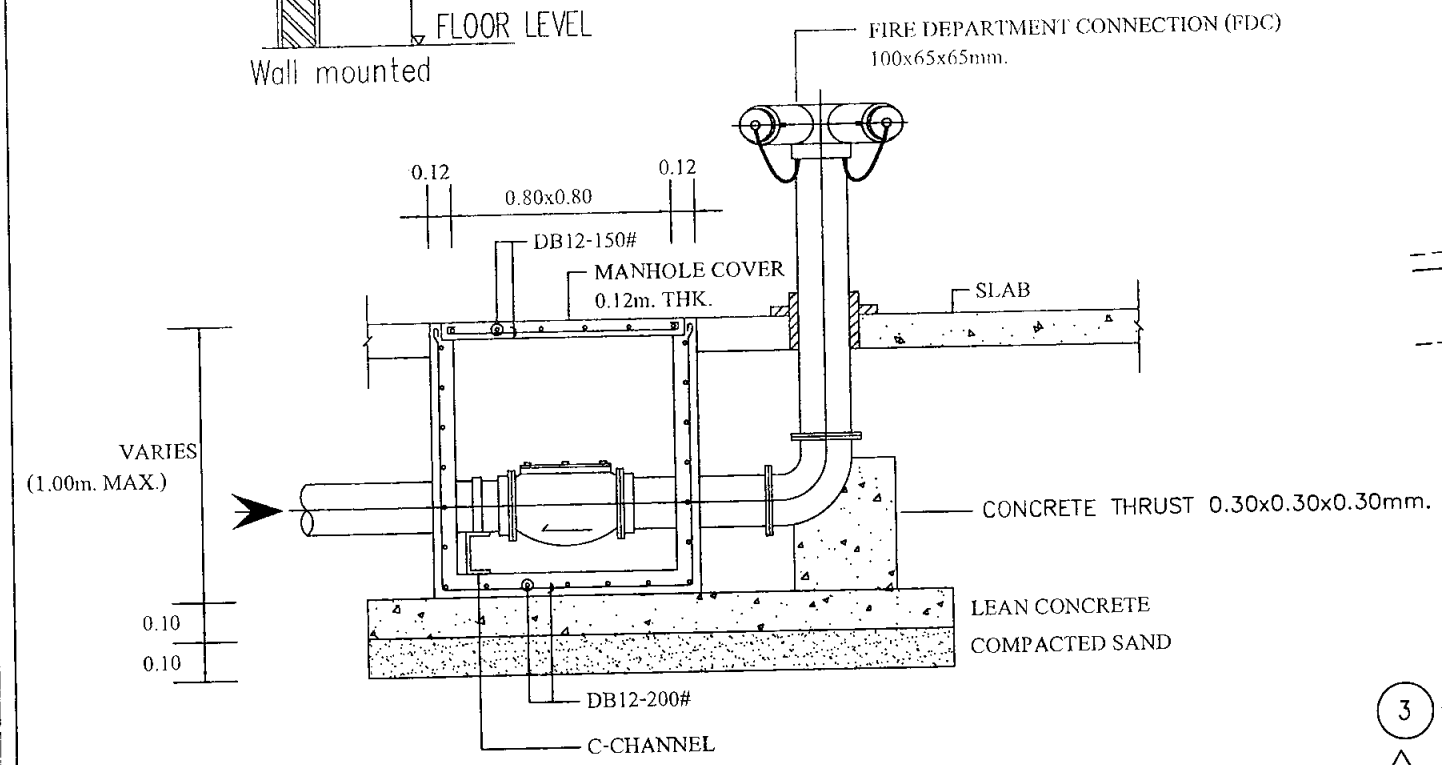
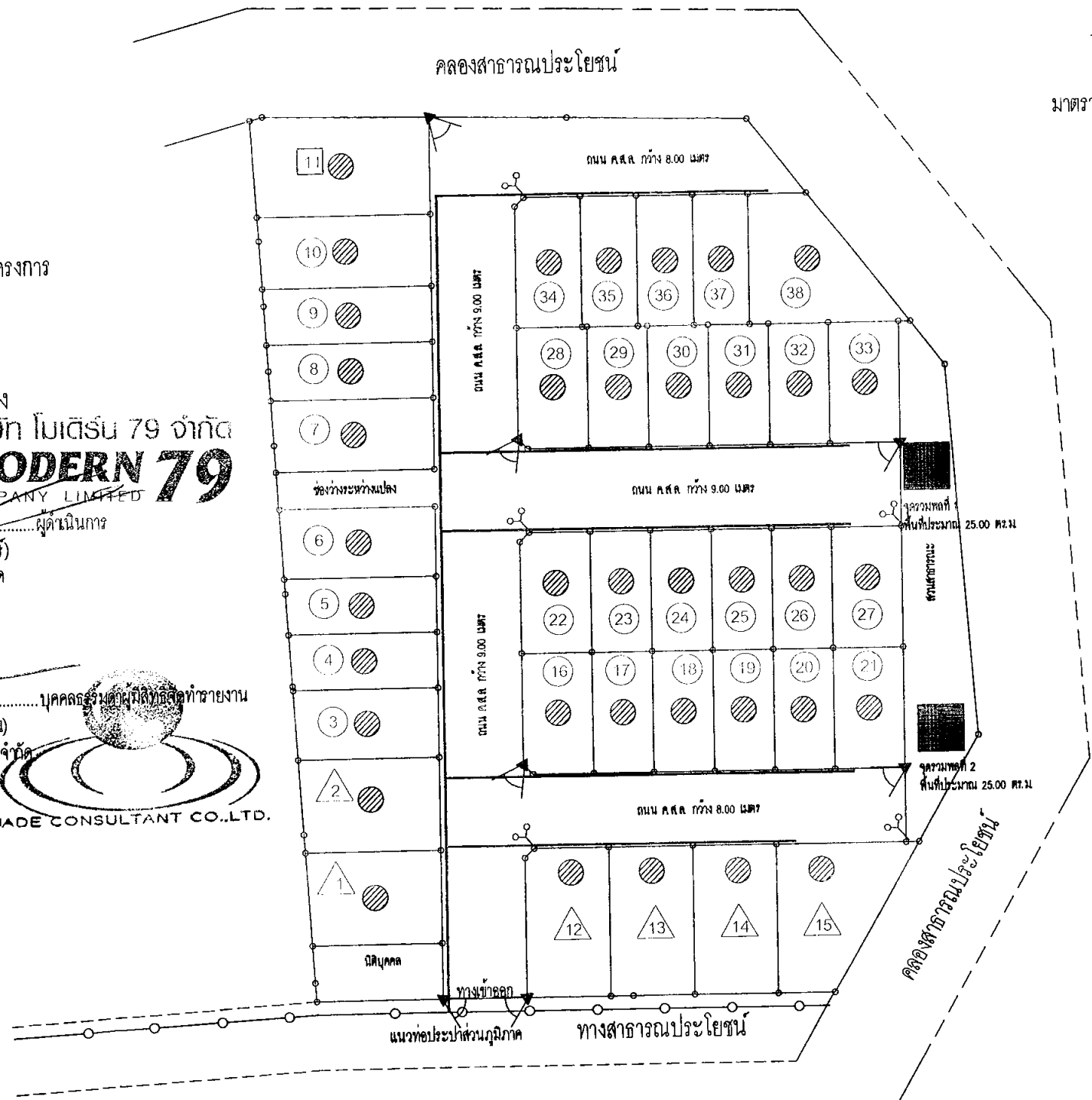

ตัวอย่างแบบขยายหัวรับน้ำดับเพลิง

สัญลักษณ์ประกอบโครงการ

	บ้านเดี่ยวชั้นเดียว	จำนวน	1	แปลง
	บ้านแถวชั้นเดียว	จำนวน	6	แปลง
	บ้านแฝดชั้นเดียว	จำนวน	31	แปลง
		รวมจำนวน	38	แปลง

โครงการจัดสรรที่ดิน เดอะ ริช วิลล่า แอท ทรงคุณ	
บริษัท โมเดิร์น 79 จำกัด	3604 (เลขที่ดิน 875)
MODERN 79 COMPANY LIMITED	19591 (เลขที่ดิน 1696)
เจ้าของโครงการ	บริษัท โมเดิร์น 79 จำกัด
สถาปนิก	นายศิวิทย์ มงคลชัยอรุณญา ส.สท 1550
วิศวกร	นายประภาส แก้วจรัส สย.10772
แบบแสดง	รูปที่ 12 ผังตำแหน่งกล้องวงจรปิด และตำแหน่งจุดรวมพล 121/126

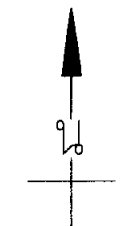

มาตราส่วน 1 : 500

สัญลักษณ์	ชนิด	เส้นผ่านศูนย์กลาง (เมตร)	พื้นที่ (ตร.ม.)	จำนวน	พื้นที่รวม (ตร.ม.)
	1. บีบ <i>Billingtonia hortensis</i>	4.50	15.90	4	62.50
	2. สิวาดอกขาว <i>Platanus SP.</i>	3.00	7.07	6	42.42
รวม				10	105.02
	หญ้ามาเลเซีย <i>Axonopus compressus (Swartz) Beauv.</i>				221.86
รวมพื้นที่สีเขียวทั้งหมด					326.88

สวนสาธารณะ จำนวน 1 แปลง เนื้อที่ 0-0-81.72 ไร่ หรือ 81.72 ตารางวา คิดเป็น ร้อยละ 7.91 ของพื้นที่จำหน่าย

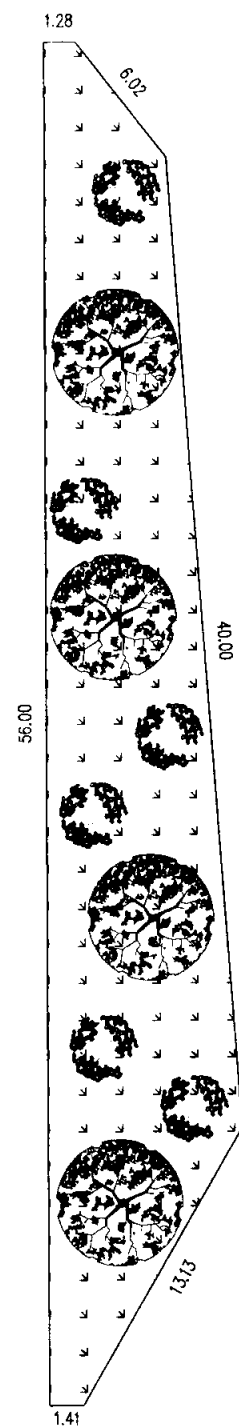

แบบขยายสวนสาธารณะ

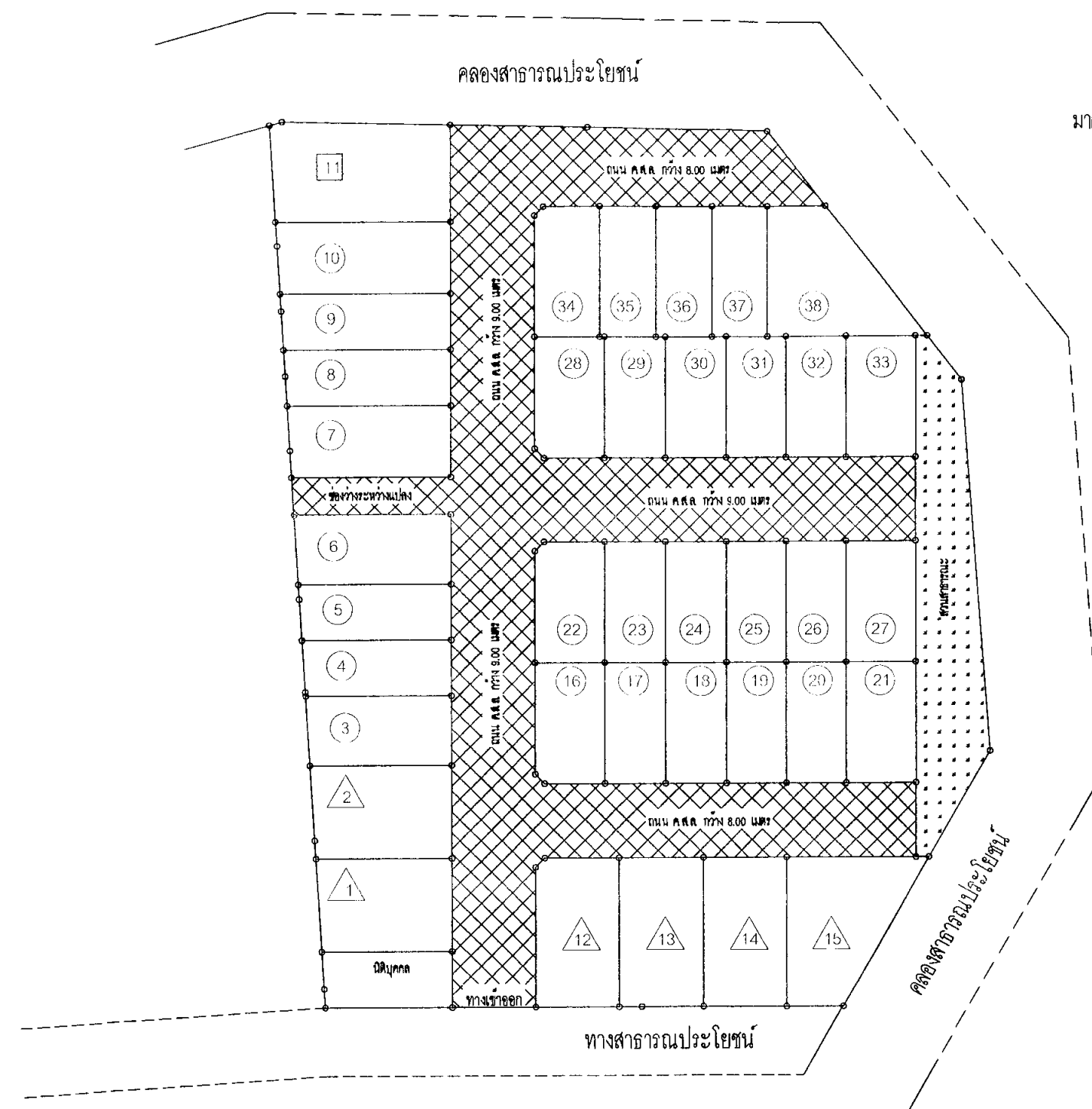

บริษัท โมเดิร์น 79 จำกัด
MODERN 79
COMPANY LIMITED

ลงชื่อ.....ผู้ดำเนินการ
(นายสิริวัฒน์ สีขันธ์ชกรักษ์)
บริษัท โมเดิร์น 79 จำกัด
พุดศุภิกายัน 2565

ลงชื่อ.....บุคคลธรรมดาผู้มีสิทธิ
(นายเจนณรงค์ สันสน)
บริษัท เจต คอนซัลแตนท์ จำกัด
พุดศุภิกายัน 2565

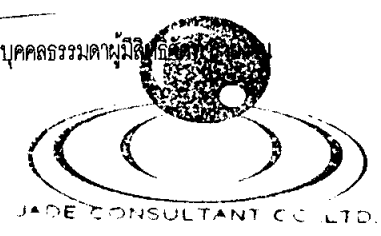

JADE CONSULTANT CO. LTD.

สัญลักษณ์ประกอบโครงการ

- 11 — บ้านเดี่ยวชั้นเดียว จำนวน 1 แปลง
- 3 — 10, 16 — 38 — บ้านแถวชั้นเดียว จำนวน 6 แปลง
- 1 — 2, 12 — 15 — บ้านแฝดชั้นเดียว จำนวน 31 แปลง
- รวมจำนวน 38 แปลง

โครงการจัดสรรที่ดิน เดอะ วิช วิลล่า แอท ทวงคุณ	
บริษัท โมเดิร์น 79 จำกัด MOB 79 CO. LTD.	โฉนดที่ดิน เลขที่ 93604 (เลขที่ดิน 875) โฉนดที่ดิน เลขที่ 119991 (เลขที่ดิน 1696) ที่ตั้งโครงการ อ.บางพลี จ.สมุทรปราการ
เจ้าของโครงการ บริษัท โมเดิร์น 79 จำกัด	
สถาปนิก	นายศิริวัชร มงคงชัยอรุณญา ส.สท 1550
วิศวกร	นายประภาส แก้วจำรัส สย 10772
แบบแสดง	รูปที่ 13 แผนผังการจัดพื้นที่สีเขียว 122/126

ป้ายแจ้งการก่อสร้าง

การก่อสร้างอาคารอาคารชนิด.....จำนวน.....อาคาร
 เพื่อให้เป็น.....ใบอนุญาตเลขที่.....ลงวันที่.....
 กำหนดแล้วเสร็จในวันที่.....เจ้าของอาคาร.....
 ผู้ดำเนินการ.....เบอร์โทรศัพท์.....
 E-Mail:.....Website/FACEBOOK.....
 ผู้ควบคุมงาน.....เลขทะเบียน ก.ว.....เบอร์โทรศัพท์.....
 ผู้ควบคุมงาน.....เลขทะเบียน ก.ส.....เบอร์โทรศัพท์.....

สัญลักษณ์ประกอบแบบ

- เจ้าหน้าที่รักษาความปลอดภัย
- พื้นที่ล้างล้างยานพาหนะ
- รั้วชั่วคราวรอบโครงการ
- สำนักงานอำนวยการก่อสร้าง
- จุดคัดกรองโรคติดต่อทางเดินหายใจ
- ถังดับเพลิงเคมีแห้ง
- แนวร่องดักตะกอน (คูติน)

แบบแสดงวิธีการติดตั้งแนวผ้าใบ ป้องกันวัสดุก่อสร้างตกลงโดยรอบอาคาร

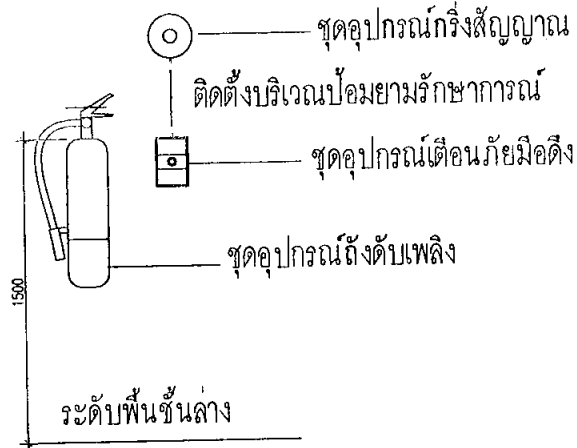
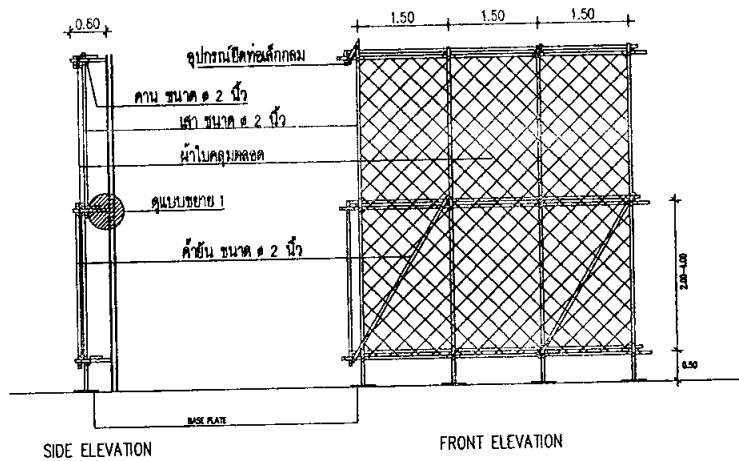

แบบขยายการติดตั้งถังดับเพลิงชนิดมือถือ

ลงชื่อ.....ผู้ดำเนินการ
 (นายสิริวัฒน์ สิชฌมชลาภิกษ) บริษัท โมเดิร์น 79 จำกัด
 พุทธศักราช 2565

บริษัท โมเดิร์น 79 จำกัด
 COMPANY LIMITED

ลงชื่อ.....บุคคลผู้รับผิดชอบดำเนินงาน
 (นายเจนณรงค์ สิ้นสน) บริษัท เจด คอนซัลแตนท์ จำกัด
 พุทธศักราช 2565

JADE CONSULTANT CO.,LTD.

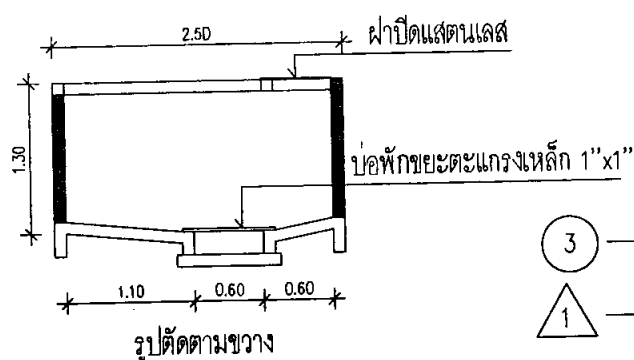
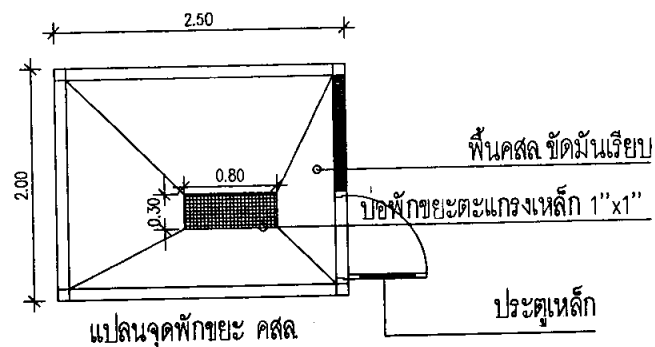

ที่พักรถผลฝอยระยะก่อสร้าง

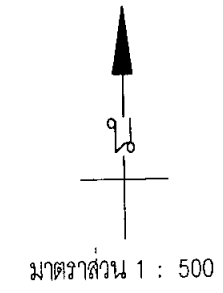
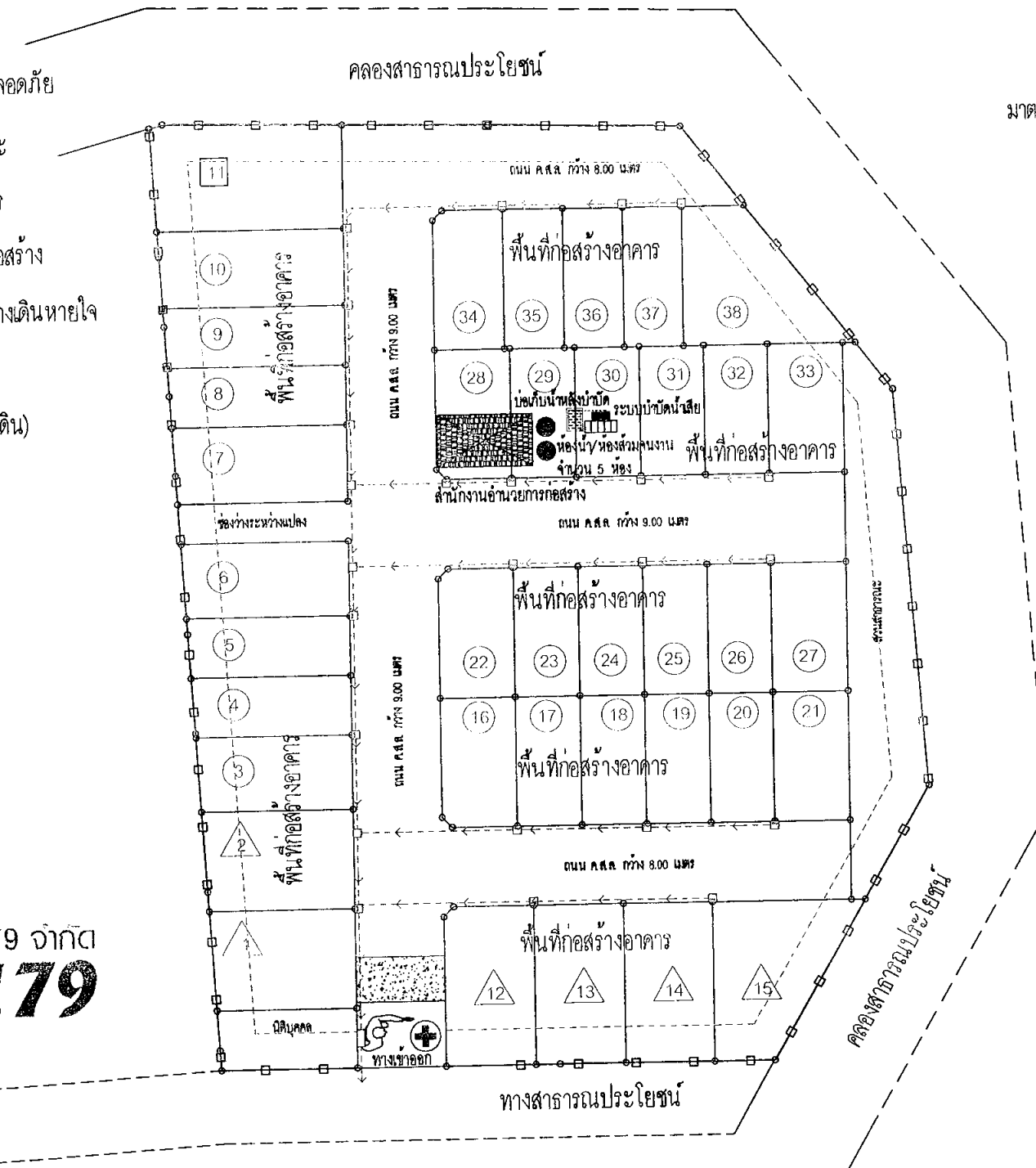

สัญลักษณ์ประกอบโครงการ

11	บ้านเดี่ยวชั้นเดียว	จำนวน	1	แปลง
3, 10, 16, 38	บ้านแถวชั้นเดียว	จำนวน	6	แปลง
1, 2, 12, 15	บ้านแฝดชั้นเดียว	จำนวน	31	แปลง
	รวมจำนวน		38	แปลง

โครงการจัดสรรที่ดิน เดอะ ริช วิลล่า แอท ทรงคุณ		
บริษัท โมเดิร์น 79 จำกัด	เลขที่ที่ดิน 875	
โดย บริษัท โมเดิร์น 79 จำกัด	เลขที่ที่ดิน 1696	
บริษัท โมเดิร์น 79 จำกัด	เลขที่ที่ดิน 1696	
เจ้าของโครงการ	บริษัท โมเดิร์น 79 จำกัด	
สถาปนิก	นายศิริวัฒน์ มงคงชัยอรัญญา ส.สท 1550	
วิศวกร	นายประภาส แก้วจรัส สย10772	
แบบแสดง	รูปที่ 14 แผนผังตำแหน่งแนวคูติน	123/126

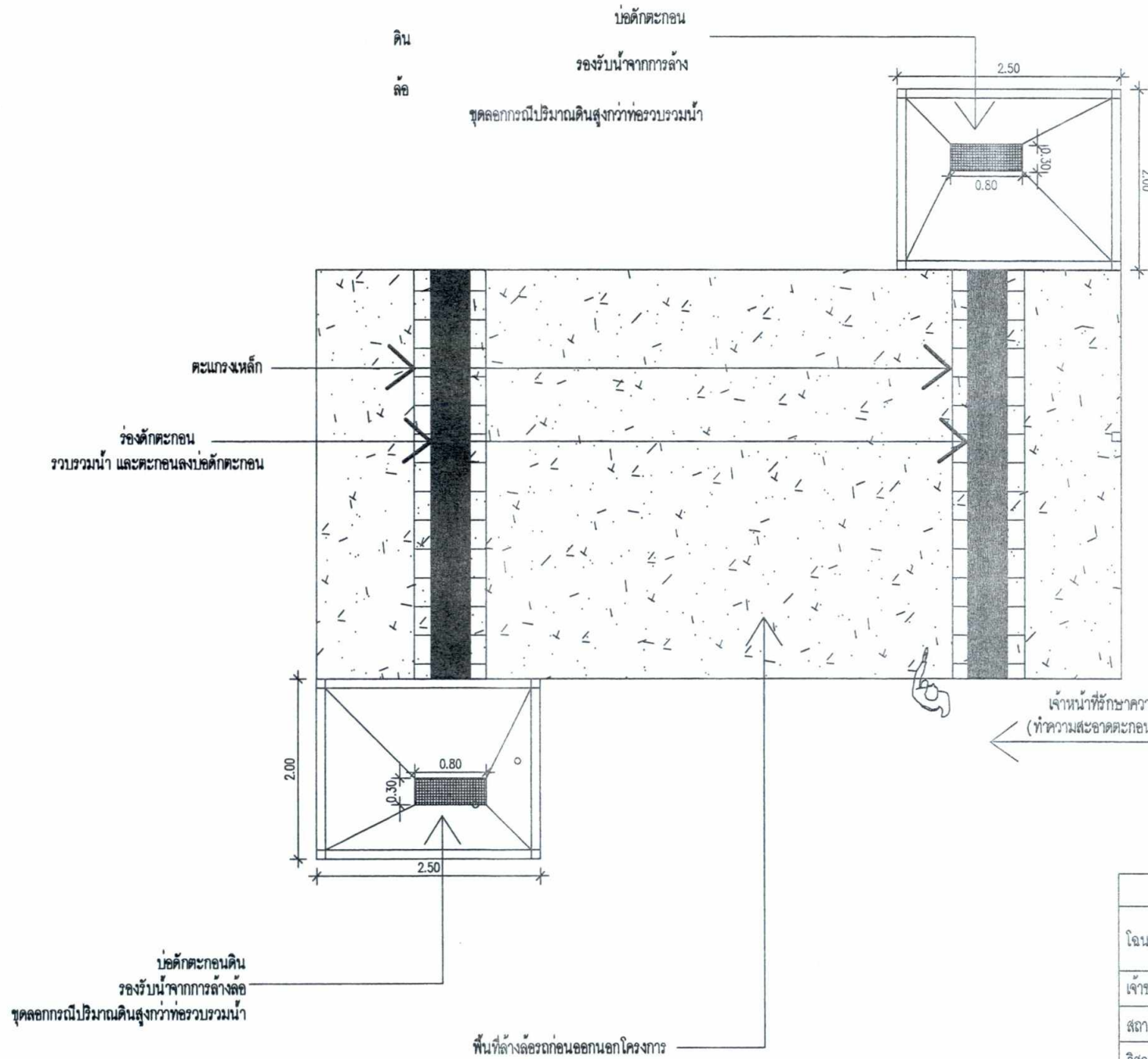

บริษัท โมเดิร์น 79 จำกัด
MODERN 79
 COMPANY LIMITED

ชื่อ:  ผู้ดำเนินการ
 (นายสิริวัฒน์ สิริประภักดิ์)
 บริษัท โมเดิร์น 79 จำกัด
 พฤษภาคม 2565

ชื่อ:  บุคคลธรรมดาผู้มีสิทธิจัดทำรายงาน
 (นายจณนรงค์ สีนสน)
 บริษัท เจด คอนซัลแตนท์ จำกัด
 พฤษภาคม 2565



เจ้าหน้าที่รักษาความสะอาด
 (ทำความสะอาดตะกอนโดยสายฉีด)

โครงการจัดสรรที่ดิน เดอะ วิธ วิลล่า แอท ทรวงคูน		
โฉนดและที่ตั้ง	โฉนดที่ดิน เลขที่ 93604 (เลขที่ดิน 875) โฉนดที่ดิน เลขที่ 119591 (เลขที่ดิน 1696) ตำบลคลอง อําเภอเมือง จังหวัดภูเก็ต	
เจ้าของโครงการ	บริษัท โมเดิร์น 79 จำกัด	
สถาปนิก	นายศิริวัชร มงคลชัยอรัญญา ส.ศ.ด 1550	
วิศวกร	นายประภาส แก้วจําซัส สย.10772	
แบบแปลน	รูปที่ 15 แบบขยายจุดล้างล้อรถ	124/126

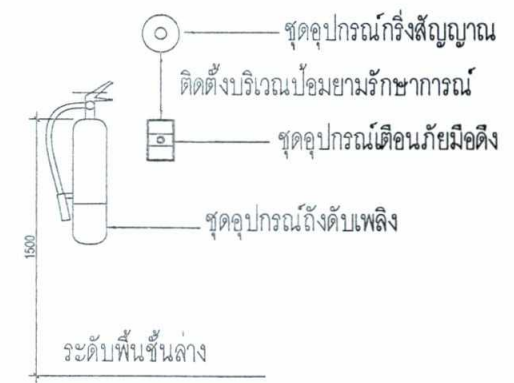
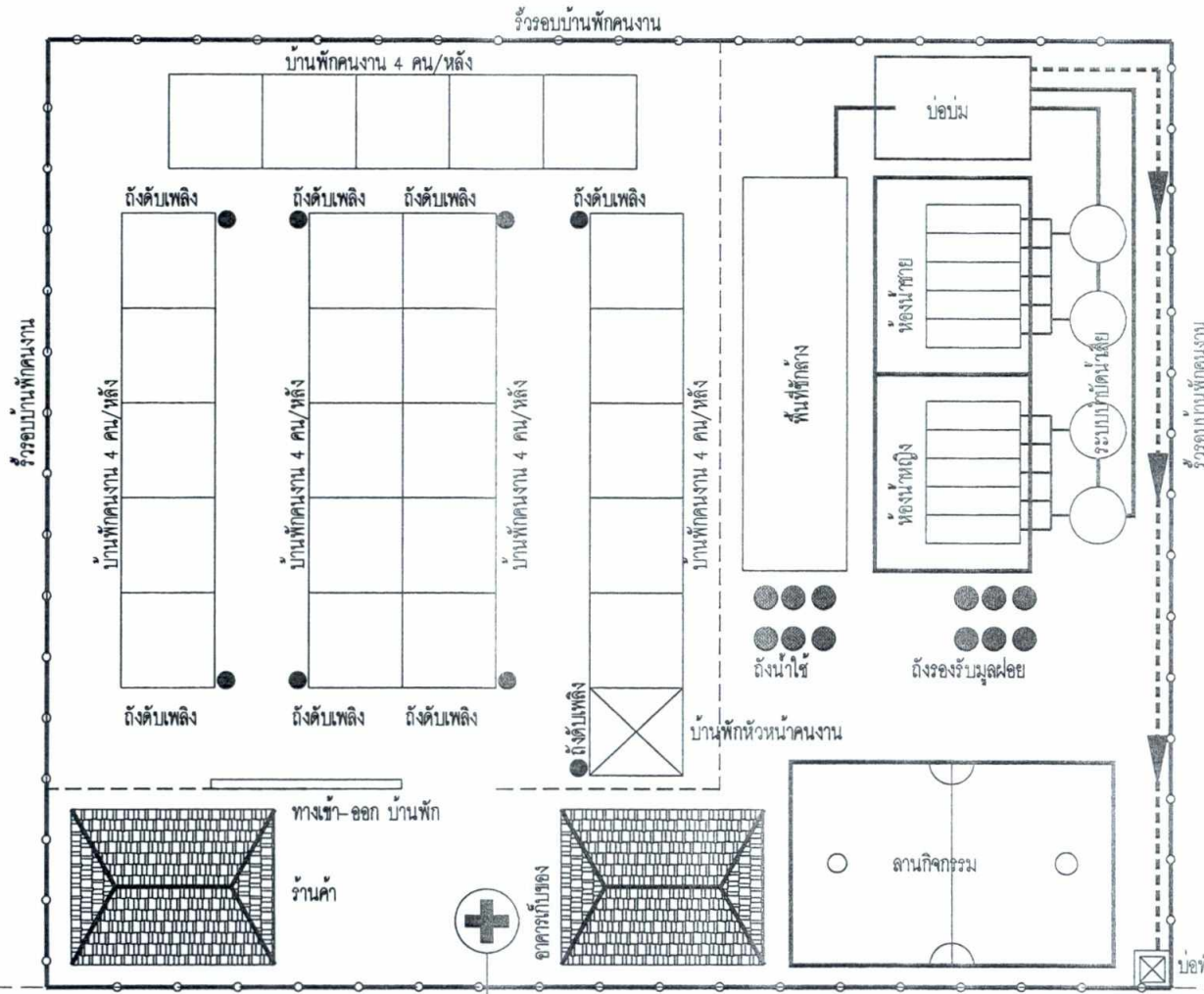

แบบขยายการติดตั้งถังดับเพลิงชนิดมือถือ

บริษัท โมเดิร์น 79 จำกัด
MODERN 79
 COMPANY LIMITED

จุดคัดกรองโรค COVID-19

ลงชื่อ.....ผู้ดำเนินการ
 (นายสิริวัฒน์ สิริธรรักษ์)
 บริษัท โมเดิร์น 79 จำกัด
 พฤศจิกายน 2565

ลงชื่อ.....ผู้ควบคุมงาน
 (นายเจนณรงค์ สีนัน)
 บริษัท เจด คอนซัลแตนท์ จำกัด
 พฤศจิกายน 2565



โครงการจัดสรรที่ดิน เดอะ ริช วิลล่า แอท ทองคุด		
โฉนดและที่ตั้ง	โฉนดที่ดิน เลขที่ 93604 (เลขที่ดิน 875) โฉนดที่ดิน เลขที่ 119591 (เลขที่ดิน 1696) ตำบลคลอง อำเภอเมือง จังหวัดภูเก็ต	
เจ้าของโครงการ	บริษัท โมเดิร์น 79 จำกัด	
สถาปนิก	นายวิศิษฐ์ มงคลชัยอรัญญา ส.สต 1550	
วิศวกร	นายประภาส แก้วจรัส สย.10772	
แบบแสดง	รูปที่ 16 ตัวอย่างการจัดบ้านพักคนงาน	125/126

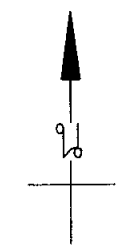

มาตราส่วน 1 : 500

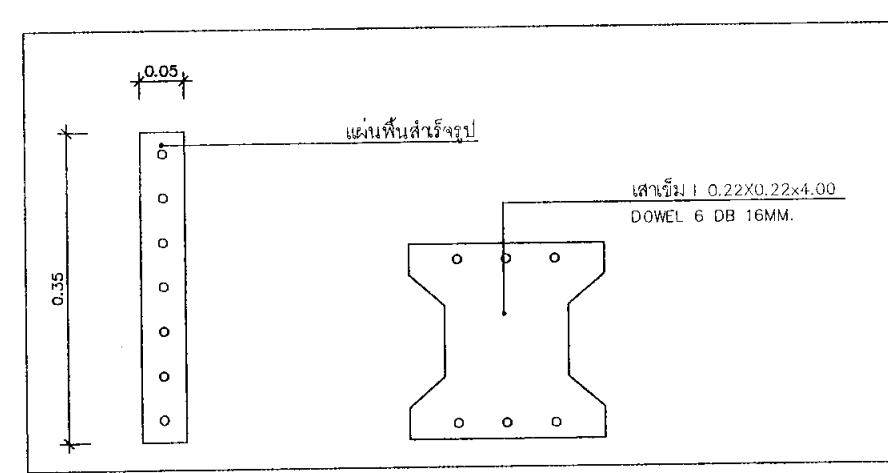
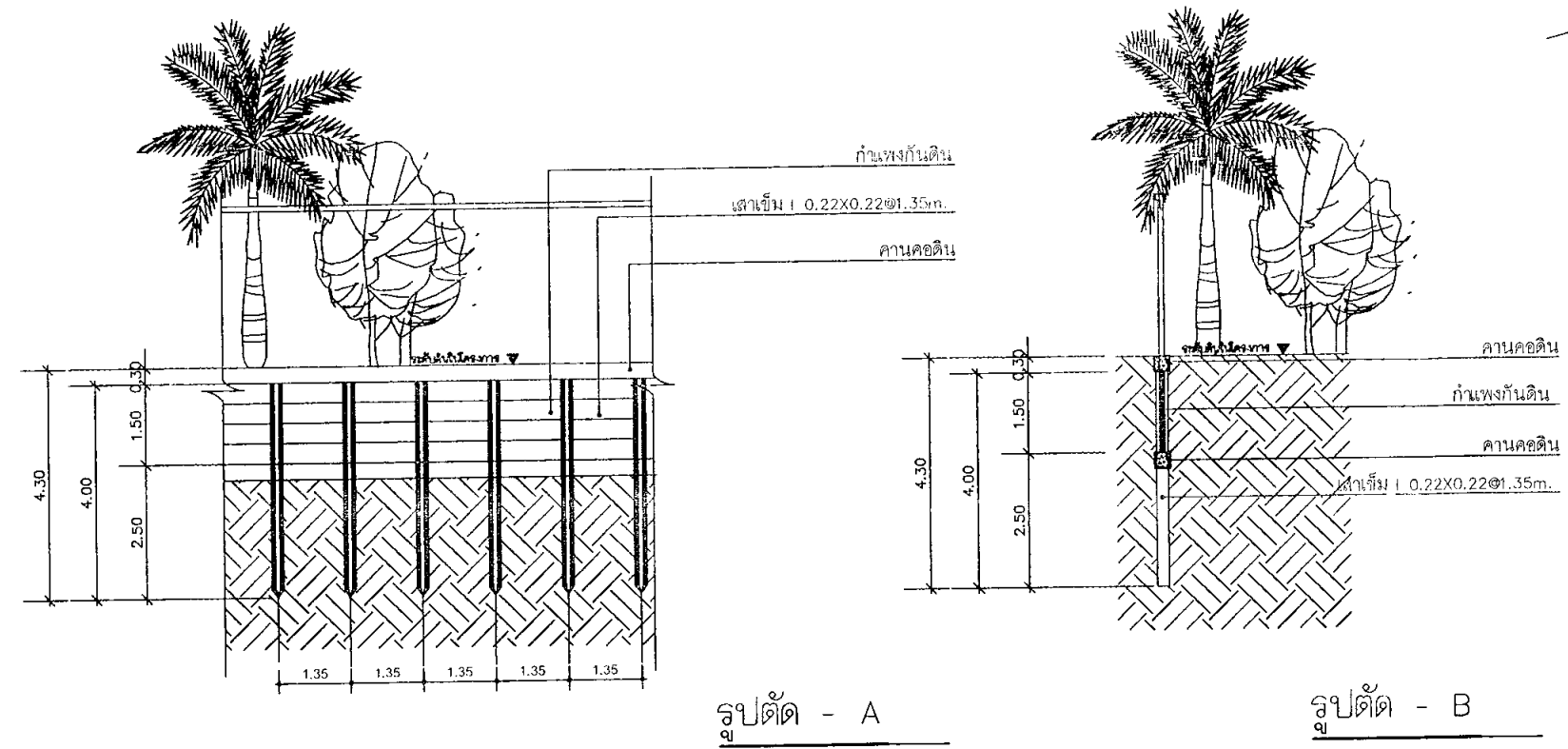

แบบขยายแนวกำแพงกันดิน

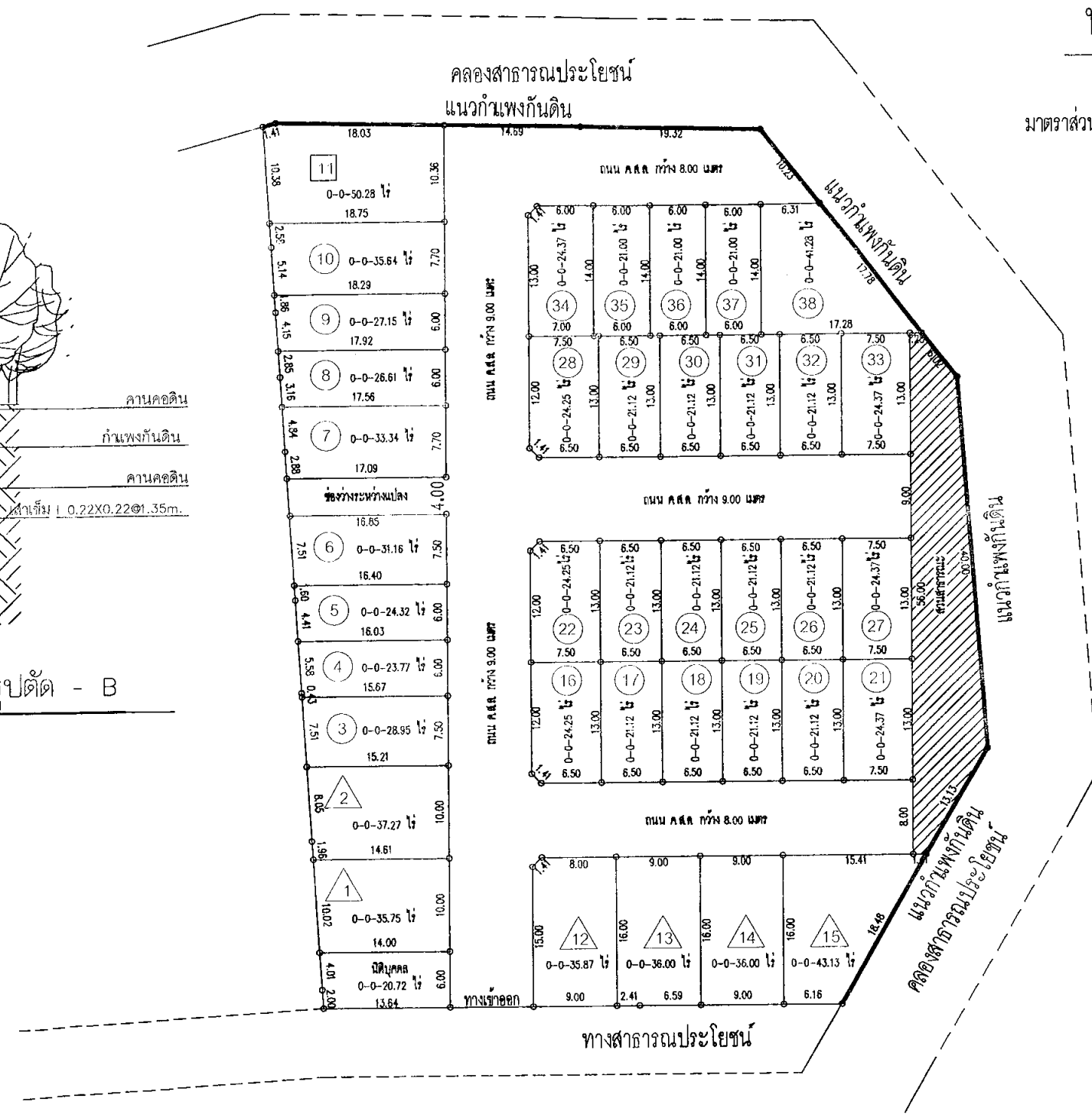

บริษัท โมเดิร์น 79 จำกัด
MODERN 79
COMPANY LIMITED

ลงชื่อ.....ผู้ดำเนินการ
(นายสิริวัฒน์ สีชมชลภักษ์)
บริษัท โมเดิร์น 79 จำกัด
พุดฉิกายน 2565

ลงชื่อ.....บุคคลธรรมดา
(นายเจตน์กร สันสน)
บริษัท เจต คอนซัลแตนท์ จำกัด
พุดฉิกายน 2565

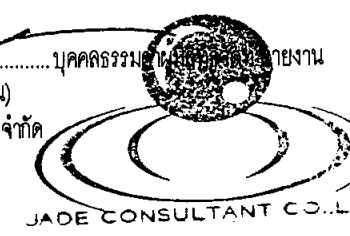

โครงการจัดสรรที่ดิน เดอะ ริช วิลล่า แอท ทองคุณ	
บริษัท โมเดิร์น 79 จำกัด โฉนดที่ดิน เลขที่ 93604 (เลขที่ดิน 875) โฉนดที่ดิน เลขที่ 19591 (เลขที่ดิน 1696) บริษัท โมเดิร์น 79 จำกัด	โฉนดที่ดิน เลขที่ 93604 (เลขที่ดิน 875) โฉนดที่ดิน เลขที่ 19591 (เลขที่ดิน 1696) บริษัท โมเดิร์น 79 จำกัด
สถาปนิก	นายศิวกร มงคลชัยอรัญญา ส.ศท 1550
วิศวกร	นายประภาส แก้วจรัส สย10772
แบบแสดง	รูปที่ 17 ผังแนวกำแพงกันดิน และแบบขยาย 126/126