



ที่ ทส ๑๐๑๐.๕/ ๑ ๒ ๓ ๘ ๕

สำนักงานนโยบายและแผน
ทรัพยากรธรรมชาติและสิ่งแวดล้อม
๑๑๘/๑ อาคารทิปโก้ ๒ ถนนพระรามที่ ๖
แขวงพญาไท เขตพญาไท กรุงเทพฯ ๑๐๕๐๐

๒๑ กันยายน ๒๕๖๓

เรื่อง แจ้งผลการพิจารณารายงานผลกระทบสิ่งแวดล้อมเบื้องต้นโครงการจัดสรรที่ดิน สุพิชฌาย์ ลักชีโอ
ของบริษัท การ์มิน พร็อพเพอร์ตี้ จำกัด

เรียน กรรมการผู้จัดการบริษัท การ์มิน พร็อพเพอร์ตี้ จำกัด

สิ่งที่ส่งมาด้วย ๑. สำเนาหนังสือบริษัท เจต คอนซัลแตนท์ จำกัด ที่ JC_073/010663

ลงวันที่ ๑ มิถุนายน ๒๕๖๓

๒. สำเนาหนังสือจังหวัดภูเก็ต ด่วนที่สุด ที่ ภก ๐๐๑๔.๒/๑๕๕๓๔ ลงวันที่ ๑๑ กันยายน ๒๕๖๓

๓. มาตรการป้องกันและแก้ไขผลกระทบสิ่งแวดล้อม และมาตรการติดตามตรวจสอบ

ผลกระทบสิ่งแวดล้อมที่โครงการจัดสรรที่ดิน สุพิชฌาย์ ลักชีโอ ของบริษัท การ์มิน

พร็อพเพอร์ตี้ จำกัด ตั้งอยู่ที่ หมู่ที่ ๒ ตำบลเกาะแก้ว อำเภอเมือง จังหวัดภูเก็ต ต้องยึดถือ

ปฏิบัติอย่างเคร่งครัด

ตามที่ บริษัท การ์มิน พร็อพเพอร์ตี้ จำกัด ได้มอบหมายและมอบอำนาจให้ บริษัท เจต
คอนซัลแตนท์ จำกัด จัดทำและเสนอรายงานผลกระทบสิ่งแวดล้อมเบื้องต้นโครงการจัดสรรที่ดิน สุพิชฌาย์
ลักชีโอ ตั้งอยู่ที่ หมู่ที่ ๒ ตำบลเกาะแก้ว อำเภอเมือง จังหวัดภูเก็ต เป็นโครงการประเภทจัดสรรที่ดิน มีจำนวน
แปลงที่ดินย่อยจัดจำหน่าย ๓๒ แปลง ขนาดเนื้อที่ดิน ๗ - ๑ - ๙๑.๖๒ ไร่ ให้สำนักงานนโยบายและแผนทรัพยากร
ธรรมชาติและสิ่งแวดล้อมดำเนินการตามขั้นตอนการพิจารณารายงาน รายละเอียดตามสิ่งที่ส่งมาด้วย ๑ นั้น

สำนักงานนโยบายและแผนทรัพยากรธรรมชาติและสิ่งแวดล้อม ได้ดำเนินการตามขั้นตอน
การพิจารณารายงาน และจังหวัดภูเก็ตได้แจ้งมติคณะกรรมการผู้ชำนาญการพิจารณารายงานผลกระทบ
สิ่งแวดล้อมเบื้องต้นและรายงานการวิเคราะห์ผลกระทบสิ่งแวดล้อม ในเขตพื้นที่คุ้มครองสิ่งแวดล้อม บริเวณ
จังหวัดภูเก็ต ในการประชุมครั้งที่ ๑๐/๒๕๖๓ เมื่อวันที่ ๓ สิงหาคม ๒๕๖๓ คณะกรรมการผู้ชำนาญการฯ มีมติ
ให้ความเห็นชอบรายงานผลกระทบสิ่งแวดล้อมเบื้องต้นโครงการจัดสรรที่ดิน สุพิชฌาย์ ลักชีโอ ของบริษัท
การ์มิน พร็อพเพอร์ตี้ จำกัด รายละเอียดตามสิ่งที่ส่งมาด้วย ๒ โดยให้ปฏิบัติตามมาตรการป้องกันและแก้ไข
ผลกระทบสิ่งแวดล้อม และมาตรการติดตามตรวจสอบผลกระทบสิ่งแวดล้อมอย่างเคร่งครัด รายละเอียด
ตามสิ่งที่ส่งมาด้วย ๓ และให้ประสานบริษัทที่ปรึกษาเพื่อจัดทำรายงานฯ ที่ได้รวบรวมรายละเอียดข้อมูลทั้งหมด

เรียงตามลำดับ...

เรียงตามลำดับการพิจารณา จำนวน ๑ ฉบับ และรายงานฉบับสมบูรณ์ที่ได้แก้ไขเพิ่มเติมตามที่คณะกรรมการผู้ชำนาญการกำหนดแล้ว จำนวน ๑ ฉบับ พร้อมทั้งจัดทำแผ่นบันทึกข้อมูลในรูปแบบ Portable Document Format (PDF File) จำนวน ๑ แผ่น และ ๘ แผ่น ตามลำดับ เสนอต่อสำนักงานนโยบายฯ ภายในเวลา ๔๕ วัน เพื่อใช้เป็นเอกสารอ้างอิงและส่งให้หน่วยงานที่เกี่ยวข้องต่อไป และหากได้รับอนุญาตจากหน่วยงานอนุญาตแล้ว ขอความร่วมมือส่งสำเนาใบอนุญาตพร้อมเงื่อนไข ให้สำนักงานนโยบายฯ ทราบด้วย ทั้งนี้ สำนักงานนโยบายฯ ได้มีหนังสือแจ้งบริษัท เจต คอนซัลแตนท์ จำกัด เพื่อดำเนินการในส่วนที่เกี่ยวข้องต่อไปด้วยแล้ว

จึงเรียนมาเพื่อโปรดพิจารณา

ขอแสดงความนับถือ

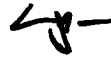

(นายพิรุณ สัยยะสิทธิ์พานิช)

รองเลขาธิการฯ ปฏิบัติราชการแทน

เลขาธิการสำนักงานนโยบายและแผนทรัพยากรธรรมชาติและสิ่งแวดล้อม

กองวิเคราะห์ผลกระทบสิ่งแวดล้อม

โทรศัพท์ ๐ ๒๒๖๕ ๖๖๒๔

โทรสาร ๐ ๒๒๖๕ ๖๖๑๖



ที่ ทส ๑๐๑๐.๕/ ๑๒๓๘๖

สำนักงานนโยบายและแผน
ทรัพยากรธรรมชาติและสิ่งแวดล้อม
๑๑๘/๑ อาคารทิปโก้ ๒ ถนนพระรามที่ ๖
แขวงพญาไท เขตพญาไท กรุงเทพฯ ๑๐๔๐๐

๒๑ กันยายน ๒๕๖๓

เรื่อง แจ้งผลการพิจารณารายงานผลกระทบสิ่งแวดล้อมเบื้องต้นโครงการจัดสรรที่ดิน สุพิชฌาย์ ลักชีโอ
ของบริษัท การ์มิน พร็อพเพอร์ตี้ จำกัด

เรียน ผู้ว่าราชการจังหวัดภูเก็ต

อ้างถึง หนังสือจังหวัดภูเก็ต ด่วนที่สุด ที่ ภก ๐๐๑๔.๒/๑๕๕๓๔ ลงวันที่ ๑๑ กันยายน ๒๕๖๓

สิ่งที่ส่งมาด้วย มาตรการป้องกันและแก้ไขผลกระทบสิ่งแวดล้อม และมาตรการติดตามตรวจสอบ
ผลกระทบสิ่งแวดล้อมที่โครงการจัดสรรที่ดิน สุพิชฌาย์ ลักชีโอ ของบริษัท การ์มิน
พร็อพเพอร์ตี้ จำกัด ตั้งอยู่ที่ หมู่ที่ ๒ ตำบลเกาะแก้ว อำเภอเมือง จังหวัดภูเก็ต ต้องยึดถือ
ปฏิบัติอย่างเคร่งครัด

ตามหนังสือที่อ้างถึง จังหวัดภูเก็ตได้แจ้งมติคณะกรรมการผู้ชำนาญการพิจารณารายงาน
ผลกระทบสิ่งแวดล้อมเบื้องต้นและรายงานการวิเคราะห์ผลกระทบสิ่งแวดล้อม ในเขตพื้นที่คุ้มครองสิ่งแวดล้อม
บริเวณจังหวัดภูเก็ต ในการประชุมครั้งที่ ๑๐/๒๕๖๓ เมื่อวันที่ ๓ สิงหาคม ๒๕๖๓ คณะกรรมการผู้ชำนาญการฯ
มีมติให้ความเห็นชอบรายงานผลกระทบสิ่งแวดล้อมเบื้องต้นโครงการจัดสรรที่ดิน สุพิชฌาย์ ลักชีโอ ของบริษัท
การ์มิน พร็อพเพอร์ตี้ จำกัด ตั้งอยู่ที่ หมู่ที่ ๒ ตำบลเกาะแก้ว อำเภอเมือง จังหวัดภูเก็ต เป็นโครงการประเภท
จัดสรรที่ดิน มีจำนวนแปลงที่ดินย่อยจัดจำหน่าย ๓๒ แปลง ขนาดเนื้อที่ดิน ๗ - ๑ - ๙๑.๖๒ ไร่ พร้อมทั้ง
มาตรการป้องกันและแก้ไขผลกระทบสิ่งแวดล้อม และมาตรการติดตามตรวจสอบผลกระทบสิ่งแวดล้อม
ที่โครงการจัดสรรที่ดิน สุพิชฌาย์ ลักชีโอ ของบริษัท การ์มิน พร็อพเพอร์ตี้ จำกัด ต้องยึดถือปฏิบัติอย่างเคร่งครัด
ความละเอียดแจ้งแล้ว นั้น

สำนักงานนโยบายและแผนทรัพยากรธรรมชาติและสิ่งแวดล้อม รับทราบการแจ้งมติ
คณะกรรมการผู้ชำนาญการพิจารณารายงานผลกระทบสิ่งแวดล้อมเบื้องต้นและรายงานการวิเคราะห์ผลกระทบ
สิ่งแวดล้อม ในเขตพื้นที่คุ้มครองสิ่งแวดล้อม บริเวณจังหวัดภูเก็ต ดังกล่าว โดยให้บริษัท การ์มิน พร็อพเพอร์ตี้
จำกัด เจ้าของโครงการปฏิบัติตามมาตรการป้องกันและแก้ไขผลกระทบสิ่งแวดล้อม และมาตรการติดตาม
ตรวจสอบผลกระทบสิ่งแวดล้อมอย่างเคร่งครัด รายละเอียดตามสิ่งที่ส่งมาด้วย ทั้งนี้ หากจังหวัดภูเก็ต
ได้อนุญาตโครงการแล้ว ขอความร่วมมือจังหวัดภูเก็ตส่งสำเนาใบอนุญาตพร้อมเงื่อนไขให้สำนักงานนโยบายฯ
ทราบด้วย

จึงเรียนมาเพื่อโปรดพิจารณา

ขอแสดงความนับถือ

(นายพิรุณ สัยยะสิทธิ์พานิช)

รองเลขาธิการฯ ปฏิบัติราชการแทน

กองวิเคราะห์ผลกระทบสิ่งแวดล้อม

เลขาธิการสำนักงานนโยบายและแผนทรัพยากรธรรมชาติและสิ่งแวดล้อม

โทรศัพท์ ๐ ๒๒๖๕ ๖๖๒๔

โทรสาร ๐ ๒๒๖๕ ๖๖๑๖

สำนักงานบัญชีสงขลา
 ทรัพย์สินสงขลา
 เลขที่ 8128 วันที่ 1 มิ.ย. 7
 เวลา 14:08 ผู้รับ กนกพร

ที่ JC_073/010663

บริษัท เจต คอนซัลแตนท์ จำกัด

สำนักงานตั้งอยู่ที่ 19/323 ม.3 ถ.รัชฎานุสรณ์

ต.รัชฎา อ.เมืองภูเก็ต จ.ภูเก็ต 83000

เบอร์โทร : 076-525-667, 084-071-9478, 096-6358478

วันที่ 1 มิถุนายน 2563

กองวิเคราะห์ผลกระทบสิ่งแวดล้อม
 เลขที่ 1217 วันที่ 1 มิ.ย.
 เวลา 15:16 ผู้รับ กนกพร

เรื่อง ขอส่งรายงานผลกระทบสิ่งแวดล้อมเบื้องต้น โครงการจัดสรรที่ดิน สุพิขฌาย์ ลักชีโอ

เรียน เลขาธิการสำนักงานนโยบายและแผนทรัพยากรธรรมชาติและสิ่งแวดล้อม

- สิ่งที่ส่งมาด้วย
1. รายงานผลกระทบสิ่งแวดล้อมเบื้องต้น (รายงานฉบับหลัก) จำนวน 16 ฉบับ
 2. คู่มือบับนำส่งรายงานผลกระทบสิ่งแวดล้อมเบื้องต้น ต่อจังหวัดภูเก็ต จำนวน 1 ฉบับ
 3. คู่มือบับนำส่งรายงานผลกระทบสิ่งแวดล้อมเบื้องต้น ต่อหน่วยงานท้องถิ่น จำนวน 1 ฉบับ
 4. หนังสือมอบอำนาจ จำนวน 1 ฉบับ
 5. หนังสือแจ้งความประสงค์ในการเผยแพร่รายงานผลกระทบสิ่งแวดล้อมเบื้องต้น จำนวน 1 ฉบับ

เนื่องด้วยบริษัท เจต คอนซัลแตนท์ จำกัด ผู้ได้รับใบอนุญาตเป็นผู้มีสิทธิทำรายงานเกี่ยวกับการศึกษาและ
 มาตรการป้องกันและแก้ไขผลกระทบสิ่งแวดล้อม ตามใบอนุญาตเลขที่ 26/2560 และเป็นผู้จัดทำรายงานการ
 ประเมินผลกระทบสิ่งแวดล้อม โครงการจัดสรรที่ดิน สุพิขฌาย์ ลักชีโอ ของ บริษัท การ์มิน พร็อพเพอร์ตี้ จำกัด ตั้งอยู่
 ที่ หมู่ที่ 2 ตำบลเกาะแก้ว อำเภอเมือง จังหวัดภูเก็ต เป็นโครงการประเภทจัดสรรที่ดิน ประกอบด้วยบ้านเดี่ยว 3 ชั้น
 ครึ่ง จำนวน 32 แปลง มีขนาดเนื้อที่ 7-1-91.62 ไร่ หรือ 11,966.48 ตารางเมตร รายละเอียดตามสิ่งที่ส่งมาด้วย

บัดนี้ บริษัท เจต คอนซัลแตนท์ จำกัด ที่ปรึกษาทางด้านสิ่งแวดล้อมของโครงการฯ ได้ดำเนินการศึกษาและ
 จัดทำรายงานฯ ฉบับดังกล่าวเรียบร้อยแล้ว จึงขอจัดส่งรายงานฯ และรายละเอียดดังสิ่งที่ส่งมาด้วย มายังสำนักงาน
 นโยบายและแผนทรัพยากรธรรมชาติและสิ่งแวดล้อม เพื่อพิจารณาดำเนินการตามขั้นตอนต่อไป

จึงเรียนมาเพื่อทราบและดำเนินการ

กลุ่มงานอาคาร
 เลขที่ 1345 วันที่ 2/6/63
 เวลา 10:54 ผู้รับ กนกพร

ขอแสดงความนับถือ



(นายเจนณรงค์ สันสน)

กรรมการผู้จัดการ

บริษัท เจต คอนซัลแตนท์ จำกัด



เอกสารแนบ 1 ก่อสร้าง, 1

เอกสารแนบ 1 ก่อสร้าง, 1

สำนักงานนโยบายและแผนฯ
 ทรัพยากรธรรมชาติและสิ่งแวดล้อม
 เลขที่ 13740 ๑๕ ก.ย. ๒๕๖๓
 เวลา 16.13



ความที่สุด
 ที่ ภก ๐๐๑๔.๒/๖๕๕๓๖

ศาลากลางจังหวัดภูเก็ต
 ถนนนริศร ภก ๘๓๐๐๐

๖ กันยายน ๒๕๖๓

เรื่อง แจ้งมติคณะกรรมการผู้ชำนาญการพิจารณารายงานผลกระทบสิ่งแวดล้อมเบื้องต้นและรายงานการวิเคราะห์ผลกระทบสิ่งแวดล้อม เขตพื้นที่คุ้มครองสิ่งแวดล้อม จังหวัดภูเก็ต โครงการจัดสรรที่ดิน สุพิชฌาย์ ลักชีโอ

เรียน เลขาธิการสำนักงานนโยบายและแผนทรัพยากรธรรมชาติและสิ่งแวดล้อม

อ้างถึง หนังสือสำนักงานนโยบายและแผนทรัพยากรธรรมชาติและสิ่งแวดล้อม ที่ ทส ๑๐๑๐.๕/๘๓๐๙ ลงวันที่ ๒๓ มิถุนายน ๒๕๖๓

- สิ่งที่ส่งมาด้วย ๑. รายงานการประชุมคณะกรรมการผู้ชำนาญการพิจารณารายงานผลกระทบสิ่งแวดล้อมเบื้องต้นและรายงานการวิเคราะห์ผลกระทบสิ่งแวดล้อมในเขตพื้นที่คุ้มครองสิ่งแวดล้อม จังหวัดภูเก็ต ครั้งที่ ๑๐/๒๕๖๓ (เฉพาะส่วนที่เกี่ยวข้อง) จำนวน ๑ ชุด
๒. มาตรการป้องกันและแก้ไขผลกระทบสิ่งแวดล้อมและมาตรการติดตามตรวจสอบผลกระทบสิ่งแวดล้อมของโครงการจัดสรรที่ดิน สุพิชฌาย์ ลักชีโอ จำนวน ๘ ชุด

ตามหนังสือที่อ้างถึง สำนักงานนโยบายและแผนทรัพยากรธรรมชาติและสิ่งแวดล้อม ได้แจ้งความเห็นเบื้องต้นต่อรายงานผลกระทบสิ่งแวดล้อมเบื้องต้น โครงการจัดสรรที่ดิน สุพิชฌาย์ ลักชีโอ ของ บริษัท การ์มิน พร็อพเพอร์ตี้ จำกัด จัดทำรายงานโดย บริษัท เจต คอนซัลแตนท์ จำกัด ตั้งอยู่ที่ หมู่ที่ ๒ ตำบลเกาะแก้ว อำเภอเมืองภูเก็ต จังหวัดภูเก็ต เป็นโครงการประเภทจัดสรรที่ดิน มีจำนวนแปลงที่ดินย่อยจัดจำหน่าย ๓๒ แปลง ขนาดเนื้อที่ดิน ๗-๑-๙๑.๖๒ ไร่ ให้จังหวัดภูเก็ตนำเสนอคณะกรรมการผู้ชำนาญการพิจารณารายงานผลกระทบสิ่งแวดล้อมเบื้องต้นและรายงานการวิเคราะห์ผลกระทบสิ่งแวดล้อมในเขตพื้นที่คุ้มครองสิ่งแวดล้อม จังหวัดภูเก็ต พิจารณาดำเนินการตามอำนาจหน้าที่ นั้น

ในการนี้ จังหวัดภูเก็ต ได้นำเสนอรายงานฯ และความเห็นเบื้องต้นของสำนักงานนโยบายและแผนทรัพยากรธรรมชาติและสิ่งแวดล้อม พร้อมทั้ง บริษัท เจต คอนซัลแตนท์ จำกัด ได้จัดส่งเอกสารชี้แจงเพิ่มเติมตามความเห็นเบื้องต้นของสำนักงานนโยบายและแผนทรัพยากรธรรมชาติและสิ่งแวดล้อม ให้จังหวัดภูเก็ต นำเสนอคณะกรรมการผู้ชำนาญการพิจารณารายงานผลกระทบสิ่งแวดล้อมเบื้องต้นและรายงานการวิเคราะห์ผลกระทบสิ่งแวดล้อมในเขตพื้นที่คุ้มครองสิ่งแวดล้อม จังหวัดภูเก็ต พิจารณาในการประชุมครั้งที่ ๑๐/๒๕๖๓ เมื่อวันที่ ๓ สิงหาคม พ.ศ. ๒๕๖๓ ซึ่งคณะกรรมการผู้ชำนาญการฯ

กลุ่มงานอาคาร
 เลขที่ 232 วันที่ 16/9/63
 เวลา 17.01 ผู้รับ เหวสินทร์

กองวิเคราะห์ผลกระทบสิ่งแวดล้อม
 เลขที่ 184 วันที่ 15 ก.ย. 2563
 เวลา 16.30 ผู้รับ K

-๒-ได้พิจารณา...

8

ได้พิจารณารายงานฯ และเอกสารชี้แจงเพิ่มเติมของโครงการแล้ว มีมติให้ความเห็นชอบในรายงานผลกระทบสิ่งแวดล้อมเบื้องต้น โครงการจัดสรรที่ดิน สุพิขฌาย์ ลักชีโอ รายงานการประชุมตามสิ่งที่ส่งมาด้วย ๑ และบริษัท เจต คอนซัลแตนท์ จำกัด ได้จัดส่งมาตรการป้องกันและแก้ไขผลกระทบสิ่งแวดล้อมและมาตรการติดตามตรวจสอบผลกระทบสิ่งแวดล้อมที่โครงการจัดสรรที่ดิน สุพิขฌาย์ ลักชีโอ ต้องยึดถือปฏิบัติมาเพื่อให้จังหวัดภูเก็ตดำเนินการจัดส่งให้สำนักงานนโยบายและแผนทรัพยากรธรรมชาติและสิ่งแวดล้อมทราบ และดำเนินการในส่วนที่เกี่ยวข้องต่อไป รายละเอียดตามสิ่งที่ส่งมาด้วย ๒

จึงเรียนมาเพื่อโปรดทราบและพิจารณา

ขอแสดงความนับถือ



(นายวงศ์กร นุ่นชูคันธ์)
รองผู้ว่าราชการจังหวัด ปฏิบัติราชการแทน
ผู้ว่าราชการจังหวัดภูเก็ต

สำนักงานทรัพยากรธรรมชาติและสิ่งแวดล้อมจังหวัดภูเก็ต

ส่วนสิ่งแวดล้อม

โทร. ๐-๗๖๒๑-๑๐๖๗ ต่อ ๒๑

โทรสาร ๐-๗๖๒๑-๑๐๖๗ ต่อ ๑๔

มาตรการป้องกันและแก้ไขผลกระทบสิ่งแวดล้อม
และมาตรการติดตามตรวจสอบผลกระทบสิ่งแวดล้อม

ที่โครงการจัดสรรที่ดิน สุขุพิขฌมาย์ ลักซึโอ

ของบรึษััท การ์มึน พรึ้อพเพอรึ๊ตี้ จั่ากััด

ตั้งอยู่ทึ่ หมุ่ทึ่ 2 ตำบลเกาะแก้ว อำเภอเมืองภูเก็ต จั่างหวัดภูเก็ต

ต้องยึัดถึ้อและปฏิบัติอย่างเคร่งครัด

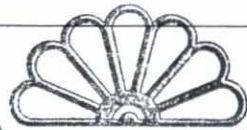

Garmin Property Co., Ltd.

ลงชื่อ.....
(นางสาวสุพิชฌมาย์ ยอแสงรัตน์ และ นายเกรียงศักดิ์ กิติเกียรติศักดิ์)
บริษัท การ์มิน พร็อพเพอร์ตี้ จำกัด

1/151

ลงชื่อ.....
(นายเจนณรงค์ สันสน)
บริษัท เจต คอนซัลแตนท์ จำกัด



ตารางที่ 1 มาตรการป้องกันและแก้ไขผลกระทบสิ่งแวดล้อม ที่โครงการจัดสรรที่ดิน สุพิขฌมาย์ ลักซิโอ ของบริษัท การ์มิน พร็อพเพอร์ตี้ จำกัด

องค์ประกอบ ด้านสิ่งแวดล้อม	มาตรการป้องกันและแก้ไขผลกระทบสิ่งแวดล้อม	สถานที่ดำเนินการ	ระยะเวลา	ผู้รับผิดชอบ
1. มาตรการทั่วไป	<p>โครงการจะต้องปฏิบัติตามมาตรการป้องกันและแก้ไขผลกระทบสิ่งแวดล้อมและมาตรการติดตามตรวจสอบผลกระทบสิ่งแวดล้อม ตามที่เสนอไว้ในรายงานผลกระทบสิ่งแวดล้อมเบื้องต้น โครงการจัดสรรที่ดิน สุพิขฌมาย์ ลักซิโอ ตั้งอยู่ที่ หมู่ที่ 2 ตำบลเกาะแก้ว อำเภอมืองภูเก็ต จังหวัดภูเก็ต มีเนื้อที่ 7-1-91.62 ไร่ หรือ 11,966.48 ตารางเมตร เป็นโครงการประเภทจัดสรรที่ดิน ประกอบด้วยบ้านเดี่ยว 3 ชั้นครึ่ง จำนวน 32 แปลง มีพื้นที่ใช้สอย ประมาณ 10,099.24 ตารางเมตร และมีพื้นที่อาคารปกคลุมดิน ประมาณ 3,591.08 ตารางเมตร จัดทำรายงานโดย บริษัท เจต คอนซัลแตนท์ จำกัด ดังรายละเอียดต่อไปนี้</p> <p>1.โครงการจะยึดถือปฏิบัติตามมาตรการป้องกันและแก้ไขผลกระทบสิ่งแวดล้อม และมาตรการติดตามตรวจสอบผลกระทบสิ่งแวดล้อม ตามที่เสนอไว้ในรายงานผลกระทบสิ่งแวดล้อมเบื้องต้น โครงการจัดสรรที่ดิน สุพิขฌมาย์ ลักซิโอ ของ บริษัท การ์มิน พร็อพเพอร์ตี้ จำกัด อย่างเคร่งครัด</p>	- พื้นที่โครงการ	- ตลอดระยะก่อสร้างและดำเนินการ	<p>ระยะก่อสร้าง -บริษัท การ์มิน พร็อพเพอร์ตี้ จำกัด</p> <p>ระยะดำเนินการ -บริษัท บริษัท การ์มิน พร็อพเพอร์ตี้ จำกัด หรือนิติบุคคลตามข้อกำหนดจัดสรรที่ดิน</p>



ลงชื่อ.....
 (นางสาวสุพิขฌมาย์ ยอแสงรัตน์ และ นายเกรียงศักดิ์ กิติเกียรติศักดิ์)
 บริษัท การ์มิน พร็อพเพอร์ตี้ จำกัด

พจนมการผู้มีอำนาจลงนาม เดือนสิงหาคม 2563
 2/151

ลงชื่อ.....
 (นายเจนณรงค์ สันสน)
 บริษัท เจต คอนซัลแตนท์ จำกัด

บุคคลธรรมดาผู้มีอำนาจลงนาม
 JADE CONSULTANT CO.,LTD.

ตารางที่ 1 มาตรการป้องกันและแก้ไขผลกระทบสิ่งแวดล้อม ที่โครงการจัดสรรที่ดิน สุขิขหมาย ลักซีโอ ของบริษัท การ์มิน พร็อพเพอร์ตี้ จำกัด

องค์ประกอบ ด้านสิ่งแวดล้อม	มาตรการป้องกันและแก้ไขผลกระทบสิ่งแวดล้อม	สถานที่ดำเนินการ	ระยะเวลา	ผู้รับผิดชอบ
	<p>2.โครงการจะต้องบันทึกผลการติดตามตรวจสอบการดำเนินการหรือการปฏิบัติตาม มาตรการป้องกัน และแก้ไขผลกระทบสิ่งแวดล้อม และมาตรการติดตามตรวจสอบ ผลกระทบสิ่งแวดล้อม ตามที่เสนอไว้ในรายงานผลกระทบสิ่งแวดล้อมเบื้องต้น และส่งผล การดำเนินการมายังหน่วยงานอนุญาต และสำนักงานนโยบายและแผนทรัพยากรธรรมชาติและ สิ่งแวดล้อม ตามแนวทางการเสนอรายงานผลการปฏิบัติตามมาตรการป้องกันและ แก้ไขผลกระทบสิ่งแวดล้อม และมาตรการติดตามตรวจสอบผลกระทบสิ่งแวดล้อม</p> <p>3.ในกรณีที่โครงการมีความจำเป็นต้องเปลี่ยนแปลงรายละเอียดโครงการ หรือมาตรการ ป้องกัน และแก้ไขผลกระทบสิ่งแวดล้อม และมาตรการติดตามตรวจสอบผลกระทบ สิ่งแวดล้อม ตามที่เสนอไว้ในรายงานผลกระทบสิ่งแวดล้อมเบื้องต้น ที่ได้รับความเห็นชอบ ไว้แล้ว ให้โครงการแจ้งให้หน่วยงานที่มีอำนาจหน้าที่ในการพิจารณาอนุมัติหรืออนุญาต ดำเนินการดังนี้</p>	<p>- พื้นที่โครงการ</p> <p>- พื้นที่โครงการ</p>	<p>- ตลอดระยะก่อสร้าง และดำเนินการ</p> <p>- ตลอดระยะก่อสร้าง และดำเนินการ</p>	<p><u>ระยะก่อสร้าง</u> -บริษัท การ์มิน พร็อพเพอร์ตี้ จำกัด</p> <p><u>ระยะดำเนินการ</u> -บริษัท การ์มิน พร็อพเพอร์ตี้ จำกัด หรือนิติบุคคลตาม ข้อกำหนดจัดสรรที่ดิน</p> <p><u>ระยะก่อสร้าง</u> -บริษัท การ์มิน พร็อพเพอร์ตี้ จำกัด</p> <p><u>ระยะดำเนินการ</u> -บริษัท การ์มิน พร็อพเพอร์ตี้ จำกัด หรือนิติบุคคลตาม ข้อกำหนดจัดสรรที่ดิน</p>



ลงชื่อ วิไลพร วัฒนศิริ กรรมการผู้มีอำนาจลงนาม เดือนสิงหาคม 2563
 (นางสาวสุพิชฌาย์ ยอแสงรัตน์ และ นายเกรียงศักดิ์ กิติเกียรติศักดิ์)
 บริษัท การ์มิน พร็อพเพอร์ตี้ จำกัด

3/151

ลงชื่อ เจต วัฒนศิริ บุคคลธรรมดาผู้จัดทำรายงาน
 (นายเจนณรงค์ สันสน)
 บริษัท เจต คอนซัลแตนท์ จำกัด



ตารางที่ 1 มาตรการป้องกันและแก้ไขผลกระทบสิ่งแวดล้อม ที่โครงการจัดสรรที่ดิน สุพิขฌมาย์ ลักซืโอ ของบริษัท การ์มิน พร็อพเพอร์ตี้ จำกัด

องค์ประกอบ ด้านสิ่งแวดล้อม	มาตรการป้องกันและแก้ไขผลกระทบสิ่งแวดล้อม	สถานที่ดำเนินการ	ระยะเวลา	ผู้รับผิดชอบ
	<p>1) หากหน่วยงานผู้อนุมัติหรืออนุญาตเห็นว่าการเปลี่ยนแปลงดังกล่าว เกิดผลต่อสิ่งแวดล้อมมากกว่า หรือเทียบเท่ามาตรการที่กำหนดไว้ในรายงานผลกระทบสิ่งแวดล้อมเบื้องต้น ที่ได้รับความเห็นชอบไว้แล้ว ให้หน่วยงานผู้อนุมัติหรืออนุญาตรับจดแจ้งให้เป็นไปตามหลักเกณฑ์ และเงื่อนไขที่กำหนดไว้ในกฎหมายนั้น ๆ ต่อไป พร้อมกับให้จัดทำสำเนาการเปลี่ยนแปลงดังกล่าวข้างต้นที่รับจดแจ้งไว้ แจ้งให้สำนักงานนโยบายและแผนทรัพยากรธรรมชาติและสิ่งแวดล้อมเพื่อทราบ</p> <p>2) หากหน่วยงานผู้อนุมัติหรืออนุญาต เห็นว่าการเปลี่ยนแปลงดังกล่าว อาจกระทบต่อสาระสำคัญในรายงานผลกระทบสิ่งแวดล้อมเบื้องต้น ที่ได้รับความเห็นชอบไว้แล้ว ให้หน่วยงานผู้อนุมัติหรืออนุญาต จัดส่งรายงานการเปลี่ยนแปลงดังกล่าว ให้สำนักงานนโยบายและแผนทรัพยากรธรรมชาติและสิ่งแวดล้อม เพื่อเสนอให้คณะกรรมการผู้ชำนาญการพิจารณารายงานการวิเคราะห์ผลกระทบสิ่งแวดล้อม (คชก.) ชุดที่เกี่ยวข้อง ให้ความเห็นชอบประกอบก่อนดำเนินการเปลี่ยนแปลง และเมื่อโครงการได้รับอนุมัติหรืออนุญาตให้มีการเปลี่ยนแปลง ให้หน่วยงานผู้อนุมัติหรืออนุญาตแจ้งผลการเปลี่ยนแปลงดังกล่าวให้สำนักงานนโยบายและแผนทรัพยากรธรรมชาติและสิ่งแวดล้อมเพื่อทราบ</p> <p>4. เมื่อเจ้าของโครงการดำเนินโครงการเสร็จสิ้นแล้ว และก่อนที่จะมีการโอนสิทธิให้กับนิติบุคคล (ในกรณีที่มีการโอนสิทธิ) เจ้าของโครงการมีหน้าที่ต้องแจ้งให้นิติบุคคลผู้รับโอนทราบถึงสิทธิและหน้าที่ในการปฏิบัติตามมาตรการป้องกันและแก้ไขผลกระทบสิ่งแวดล้อม และมาตรการติดตามตรวจสอบผลกระทบสิ่งแวดล้อม ที่ระบุไว้ในรายงานผลกระทบ</p>	- พื้นที่โครงการ	- ตลอดระยะก่อสร้างและดำเนินการ	<p>ระยะก่อสร้าง</p> <p>-บริษัท การ์มิน พร็อพเพอร์ตี้ จำกัด</p> <p>ระยะดำเนินการ</p> <p>-บริษัท การ์มิน พร็อพเพอร์ตี้ จำกัด</p>

ลงชื่อ  กรรมการผู้มีอำนาจลงนาม เดือนสิงหาคม 2563
 (นางสาวสุพิชฌาย์ ยอแสงรัตน์ และ นายเกรียงศักดิ์ กิติเกียรติศักดิ์)
 บริษัท การ์มิน พร็อพเพอร์ตี้ จำกัด

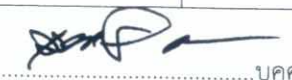
ลงชื่อ  บุคคลธรรมดา
 (นายเจนณรงค์ สันสน)
 บริษัท เจต คอนซัลแตนท์ จำกัด



ตารางที่ 1 มาตรการป้องกันและแก้ไขผลกระทบสิ่งแวดล้อม ที่โครงการจัดสรรที่ดิน สุขิขมาลัย ลักชีโอ ของบริษัท การ์มิน พร็อพเพอร์ตี้ จำกัด

องค์ประกอบ ด้านสิ่งแวดล้อม	มาตรการป้องกันและแก้ไขผลกระทบสิ่งแวดล้อม	สถานที่ดำเนินการ	ระยะเวลา	ผู้รับผิดชอบ
	<p>สิ่งแวดล้อมเบื้องต้น อย่างเคร่งครัด หากเจ้าของโครงการไม่มีหลักฐานการแจ้งสิทธิและ หน้าที่ และหลักฐานการรับทราบถึงสิทธิและหน้าที่ดังกล่าวของนิติบุคคล ให้ถือว่าเจ้าของ โครงการยังต้องรับผิดชอบตามสิทธิและหน้าที่ที่กำหนดไว้ในมาตรการป้องกันและแก้ไข ผลกระทบสิ่งแวดล้อม และมาตรการติดตามตรวจสอบผลกระทบสิ่งแวดล้อม ที่ระบุไว้ใน รายงานผลกระทบสิ่งแวดล้อมเบื้องต้นอย่างเคร่งครัด</p> <p>5. หากได้รับการร้องเรียนจากประชาชนว่าได้รับความเดือดร้อน รำคาญจากกิจกรรมการ ดำเนินการโครงการหรือโครงการก่อให้เกิดความเสียหายแก่สาธารณสมบัติ หรือชีวิตและ ทรัพย์สินของประชาชน เจ้าของโครงการหรือนิติบุคคลผู้รับโอนสิทธิและผู้มีหน้าที่ในการ ปฏิบัติตามมาตรการป้องกันและแก้ไขผลกระทบสิ่งแวดล้อมและมาตรการติดตามตรวจสอบ ผลกระทบสิ่งแวดล้อม จะต้องดำเนินการแก้ไขปัญหาดังกล่าวโดยไม่ชักช้า และแจ้ง หน่วยงานอนุญาตสำนักงานนโยบายและแผนทรัพยากรธรรมชาติและสิ่งแวดล้อม และ หน่วยงานที่เกี่ยวข้องทราบเพื่อหาแนวทางหรือมาตรการในการแก้ไขปัญหาต่อไป</p>	- พื้นที่โครงการ	- ตลอดระยะก่อสร้าง และดำเนินการ	<p>เพอร์ดี จำกัด หรือนิติบุคคลตาม ข้อกำหนดจัดสรรที่ดิน</p> <p><u>ระยะก่อสร้าง</u> -บริษัท การ์มิน พร็อพ เพอร์ตี้ จำกัด</p> <p><u>ระยะดำเนินการ</u> -บริษัท การ์มิน พร็อพ เพอร์ตี้ จำกัด หรือนิติบุคคลตาม ข้อกำหนดจัดสรรที่ดิน</p>

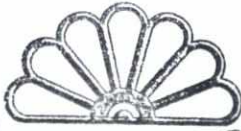

Garmin Property Co., Ltd.

ลงชื่อ 
(นางสาวสุพิชมาลัย ยอแสงรัตน์ และ นายเกรียงศักดิ์ กิติเกียรติศักดิ์)
บริษัท การ์มิน พร็อพเพอร์ตี้ จำกัด

กรรมการผู้มีอำนาจลงนาม เดือนสิงหาคม 2563
5/151

ลงชื่อ 
(นายเจนณรงค์ สันสน)
บริษัท เจต คอนซัลแตนท์ จำกัด

บุคคลธรรมดา
ผู้จัดการรายงาน
IADE CONSULTANT CO., LTD.

ตารางที่ 2 สรุปผลกระทบสิ่งแวดล้อมที่สำคัญ มาตรการป้องกัน และแก้ไขผลกระทบสิ่งแวดล้อม และมาตรการติดตามตรวจสอบผลกระทบสิ่งแวดล้อม ที่โครงการจัดสรรที่ดิน สุขิขฌมาย์ ลักซิโอ ของ บริษัท การ์มิน พร็อพเพอร์ตี้ จำกัด (ระยะก่อสร้าง)

องค์ประกอบทางสิ่งแวดล้อมและคุณค่าต่างๆ	ผลกระทบต่อสิ่งแวดล้อมที่สำคัญ	มาตรการป้องกันและแก้ไขผลกระทบสิ่งแวดล้อม	มาตรการติดตามตรวจสอบผลกระทบสิ่งแวดล้อม
<p>มาตรการป้องกันและแก้ไขผลกระทบสิ่งแวดล้อมในการควบคุมให้ผู้ดำเนินการก่อสร้างโครงการปฏิบัติตามมาตรการป้องกันและแก้ไขผลกระทบระยะก่อสร้าง และมาตรการติดตามตรวจสอบผลกระทบสิ่งแวดล้อม</p>	<p>กำหนดมาตรการให้มีผู้รับผิดชอบในการปฏิบัติตามมาตรการป้องกัน และแก้ไขผลกระทบสิ่งแวดล้อม และมาตรการติดตามตรวจสอบผลกระทบสิ่งแวดล้อม นอกจากเจ้าของโครงการแล้ว ต้องกำหนดให้ผู้รับเหมาก่อสร้างปฏิบัติตามมาตรการฯ โดยเป็นเงื่อนไขแนบท้ายสัญญาจ้างระหว่างเจ้าของโครงการกับผู้รับเหมาก่อสร้าง เพื่อควบคุมให้มีการดำเนินการตามมาตรการป้องกัน และแก้ไขผลกระทบสิ่งแวดล้อม และมาตรการติดตามตรวจสอบผลกระทบสิ่งแวดล้อม ระยะก่อสร้างของโครงการ</p>	<p>1.เจ้าของโครงการต้องนำมาตราการป้องกันและแก้ไขผลกระทบสิ่งแวดล้อมและมาตรการติดตามตรวจสอบผลกระทบสิ่งแวดล้อมระยะก่อสร้างของโครงการที่ได้รับความเห็นชอบรายงานผลกระทบสิ่งแวดล้อมเบื้องต้น โดยสำนักงานนโยบายและแผนทรัพยากรธรรมชาติและสิ่งแวดล้อมตามมติคณะกรรมการผู้ชำนาญการฯ ให้เป็นเงื่อนไขในสัญญาจ้างผู้ดำเนินการก่อสร้าง</p> <p>2.เจ้าของโครงการต้องควบคุมผู้รับเหมาก่อสร้างให้ปฏิบัติตามเงื่อนไขในสัญญาจ้างโดยเคร่งครัด</p> <p>3.ให้มีการประชาสัมพันธ์ให้ประชาชนที่อยู่โดยรอบพื้นที่โครงการ ทราบว่าจะมีการก่อสร้างโครงการ และกรณีที่มีการก่อสร้างโครงการส่งผลกระทบต่อชีวิตหรือทรัพย์สิน สามารถติดต่อผู้รับเหมาก่อสร้างหรือเจ้าของโครงการได้อย่างไร</p> <p>4.จัดให้มีคณะกรรมการประสานงานการแก้ไขปัญหาการก่อสร้างโครงการ ประกอบด้วย</p>	



ลงชื่อ.....*[Signature]*.....กรรมการผู้มีอำนาจลงนาม เดือนสิงหาคม 2563
 (นางสาวสุพิชฌาย์ ยอแสงรัตน์ และ นายเกรียงศักดิ์ กิติเกียรติศักดิ์)
 บริษัท การ์มิน พร็อพเพอร์ตี้ จำกัด

6/151

ลงชื่อ.....*[Signature]*.....บุคคลธรรมดาผู้จัดทำรายงาน
 (นายเจนณรงค์ สันสน)
 บริษัท เจต คอนซัลแตนท์ จำกัด



ตารางที่ 2 สรุปผลกระทบสิ่งแวดล้อมที่สำคัญ มาตรการป้องกัน และแก้ไขผลกระทบสิ่งแวดล้อม และมาตรการติดตามตรวจสอบผลกระทบสิ่งแวดล้อม
 ที่โครงการจัดสรรที่ดิน สุขิขฌาย์ ลักชีโอ ของ บริษัท การ์มิน พร็อพเพอร์ตี้ จำกัด (ระยะก่อสร้าง)

องค์ประกอบทางสิ่งแวดล้อมและ คุณค่าต่างๆ	ผลกระทบต่อสิ่งแวดล้อมที่สำคัญ	มาตรการป้องกันและแก้ไข ผลกระทบสิ่งแวดล้อม	มาตรการติดตามตรวจสอบ ผลกระทบสิ่งแวดล้อม
		<p>ผู้แทนองค์การบริหารส่วนตำบลเกาะแก้ว เจ้าของครัวเรือนใกล้เคียงโครงการ เจ้าของ โครงการ ผู้แทนบริษัทรับเหมาก่อสร้าง ที่ปรึกษา ผู้ควบคุมงานก่อสร้างทำหน้าที่ในการตรวจสอบ และดูแลให้โครงการปฏิบัติตามมาตรการป้องกัน และแก้ไขผลกระทบและมาตรการติดตาม ตรวจสอบผลกระทบสิ่งแวดล้อมระยะก่อสร้าง ของโครงการ</p> <p>5. จัดให้คณะกรรมการประสานงานแก้ไขปัญหา การก่อสร้างโครงการ ตรวจสอบอาคารข้างเคียง พร้อมถ่ายภาพองค์ประกอบของอาคารข้างเคียง โครงการ เพื่อเป็นหลักฐานสภาพดั้งเดิมของ อาคารครั้งที่ 1 ก่อนการก่อสร้าง ตรวจสอบ และ ถ่ายภาพครั้งที่ 2 เมื่อเสร็จสิ้นการก่อสร้างส่วน ฐานรากอาคารตรวจสอบ และถ่ายภาพครั้งที่ 3 เมื่อการก่อสร้างแล้วเสร็จ โดยทำสำเนาการ ตรวจสอบและภาพถ่ายมอบต่อเจ้าของอาคาร</p>	

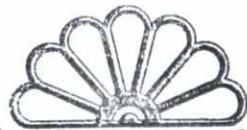

Garmin Property Co., Ltd.

ลงชื่อ.....
 (นางสาวสุพิชฌาย์ ยอแสงรัตน์ และ นายเกรียงศักดิ์ กิติเกียรติศักดิ์)
 บริษัท การ์มิน พร็อพเพอร์ตี้ จำกัด

7/151

ลงชื่อ.....
 (นายเจนณรงค์ สันสน)
 บริษัท เจต คอนซัลแตนท์ จำกัด

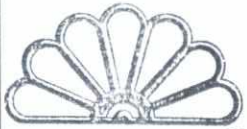

ตารางที่ 2 สรุปผลกระทบสิ่งแวดล้อมที่สำคัญ มาตรการป้องกัน และแก้ไขผลกระทบสิ่งแวดล้อม และมาตรการติดตามตรวจสอบผลกระทบสิ่งแวดล้อม
 ที่โครงการจัดสรรที่ดิน สุขุขหมาย์ ลักชีโอ ของ บริษัท การ์มิน พร็อพเพอร์ตี้ จำกัด (ระยะก่อสร้าง)

องค์ประกอบทางสิ่งแวดล้อมและ คุณค่าต่างๆ	ผลกระทบต่อสิ่งแวดล้อมที่สำคัญ	มาตรการป้องกันและแก้ไข ผลกระทบสิ่งแวดล้อม	มาตรการติดตามตรวจสอบ ผลกระทบสิ่งแวดล้อม
		และองค์การบริหารส่วนตำบลเกาะแก้ว เพื่อการ รับทราบร่วมกัน ทั้งนี้ ในกรณีที่อาคารข้างเคียงเกิดความเสียหาย เนื่องจากการก่อสร้างโครงการ โครงการจะต้อง ชดเชยความเสียหายทั้งหมดต่อเจ้าของอาคารที่ ได้รับความเสียหายตามมูลค่าที่คณะกรรมการ ประสานงานแก้ไขปัญหาจากการพัฒนาโครงการ พิจารณาให้ความเห็นชอบ	
1.ผลกระทบต่อทรัพยากรทางกายภาพ			
 1.1 สภาพภูมิประเทศ	พื้นที่โครงการฯ การดำเนินโครงการตามเอกสารสิทธิ์ ที่ดิน จำนวน 2 ฉบับ คือ บางส่วนของโฉนดที่ดิน เลขที่ 33535 (เลขที่ดิน 54) และบางส่วนของโฉนดที่ดิน เลขที่ 56651 (เลขที่ดิน 15) เนื้อที่โครงการรวม ประมาณ 7-1- 91.62 ไร่ ตั้งอยู่ที่ หมู่ที่ 2 ตำบลเกาะแก้ว อำเภอเมือง ภูเก็ต จังหวัดภูเก็ต โดยทำสัญญาจะซื้อจะขายที่ดินแปลง ดังกล่าว สัญญาเลขที่ บส.61010014-1 ทำขึ้นเมื่อวันที่ 4 มิถุนายน 2561 และเมื่อการซื้อขายเป็นที่สิ้นสุดจะมีการ	1.ติดตั้งป้ายแสดงข้อมูลรายละเอียดโครงการ อย่างน้อยให้มีชื่อเจ้าของโครงการ ชื่อโครงการ ข้อมูลลักษณะโครงการ แผนงานก่อสร้าง แผนการจัดการสิ่งแวดล้อมและระยะเวลา ดำเนินการ โดยติดตั้งไว้บริเวณที่ก่อสร้าง โครงการและบริเวณที่สามารถเห็นได้โดยง่าย ตลอดเวลาก่อสร้าง 2.จัดทำกำแพงกันดินรอบบริเวณพื้นที่ก่อสร้างที่	1.จัดให้มีเจ้าหน้าที่รับเรื่องร้องเรียนที่ อาจเกิดจากการก่อสร้าง หากพบว่ามี เรื่องร้องเรียนต้องจัดเจ้าหน้าที่เข้า ตรวจสอบและแก้ไขปัญหาที่พบโดย ทันทีและหากไม่สามารถตกลงกันได้ให้ ใช้ไตรภาคีเข้ามาช่วยไกล่เกลี่ยโครงการ สถานที่ตรวจสอบ - สถานศึกษาบริเวณข้างเคียง

ลงชื่อ..........กรรมการผู้มีอำนาจลงนาม เดือนสิงหาคม 2563

(นางสาวสุพิชฌาย์ ยอแสงรัตน์ และ นายเกรียงศักดิ์ กิติเกียรติศักดิ์)

8/151

บริษัท การ์มิน พร็อพเพอร์ตี้ จำกัด

ลงชื่อ..........บุคคลธรรมดาผู้มีสิทธิลงนามรายงาน

(นายเจนณรงค์ สันสน)

บริษัท เจต คอนซัลแตนท์ จำกัด

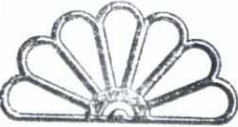

ตารางที่ 2 สรุปผลกระทบสิ่งแวดล้อมที่สำคัญ มาตรการป้องกัน และแก้ไขผลกระทบสิ่งแวดล้อม และมาตรการติดตามตรวจสอบผลกระทบสิ่งแวดล้อม
 ที่โครงการจัดสรรที่ดิน สุขิขฌมาย์ ลักชีโอ ของ บริษัท การ์มิน พร็อพเพอร์ตี้ จำกัด (ระยะก่อสร้าง)

องค์ประกอบทางสิ่งแวดล้อมและ คุณค่าต่างๆ	ผลกระทบต่อสิ่งแวดล้อมที่สำคัญ	มาตรการป้องกันและแก้ไข ผลกระทบสิ่งแวดล้อม	มาตรการติดตามตรวจสอบ ผลกระทบสิ่งแวดล้อม
 <p>โอนกรรมสิทธิ์ในที่ดิน และสามารถดำเนินการตามขั้นตอน การขออนุญาตได้ต่อไป สำหรับพื้นที่โครงการเป็นพื้นที่ ลาดเทจากทิศใต้ไปยังทิศเหนือเล็กน้อย มีทางน้ำธารจำ ยอมไหลผ่าน ปัจจุบันบางส่วนมีการปรับถมหน้าดิน บางส่วนมีพืชประเภทหญ้าทั่วไปขึ้นปกคลุม เช่น หญ้าคา ไมยราบยักษ์ กระจุดทอง เป็นต้น</p> <p>1) สภาพพื้นที่โครงการ และระดับดินเดิม</p> <p>การก่อสร้างโครงการ ต้องมีการปรับระดับพื้นที่ ก่อสร้างให้ดินอยู่ในระดับเดียวกันให้ราบเรียบเสมอกันให้ เหมาะสำหรับการก่อสร้างอาคาร โดยลักษณะภูมิประเทศ เป็นพื้นที่ราบและความลาดเทเล็กน้อย จะมีการขุดดิน เพื่อวางระบบสาธารณูปโภค แล้วนำดินที่ได้จากงานขุดถม ภายในพื้นที่โครงการ ภายในโครงการฯ ประกอบด้วย อาคารบ้านเดี่ยว 3 ชั้น ครึ่ง จำนวน 32 แปลง การใช้ ประโยชน์ที่ดินบริเวณใกล้เคียงพื้นที่โครงการนั้น พบว่า ใช้ ประโยชน์ที่ดินเป็นที่อยู่อาศัย บ้านจัดสรร ร้านค้า โรงเรียน ศาสนสถาน สถานประกอบการ และพื้นที่รกร้าง</p>	<p>เสี่ยงต่อการเกิดดินถล่มเพื่อป้องกันดินที่เกิดจาก การก่อสร้างไหลเข้าสู่พื้นที่ข้างเคียง โดยเฉพาะ ด้านทิศตะวันออกที่ติดกับธารระบายน้ำธาระจำ ยอม และเพื่อช่วยลดผลกระทบทางด้าน ทัศนียภาพจากการเปลี่ยนแปลงสภาพพื้นที่ ก่อสร้างในช่วงก่อสร้าง</p> <p>3.จัดทำรั้วชั่วคราวสูง 2.0 เมตร รอบพื้นที่ ก่อสร้างตามแนวเขตที่ดินตลอดจนบริเวณที่จะ ทำการก่อสร้างเพื่อป้องกันการชะล้างพังทลาย ของดินออกสู่พื้นที่ข้างเคียง</p> <p>4.จัดให้มีการปลูกพืชคลุมดินหากมีพื้นที่ใน โครงการที่ไม่มีการใช้งานในกิจกรรมการก่อสร้าง เป็นเวลา 3 เดือน</p> <p>5.ในระยะเตรียมความพร้อมเพื่อทำการปรับ พื้นที่ ทางโครงการจะมีการก่อสร้างระบบระบาย น้ำเพื่อทำการระบายน้ำที่เกิดขึ้นในกรณีฝนตก โดยรูปแบบการก่อสร้างจะมีลักษณะเป็นร่องดัก</p>	<p><u>ดัชนีที่ใช้ตรวจสอบ</u></p> <p>- เรื่องร้องเรียนจากผู้ได้รับผลกระทบ</p> <p><u>ความถี่ในการตรวจสอบ</u></p> <p>- เดือนละ 1 ครั้ง</p> <p>ตลอดระยะเวลาก่อสร้าง</p> <p><u>ผู้รับผิดชอบ</u></p> <p>- ผู้รับเหมาก่อสร้างและเจ้าของ โครงการ</p> <p>2.ตรวจสอบรั้วที่บรอบพื้นที่ก่อสร้าง</p> <p><u>สถานที่ตรวจสอบ</u></p> <p>- บริเวณพื้นที่ก่อสร้าง</p> <p><u>ดัชนีที่ใช้ตรวจสอบ</u></p> <p>- การติดตั้งรั้วที่บสูง 2 เมตร</p> <p><u>ความถี่ในการตรวจสอบ</u></p> <p>- เดือนละ 1 ครั้ง</p> <p>ตลอดระยะเวลาก่อสร้าง</p>	

ลงชื่อ..........กรรมการผู้มีอำนาจลงนาม เดือนสิงหาคม 2563

(นางสาวสุพิชฌาย์ ยอแสงรัตน์ และ นายเกรียงศักดิ์ กิติเกียรติศักดิ์)

บริษัท การ์มิน พร็อพเพอร์ตี้ จำกัด

9/151

ลงชื่อ..........บุคคลธรรมดาผู้มีอำนาจลงนาม

(นายเจนณรงค์ สันสน)

บริษัท เจต คอนซัลแตนท์ จำกัด

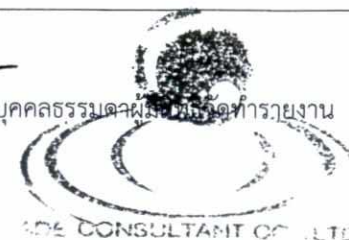

ตารางที่ 2 สรุปผลกระทบสิ่งแวดล้อมที่สำคัญ มาตรการป้องกัน และแก้ไขผลกระทบสิ่งแวดล้อม และมาตรการติดตามตรวจสอบผลกระทบสิ่งแวดล้อม ที่โครงการจัดสรรที่ดิน สุขิขฌมาย ลักชีโอ ของ บริษัท การ์มิน พร็อพเพอร์ตี้ จำกัด (ระยะก่อสร้าง)

องค์ประกอบทางสิ่งแวดล้อมและคุณค่าต่างๆ	ผลกระทบต่อสิ่งแวดล้อมที่สำคัญ	มาตรการป้องกันและแก้ไขผลกระทบสิ่งแวดล้อม	มาตรการติดตามตรวจสอบผลกระทบสิ่งแวดล้อม
	<p>ซึ่งในระยะก่อสร้างคาดว่าจะมีการเปลี่ยนแปลงสภาพภูมิประเทศปัจจุบันของโครงการจากพื้นที่โล่งเตรียมเป็นพื้นที่เพื่อการก่อสร้าง ดังนั้น ในระยะนี้คาดว่าจะผลกระทบต่อสภาพภูมิประเทศของพื้นที่เกิดขึ้นไม่มากนัก</p> <p>2) พื้นที่ที่จะทำการปรับสภาพหรือขุดดิน</p> <p>พื้นที่ขุดดิน (พื้นที่ขุดส่วนถังบำบัดน้ำเสีย+ถังเก็บน้ำใช้ใต้ดิน+ดินจากการปรับพื้นที่ถนน ช่องว่าง ระบบระบายน้ำ อื่นๆ) รวมทั้งสิ้น ประมาณ 4,710.92 ตารางเมตร ความลึก 1.00-2.50 เมตร ปริมาณดินขุด ประมาณ 5,094.92 ลูกบาศก์เมตร โดยปริมาณดินทั้งหมดจะนำไปบดอัดในพื้นที่ทั้งหมดไม่มีการขนส่งออกภายนอกแต่อย่างใด ดังนั้น จะเห็นได้ว่าการขุดดินของโครงการฯ มีความลึกไม่เกิน 3 เมตร และพื้นที่ขุดดินไม่เกิน 10,000 ตารางเมตร ไม่เข้าข่ายการขออนุญาตขุดดิน อย่างไรก็ตามในกรณีที่มีความจำเป็นต้องขุดดินหรือถมดินเกินกว่า 3 เมตร ทางโครงการฯ จะต้องดำเนินการขออนุญาตตามพระราชบัญญัติการขุดดินและถมดิน พ.ศ.2543 ต่อ</p>	<p>ตะกอนตามแนวระดับความลาดชันของโครงการเป็นระยะๆ เพื่อลดผลกระทบจากการชะล้างพังทลายของของดิน โดยทุกระยะไม่เกิน 10 เมตร จะจัดให้มีบ่อดักตะกอนอีกชั้นหนึ่งเพื่อชะลอการไหลของน้ำ และเป็นบ่อสำหรับพักน้ำเพื่อให้ตะกอนที่ไหลมากับน้ำมีระยะเวลาในการตกตะกอนในเบื้องต้น ก่อนที่จะไหลลงสู่พื้นที่หนองน้ำต่อไป</p> <p>6.โครงการต้องเริ่มดำเนินการในช่วงที่เป็นช่วงที่มีฝนตกน้อย หรือคือในช่วงที่ไม่ใช่ฤดูมรสุม เพื่อลดการชะล้างพังทลายของดินจากน้ำฝนที่ตกลงมา โดยวัตถุประสงค์ของการลดการชะล้างพังทลายของดินจะทำการเปิดพื้นที่ให้เป็นที่ว่างโล่ง โดยปราศจากพืชปกคลุมในช่วงระยะเวลาที่สั้นที่สุด และลดความเร็วของน้ำชะบ่าหน้าดิน โดยการควบคุมหรือลดความเร็วของน้ำไหลบ่าลงให้ได้มากที่สุด และในการก่อสร้างโครงการนั้น</p>	<p>ผู้รับผิดชอบ</p> <p>- ผู้รับเหมาก่อสร้างและเจ้าของโครงการ</p>

ลงชื่อ.....กรรมการผู้มีอำนาจลงนาม เดือนสิงหาคม 2563

(นางสาวสุพิชฌาย์ ยอแสงรัตน์ และ นายเกรียงศักดิ์ กิติเกียรติศักดิ์)

10/151

บริษัท การ์มิน พร็อพเพอร์ตี้ จำกัด

ลงชื่อ.....บุคคลธรรมดา.....ผู้จัดทำรายงาน

(นายเจนณรงค์ สันสน)

บริษัท เจต คอนซัลแตนท์ จำกัด



JADE CONSULTANT CO.,LTD.

ตารางที่ 2 สรุปผลกระทบสิ่งแวดล้อมที่สำคัญ มาตรการป้องกัน และแก้ไขผลกระทบสิ่งแวดล้อม และมาตรการติดตามตรวจสอบผลกระทบสิ่งแวดล้อม
 ที่โครงการจัดสรรที่ดิน สุขิขมาลัย ลักชีโอ ของ บริษัท การ์มิน พร็อพเพอร์ตี้ จำกัด (ระยะก่อสร้าง)

องค์ประกอบทางสิ่งแวดล้อมและ คุณค่าต่างๆ	ผลกระทบต่อสิ่งแวดล้อมที่สำคัญ	มาตรการป้องกันและแก้ไข ผลกระทบสิ่งแวดล้อม	มาตรการติดตามตรวจสอบ ผลกระทบสิ่งแวดล้อม
 Garmin property Co., Ltd.	หน่วยงานผู้อนุญาตก่อนดำเนินการ 3) ปริมาณดินถมจากนอกโครงการ พื้นที่โครงการฯ ในปัจจุบันมีลักษณะเป็นที่ราบ โครงการฯ มีระดับที่ต่างจากระดับถนนการจำยอมบริเวณ ด้านหน้าโครงการฯ ประมาณ 0.50 เมตร ในช่วงก่อสร้าง จะมีการปรับถมดินภายในพื้นที่เพื่อความเหมาะสมในการ ก่อสร้างอาคารอาคาร และก่อสร้างระบบสาธารณูปโภค ซึ่งจะทำให้สภาพพื้นที่มีการเปลี่ยนแปลงไป ทั้งนี้ ทาง โครงการฯ จะพิจารณานำดินที่ได้จากการขุดในพื้นที่ ประมาณ 5,094.92 ลูกบาศก์เมตร มาใช้ในพื้นที่ทั้งหมด อย่างไม่เกินจากพื้นที่โครงการฯ ทั้งหมด ประมาณ 11,966.48 ตารางเมตร มีแผนจะถมดินให้ได้ระดับกับ ถนนการจำยอม โดยถมสูง ประมาณ 0.50 เมตร จะต้อง ใช้ดิน ประมาณ $11,966.48 \times 0.50 = 5,983.24$ ลูกบาศก์เมตร ภายหลังใช้ดินในพื้นที่จะต้องนำดินจาก ภายนอกเข้ามาในพื้นที่ ประมาณ $5,983.24 - 5,094.92$ = 888.32 ลูกบาศก์เมตร ดังนั้น ในช่วงเวลาที่โครงการ	จะทำการก่อสร้างไล่จากด้านล่างของพื้นที่ขึ้นไป ยังด้านบนเพื่อป้องกันการควบคุมการไหลบ่าของ น้ำฝนจากด้านบน 7.การใช้วัสดุคลุมดินชั่วคราว ซึ่งบริเวณที่ใช้วัสดุ คลุมนี้สามารถปลูกพืชได้ทีหลังโดยไม่ต้องเอา ออก โดยสามารถทิ้งไว้ได้ถาวรซึ่งเหมาะสำหรับ พื้นที่ก่อสร้าง 8.ในช่วงเริ่มก่อสร้างฐานรากโครงการจะตอกเข็ม กันดินพัง (Sheet Pile) พร้อมกับทำค้ำยัน (Bracing) เพื่อป้องกันผลกระทบจากการ พังทลายของดินในระยะก่อสร้าง (กรณีจำเป็น) ทั้งนี้ ในช่วงการถอนเข็มกันพัง ต้องรีบ ดำเนินการกลบร่องที่เกิดจากการถอนเข็มกันพัง ดังกล่าวโดยทันที และบดอัดดินที่กลบให้แน่น เพื่อป้องกันการเคลื่อนตัวของดิน เพื่อไม่ให้เกิด ผลกระทบด้านการพังทลายของดินต่อบริเวณ ใกล้เคียง	

ลงชื่อ.....
 (นางสาวสุพิชมาลัย ยอแสงรัตน์ และ นายเกรียงศักดิ์ กิติเกียรติศักดิ์)
 บริษัท การ์มิน พร็อพเพอร์ตี้ จำกัด

11/151



ลงชื่อ.....
 (นายเจนณรงค์ สันสน)
 บริษัท เจต คอนซัลแตนท์ จำกัด



ตารางที่ 2 สรุปผลกระทบสิ่งแวดล้อมที่สำคัญ มาตรการป้องกัน และแก้ไขผลกระทบสิ่งแวดล้อม และมาตรการติดตามตรวจสอบผลกระทบสิ่งแวดล้อม
 ที่โครงการจัดสรรที่ดิน สุพิชฌาย์ ลักชีโอ ของ บริษัท การ์มิน พร็อพเพอร์ตี้ จำกัด (ระยะก่อสร้าง)

องค์ประกอบทางสิ่งแวดล้อมและ คุณค่าต่างๆ	ผลกระทบต่อสิ่งแวดล้อมที่สำคัญ	มาตรการป้องกันและแก้ไข ผลกระทบสิ่งแวดล้อม	มาตรการติดตามตรวจสอบ ผลกระทบสิ่งแวดล้อม
	<p>ลำเลียงดินออกนอกพื้นที่โครงการ จำนวน 14 วัน วันละ 6 เทียวก ซึ่งผู้รับเหมาก่อสร้างจะมีการลำเลียงมาจากพื้นที่ที่มีการรับซื้อ</p> <p>4) ผลกระทบจากงานปรับถมพื้นที่</p> <p>พื้นที่โครงการในปัจจุบันมีลักษณะเป็นที่ราบ ซึ่งจะทำการปรับสภาพพื้นที่เพื่อให้ได้ระดับตามแบบก่อสร้างอาคารที่ได้ออกแบบไว้ สำหรับการปรับที่ดินนั้นจะทำการปรับเกรดและบดอัดแน่นด้วยแทรกเตอร์เพื่อให้พื้นดินมีระดับที่เหมาะสมกับการก่อสร้าง โดยจะใช้ถนนภายในโครงการเป็นแนวระดับ หลังจากนั้นจึงดำเนินการก่อสร้างระบบสาธารณูปโภคและอาคารต่อไป</p> <p>ในการขุดดินถมดินนอกเหนือจากพื้นที่ที่มีการปรับแล้ว จะดำเนินการเฉพาะในจุดที่จำเป็นเท่านั้น ส่วนใหญ่บริเวณที่ขุดดินจะเป็นพื้นที่บริเวณก่อสร้างอาคาร พื้นที่วางท่อระบายน้ำ พื้นที่ตำแหน่งถังบำบัด น้ำเสียและถังเก็บน้ำสำรอง รวมทั้งพื้นที่จัดเป็นสวนสาธารณะ โดยปริมาณดินที่ได้จากการขุดดินในบริเวณต่างๆ ดังกล่าว จะ</p>	<p>9.ในการถอน Sheet Pile โครงการจะต้องระบุระยะเวลาในการถอน Sheet Pile โดยแจ้งให้ผู้ที่อยู่โดยรอบรับทราบ</p> <p>10.กำหนดให้นำดินที่ได้จากการก่อสร้างกำแพงกันดิน (กรณีจำเป็น) มาใช้ในพื้นที่โครงการทั้งหมด</p> <p>11.จัดให้มีจุดสำหรับล้างล้อรถที่ออกจากโครงการในช่วงก่อสร้าง เพื่อเป็นการป้องกันดินที่จะติดไปกับล้อรถแล้วอาจทำให้เกิดการเปรอะเปื้อนบนถนนสาธารณะที่ใช้เป็นเส้นทางในการขนส่งวัสดุของโครงการ</p> <p>12.จัดให้มีคนงานทำความสะอาดพื้นที่ก่อสร้าง เศษดิน เศษหิน เศษวัสดุก่อสร้างบริเวณถนนสาธารณะ</p> <p>13.โครงการต้องทำการตรวจสอบประสิทธิภาพของระบบทวน้ำ เพื่อตรวจสอบประสิทธิภาพการดักตะกอนของกำแพงดักตะกอนทั้ง 2 ชั้น</p>	

ลงชื่อ  กรรมการผู้มีอำนาจลงนาม เดือนสิงหาคม 2563
 (นางสาวสุพิชฌาย์ ยอแสงรัตน์ และ นายเกรียงศักดิ์ กิติเกียรติศักดิ์)
 บริษัท การ์มิน พร็อพเพอร์ตี้ จำกัด 12/151

ลงชื่อ  บุคคลธรรมดา จัดทำรายงาน
 (นายเจนณรงค์ สันสน)
 บริษัท เจต คอนซัลแตนท์ จำกัด

ตารางที่ 2 สรุปผลกระทบสิ่งแวดล้อมที่สำคัญ มาตรการป้องกัน และแก้ไขผลกระทบสิ่งแวดล้อม และมาตรการติดตามตรวจสอบผลกระทบสิ่งแวดล้อม
 ที่โครงการจัดสรรที่ดิน สุขิขฌาย์ ลักชีโอ ของ บริษัท การ์มิน พร็อพเพอร์ตี้ จำกัด (ระยะก่อสร้าง)

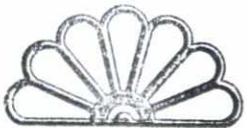
องค์ประกอบทางสิ่งแวดล้อมและ คุณค่าต่างๆ	ผลกระทบต่อสิ่งแวดล้อมที่สำคัญ	มาตรการป้องกันและแก้ไข ผลกระทบสิ่งแวดล้อม	มาตรการติดตามตรวจสอบ ผลกระทบสิ่งแวดล้อม
 Garmin property Co., Ltd.	<p>นำไปปรับถมในพื้นที่ส่วนที่ต่ำกว่า เช่น พื้นที่ถนน เป็นต้น อย่างไรก็ตาม โครงการจะก่อสร้างกำแพงชั่วคราวเมื่อ ดำเนินการปรับถมดินในพื้นที่ก่อสร้างรอบพื้นที่โครงการ เพื่อป้องกันการพังทลายของดินสู่พื้นที่ข้างเคียง ทั้งนี้ ทาง โครงการได้ให้วิศวกรวางแผนก่อนการดำเนินการขุดดิน และปรับสภาพพื้นที่ทุกครั้ง เพื่อจะได้ป้องกันผลกระทบ ต่างๆ ที่อาจเกิดขึ้น โดยเฉพาะการป้องกันดินพังทลายกับ บ้านเรือนประชาชนทางด้านทิศใต้ ดังนั้น ทางโครงการ ต้องการควบคุมผลกระทบให้เกิดขึ้นเฉพาะภายในพื้นที่ โครงการให้มากที่สุด</p> <p>5) ผลกระทบจากการขนส่งดินและวัสดุก่อสร้าง การขนส่งดินสำหรับปรับถมพื้นที่ก่อสร้าง โครงการ จะใช้ดินจากภายนอกและภายในพื้นที่ร่วมกัน สำหรับการ ขนส่งดินจากภายนอกพื้นที่ ทางโครงการจะต้องมีการ กำชับผู้รับเหมาในการปรับพื้นที่ให้มีความระมัดระวังใน การขนส่งดิน ตลอดเส้นทางที่ใช้ขนส่งดิน รวมทั้งดูแล ความสะอาดเรียบร้อยบนถนนที่เกี่ยวข้อง สำหรับการ</p>	<p>ทุกๆ 1 เดือน</p> <p>14.จัดให้มีพื้นที่ในการกองดินชั่วคราวไว้ภายใน โครงการ พร้อมทั้งปิดคลุมด้วยวัสดุกันน้ำอย่าง มิดชิด</p> <p>15.กำหนดช่วงเวลาในการขุดดินเพื่อก่อสร้าง ฐานรากระบบสาธารณูปโภคและสุขาภิบาล ดำเนินการเฉพาะช่วงเวลา 09.00-17.00 น.และ หยุดกิจกรรมก่อสร้างในวันอาทิตย์ และวันหยุด นักชดถุกษ์</p> <p>16.กรณีที่มีการดำเนินโครงการก่อให้เกิดความ เสียหายต่อพื้นที่ข้างเคียง หรือพื้นที่สาธารณะ ทางโครงการต้องเป็นผู้รับผิดชอบแก้ไข และ ชดใช้ค่าเสียหายตามความเป็นจริง</p> <p>17.กรณีมีการเปลี่ยนแปลงมาตรการเจ้าของ โครงการฯ จะต้องดำเนินการแจ้งขอความ เห็นชอบจากหน่วยงานผู้อนุญาตก่อนดำเนินการ</p> <p>18.เจ้าของโครงการจะต้องระบุงการดำเนินการ</p>	

ลงชื่อ..........กรรมการผู้มีอำนาจลงนาม เดือนสิงหาคม 2563

(นางสาวสุพิชฌาย์ ยอแสงรัตน์ และ นายเกรียงศักดิ์ กิติเกียรติศักดิ์)

13/151

บริษัท การ์มิน พร็อพเพอร์ตี้ จำกัด

ลงชื่อ..........บุคคลธรรมดา.....จัดทำรายงาน

(นายเจนณรงค์ สันสน)

บริษัท เจต คอนซัลแตนท์ จำกัด



ตารางที่ 2 สรุปผลกระทบสิ่งแวดล้อมที่สำคัญ มาตรการป้องกัน และแก้ไขผลกระทบสิ่งแวดล้อม และมาตรการติดตามตรวจสอบผลกระทบสิ่งแวดล้อม
ที่โครงการจัดสรรที่ดิน สุพิชฌาย์ ลักชีโอ ของ บริษัท การ์มิน พร็อพเพอร์ตี้ จำกัด (ระยะก่อสร้าง)

องค์ประกอบทางสิ่งแวดล้อมและ คุณค่าต่างๆ	ผลกระทบต่อสิ่งแวดล้อมที่สำคัญ	มาตรการป้องกันและแก้ไข ผลกระทบสิ่งแวดล้อม	มาตรการติดตามตรวจสอบ ผลกระทบสิ่งแวดล้อม
	<p>ขนส่งวัสดุก่อสร้างโครงการได้มอบหมายให้ผู้รับเหมาเป็น ผู้ดำเนินการสั่งซื้อ ซึ่งจะทำการซื้อจำนวนมากในแต่ละ ครั้ง เนื่องจากสามารถกำหนดแผนการก่อสร้างได้อย่าง ชัดเจน</p>	<p>ตามมาตรการป้องกันและแก้ไขผลกระทบ สิ่งแวดล้อมตามที่ได้รับการเห็นชอบไว้ในสัญญา ว่าจ้าง พร้อมแนบรายละเอียดมาตรการฯ ไว้ แนบท้ายสัญญา</p>	
<p>1.2 ทรัพยากรดินและการ ชะล้างพังทลายของดิน</p>	<p>1) ประเมินผลกระทบจากการขุดดินถมดิน ในปัจจุบันมีลักษณะเป็นที่ราบและมีความลาดเท เล็กน้อย สำหรับการขุดดินนั้นโครงการมีการขุดดินเพื่อ วางฐานราก และวางระบบและการจัดแต่งพื้นที่ให้ได้ตาม แบบสถาปัตยกรรมที่ได้ออกแบบไว้ ซึ่งดินที่ได้จากการขุดนี้ โครงการ จะนำมาใช้ในพื้นที่ทั้งหมดทำให้เกิดผลกระทบ ต่อการเปลี่ยนแปลงคุณสมบัติของดินเดิมในพื้นที่โครงการ และพื้นที่โดยรอบอยู่ในระดับต่ำ ในส่วนด้านการชะล้างพังทลายนั้นโครงการ ต้องมี มาตรการดูแลอย่างเข้มงวด เพื่อป้องกันการชะล้าง พังทลายของดินลงสู่พื้นที่ข้างเคียง โดยจะมีการก่อสร้าง บ่อดักตะกอนดินรอบพื้นที่ที่จะทำการก่อสร้าง และทำ ระบบระบายน้ำชั่วคราวโดยรอบพื้นที่ก่อสร้างและบริเวณ</p>	<p>1.โครงการจะตอกเข็มกันพัง (Sheet Pile) พร้อมกับทำค้ำยัน (Bracing) เพื่อป้องกัน ผลกระทบจากการพังทลายของดินทั้งนี้ในช่วง การถอนเข็มกันพังต้องรีบดำเนินการกลับร่องที่ เกิดจากการถอนเข็มกันพังดังกล่าวโดยทันทีและ บดอัดดินที่กลับให้แน่นเพื่อป้องกันการเคลื่อนตัว ของดินเพื่อไม่ให้เกิดผลกระทบด้านการพังทลาย ของดินต่อบริเวณใกล้เคียง 2.ในการถอน Sheet Pile โครงการจะต้องระบุ ระยะเวลาในการถอน Sheet Pile โดยแจ้งให้ผู้ที่ อยู่โดยรอบรับทราบ 3.กำหนดให้นำดินที่ได้จากการขุดปรับพื้นที่ใน โครงการมาใช้ในพื้นที่โครงการทั้งหมด</p>	<p>ตรวจสอบเศษดิน เศษวัสดุก่อสร้าง บริเวณ ทางเข้า-ออก พื้นที่ก่อสร้างท่อ ระบายน้ำและถนนทางเข้าโครงการ ไม่ให้มีดินชะล้างและเลื่อนไหลออกสู่ ภายนอกโครงการไปยังพื้นที่ บุคคลอื่น ข้างเคียง โดยเฉพาะช่วงหลังฝนตก และต้องดำเนินการแก้ไขพื้นที่ที่มีปัญหา <u>สถานที่ตรวจสอบ</u> - ถนนทางเข้า-ออกโครงการ และพื้นที่ ท่อระบายน้ำ <u>ดัชนีที่ใช้ตรวจสอบ</u> - เศษดิน เศษวัสดุก่อสร้าง</p>



ลงชื่อ.....
(นางสาวสุพิชฌาย์ ยอแสงรัตน์ และ นายเกรียงศักดิ์ กิติเกียรติศักดิ์)
บริษัท การ์มิน พร็อพเพอร์ตี้ จำกัด

กรรมการผู้มีอำนาจลงนาม เดือนสิงหาคม 2563
14/151

ลงชื่อ.....
(นายเจนณรงค์ สันสน)
บริษัท เจต คอนซัลแตนท์ จำกัด

บุคคลธรรมดาผู้มีสิทธิลงนาม
MADE CONSULTANT CO., LTD.

ตารางที่ 2 สรุปผลกระทบสิ่งแวดล้อมที่สำคัญ มาตรการป้องกัน และแก้ไขผลกระทบสิ่งแวดล้อม และมาตรการติดตามตรวจสอบผลกระทบสิ่งแวดล้อม
 ที่โครงการจัดสรรที่ดิน สุขิพฉาย ลักซีโอ ของ บริษัท การ์มิน พร็อพเพอร์ตี้ จำกัด (ระยะก่อสร้าง)

องค์ประกอบทางสิ่งแวดล้อมและ คุณค่าต่างๆ	ผลกระทบต่อสิ่งแวดล้อมที่สำคัญ	มาตรการป้องกันและแก้ไข ผลกระทบต่อสิ่งแวดล้อม	มาตรการติดตามตรวจสอบ ผลกระทบต่อสิ่งแวดล้อม
	<p>ห้องน้ำคนงานก่อสร้าง พร้อมทั้งมีการก่อสร้างรั้ว Metal Sheet รอบพื้นที่ก่อสร้างเพื่อลดผลกระทบจากการชะล้างพังทลายของดินออกนอกโครงการ ดังนั้น ผลกระทบต่อทรัพยากรดินภายในพื้นที่โครงการ และการชะล้างพังทลายของดินในภาพรวมจะเกิดขึ้นในระดับต่ำ</p> <p>2) ผลกระทบต่อการเปลี่ยนแปลงคุณลักษณะของดิน พื้นที่โครงการตั้งอยู่ในพื้นที่ชุดดิน TML หมายถึง ชุดดินที่เคยเป็นพื้นที่เหมืองมาก่อน ในช่วงก่อสร้างโครงการจะมีการชุดดินจากการก่อสร้างระบบต่างๆ ภายในโครงการ เช่น ระบบบำบัดน้ำเสีย ระบบระบายน้ำ ระบบถังเก็บน้ำสำรอง เป็นต้น ในส่วนพื้นที่ต่ำจะมีการปรับถมระดับให้อยู่ในระดับเดียวกับถนนภายในโครงการทำให้ต้องมีการปรับถมพื้นที่ ซึ่งจะชุดดินจากภายนอกและภายในพื้นที่ร่วมกัน อาจจะทำให้เกิดผลกระทบต่อการเปลี่ยนแปลงลักษณะและคุณสมบัติของดิน ทั้งนี้ พื้นที่ดินเดิมเป็นพื้นที่เหมืองมาก่อนคุณสมบัติของดินไม่ค่อยอุดมสมบูรณ์นัก ดังนั้น ผลกระทบที่อาจเกิดขึ้นต่อลักษณะและ</p>	<p>4.ทำการก่อสร้างระบบระบายน้ำเป็นร่องคั่นตะกอนดินตามแนวที่จะก่อสร้างแนวท่อระบายน้ำจริงของโครงการในอนาคต และบ่อดักตะกอนเพื่อชะลอการไหลของน้ำและเพื่อช่วยลดการชะล้างพังทลายของดินภายในพื้นที่โครงการ</p> <p>5.จัดทำกำแพงกันดิน (กรณีจำเป็น) รอบบริเวณพื้นที่ก่อสร้างที่เสี่ยงต่อการเกิดดินถล่มเพื่อป้องกันดินที่เกิดจากการการก่อสร้างไหลเข้าสู่บ้านเรือนประชาชนที่อยู่ใกล้เคียง และเพื่อช่วยลดผลกระทบทางด้านทัศนียภาพจากการเปลี่ยนแปลงสภาพพื้นที่ก่อสร้างในช่วงก่อสร้าง</p> <p>6.จัดทำรั้วชั่วคราวเป็นรั้วทึบมีความมั่นคงแข็งแรง โดยมีความสูงจากระดับพื้นดินไม่น้อยกว่า 2 เมตร เพื่อป้องกันการชะล้างพังทลายของดินออกสู่พื้นที่ข้างเคียง</p> <p>7.จัดให้มีจุดสำหรับล้างล้อรถที่ออกจากโครงการในช่วงก่อสร้าง เพื่อเป็นการป้องกันดินที่จะติดไป</p>	<p><u>ความถี่ในการตรวจสอบ</u> ทุกวัน ตลอดระยะก่อสร้าง <u>ผู้รับผิดชอบ</u> - ผู้รับเหมาก่อสร้างและเจ้าของโครงการ</p>

ลงชื่อ..........กรรมการผู้มีอำนาจลงนาม เดือนสิงหาคม 2563
 (นางสาวสุพิชฌาย์ ยอแสงรัตน์ และ นายเกรียงศักดิ์ กิติเกียรติศักดิ์)
 บริษัท การ์มิน พร็อพเพอร์ตี้ จำกัด 15/151

ลงชื่อ..........บุคคลธรรมดา.....จัดทำรายงาน
 (นายเจนณรงค์ สันสน)
 บริษัท เจต คอนซัลแตนท์ จำกัด

 JADE CONSULTANT CO., LTD.

ตารางที่ 2 สรุปผลกระทบสิ่งแวดล้อมที่สำคัญ มาตรการป้องกัน และแก้ไขผลกระทบสิ่งแวดล้อม และมาตรการติดตามตรวจสอบผลกระทบสิ่งแวดล้อม
 ที่โครงการจัดสรรที่ดิน สุพิชฌาย์ ลักชีโอ ของ บริษัท การ์มิน พร็อพเพอร์ตี้ จำกัด (ระยะก่อสร้าง)

องค์ประกอบทางสิ่งแวดล้อมและ คุณค่าต่างๆ	ผลกระทบต่อสิ่งแวดล้อมที่สำคัญ	มาตรการป้องกันและแก้ไข ผลกระทบสิ่งแวดล้อม	มาตรการติดตามตรวจสอบ ผลกระทบสิ่งแวดล้อม
 Garmin Property Co., Ltd.	คุณสมบัติของดินจึงอยู่ในระดับต่ำ	กับลอร์ดแล้วอาจทำให้เกิดการเปราะเปื้อนบน ถนนสาธารณะที่ใช้เป็นเส้นทางในการขนส่งวัสดุ ของโครงการ 8.กำหนดเวลาในการขุดดินเพื่อก่อสร้างฐาน รากระบบสาธารณูปโภคและสุขาภิบาล ดำเนินการเฉพาะช่วงเวลา 09.00-17.00 น. 9.ดินที่ขุดออกเพื่อวางฐานรากและระบบ สาธารณูปโภคใต้ดิน ต้องนำไปเก็บกองให้เป็น ระเบียบ ห่างจากขอบบ่อและรางระบายน้ำ ชั่วคราวและการขุดและถมดินในช่วงก่อสร้าง ต้องปฏิบัติตามพ.ร.บ.การขุดและถมดิน พ.ศ. 2543 อย่างเคร่งครัด 10.กำหนดให้นำดินที่ได้จากการขุดปรับพื้นที่ใน โครงการมาใช้ในพื้นที่โครงการทั้งหมด 11.จัดให้มีพื้นที่บ่อหน่วงน้ำชั่วคราวเชื่อมกับบ่อ ดักตะกอนดิน เพื่อป้องกันน้ำไหลออกนอกโครงการ 12.จัดให้มีคนงานทำความสะอาดพื้นที่ก่อสร้าง	

ลงชื่อ.....
 (นางสาวสุพิชฌาย์ ยอแสงรัตน์ และ นายเกรียงศักดิ์ กิติเกียรติศักดิ์)
 บริษัท การ์มิน พร็อพเพอร์ตี้ จำกัด

กรรมการผู้มีอำนาจลงนาม เดือนสิงหาคม 2563
 16/151

ลงชื่อ.....
 (นายเจนณรงค์ สันสน)
 บริษัท เจต คอนซัลแตนท์ จำกัด



ตารางที่ 2 สรุปผลกระทบสิ่งแวดล้อมที่สำคัญ มาตรการป้องกัน และแก้ไขผลกระทบสิ่งแวดล้อม และมาตรการติดตามตรวจสอบผลกระทบสิ่งแวดล้อม
 ที่โครงการจัดสรรที่ดิน สุขุขมัย ลักซิโอ ของ บริษัท การ์มิน พร็อพเพอร์ตี้ จำกัด (ระยะก่อสร้าง)

องค์ประกอบทางสิ่งแวดล้อมและ คุณค่าต่างๆ	ผลกระทบต่อสิ่งแวดล้อมที่สำคัญ	มาตรการป้องกันและแก้ไข ผลกระทบสิ่งแวดล้อม	มาตรการติดตามตรวจสอบ ผลกระทบสิ่งแวดล้อม
		<p>เศษดิน เศษหิน เศษวัสดุก่อสร้างบริเวณถนน สาธารณะ</p> <p>13.จัดให้มีเจ้าหน้าที่เข้าไปแจ้งแก่ผู้ที่อาศัยอยู่ติด กับพื้นที่โครงการโดยรอบก่อนที่จะทำฐานราก และก่อสร้างฐานรากอาคาร โดยให้หมายเลข โทรศัพท์ของเจ้าหน้าที่ที่ควบคุมการก่อสร้าง โครงการ เพื่อให้สามารถติดต่อกับโครงการได้ โดยตรงตลอด 24 ชั่วโมง เมื่ออาคารข้างเคียง ได้รับความเดือดร้อนจากการดำเนินโครงการ และโครงการต้องเร่งแก้ไขปัญหาที่เกิดขึ้น</p> <p>14.กรณีที่มีการดำเนินโครงการก่อให้เกิดความ เสียหายต่อพื้นที่ข้างเคียง หรือพื้นที่สาธารณะ ทางโครงการต้องเป็นผู้รับผิดชอบแก้ไข และ ชดใช้ค่าเสียหายตามความเป็นจริง</p> <p>15.ในพื้นที่โครงการฯ จะมีวิศวกรควบคุมงาน วางแผนกับผู้ควบคุมงานด้านต่างๆ เกี่ยวกับการ ใช้พื้นที่ก่อสร้างให้สามารถใช้ประโยชน์ในแต่ละ</p>	

ลงชื่อ.....
 (นางสาวสุพิชฌาย์ ยอแสงรัตน์ และ นายเกรียงศักดิ์ กิติเกียรติศักดิ์)
 บริษัท การ์มิน พร็อพเพอร์ตี้ จำกัด

กรรมการผู้มีอำนาจลงนาม เดือนสิงหาคม 2563
 17/151

ลงชื่อ.....
 (นายเจนณรงค์ สันสน)
 บริษัท เจต คอนซัลแตนท์ จำกัด

บุคคลธรรมดา
 บริษัท

 JADE CONSULTANT CO.,LTD.

ตารางที่ 2 สรุปผลกระทบสิ่งแวดล้อมที่สำคัญ มาตรการป้องกัน และแก้ไขผลกระทบสิ่งแวดล้อม และมาตรการติดตามตรวจสอบผลกระทบสิ่งแวดล้อม
 ที่โครงการจัดสรรที่ดิน สุพิชฌาย์ ลักชีโอ ของ บริษัท การ์มิน พร็อพเพอร์ตี้ จำกัด (ระยะก่อสร้าง)

องค์ประกอบทางสิ่งแวดล้อมและ คุณค่าต่างๆ	ผลกระทบต่อสิ่งแวดล้อมที่สำคัญ	มาตรการป้องกันและแก้ไข ผลกระทบต่อสิ่งแวดล้อม	มาตรการติดตามตรวจสอบ ผลกระทบต่อสิ่งแวดล้อม
		<p>ส่วนได้ในระยะยาวโดยมีต้องปรับผังบริเวณการใช้พื้นที่มาก</p> <p>16. ในการดำเนินการก่อสร้างจะต้องมีวิศวกรควบคุมงาน และดำเนินการก่อสร้างตามแผน ในกรณีที่พบความเสี่ยงในการดำเนินงานจะต้องมีการประชุมปรึกษาเพื่อหาข้อสรุปและแนวทางการแก้ไขก่อนที่จะดำเนินการต่อไป</p> <p>17. งานถนนที่ต้องมีการปรับพื้นที่ จะต้องดำเนินการในช่วงฤดูแล้ง ตามที่ได้ออกแบบไว้ และในการดำเนินการควรจะต้องแบ่งพื้นที่การทำงานเป็นส่วนๆ และจะต้องขุดดินและปรับถมดินเฉพาะในบริเวณที่ออกแบบไว้เท่านั้น</p> <p>18. หลีกเลี่ยงการขุดดินถมดินในช่วงฤดูฝน ซึ่งจะช่วยลดผลกระทบด้านการชะล้างพังทลายของดิน และในช่วงดำเนินการก่อสร้างทางโครงการมีแผนที่จะก่อสร้างถนนภายในโครงการให้แล้วเสร็จก่อนดำเนินการก่อสร้าง</p>	

ลงชื่อ..... กรรมการผู้มีอำนาจลงนาม เดือนสิงหาคม 2563
 (นางสาวสุพิชฌาย์ ยอแสงรัตน์ และ นายเกรียงศักดิ์ กิติเกียรติศักดิ์) 18/151
 บริษัท การ์มิน พร็อพเพอร์ตี้ จำกัด

ลงชื่อ..... บุคคลธรรมดาผู้มีอำนาจลงนาม
 (นายเจนณรงค์ สันสน) (นายเจนณรงค์ สันสน)
 บริษัท เจต คอนซัลแตนท์ จำกัด JADE CONSULTANT CO., LTD.

ตารางที่ 2 สรุปผลกระทบสิ่งแวดล้อมที่สำคัญ มาตรการป้องกัน และแก้ไขผลกระทบสิ่งแวดล้อม และมาตรการติดตามตรวจสอบผลกระทบสิ่งแวดล้อม
 ที่โครงการจัดสรรที่ดิน สุขิขฌมาย์ ลักชีโอ ของ บริษัท การ์มิน พร็อพเพอร์ตี้ จำกัด (ระยะก่อสร้าง)

องค์ประกอบทางสิ่งแวดล้อมและ คุณค่าต่างๆ	ผลกระทบต่อสิ่งแวดล้อมที่สำคัญ	มาตรการป้องกันและแก้ไข ผลกระทบสิ่งแวดล้อม	มาตรการติดตามตรวจสอบ ผลกระทบสิ่งแวดล้อม
		19.โครงการฯ จะชุดบ่อตักตะกอนให้แล้วเสร็จ ก่อนจะดำเนินการใดๆ ผู้รับเหมาจะสูบน้ำ ส่วนบนไปใช้ประโยชน์ในการรดพรมพื้นที่ เพื่อ ลดปริมาณฝุ่นที่เกิดขึ้นในช่วงทำการก่อสร้างทุก วัน ส่วนตะกอนที่สะสมในบ่อตักตะกอนจะต้อง ให้คนงานเข้าไปชุดลอกอย่างน้อย 1 ครั้ง/ สัปดาห์ หรือเพิ่มความถี่ตามความเหมาะสม 20.ในส่วนการป้องกันการเปลี่ยนแปลงคุณสมบัติ ของดิน จากการนำดินจากแหล่งอื่นมาใช้ในงาน การจัดภูมิทัศน์ในกรณีจำเป็น โครงการฯ จะต้อง กำชับผู้รับเหมาให้มีการคัดเลือกดินที่มีคุณภาพดี ไม่มีเศษหิน หรือพันธุ์พืชอื่นๆ ปะปน 21.กรณีมีการเปลี่ยนแปลงมาตรการเจ้าของ โครงการฯ จะต้องดำเนินการแจ้งขอความ เห็นชอบจากหน่วยงานผู้อนุญาตก่อนดำเนินการ 22.เจ้าของโครงการจะต้องระบุงการดำเนินการ ตามมาตรการป้องกันและแก้ไขผลกระทบ	

ลงชื่อ.....
 (นางสาวสุพิชฌาย์ ยอแสงรัตน์ และ นายเกรียงศักดิ์ กิติเกียรติศักดิ์)
 บริษัท การ์มิน พร็อพเพอร์ตี้ จำกัด

กรรมการผู้มีอำนาจลงนาม เดือนสิงหาคม 2563
 19/151

ลงชื่อ.....
 (นายเจนณรงค์ สันสน)
 บริษัท เจต คอนซัลแตนท์ จำกัด

บุคคลธรรมดา
 บัญชีทำรายงาน
 JADE CONSULTANT CO., LTD.

ตารางที่ 2 สรุปผลกระทบสิ่งแวดล้อมที่สำคัญ มาตรการป้องกัน และแก้ไขผลกระทบสิ่งแวดล้อม และมาตรการติดตามตรวจสอบผลกระทบสิ่งแวดล้อม
 ที่โครงการจัดสรรที่ดิน สุขิขหมาย ลักชีโอ ของ บริษัท การ์มิน พร็อพเพอร์ตี้ จำกัด (ระยะก่อสร้าง)

องค์ประกอบทางสิ่งแวดล้อมและ คุณค่าต่างๆ	ผลกระทบต่อสิ่งแวดล้อมที่สำคัญ	มาตรการป้องกันและแก้ไข ผลกระทบสิ่งแวดล้อม	มาตรการติดตามตรวจสอบ ผลกระทบสิ่งแวดล้อม
		สิ่งแวดล้อมตามที่ได้รับการเห็นชอบไว้ในสัญญา ว่าจ้าง พร้อมแนบรายละเอียดมาตรการฯ ไว้ แนบท้ายสัญญา	
<p>1.3 ธรณีวิทยาและ การเกิดแผ่นดินไหว</p> 	<p>1) ด้านธรณีวิทยา บริเวณพื้นที่จังหวัดภูเก็ตส่วนใหญ่มีลักษณะทาง ธรณีวิทยาเป็นหินชุดภูเก็ต และพื้นที่โครงการอยู่ใน บริเวณ หินตะกอนและหินแปร (Sedimentary and Metamorphic rocks) แบบ Qc คือ ตะกอนเศษหินเชิง เขา เป็นทราย และดินเคลย์ มีสีเทาจาง การคัดขนาดไม่ดี พบแร่ดีบุกสะสมตัวมาก เมื่อพิจารณากิจกรรมของ โครงการ พบว่า ไม่ได้ทำให้เกิดการเปลี่ยนแปลงทาง ธรณีวิทยาในระดับโครงสร้าง</p> <p>2) การเกิดแผ่นดินไหว พื้นที่โครงการ ตั้งอยู่ในบริเวณพื้นที่เสี่ยงภัยเขต 2ก เป็นเขตที่มีความเสี่ยงในการเกิดแผ่นดินไหวในระดับน้อย ถึงปานกลาง สำหรับสิ่งปลูกสร้างที่ออกแบบไม่ดีจะเกิด ความเสี่ยงในการเกิดแผ่นดินไหว ทั้งนี้ ในส่วนของรูปแบบ</p>	<p>การเกิดแผ่นดินไหว</p> <ol style="list-style-type: none"> เตรียมไฟฉายพร้อมถ่านไฟฉาย และกระเป๋ายา เตรียมไว้ในส่วนต้อนรับ และให้ผู้พักอาศัยทราบ ว่าอยู่ที่ไหน เตรียมบุคลากรที่มีความรู้ในการปฐมพยาบาล เบื้องต้น มีแผ่นป้ายแสดงตำแหน่งของวาล์วปิดน้ำ วาล์ว ปิดก๊าซ สะพานไฟฟ้า สำหรับตัดกระแสไฟฟ้าไว้ ที่ห้องสำนักงาน มีป้ายเตือนห้ามวางสิ่งของหนักบนชั้น หรือหิ้ง สูงๆ เมื่อแผ่นดินไหวอาจตกลงมาเป็นอันตรายได้ กำหนดจุดนัดหมาย ในกรณีที่ต้องพลัดพราก จากกัน เพื่อมารวมกันอีกครั้ง ในภายหลังซึ่งเป็น จุดรวมพลของโครงการ 	-

ลงชื่อ.....
 (นางสาวสุพิชฌาย์ ยอแสงรัตน์ และ นายเกรียงศักดิ์ กิติเกียรติศักดิ์)
 บริษัท การ์มิน พร็อพเพอร์ตี้ จำกัด

กรรมการผู้มีอำนาจลงนาม เดือนสิงหาคม 2563
 20/151

ลงชื่อ.....
 (นายเจนณรงค์ สันสน)
 บริษัท เจต คอนซัลแตนท์ จำกัด



บุคคลธรรมดาที่ปรึกษาจัดทำรายงาน
 JADE CONSULTANT CO., LTD

ตารางที่ 2 สรุปผลกระทบสิ่งแวดล้อมที่สำคัญ มาตรการป้องกัน และแก้ไขผลกระทบสิ่งแวดล้อม และมาตรการติดตามตรวจสอบผลกระทบสิ่งแวดล้อม
 ที่โครงการจัดสรรที่ดิน สุขิขมาลัย ลักชีโอ ของ บริษัท การ์มิน พร็อพเพอร์ตี้ จำกัด (ระยะก่อสร้าง)

องค์ประกอบทางสิ่งแวดล้อมและ คุณค่าต่างๆ	ผลกระทบต่อสิ่งแวดล้อมที่สำคัญ	มาตรการป้องกันและแก้ไข ผลกระทบสิ่งแวดล้อม	มาตรการติดตามตรวจสอบ ผลกระทบสิ่งแวดล้อม
 <p>อาคารไม่เข้าข่ายการออกแบบการรองรับแผ่นดินไหว ตาม กฎกระทรวงมหาดไทย เรื่อง กำหนดการรับน้ำหนัก ความ ต้านทาน ความคงทนของอาคาร และพื้นดินที่รองรับ อาคารในการต้านทานแรงสั่นสะเทือนของแผ่นดินไหว พ.ศ.2550 การออกแบบอาคารจะออกแบบโครงสร้างให้ม ีความแข็งแรงอ้างอิงตามที่กฎหมายกำหนดรวมทั้งได้รั บการรับรองจากวิศวกรผู้ได้รับอนุญาต และการดำเนินการ ก่อสร้างจะต้องดำเนินการภายหลังได้รับอนุญาตก่อสร้าง จากหน่วยงานท้องถิ่น</p> <p>ทั้งนี้ โครงการจะจัดเตรียมมาตรการป้องกันและแก้ไข ผลกระทบสิ่งแวดล้อมและนำไปติดประกาศหรือประชา สัมพันธ์ ให้ทุกคนได้รับทราบวิธีปฏิบัติตนได้อย่างถูกต้อง กรณีเกิดเหตุแผ่นดินไหว แต่เนื่องจากการเกิดแผ่นดินไหว ไม่สามารถคาดการณ์ได้ และเป็นเหตุการณ์ที่ไม่ได้เกิดขึ้น บ่อยครั้ง ประกอบประชาชนส่วนใหญ่มีการเรียนรู้ถึงการ เอาตัวรอดเมื่อเกิดแผ่นดินไหวจากแผ่นป้าย/แผ่นพับ ประชาสัมพันธ์</p>	<p>ระหว่างเกิดแผ่นดินไหว</p> <p>1.พยายามควบคุมสติอยู่อย่างสงบ ถ้าอยู่ใน อาคารก็ให้อยู่ในอาคาร ถ้าอยู่นอกอาคารก็ให้อยู่ นอกอาคาร เพื่อป้องกันการได้รับบาดเจ็บเพราะ วิ่งเข้า-ออก โดยถ้าอยู่ในอาคารให้ยืนหรือหมอบ อยู่ในส่วนที่มีโครงสร้างแข็งแรง ที่สามารถรับ น้ำหนักได้มาก และให้อยู่ห่างจากประตูระเบียง และหน้าต่าง</p> <p>2.ห้ามใช้เทียน ไม้ขีดไฟ หรือสิ่งทำให้เกิดเปลว หรือประกายไฟ เพราะอาจมีแก๊สรั่วอยู่บริเวณ นั้นหลังเกิดแผ่นดินไหว</p> <p>หลังเกิดแผ่นดินไหว</p> <p>1.ตรวจสอบตัวเองและคนรอบข้างว่าได้รับ บาดเจ็บหรือไม่ ให้ปฐมพยาบาลเบื้องต้นก่อน</p> <p>2.รีบออกจากอาคารที่เสียหายทันที เพราะหาก เกิดแผ่นดินไหวตามมา อาคารอาจพังทลายได้</p> <p>3.พยายามใส่รองเท้าหุ้มส้นเสมอ เพราะอาจมี</p>		

Garmin property Co., Ltd.

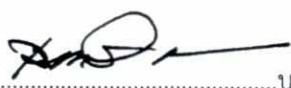
ลงชื่อ..........กรรมการผู้มีอำนาจลงนาม เดือนสิงหาคม 2563
 (นางสาวสุพิชมาลัย ยอแสงรัตน์ และ นายเกรียงศักดิ์ กิติเกียรติศักดิ์)
 บริษัท การ์มิน พร็อพเพอร์ตี้ จำกัด 21/151

ลงชื่อ..........บุคคลธรรมดา..........จัดทำรายงาน
 (นายเจนณรงค์ สันสน)
 บริษัท เจต คอนซัลแตนท์ จำกัด
 JADE CONSULTANT CO., LTD.

ตารางที่ 2 สรุปผลกระทบสิ่งแวดล้อมที่สำคัญ มาตรการป้องกัน และแก้ไขผลกระทบสิ่งแวดล้อม และมาตรการติดตามตรวจสอบผลกระทบสิ่งแวดล้อม
 ที่โครงการจัดสรรที่ดิน สุพิชฌาย์ ลักชีโอ ของ บริษัท การ์มิน พร็อพเพอร์ตี้ จำกัด (ระยะก่อสร้าง)

องค์ประกอบทางสิ่งแวดล้อมและ คุณค่าต่างๆ	ผลกระทบต่อสิ่งแวดล้อมที่สำคัญ	มาตรการป้องกันและแก้ไข ผลกระทบสิ่งแวดล้อม	มาตรการติดตามตรวจสอบ ผลกระทบสิ่งแวดล้อม
 Garmin property Co., Ltd.		เศษแก้ว หรือวัสดุแหลมคมอื่นๆ และสิ่งหักพัง แฉงหรือขาดได้ 4.ตรวจสอบสายไฟ ท่อน้ำ ท่อแก๊ส ถ้าแก๊สรั่วให้ ปิดวาล์วถึงแก๊ส ยกสะพานไฟอย่าจุดไม้ขีดไฟ หรือก่อไฟจนกว่าจะแน่ใจว่าไม่มีแก๊สรั่ว 5.ตรวจสอบว่าแก๊สรั่ว ด้วยการดมกลิ่นเท่านั้น ถ้าได้กลิ่นให้เปิดประตูหน้าต่างทุกบาน 6.สำรวจดูความเสียหายท่อส้วม และท่อน้ำทิ้ง ก่อนใช้ 7.กันเขตหรือไม่อนุญาตให้เข้าไปในเขตที่มีความ เสียหายสูง หรืออาคารพัง 8.กรณีมีการเปลี่ยนแปลงมาตรการเจ้าของ โครงการฯ จะต้องดำเนินการแจ้งขอความ เห็นชอบจากหน่วยงานผู้อนุญาตก่อนดำเนินการ 9.เจ้าของโครงการจะต้องระบุงการดำเนินการ ตามมาตรการป้องกันและแก้ไขผลกระทบ สิ่งแวดล้อมตามที่ได้รับเห็นชอบไว้ในสัญญา	

ลงชื่อ.....โครงการคอลัมน์.....กรรมการผู้มีอำนาจลงนาม เดือนสิงหาคม 2563

(นางสาวสุพิชฌาย์ ยอแสงรัตน์ และ นายเกรียงศักดิ์ กิติเกียรติศักดิ์)

22/151

บริษัท การ์มิน พร็อพเพอร์ตี้ จำกัด

ลงชื่อ.....บุคคลธรรมดาผู้มีสิทธิจัดหางาน

(นายเจนณรงค์ สันสน)

บริษัท เจต คอนซัลแตนท์ จำกัด JADE CONSULTANT CO., LTD.

ตารางที่ 2 สรุปผลกระทบสิ่งแวดล้อมที่สำคัญ มาตรการป้องกัน และแก้ไขผลกระทบสิ่งแวดล้อม และมาตรการติดตามตรวจสอบผลกระทบสิ่งแวดล้อม
 ที่โครงการจัดสรรที่ดิน สุพิชฌาย์ ลักซิโอ ของ บริษัท การ์มิน พร็อพเพอร์ตี้ จำกัด (ระยะก่อสร้าง)

องค์ประกอบทางสิ่งแวดล้อมและ คุณค่าต่างๆ	ผลกระทบต่อสิ่งแวดล้อมที่สำคัญ	มาตรการป้องกันและแก้ไข ผลกระทบสิ่งแวดล้อม	มาตรการติดตามตรวจสอบ ผลกระทบสิ่งแวดล้อม
		ว่าจ้าง พร้อมแนบรายละเอียดมาตรการฯ ไว้ แนบท้ายสัญญา	
<p>1.4 สภาพภูมิอากาศ อุตุนิยมวิทยา และ คุณภาพอากาศ</p>	<p>1) ฝุ่นละออง ผลกระทบต่อด้านคุณภาพอากาศในระยะก่อสร้าง ส่วนใหญ่จะเป็นฝุ่นละอองที่เกิดจากกิจกรรมในระหว่าง การก่อสร้างที่เกิดขึ้นชั่วคราว ประกอบด้วยกิจกรรมการ ก่อสร้าง ได้แก่ ฝุ่นละอองที่เกิดจากการปรับแต่งระดับ พื้นเพื่อดำเนินการก่อสร้าง การก่อสร้างตัวอาคารที่ใช้ วัสดุซีเมนต์ และกิจกรรมการขนส่งวัสดุอุปกรณ์ในการ ก่อสร้าง ได้แก่ ฝุ่นละอองที่เกิดจากการกระจายของฝุ่นบริเวณ พื้นที่โครงการและถนนภายนอกพื้นที่ ฝุ่นผงซีเมนต์ ท่อไอ เสียร์รถยนต์ เป็นต้น</p> <p>จากการคำนวณคาดว่าปริมาณฝุ่นละอองรวม (Total Suspended Particulate: TSP) ที่ เกิด ขึ้น ภายใน โครงการ เท่ากับ 0.0077 mg/m³ และปริมาณฝุ่นขนาด เล็กกว่า 10 ไมครอน เท่ากับ 0.0007 mg/m³ อ้างอิงผล การตรวจวัดคุณภาพอากาศของจังหวัดภูเก็ต ปี 2562</p>	<p>มาตรการลดผลกระทบความเสี่ยงของฝุ่น ละอองที่เกิดจากการก่อสร้างอาคารของ โครงการ</p> <p>มาตรการด้านการประชาสัมพันธ์</p> <p>1.จัดการประชุมระหว่างผู้ก่อสร้างกับผู้ที่อยู่ ได้รับความกระทบ เพื่อวางแผนแนวทางการ ติดต่อสื่อสาร รวมทั้งกำหนดแผนงานและถ่ายรูป ติดพื้นที่โครงการ (ในรัศมี 20 เมตร)</p> <p>2.ทำป้ายขนาดไม่น้อยกว่า 0.50x1.0 เมตร แสดงระยะเวลาที่ใช้ในการก่อสร้าง และเวลาเริ่ม และหยุดกิจกรรมก่อสร้างในแต่ละวัน พร้อม ระบุชื่อ และเบอร์โทรศัพท์ ของผู้รับผิดชอบใน การควบคุมการก่อสร้าง เขตหรือองค์การบริหาร ส่วนท้องถิ่นที่มีหน้าที่ควบคุมการก่อสร้าง และ มาตรการควบคุมและลดผลกระทบสิ่งแวดล้อม</p>	<p>1.ตรวจสอบคุณภาพอากาศที่มีการ ก่อสร้างฐานราก และตรวจวัด 3 วัน ต่อเนื่องโดยให้ครอบครัววันทำการและ วันหยุด และรายงานให้สำนักงาน นโยบายและแผนทรัพยากรธรรมชาติและ สิ่งแวดล้อม และหน่วยงานท้องถิ่น ทราบ</p> <p><u>สถานที่ตรวจวัด</u></p> <p>- พื้นที่ก่อสร้าง</p> <p><u>ดัชนีคุณภาพอากาศที่ต้องติดตาม</u> <u>ตรวจสอบ</u></p> <p>- CO 1 ชม. - HC 1 ชม. - NOx1 ชม. - SOx24 ชม.</p>



ลงชื่อ.....
 (นางสาวสุพิชฌาย์ ยอแสงรัตน์ และ นายเกรียงศักดิ์ กิติเกียรติศักดิ์)
 บริษัท การ์มิน พร็อพเพอร์ตี้ จำกัด

กรรมการผู้มีอำนาจลงนาม เดือนสิงหาคม 2563
 23/151

ลงชื่อ.....
 (นายเจนณรงค์ สันสน)
 บริษัท เจต คอนซัลแตนท์ จำกัด

บุคคลธรรมดาผู้จัดทำรายงาน
 JADE CONSULTANT CO., LTD.

ตารางที่ 2 สรุปผลกระทบสิ่งแวดล้อมที่สำคัญ มาตรการป้องกัน และแก้ไขผลกระทบสิ่งแวดล้อม และมาตรการติดตามตรวจสอบผลกระทบสิ่งแวดล้อม
 ที่โครงการจัดสรรที่ดิน สุพิชฌาย์ ลักซิโอ ของ บริษัท การ์มิน พร็อพเพอร์ตี้ จำกัด (ระยะก่อสร้าง)

องค์ประกอบทางสิ่งแวดล้อมและ คุณค่าต่างๆ	ผลกระทบต่อสิ่งแวดล้อมที่สำคัญ	มาตรการป้องกันและแก้ไข ผลกระทบสิ่งแวดล้อม	มาตรการติดตามตรวจสอบ ผลกระทบสิ่งแวดล้อม
 Garmin Property Co. Ltd.	พบว่า ไม่มีการตรวจวัดค่าปริมาณฝุ่นละอองรวม (TSP) ส่วนปริมาณฝุ่นขนาดเล็กกว่า 10 ไมครอน (PM10) เท่ากับ 0.03 มิลลิกรัม/ลูกบาศก์เมตร เมื่อคำนวณร่วมกับฝุ่นที่เกิดจากกิจกรรมในระยะก่อสร้างของโครงการ พบว่า ปริมาณฝุ่นละอองรวม (TSP) เท่ากับ 0.0077 มิลลิกรัม/ลูกบาศก์เมตร และปริมาณฝุ่นขนาดเล็กกว่า 10 ไมครอน (PM10) เท่ากับ 0.0307 มิลลิกรัม/ลูกบาศก์เมตร ซึ่งค่าที่ได้ยังอยู่ในเกณฑ์มาตรฐานตามประกาศคณะกรรมการสิ่งแวดล้อมแห่งชาติ ฉบับที่ 10 (พ.ศ. 2538) เรื่อง กำหนดมาตรฐานคุณภาพอากาศในบรรยากาศโดยทั่วไป ซึ่งกำหนดให้ ปริมาณฝุ่นละอองรวม (TSP) ในเวลา 24 ชั่วโมง ไม่เกิน 0.33 mg/m ³ และปริมาณฝุ่นขนาดเล็กกว่า 10 ไมครอน (PM10) ในเวลา 24 ชั่วโมง ไม่เกิน 0.12 mg/ m ³ และผลการประเมินระดับความเสี่ยงของผลกระทบจาก 4 กิจกรรมหลัก ได้แก่ การปรับพื้นที่ การก่อสร้างและการขนส่งวัสดุก่อสร้าง พบว่า ส่งผลกระทบต่ออากาศสะสม	โดยติดไว้บริเวณที่มีการก่อสร้างให้เห็นอย่างชัดเจน มาตรการด้านการจัดการพื้นที่ก่อสร้าง 1.จัดทำระบบบันทึกข้อร้องเรียนเกี่ยวกับปัญหา ฝุ่น เสียง และกลิ่นสะเทือนจากการก่อสร้าง และระบุมูลการแก้ไขที่สามารถตรวจสอบระบบบันทึกดังกล่าว เมื่อมีการร้องขอหรือตรวจสอบ โดยต้องระบุวัน และเวลาที่ร้องเรียน รวมทั้งกิจกรรมที่ได้ดำเนินการตามข้อร้องเรียนดังกล่าว 2.จัดทำระบบบันทึก เมื่อมีเหตุการณ์ผิดปกติ ที่ทำให้เกิดฝุ่น โดยระบุสาเหตุและเวลา มาตรการด้านการติดตามตรวจสอบ 1.ติดตั้งระบบตรวจวัดและบันทึกฝุ่น เสียง และกลิ่นสะเทือน โดยตรวจวัดทุกวันในช่วงก่อสร้าง รวบรวมบันทึกผลการตรวจสอบ และรายงานผลต่อ สผ. และหน่วยงานอนุญาตโดยรายงานผลทุกสัปดาห์ หลังจากนั้นเดือนละ 1	- TSP 24 ชม. - PM10 24 ชม. 2.จัดให้มีเจ้าหน้าที่คอยรับเรื่องร้องเรียนจากผู้อยู่อาศัยที่อยู่ใกล้เคียง พื้นที่โครงการตลอดระยะก่อสร้าง กรณีพบว่ามีเรื่องร้องเรียนต้องจัด เจ้าหน้าที่เข้าตรวจสอบทันที หากพบว่าเป็นการเสียหายที่เกิดจากโครงการ จะต้องแก้ไขโดยทันที และหากไม่สามารถตกลงกันได้ให้ใช้ ไตรภาคีเข้ามาช่วยไกล่เกลี่ย <u>ผู้รับผิดชอบ</u> - ผู้รับเหมาก่อสร้างและเจ้าของโครงการ

ลงชื่อ..........กรรมการผู้มีอำนาจลงนาม เดือนสิงหาคม 2563

(นางสาวสุพิชฌาย์ ยอแสงรัตน์ และ นายเกรียงศักดิ์ กิติเกียรติศักดิ์)

24/151

บริษัท การ์มิน พร็อพเพอร์ตี้ จำกัด

ลงชื่อ..........บุคคลธรรมดาผู้จัดทำรายงาน

(นายเจนณรงค์ สันสน)

บริษัท เจต คอนซัลแตนท์ จำกัด

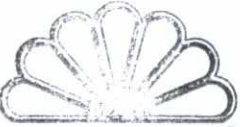

ตารางที่ 2 สรุปผลกระทบสิ่งแวดล้อมที่สำคัญ มาตรการป้องกัน และแก้ไขผลกระทบสิ่งแวดล้อม และมาตรการติดตามตรวจสอบผลกระทบสิ่งแวดล้อม
 ที่โครงการจัดสรรที่ดิน สุขิขฌาย์ ลักชีโอ ของ บริษัท การ์มิน พร็อพเพอร์ตี้ จำกัด (ระยะก่อสร้าง)

องค์ประกอบทางสิ่งแวดล้อมและ คุณค่าต่างๆ	ผลกระทบต่อสิ่งแวดล้อมที่สำคัญ	มาตรการป้องกันและแก้ไข ผลกระทบสิ่งแวดล้อม	มาตรการติดตามตรวจสอบ ผลกระทบสิ่งแวดล้อม
 Gemma Property Co., Ltd.	ของฝุ่นอยู่ในระดับปานกลางและผลกระทบต่อสุขภาพอยู่ในระดับปานกลาง ส่วนผลกระทบของฝุ่นต่อระบบนิเวศในรัศมี 350 เมตร อยู่ในระดับต่ำ 2) มลพิษทางอากาศ การทำงานของเครื่องจักรที่ใช้ในการก่อสร้าง ทำให้เกิดมลพิษทางอากาศหลายชนิด ได้แก่ ก๊าซคาร์บอนมอนอกไซด์ (CO) สารไฮโดรคาร์บอน (HC) ออกไซด์ของไนโตรเจน (NOx) ออกไซด์ของซัลเฟอร์ (SOx) ฝุ่นละอองที่มีขนาดเล็กมากกว่า 10 ไมครอน (PM10) ค่าเฉลี่ยของฝุ่นละอองรวม หรือฝุ่นละอองขนาดใหญ่ไม่เกิน 100 ไมครอน (TSP) โดย US.EPA. (1997) ให้ข้อมูลเกี่ยวกับเครื่องจักรกลและอุปกรณ์ที่ใช้ในการก่อสร้างว่าส่วนใหญ่แล้วใช้เครื่องดีเซล และมี Emission factors โดยการอนุมานว่าโครงการนี้จะมีการใช้เครื่องจักรกลด้วยชนิดและปริมาณดังนี้ Wheeled loader จำนวน 4 คัน Highway truck จำนวน 5 คัน และ Miscellaneous จำนวน 6 คัน รวมเครื่องจักรใน	ครั้งตลอดระยะเวลาก่อสร้าง 2.ตรวจสอบการทำงานทั่วไป และหาแนวทางแก้ไข ในกรณีที่มีผู้ร้องเรียน มาตรการด้านการเตรียมและดูแลพื้นที่ก่อสร้าง 1.จัดวางตำแหน่งเครื่องจักรและกิจกรรมที่จะก่อให้เกิดฝุ่น ให้อยู่ห่างจากผู้รับฝุ่นมากที่สุด 2.ทำผนังหรือตาข่ายกันกิจกรรมและแหล่งกำเนิดฝุ่น เพื่อป้องกันการฟุ้งกระจายของฝุ่น 3.ลดปริมาณ น้ำไหลและน้ำโคลนบนพื้นที่ก่อสร้าง 4.ไม่เก็บกองวัสดุที่อาจก่อให้เกิดฝุ่นในบริเวณพื้นที่ก่อสร้าง มาตรการด้านการเดินและใช้เครื่องจักร 1.ปิดรถบรรทุกดินหรือวัสดุก่อสร้างที่บรรทุกมา ในขณะที่ขนดินเข้า-ออกพื้นที่ก่อสร้างด้วยผ้าใบให้มิดชิด	

ลงชื่อ.....
 (นางสาวสุพิชฌาย์ ยอแสงรัตน์ และ นายเกรียงศักดิ์ กิติเกียรติศักดิ์)
 บริษัท การ์มิน พร็อพเพอร์ตี้ จำกัด

กรรมการผู้มีอำนาจลงนาม เดือนสิงหาคม 2563
 25/151



ลงชื่อ.....
 (นายเจนณรงค์ สันสน)
 บริษัท เจต คอนซัลแตนท์ จำกัด

บุคคลธรรมดาผู้รับผิดชอบจัดทำรายงาน

 JADE CONSULTANT CO., LTD.

ตารางที่ 2 สรุปผลกระทบสิ่งแวดล้อมที่สำคัญ มาตรการป้องกัน และแก้ไขผลกระทบสิ่งแวดล้อม และมาตรการติดตามตรวจสอบผลกระทบสิ่งแวดล้อม
 ที่โครงการจัดสรรที่ดิน สุพิชฌาย์ ลักชีโอ ของ บริษัท การ์มิน พร็อพเพอร์ตี้ จำกัด (ระยะก่อสร้าง)

องค์ประกอบทางสิ่งแวดล้อมและ คุณค่าต่างๆ	ผลกระทบต่อสิ่งแวดล้อมที่สำคัญ	มาตรการป้องกันและแก้ไข ผลกระทบสิ่งแวดล้อม	มาตรการติดตามตรวจสอบ ผลกระทบสิ่งแวดล้อม
	<p>ระยะก่อสร้างทั้งสิ้น 15 วัน</p> <p>จากการคาดการณ์ปริมาณมลพิษจากเครื่องจักรและรถยนต์ที่ใช้ในการก่อสร้าง โครงการ (CO, HC, NOx และ SOx) ที่คำนวณได้มีปริมาณน้อยมาก และมีค่าไม่เกินมาตรฐาน คุณภาพอากาศในบรรยากาศโดยทั่วไปกำหนด และเมื่อรวมกับปริมาณมลพิษในอากาศในสภาวะแวดล้อมปัจจุบัน พบว่า ปริมาณของมลพิษที่รวมกันแล้วยังไม่เกินกว่าค่ามาตรฐานคุณภาพอากาศทั่วไปกำหนดเช่นกัน ซึ่งจะส่งผลต่อคุณภาพอากาศของพื้นที่ใกล้เคียงน้อยมาก เนื่องจากจำนวนเที่ยวในการขนส่งดิน วัสดุก่อสร้าง และการรับ-ส่งคนงานก่อสร้างมีไม่มากนัก และการทำงานของเครื่องจักรกลต่างๆ ไม่ได้ทำงานทั้งวัน และไม่ได้ทำงานพร้อมกันทั้งหมดอีกด้วย</p>	<p>2.ไม่เดินเครื่องจักรขณะไม่ใช้งาน</p> <p>3.หลีกเลี่ยงการใช้เครื่องจักรที่ใช้ น้ำมันเป็นเชื้อเพลิงถ้าเป็นไปได้ควรใช้เครื่องจักรที่เดินเครื่องด้วยไฟฟ้า</p> <p>4.ควบคุมความเร็วรถที่วิ่งในพื้นที่ก่อสร้างไม่เกิน 20 กิโลเมตร/ชั่วโมง</p> <p>5.วางแผนใช้เส้นทางและเวลาการขนส่งวัสดุและดิน เพื่อลดปัญหาฝุ่นและจราจรโดยยานพาหนะในการขนส่ง ทั้งประเภทและเวลาตามข้อกำหนดของพนักงานจราจรในพื้นที่</p> <p>6.ลดการใช้รถขนส่งพนักงานเข้าพื้นที่โดยการใช้การขนส่งรวม</p> <p>มาตรการด้านการใช้เครื่องมือก่อสร้าง</p> <p>1.ใช้อุปกรณ์ในการก่อสร้างที่ก่อให้เกิดฝุ่นน้อย</p> <p>2.จัดหาแหล่งน้ำที่จะใช้พรมพื้นที่ก่อสร้าง เพื่อลดฝุ่นให้มีความเพียงพอ โดยพรมน้ำบริเวณพื้นที่ก่อสร้างและกองวัสดุพวกหินและทราย อย่าง</p>	

ลงชื่อ.....  กรรมการผู้มีอำนาจลงนาม เดือนสิงหาคม 2563
 (นางสาวสุพิชฌาย์ ยอแสงรัตน์ และ นายเกรียงศักดิ์ กิติเกียรติศักดิ์) 26/151
 บริษัท การ์มิน พร็อพเพอร์ตี้ จำกัด



ลงชื่อ.....  บุคคลธรรมดาผู้มีอำนาจลงนาม
 (นายเจนณรงค์ สันสน) 
 บริษัท เจต คอนซัลแตนท์ จำกัด
 JADE CONSULTANT CO., LTD.

ตารางที่ 2 สรุปผลกระทบสิ่งแวดล้อมที่สำคัญ มาตรการป้องกัน และแก้ไขผลกระทบสิ่งแวดล้อม และมาตรการติดตามตรวจสอบผลกระทบสิ่งแวดล้อม
 ที่โครงการจัดสรรที่ดิน สุขิขฌมาย์ ลักชีโอ ของ บริษัท การ์มิน พร็อพเพอร์ตี้ จำกัด (ระยะก่อสร้าง)

องค์ประกอบทางสิ่งแวดล้อมและ คุณค่าต่างๆ	ผลกระทบต่อสิ่งแวดล้อมที่สำคัญ	มาตรการป้องกันและแก้ไข ผลกระทบต่อสิ่งแวดล้อม	มาตรการติดตามตรวจสอบ ผลกระทบต่อสิ่งแวดล้อม
		<p>น้อยวันละ 2 ครั้ง ในช่วงเช้าและช่วงบ่ายโดย เพิ่มความถี่ได้ตามเหมาะสม เพื่อลดการฟุ้ง กระจายของฝุ่นละออง</p> <p>3.ใช้ระบบการขนส่งที่จะก่อให้เกิดฝุ่นเป็นระบบ ปิด โดยให้จัดหาวัสดุปิดคลุมท้ายรถบรรทุกวัสดุ ก่อสร้างให้มิดชิด เพื่อป้องกันการปลิวฟุ้งและร่ว่ง หล่นของวัสดุที่บรรทุกมา</p> <p>4.จัดระบบที่จะทำความสะอาดให้พร้อมใช้งาน ในกรณีที่มีการหกของสิ่งที่จะก่อให้เกิดฝุ่น</p> <p>มาตรการด้านการจัดการของเสีย ไม่เผาขยะและวัสดุก่อสร้างภายในพื้นที่ก่อสร้าง มาตรการเฉพาะด้านการเตรียมพื้นที่โดยการ เปิดหน้าดิน เปิดพื้นที่ขุดดินบริเวณเล็กเท่าที่จำเป็น ส่วนอื่นที่ เปิดแล้วควรปิดผ้าใบคลุมไว้ หากไม่ได้ปฏิบัติงาน บนพื้นที่นั้น</p>	

Garmin Property Co., Ltd.



ลงชื่อ..........กรรมการผู้มีอำนาจลงนาม เดือนสิงหาคม 2563
 (นางสาวสุพิชฌมาย์ ยอแสงรัตน์ และ นายเกรียงศักดิ์ กิติเกียรติศักดิ์) 27/151
 บริษัท การ์มิน พร็อพเพอร์ตี้ จำกัด

ลงชื่อ..........บุคคลธรรมดา.....ผู้จัดทำรายงาน
 (นายเจนณรงค์ สันสน) บ.เจด คอนซัลแตนท์ จำกัด
 บริษัท เจด คอนซัลแตนท์ จำกัด

 JADE CONSULTANT CO., LTD.

ตารางที่ 2 สรุปผลกระทบสิ่งแวดล้อมที่สำคัญ มาตรการป้องกัน และแก้ไขผลกระทบสิ่งแวดล้อม และมาตรการติดตามตรวจสอบผลกระทบสิ่งแวดล้อม
 ที่โครงการจัดสรรที่ดิน สุพิชฌาย์ ลักซิโอ ของ บริษัท การ์มิน พร็อพเพอร์ตี้ จำกัด (ระยะก่อสร้าง)

องค์ประกอบทางสิ่งแวดล้อมและ คุณค่าต่างๆ	ผลกระทบต่อสิ่งแวดล้อมที่สำคัญ	มาตรการป้องกันและแก้ไข ผลกระทบสิ่งแวดล้อม	มาตรการติดตามตรวจสอบ ผลกระทบสิ่งแวดล้อม
		<p>มาตรการเฉพาะด้านการก่อสร้าง</p> <ol style="list-style-type: none"> หลีกเลี่ยงการขุดผิวคอนกรีต ถ้าต้องทำต้องทำให้ผิวคอนกรีตเปียกก่อน การเก็บกองทรายในพื้นที่ก่อสร้างต้องเก็บในกะบะและพรมน้ำให้เปียกชื้นอยู่เสมอ การนำปูนซีเมนต์ผงเข้ามาในพื้นที่ก่อสร้างต้องนำเข้ามาโดยบรรจุภาชนะที่มิดชิด ในกรณีที่ต้องใช้ปูนผงปริมาณน้อยสามารถนำมาใช้ได้ หลังจากใช้แล้วต้องเก็บในถุงให้มิดชิด ติดตั้งผ้าใบก่อสร้าง (Mesh sheet) ครอบคลุมโดยรอบอาคารตั้งแต่ชั้นล่างจนถึงส่วนสูงสุดของอาคาร <p>มาตรการเฉพาะด้านการขนส่งวัสดุก่อสร้าง/ดิน</p> <ol style="list-style-type: none"> ขนส่งวัสดุก่อสร้างในช่วงเวลากลางวัน โดยขนส่งนอกช่วงเวลาเร่งด่วน และให้สอดคล้องกับประกาศเจ้าพนักงานจราจร หากมีการขนส่งใน 	

ลงชื่อ  กรรมการผู้มีอำนาจลงนาม เดือนสิงหาคม 2563
 (นางสาวสุพิชฌาย์ ยอแสงรัตน์ และ นายเกรียงศักดิ์ กิติเกียรติศักดิ์)
 บริษัท การ์มิน พร็อพเพอร์ตี้ จำกัด 28/151

ลงชื่อ  บุคคลธรรมดาที่ลงชื่อจัดทำรายงาน
 (นายเจนณรงค์ สันสน)
 บริษัท เจต คอนซัลแตนท์ จำกัด

ตารางที่ 2 สรุปผลกระทบสิ่งแวดล้อมที่สำคัญ มาตรการป้องกัน และแก้ไขผลกระทบสิ่งแวดล้อม และมาตรการติดตามตรวจสอบผลกระทบสิ่งแวดล้อม
 ที่โครงการจัดสรรที่ดิน สุขิขฌาย์ ลักชีโอ ของ บริษัท การ์มิน พร็อพเพอร์ตี้ จำกัด (ระยะก่อสร้าง)

องค์ประกอบทางสิ่งแวดล้อมและ คุณค่าต่างๆ	ผลกระทบต่อสิ่งแวดล้อมที่สำคัญ	มาตรการป้องกันและแก้ไข ผลกระทบต่อสิ่งแวดล้อม	มาตรการติดตามตรวจสอบ ผลกระทบต่อสิ่งแวดล้อม
		เวลากลางวันต้องไม่เกินเวลา 22.00 น. ทั้งนี้ต้อง ได้รับอนุญาตจากเจ้าพนักงานจราจรในแต่ละ กรณี 2. ลำเลียงดิน เฉพาะช่วงเวลากลางวันเท่านั้น ห้ามลำเลียงดินในช่วงเวลากลางคืนเด็ดขาด 3. จำกัดความเร็วของรถบรรทุกให้ไม่เกิน 30 กิโลเมตร/ชั่วโมง ในช่วงที่วิ่งผ่านพื้นที่ชุมชน 4. รถบรรทุกดินทุกคัน จะต้องมียาไปปิดคลุม ภาระบรถอย่างมิดชิด 5. จัดให้มีเจ้าหน้าที่สำหรับคอยอำนวยความสะดวก ในช่วงที่รถบรรทุกเข้า-ออกพื้นที่ก่อสร้าง อยู่ตลอดเวลา 6. หลีกเลี่ยงการลำเลียงดินในช่วงเย็น (หลังเวลา 16.00-18.00 น.) เนื่องจากช่วงเวลาดังกล่าว เป็นช่วงเวลาเร่งด่วนของชุมชน ซึ่งหากมีการ ขนส่งในช่วงเวลาดังกล่าว อาจก่อให้เกิดปัญหา จราจรได้	

ลงชื่อ..........
 (นางสาวสุพิชฌาย์ ยอแสงรัตน์ และ นายเกรียงศักดิ์ กิติเกียรติศักดิ์) เดือนสิงหาคม 2563

บริษัท การ์มิน พร็อพเพอร์ตี้ จำกัด

29/151

ลงชื่อ..........
 บุคคลธรรมดาผู้มีอำนาจจัดทำรายงาน

(นายเจนณรงค์ สันสน)

บริษัท เจต คอนซัลแต้นท์ จำกัด



ตารางที่ 2 สรุปผลกระทบสิ่งแวดล้อมที่สำคัญ มาตรการป้องกัน และแก้ไขผลกระทบสิ่งแวดล้อม และมาตรการติดตามตรวจสอบผลกระทบสิ่งแวดล้อม
 ที่โครงการจัดสรรที่ดิน สุพิชฌาย์ ลักซิโอ ของ บริษัท การ์มิน พร็อพเพอร์ตี้ จำกัด (ระยะก่อสร้าง)

องค์ประกอบทางสิ่งแวดล้อมและ คุณค่าต่างๆ	ผลกระทบต่อสิ่งแวดล้อมที่สำคัญ	มาตรการป้องกันและแก้ไข ผลกระทบสิ่งแวดล้อม	มาตรการติดตามตรวจสอบ ผลกระทบสิ่งแวดล้อม
 Garmin property Co., Ltd.		7.บริเวณโดยรอบพื้นที่ที่ปรับถมดิน จะต้องทำ การกันผ้าใบ หรือตาข่ายตาขีด เพื่อลดการฟุ้ง กระจายของฝุ่นละออง 8. บริเวณทางออกของรถบรรทุก จะต้องจัดให้มี พื้นที่สำหรับล้างล้อ เพื่อลดการตกหล่นของ ตะกอนดินลงบนถนนด้านหน้าโครงการ 9. จัดให้มีเจ้าหน้าที่เพื่อคอยกวาด ฉีด ล้างถนน ด้านหน้าโครงการอย่างสม่ำเสมอ 10.ล้างล้อรถบรรทุกเป็นประจำทุกครั้งที่จะนำรถ ออกนอกพื้นที่ก่อสร้าง 11.ปรับปรุงถนนในพื้นที่ก่อสร้างให้อยู่ในสภาพ ใช้งานได้ดีเสมอ 12.ใช้น้ำฉีดพ่นถนนถ้ามีการขนส่งในหน้าแล้ง หรือกรณีที่ดินแห้ง 13.ทำประตูเข้าออกของรถบรรทุกจากพื้นที่ต้อง มีระยะห่างไม่น้อยกว่า 10 เมตร จากบ้านเรือน ของผู้รับผลกระทบ	

ลงชื่อ.....
 (นางสาวสุพิชฌาย์ ยอแสงรัตน์ และ นายเกรียงศักดิ์ กิติเกียรติศักดิ์)
 บริษัท การ์มิน พร็อพเพอร์ตี้ จำกัด

กรรมการผู้มีอำนาจลงนาม เดือนสิงหาคม 2563
 30/151

ลงชื่อ.....
 (นายเจนณรงค์ สันสน)
 บริษัท เจต คอนซัลแตนท์ จำกัด



ตารางที่ 2 สรุปผลกระทบสิ่งแวดล้อมที่สำคัญ มาตรการป้องกัน และแก้ไขผลกระทบสิ่งแวดล้อม และมาตรการติดตามตรวจสอบผลกระทบสิ่งแวดล้อม
 ที่โครงการจัดสรรที่ดิน สุขิพขมาย ลักชีโอ ของ บริษัท การ์มิน พร็อพเพอร์ตี้ จำกัด (ระยะก่อสร้าง)

องค์ประกอบทางสิ่งแวดล้อมและ คุณค่าต่างๆ	ผลกระทบต่อสิ่งแวดล้อมที่สำคัญ	มาตรการป้องกันและแก้ไข ผลกระทบสิ่งแวดล้อม	มาตรการติดตามตรวจสอบ ผลกระทบสิ่งแวดล้อม
		14.กรณีมีการเปลี่ยนแปลงมาตรการเจ้าของโครงการฯ จะต้องดำเนินการแจ้งขอความเห็นชอบจากหน่วยงานผู้อนุญาตก่อนดำเนินการ 15.เจ้าของโครงการจะต้องระบุนการดำเนินการตามมาตรการป้องกันและแก้ไขผลกระทบสิ่งแวดล้อมตามที่ได้รับทราบเห็นชอบไว้ในสัญญาว่าจ้าง พร้อมแนบรายละเอียดมาตรการฯ ไว้แนบท้ายสัญญา	
1.5 เสียงและความสั่นสะเทือน 	1) เสียง ในการประเมินระดับเสียงที่เกิดขึ้นจากการพัฒนาโครงการนั้น ที่ปรึกษาจะทำการศึกษาวิเคราะห์ระดับเสียงตามระดับเสียงดังที่ระยะต่างๆ ที่เปลี่ยนไปจากแหล่งกำเนิดเสียงถึงตัวผู้รับเสียง (Receptor) จากนั้นนำระดับเสียงที่ได้มาเปรียบเทียบกับมาตรฐานระดับเสียงสูงสุดตามประกาศคณะกรรมการสิ่งแวดล้อมแห่งชาติ ฉบับที่ 15 (พ.ศ.2540) โดยการคำนวณระดับเสียงที่ได้รับของผู้รับเสียง	1.จัดให้มีกำแพงกันเสียง เพื่อลดผลกระทบด้านเสียงต่อพื้นที่ข้างเคียงไม่เกินค่ามาตรฐานเสียงเฉลี่ย 24 ชั่วโมง (ไม่เกิน 70 dB(A)) ตามประกาศคณะกรรมการสิ่งแวดล้อมแห่งชาติ ฉบับที่ 15 พ.ศ.2540 เรื่อง กำหนดมาตรฐานระดับเสียงโดยทั่วไป และค่ามาตรฐานเสียงรบกวน (ไม่เกิน 10 dB(A)) ตามประกาศคณะกรรมการสิ่งแวดล้อมแห่งชาติ ฉบับที่ 29 (พ.ศ.2550) เรื่องค่าระดับเสียงรบกวน ดังนี้	1.ตรวจวัดเสียงที่มีการก่อสร้างฐานรากและตรวจวัด 3 วัน ต่อเนื่องโดยให้ครอบคลุมวันทำการและวันหยุด <u>สถานที่ตรวจวัด</u> - พื้นที่โครงการ - ดัชนีที่ตรวจวัด - Lmax ,Leq ,Ldn <u>ความถี่ในการตรวจสอบ</u> - ตรวจวัดเสียงทุกวันที่มีงานฐานราก

ลงชื่อ.....
 (นางสาวสุพิชขมาย ยอแสงรัตน์ และ นายเกรียงศักดิ์ กิติเกียรติศักดิ์)
 บริษัท การ์มิน พร็อพเพอร์ตี้ จำกัด

31/151

ลงชื่อ.....
 (นายเจนณรงค์ สันสน)
 บริษัท เจต คอนซัลแตนท์ จำกัด



ตารางที่ 2 สรุปผลกระทบสิ่งแวดล้อมที่สำคัญ มาตรการป้องกัน และแก้ไขผลกระทบสิ่งแวดล้อม และมาตรการติดตามตรวจสอบผลกระทบสิ่งแวดล้อม
 ที่โครงการจัดสรรที่ดิน สุพิชฌาย์ ลักชีโอ ของ บริษัท การ์มิน พร็อพเพอร์ตี้ จำกัด (ระยะก่อสร้าง)

องค์ประกอบทางสิ่งแวดล้อมและ คุณค่าต่างๆ	ผลกระทบต่อสิ่งแวดล้อมที่สำคัญ	มาตรการป้องกันและแก้ไข ผลกระทบสิ่งแวดล้อม	มาตรการติดตามตรวจสอบ ผลกระทบสิ่งแวดล้อม
	<p>การประเมินผลกระทบด้านระดับเสียงดังรบกวนจะประเมินจากระดับเสียงของขั้นตอนการก่อสร้าง โดยนำค่าระดับเสียงที่แหล่งกำเนิดของการก่อสร้างในขั้นตอนที่เกิดเสียงดังมากที่สุด คือ ช่วงการทำฐานราก มาใช้ในการประเมินโดยคำนวณค่าระดับเสียงที่แหล่งกำเนิดได้รับจากสมการ ในกรณีนี้เลือกใช้การทำฐานรากแบบเสาเข็มเจาะ ทั้งนี้ สามารถคำนวณระดับเสียงที่จะเกิดขึ้นต่อผู้รับผลกระทบได้ดังนี้</p> <p><u>ทิศเหนือ:บ้านพักอาศัย 2 ชั้น</u></p> <ul style="list-style-type: none"> - ค่าประเมิน = 66.82 dB (A) - รวมเสียง (Leq เฉลี่ย 24 ชั่วโมง) ปัจจุบัน = 60.8 dB (A) - มีรั้วAluminum Sheet 6.35 mm = 39.82 dB (A) <p><u>ทิศใต้:ถนนการจราจร</u></p> <ul style="list-style-type: none"> - ค่าประเมิน = 81.99 dB (A) - รวมเสียง (Leq เฉลี่ย 24 ชั่วโมง) ปัจจุบัน = 60.8 dB (A) 	<p>1.1) จัดทำรั้วชั่วคราวรอบพื้นที่ดำเนินการก่อสร้างโครงการที่มีความสูง ประมาณ 2.0 เมตร ล้อมรอบเขตที่ดินโครงการทุกด้าน โดยด้านทิศตะวันออก ทำการติดตั้ง Aluminum Sheet ที่มีความหนาอย่างน้อย 6.35 มิลลิเมตร ลดระดับเสียงลงได้ 27 dB(A)</p> <p>1.2) งานเตรียมพื้นที่ และงานขึ้นโครงสร้างอาคาร (รวมงานสถาปัตยกรรม และงานติดตั้งระบบต่างๆ ในอาคาร) ให้ใช้รั้วชั่วคราวจากการเตรียมในข้อ 1 เป็นกำแพงกันเสียง</p> <p>1.3) งานฐานรากใช้ฐานรากแบบเสาเข็มเจาะ</p> <p>1.4) งานตกแต่งอาคารและเก็บงาน ให้ติดตั้งกำแพงกันเสียงปิดล้อมพื้นที่ทำงานทุกด้านที่มีช่องเปิด เพื่อป้องกันเสียงอ้อมผ่าน ที่จะส่งผลกระทบต่อชุมชน โดยให้ติดตั้งกำแพงกันเสียงกับด้านนอกของนั่งร้านเหล็ก ที่ระยะห่างจากแนวก่อสร้างอาคาร 1.00 เมตร โดยใช้ความสูงของ</p>	<p>และรายงาน ผลการตรวจวัดทุกสัปดาห์ ในช่วงทำฐานราก หลังจากตรวจวัดเดือนละ 1 ครั้ง ตลอดระยะ ก่อสร้าง และตรวจวัด 3 วันต่อเนื่อง โดย ให้ครอบคลุมทั้งวันทำการและวันหยุดและรายงานผลการตรวจวัดต่อสำนักงานนโยบายและแผนทรัพยากรธรรมชาติและสิ่งแวดล้อม ทสจ.ภูเก็ต และหน่วยงานท้องถิ่นผู้อนุญาตเดือนละ 1 ครั้ง</p> <p><u>ผู้รับผิดชอบ</u></p> <ul style="list-style-type: none"> - ผู้รับเหมาก่อสร้างและเจ้าของโครงการ <p>2.ตรวจวัดความสั่นสะเทือนภายในพื้นที่ โครงการโดยใช้เครื่องมือวัดค่าความสั่นสะเทือน</p>

ลงชื่อ..... กรรมการผู้มีอำนาจลงนาม เดือนสิงหาคม 2563
 (นางสาวสุพิชฌาย์ ยอแสงรัตน์ และ นายเกรียงศักดิ์ กิติเกียรติศักดิ์)
 บริษัท การ์มิน พร็อพเพอร์ตี้ จำกัด 32/151

ลงชื่อ..... บุคคลธรรมดาที่มีอำนาจทำรายงาน
 (นายเจนณรงค์ สันสน)
 บริษัท เจต คอนซัลแตนท์ จำกัด



ตารางที่ 2 สรุปผลกระทบสิ่งแวดล้อมที่สำคัญ มาตรการป้องกัน และแก้ไขผลกระทบสิ่งแวดล้อม และมาตรการติดตามตรวจสอบผลกระทบสิ่งแวดล้อม ที่โครงการจัดสรรที่ดิน สุขิขฌมาย์ ลักชีโอ ของ บริษัท การ์มิน พร็อพเพอร์ตี้ จำกัด (ระยะก่อสร้าง)

องค์ประกอบทางสิ่งแวดล้อมและ คุณค่าต่างๆ	ผลกระทบต่อสิ่งแวดล้อมที่สำคัญ	มาตรการป้องกันและแก้ไข ผลกระทบสิ่งแวดล้อม	มาตรการติดตามตรวจสอบ ผลกระทบสิ่งแวดล้อม
 <p>Garmin property Co., Ltd.</p>	<p>- มีรั้วAluminum Sheet 6.35 mm = 54.99 dB (A) ทิศตะวันออก:บ้านพักอาศัย 2 ชั้น (ในโครงการสุขิขฌมาย์ ซิโน เกาะแก้ว) - ค่าประเมิน = 83.55 dB (A) - รวมเสียง (Leqเฉลี่ย 24 ชั่วโมง) ปัจจุบัน = 60.8 dB (A) - มีรั้วAluminum Sheet 6.35 mm = 56.55 dB (A) ทิศตะวันตก:บ้านเด็กโสสะ - ค่าประเมิน = 75.76 dB (A) - รวมเสียง (Leqเฉลี่ย 24 ชั่วโมง) ปัจจุบัน = 60.8 B (A) - มีรั้วAluminum Sheet 6.35 mm = 48.76 dB (A) การคำนวณระดับเสียงจากกิจกรรมก่อสร้างของโครงการที่พื้นที่ข้างเคียงโครงการจะได้รับ (หลังมีมาตรการป้องกันเสียง) มีค่าไม่เกินมาตรฐานของประกาศคณะกรรมการสิ่งแวดล้อมแห่งชาติ ฉบับที่ 15 (พ.ศ. 2540) เรื่อง กำหนดมาตรฐานระดับเสียงโดยทั่วไป ค่าระดับเสียง 24 ชั่วโมง จะต้องไม่เกิน 70 dB(A)</p>	<p>แผ่นกันเสียง 3.0 เมตร และให้มีส่วนยื่นมาปิดคลุมด้านบนให้มิดชิด และใช้รั้วชั่วคราวจากการเตรียมในข้อ 1.1) เป็นแนวกำแพงกันเสียงที่บริเวณแนวเขตที่ดินโครงการอีกชั้นหนึ่ง 2.ขุดคูดินขนาด (กว้างxลึก) 0.8x0.8 เมตร รอบพื้นที่โครงการ เพื่อใช้ลดผลกระทบด้านความสั่นสะเทือนในช่วงก่อสร้าง 3.ให้ทำฐานรากบริเวณที่อยู่ใกล้กับแนวเขตที่ดินก่อน เพื่อเป็นแนวป้องกัน จากนั้นจึงทำฐานรากถอยตั้งฉากออกจากแนวป้องกันการเคลื่อนตัวของมวลดินจะเคลื่อนตัวตามแนวฐานรากโดยฐานรากที่ทำเสร็จแล้วจะทำหน้าที่เป็นแนวป้องกันใหม่ไม่ให้มวลดินเคลื่อนที่เข้าหาแนวป้องกันเดิม 4.ประชาสัมพันธ์และแจ้งให้ชุมชนโดยรอบโครงการ ล่วงหน้าอย่างน้อย 1 เดือน เพื่อให้ทราบถึงแผนการก่อสร้างและบุคคลที่สามารถ</p>	<p>สถานที่ตรวจวัด - พื้นที่ก่อสร้าง ดัชนีที่ตรวจวัด - ตรวจวัดค่าความเร็วคลื่นอนุภาคสูงสุด (Peak Particle Velocity, PPV), Hz เป็นเวลา 1 วันต่อเนื่อง ความถี่ในการตรวจสอบ - ตรวจวัดความสั่นสะเทือนทุกวันที่มีงานฐานรากและรายงานผลการตรวจวัดทุกสัปดาห์ในช่วงทำฐานราก หลังจากนั้นตรวจวัดเดือนละ 1 ครั้ง ตลอด ระยะก่อสร้างและรายงานผลการตรวจวัดดังกล่าวต่อสำนักงานนโยบายและแผนทรัพยากรธรรมชาติและสิ่งแวดล้อม ทสจ.ภูเก็ต และหน่วยงานท้องถิ่นผู้อนุญาตเดือนละ 1 ครั้ง</p>

ลงชื่อ.....กรรมการผู้มีอำนาจลงนาม เดือนสิงหาคม 2563

(นางสาวสุพิชฌาย์ ยอแสงรัตน์ และ นายเกรียงศักดิ์ กิติเกียรติศักดิ์)

บริษัท การ์มิน พร็อพเพอร์ตี้ จำกัด

33/151

ลงชื่อ.....บุคคลธรรมดาผู้มีอำนาจรายงาน

(นายเจนณรงค์ สันสน)

บริษัท เจต คอนซัลแตนท์ จำกัด

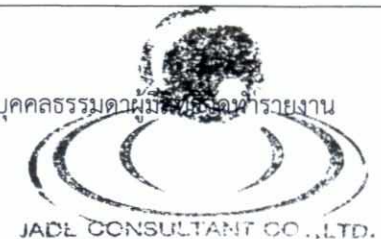

ตารางที่ 2 สรุปผลกระทบสิ่งแวดล้อมที่สำคัญ มาตรการป้องกัน และแก้ไขผลกระทบสิ่งแวดล้อม และมาตรการติดตามตรวจสอบผลกระทบสิ่งแวดล้อม
 ที่โครงการจัดสรรที่ดิน สุขิขฌมาย์ ลักชีโอ ของ บริษัท การ์มิน พร็อพเพอร์ตี้ จำกัด (ระยะก่อสร้าง)

องค์ประกอบทางสิ่งแวดล้อมและ คุณค่าต่างๆ	ผลกระทบต่อสิ่งแวดล้อมที่สำคัญ	มาตรการป้องกันและแก้ไข ผลกระทบต่อสิ่งแวดล้อม	มาตรการติดตามตรวจสอบ ผลกระทบต่อสิ่งแวดล้อม
	<p>การประเมินระดับเสียงรบกวน จากการคำนวณพบว่า ในช่วงก่อสร้างของโครงการส่งผลกระทบต่อหน่วยรับเสียงบริเวณโดยรอบพื้นที่โครงการ จะได้รับเสียงรบกวน - 1.57 dB(A) ซึ่งมีค่าเสียงรบกวนน้อยกว่า 10 dB(A) ตามประกาศคณะกรรมการสิ่งแวดล้อมแห่งชาติ ฉบับที่ 29 (พ.ศ. 2550)</p> <p>การประเมินข้างต้นเป็นระดับเสียงที่เกิดขึ้นที่พื้นที่ปิด ซึ่งผลกระทบส่วนใหญ่เกิดจากเครื่องมือหนักที่ใช้ในการก่อสร้าง ผลกระทบจะเกิดขึ้นมากที่สุดเฉพาะภายในพื้นที่ก่อสร้าง รวมทั้งโครงการจะต้องเลือกใช้เครื่องมือเครื่องจักร อุปกรณ์และวิธีการก่อสร้าง ที่สามารถลดระดับเสียงที่จะส่งผลกระทบต่อผู้อยู่อาศัย นอกจากนี้ กิจกรรมการก่อสร้างฐานรากจะเกิดขึ้นในระยะเวลาสั้นๆ และไม่ต่อเนื่องกันทั้งวัน ดังนั้น จึงคาดว่าผลกระทบเรื่องเสียงที่เกิดขึ้นของโครงการต่อชุมชนข้างเคียงจะเกิดขึ้นในระดับปานกลาง</p>	<p>ติดต่อได้ ในกรณีที่ได้รับผลกระทบจากโครงการ</p> <p>5.ตรวจสอบระยะเวลาการทำงานของคนงานที่ได้รับเสียงดังให้เป็นไปตามมาตรฐานของกระทรวงมหาดไทย เรื่อง ความปลอดภัยในการทำงานเกี่ยวกับภาวะแวดล้อม ดังนี้</p> <ul style="list-style-type: none"> - ทำงานไม่เกินวันละ 7 ชั่วโมง ต้องมีระดับเสียงที่ได้รับติดต่อกันไม่เกิน 91 dB(A) - ทำงานเกินกว่าวันละ 7 ชั่วโมง แต่ไม่เกิน 8 ชั่วโมง จะต้องมียกระดับเสียงที่ได้รับติดต่อกันไม่เกิน 90 dB(A) - ทำงานเกินวันละ 8 ชั่วโมง จะต้องมียกระดับเสียงที่ได้รับติดต่อกันไม่เกิน 80 dB(A) <p>6.ในกรณีสุดวิสัยที่จำเป็นต้องก่อสร้างหลัง 17.00 น. จะต้องแจ้งแก่หน่วยงานท้องถิ่นผู้อนุญาต และผู้อยู่อาศัยโดยรอบโดยต้องมีการแจ้งเป็นลายลักษณ์อักษรก่อนลงมือทำโดยแจ้งให้ทราบล่วงหน้าอย่างน้อย 1 วัน โดยติด</p>	<p><u>ผู้รับผิดชอบ</u></p> <ul style="list-style-type: none"> - ผู้รับเหมาก่อสร้างและเจ้าของโครงการ <p>3.ตรวจสอบการติดตั้งกำแพงกันเสียง</p> <p><u>สถานที่ตรวจสอบ</u></p> <ul style="list-style-type: none"> - บริเวณทางเข้า-ออก และรอบพื้นที่ก่อสร้าง <p><u>ดัชนีที่ใช้ในการตรวจสอบ</u></p> <ul style="list-style-type: none"> - กำแพงกันเสียง <p><u>ความถี่ในการตรวจวัด</u></p> <ul style="list-style-type: none"> - ทุกวัน ตลอดระยะเวลาก่อสร้าง <p><u>ผู้รับผิดชอบ</u></p> <ul style="list-style-type: none"> - ผู้รับเหมาก่อสร้างและเจ้าของโครงการ <p>4.ตรวจสอบเรื่องร้องเรียนจากผู้ที่อาศัยข้างเคียงหรือผู้ที่ได้รับผลกระทบ</p>

ลงชื่อ..........กรรมการผู้มีอำนาจลงนาม เดือนสิงหาคม 2563

(นางสาวสุพิชฌาย์ ยอแสงรัตน์ และ นายเกรียงศักดิ์ กิติเกียรติศักดิ์)

34/151

บริษัท การ์มิน พร็อพเพอร์ตี้ จำกัด

ลงชื่อ..........บุคคลธรรมดาผู้มีอำนาจลงนาม

(นายเจนณรงค์ สันสน)

บริษัท เจต คอนซัลแตนท์ จำกัด



ตารางที่ 2 สรุปผลกระทบสิ่งแวดล้อมที่สำคัญ มาตรการป้องกัน และแก้ไขผลกระทบสิ่งแวดล้อม และมาตรการติดตามตรวจสอบผลกระทบสิ่งแวดล้อม
 ที่โครงการจัดสรรที่ดิน สุขิขมาย์ ลักซีโอ ของ บริษัท การ์มิน พร็อพเพอร์ตี้ จำกัด (ระยะก่อสร้าง)

องค์ประกอบทางสิ่งแวดล้อมและ คุณค่าต่างๆ	ผลกระทบต่อสิ่งแวดล้อมที่สำคัญ	มาตรการป้องกันและแก้ไข ผลกระทบสิ่งแวดล้อม	มาตรการติดตามตรวจสอบ ผลกระทบสิ่งแวดล้อม
	<p>2) ความสั่นสะเทือน</p> <p>ในการก่อสร้างอาคารจะก่อสร้างฐานรากด้วยการทำเสาเข็มแบบเจาะ ดังนั้น ค่าความเร็วของแรงสั่นสะเทือนที่เลือกใช้จะใช้ค่าของเสาเข็มแบบระบบเสียง (ค่าทั่วไป) ในช่วงค่าสูงสุด 0.17 นิ้ว/วินาที ในระยะอ้างอิง 25 ฟุต จากเกณฑ์ระดับแรงสั่นสะเทือนที่ก่อให้เกิดความเสียหายต่ออาคารประเภทต่างๆ พบว่า</p> <p><u>ทิศเหนือ</u>: บ้านพักอาศัย 2 ชั้น ระยะห่างจากแนวเขตที่ดิน : 85 เมตร แรงสั่นสะเทือนจากการเจาะเสาเข็ม : 0.3 มม./วินาที</p> <p><u>ทิศใต้</u>: ถนนการจ่ายอม ระยะห่างจากแนวเขตที่ดิน : 12 เมตร แรงสั่นสะเทือนจากการเจาะเสาเข็ม : 2.62 มม./วินาที</p> <p><u>ทิศตะวันออก</u>: บ้านพักอาศัย 2 ชั้น (ในโครงการสุขิขมาย์ ซิโน เกาะแก้ว) ระยะห่างจากแนวเขตที่ดิน : 10 เมตร แรงสั่นสะเทือนจากการเจาะเสาเข็ม : 2.87 มม./วินาที</p>	<p>ประกาศแจ้งที่ด้านหน้าโครงการฯ ทั้งนี้ กิจกรรมที่อาจมีการก่อสร้างเกินเวลาจะเป็นกิจกรรมเฉพาะที่ไม่ก่อให้เกิดเสียงดัง และไม่ก่อให้เกิดความสั่นสะเทือน เท่านั้น เช่น เทปูนฐานราก เป็นต้น</p> <p>7.ควบคุมคนงานก่อสร้างไม่ให้ส่งเสียงดังรบกวนพื้นที่ข้างเคียง</p> <p>8.กิจกรรมที่มีเสียงดังบางประเภท เช่น การตัดเหล็ก ด้วยเครื่องตัดที่มีเสียงให้จัดพื้นที่ดำเนินการ อยู่ห่างจากอาคารบ้านพักอาศัยโดยรอบให้มากที่สุด</p> <p>9.ตรวจสอบและดูแลรักษาสภาพเครื่องจักรเครื่องยนต์ต่างๆ ให้มีสภาพดีอยู่เสมอ เพื่อเป็นการลดการปล่อยสารพิษและเสียงดังจากเครื่องจักร เครื่องยนต์</p> <p>10.กำหนดภาระบรรทุกของรถบรรทุกวัสดุอุปกรณ์ก่อสร้างไม่ให้บรรทุกน้ำหนักเกินกว่า</p>	<p><u>สถานที่ตรวจสอบ</u></p> <p>- ผู้พักอาศัยข้างเคียง</p> <p><u>ดัชนีที่ใช้ในการตรวจวัด</u></p> <p>- บันทึกสถิติการรับเรื่องร้องเรียนของโครงการ</p> <p><u>ความถี่ในการตรวจวัด</u></p> <p>- ทุกวัน ตลอดระยะเวลาก่อสร้าง</p> <p><u>ผู้รับผิดชอบ</u></p> <p>- ผู้รับเหมาก่อสร้างและเจ้าของโครงการ</p>

ลงชื่อ..........กรรมการผู้มีอำนาจลงนาม เดือนสิงหาคม 2563
 (นางสาวสุพิชมาย์ ยอแสงรัตน์ และ นายเกรียงศักดิ์ กิติเกียรติศักดิ์) 35/151
 บริษัท การ์มิน พร็อพเพอร์ตี้ จำกัด

ลงชื่อ..........บุคคลธรรมดาผู้มีสิทธิลงนาม
 (นายเจนณรงค์ สันสน) 35/151
 บริษัท เจต คอนซัลแตนท์ จำกัด



ตารางที่ 2 สรุปผลกระทบสิ่งแวดล้อมที่สำคัญ มาตรการป้องกัน และแก้ไขผลกระทบสิ่งแวดล้อม และมาตรการติดตามตรวจสอบผลกระทบสิ่งแวดล้อม ที่โครงการจัดสรรที่ดิน สุขิขฌมาย์ ลักซิโอ ของ บริษัท การ์มิน พร็อพเพอร์ตี้ จำกัด (ระยะก่อสร้าง)

องค์ประกอบทางสิ่งแวดล้อมและ คุณค่าต่างๆ	ผลกระทบต่อสิ่งแวดล้อมที่สำคัญ	มาตรการป้องกันและแก้ไข ผลกระทบต่อสิ่งแวดล้อม	มาตรการติดตามตรวจสอบ ผลกระทบต่อสิ่งแวดล้อม
	<p><u>ทิศตะวันตก</u>: บ้านเด็กโสสะ</p> <p>ระยะห่างจากแนวเขตที่ดิน : 25 เมตร</p> <p>แรงสั่นสะเทือนจากการเจาะเสาเข็ม : 1.17 มม./วินาที</p> <p>ในขั้นตอนการทำฐานรากอาคารจากการประเมินผลกระทบด้านแรงสั่นสะเทือน พบว่าแรงสั่นสะเทือนไม่เกินค่ามาตรฐานตามประกาศคณะกรรมการสิ่งแวดล้อมแห่งชาติ ฉบับที่ 37 พ.ศ.2553 เรื่อง กำหนดมาตรฐานความสั่นสะเทือนเพื่อป้องกันผลกระทบต่ออาคารดังนั้นจะเกิดผลกระทบต่ออาคารข้างเคียงในระดับต่ำ</p>	<p>เกณฑ์ที่กำหนดไว้</p> <p>11.ใช้น้ำมันหล่อลื่นช่วยลดการเสียดสีระหว่างชิ้นส่วนของเครื่องจักร และใช้เครื่องจักรหรือเครื่องยนต์ที่มีอัตราเร็วต่ำ</p> <p>12.จัดให้มีอุปกรณ์ลดการสั่นสะเทือนหรือกันกระแทก เช่น ยางรถยนต์ หรือแผ่นยางรวมทั้งติดตั้งอุปกรณ์เพื่อลดการสั่นสะเทือน ตามคำแนะนำของผู้ผลิตเครื่องจักร เพื่อป้องกันการเกิดเสียงดังและสั่นสะเทือนต่อพื้นที่ข้างเคียง</p> <p>13.จัดหาอุปกรณ์ลดเสียงให้คนงานก่อสร้าง เช่น Ear Plug, Ear muffs</p> <p>14.กำหนดให้คนงานก่อสร้างจับวางวัสดุก่อสร้างแทนการโยนหรือทิ้งลงจากที่สูง</p> <p>15.จำกัดระยะเวลาการทำงานฐานรากและกิจกรรมก่อสร้างที่ทำให้เกิดเสียงดัง โดยให้ทำการก่อสร้างเฉพาะวันจันทร์ถึงวันเสาร์ ในช่วงเวลา 8.00-17.00 น. และหยุดกิจกรรมก่อสร้าง</p>	

ลงชื่อ.....กรรมการผู้มีอำนาจลงนาม เดือนสิงหาคม 2563

(นางสาวสุพิชฌาย์ ยอแสงรัตน์ และ นายเกรียงศักดิ์ กิติเกียรติศักดิ์)

36/151

บริษัท การ์มิน พร็อพเพอร์ตี้ จำกัด

ลงชื่อ.....บุคคลธรรมดาผู้มีอำนาจลงนาม

(นายเจนณรงค์ สันสน)

บริษัท เจต คอนซัลแตนท์ จำกัด



ตารางที่ 2 สรุปผลกระทบสิ่งแวดล้อมที่สำคัญ มาตรการป้องกัน และแก้ไขผลกระทบสิ่งแวดล้อม และมาตรการติดตามตรวจสอบผลกระทบสิ่งแวดล้อม
 ที่โครงการจัดสรรที่ดิน สุขิขฌาย์ ลักชีโอ ของ บริษัท การ์มิน พร็อพเพอร์ตี้ จำกัด (ระยะก่อสร้าง)

องค์ประกอบทางสิ่งแวดล้อมและ คุณค่าต่างๆ	ผลกระทบต่อสิ่งแวดล้อมที่สำคัญ	มาตรการป้องกันและแก้ไข ผลกระทบต่อสิ่งแวดล้อม	มาตรการติดตามตรวจสอบ ผลกระทบต่อสิ่งแวดล้อม
 Garmin Property Co., Ltd.		ดังกล่าวในวันอาทิตย์และวันหยุดนักขัตฤกษ์ เพื่อให้รบกวนเวลาพักผ่อนของชุมชน 16. หากพบว่าช่างเคียงได้รับความเสียหายจาก การทำฐานรากของโครงการให้ผู้รับเหมาก่อสร้าง หยุดการก่อสร้างโดยทันที เพื่อปรับเปลี่ยน วิธีการทำงานที่ปลอดภัย และเข้าไปแก้ไข ซ่อมแซมอาคารช่างเคียงให้อยู่ในสภาพดีดังเดิม โดยทันที 17. จัดให้มีจุดรับเรื่องร้องเรียน หรือรับแจ้งเหตุ เตือนร้อน พร้อมเบอร์โทรศัพท์ติดต่อโดยเฉพาะ ฝ่ายงานช่างของโครงการต้องเป็นผู้รับแจ้งเหตุ และดำเนินการแก้ไข 18. จัดทำประกันอุบัติเหตุจากการก่อสร้างอาคาร โดยจะต้องครอบคลุมถึงค่าเสียหายจากอาคาร ช่างเคียงที่เกิดจากการก่อสร้างโครงการ 19. กรณีมีการเปลี่ยนแปลงมาตรการเจ้าของ โครงการฯ จะต้องดำเนินการแจ้งขอความ	

ลงชื่อ..........กรรมการผู้มีอำนาจลงนาม เดือนสิงหาคม 2563

(นางสาวสุพิชฌาย์ ยอแสงรัตน์ และ นายเกรียงศักดิ์ กิติเกียรติศักดิ์)

บริษัท การ์มิน พร็อพเพอร์ตี้ จำกัด

37/151

ลงชื่อ..........บุคคลธรรมดา.....การงาน

(นายเจนณรงค์ สันสน)

บริษัท เจต คอนซัลแต้นท์ จำกัด



ตารางที่ 2 สรุปผลกระทบสิ่งแวดล้อมที่สำคัญ มาตรการป้องกัน และแก้ไขผลกระทบสิ่งแวดล้อม และมาตรการติดตามตรวจสอบผลกระทบสิ่งแวดล้อม
 ที่โครงการจัดสรรที่ดิน สุขิขฌมาย์ ลักชีโอ ของ บริษัท การ์มิน พร็อพเพอร์ตี้ จำกัด (ระยะก่อสร้าง)

องค์ประกอบทางสิ่งแวดล้อมและ คุณค่าต่างๆ	ผลกระทบต่อสิ่งแวดล้อมที่สำคัญ	มาตรการป้องกันและแก้ไข ผลกระทบสิ่งแวดล้อม	มาตรการติดตามตรวจสอบ ผลกระทบสิ่งแวดล้อม
		เห็นชอบจากหน่วยงานผู้อนุญาตก่อนดำเนินการ 20.เจ้าของโครงการจะต้องระบุนการดำเนินการ ตามมาตรการป้องกันและแก้ไขผลกระทบ สิ่งแวดล้อมตามที่ได้รับการเห็นชอบไว้ในสัญญา ว่าจ้าง พร้อมแนบรายละเอียดมาตรการฯ ไว้ แนบท้ายสัญญา	
2.ผลกระทบต่อทรัพยากรชีวภาพ			
2.1 ทรัพยากรชีวภาพบนบก	สำหรับทรัพยากรชีวภาพบนบกที่ได้จากการสำรวจใน พื้นที่โครงการ พบว่า ภายในพื้นที่โครงการ ปัจจุบัน บางส่วนมีการปรับถมหน้าดิน บางส่วนมีพืชประเภทหญ้า ทั่วไปขึ้นปกคลุม เช่น หญ้าคา ไผ่รวบยักษ์ กระจุดมทอง เป็นต้น ซึ่งเป็นพันธุ์ไม้ที่พบเห็นได้ทั่วไปไม่พบพันธุ์พืชที่ สำคัญแต่อย่างใด ส่วนสัตว์ที่พบเห็นในพื้นที่โครงการ ส่วนมากเป็น นกเอี้ยง และสัตว์เลื้อยคลานขนาดเล็กตาม พื้นดิน ไม่พบสัตว์ที่หายากแต่อย่างใด ซึ่งการเกิดขึ้นของ โครงการไม่ได้ส่งผลกระทบต่อการดำรงชีวิตของพันธุ์ไม้ และสัตว์แต่อย่างใด ดังนั้น ผลกระทบจากโครงการที่มีผล	1.ปฏิบัติตามมาตรการลดผลกระทบด้าน กายภาพอย่างเคร่งครัด เพื่อลดผลกระทบต่อ ทรัพยากรชีวภาพทางบก 2.ผู้รับเหมาควบคุมดูแลการเททิ้งสารเคมีที่ใช้ใน โครงการ โดยห้ามคนงานนำไปรดน้ำต้นไม้โดย เด็ดขาด และเลือกตำแหน่งที่เหมาะสมในการ กองวัสดุก่อสร้างโดยไม่ให้ทำลายพืชพรรณต่างๆ 3.กรณีมีการเปลี่ยนแปลงมาตรการเจ้าของ โครงการฯ จะต้องดำเนินการแจ้งขอความ เห็นชอบจากหน่วยงานผู้อนุญาตก่อนดำเนินการ	ผู้รับผิดชอบ - ผู้รับเหมาก่อสร้างและเจ้าของ โครงการ



ลงชื่อ.....
 (นางสาวสุพิชฌาย์ ยอแสงรัตน์ และ นายเกรียงศักดิ์ กิติเกียรติศักดิ์)
 บริษัท การ์มิน พร็อพเพอร์ตี้ จำกัด

กรรมการผู้มีอำนาจลงนาม เดือนสิงหาคม 2563
 38/151

ลงชื่อ.....
 (นายเจนณรงค์ สันสน)
 บริษัท เจต คอนซัลแตนท์ จำกัด

บุคคลธรรมดาผู้มีสิทธิจัดทำรายงาน
 MADE CONSULTANTS CO., LTD.

ตารางที่ 2 สรุปผลกระทบสิ่งแวดล้อมที่สำคัญ มาตรการป้องกัน และแก้ไขผลกระทบสิ่งแวดล้อม และมาตรการติดตามตรวจสอบผลกระทบสิ่งแวดล้อม
 ที่โครงการจัดสรรที่ดิน สุขิขฌาย์ ลักชีโอ ของ บริษัท การ์มิน พร็อพเพอร์ตี้ จำกัด (ระยะก่อสร้าง)

องค์ประกอบทางสิ่งแวดล้อมและ คุณค่าต่างๆ	ผลกระทบต่อสิ่งแวดล้อมที่สำคัญ	มาตรการป้องกันและแก้ไข ผลกระทบสิ่งแวดล้อม	มาตรการติดตามตรวจสอบ ผลกระทบสิ่งแวดล้อม
	ต่อทรัพยากรชีวภาพบนบกอยู่ในระดับต่ำ	4.เจ้าของโครงการจะต้องระบุงการดำเนินการตามมาตรการป้องกันและแก้ไขผลกระทบสิ่งแวดล้อมตามที่ได้รับเห็นชอบไว้ในสัญญาว่าจ้าง พร้อมแนบรายละเอียดมาตรการฯ ไว้แนบท้ายสัญญา	
2.2 ทรัพยากรชีวภาพในน้ำ	จากการสำรวจแหล่งน้ำใกล้เคียงโครงการ ใกล้เคียงพื้นที่โครงการด้านทิศตะวันออกของโครงการ มีชุมชนน้ำเอกชนที่เชื่อมกับต่อคลองสาธารณะ อยู่ห่างประมาณ 225 เมตร พืชพันธุ์ที่พบเห็นบริเวณริมตลิ่งส่วนใหญ่เป็นหญ้าคา กกสามเหลี่ยม และพืชประเภทเถาวัลย์ที่สามารถพบเห็นได้โดยทั่วไป ส่วนสัตว์น้ำที่สามารถพบได้ในชุมชนน้ำ เช่น ปลานิล ปลาช่อน ปลาดุก ปลาน้ำจืดขนาดเล็ก กุ้ง ปู หอยน้ำจืด แมงมุมน้ำ และแมลงปอ ซึ่งมีใช้สัตว์ที่หายากแต่อย่างไร ปัจจุบันชุมชนน้ำมีการใช้ประโยชน์เพื่อการรองรับการระบายน้ำจากพื้นที่ใกล้เคียงก่อนที่จะระบายน้ำลงสู่คลองสาธารณะ เพื่อออกสู่ทะเลต่อไป ดังนั้นผลกระทบจากโครงการที่มีผลต่อทรัพยากรชีวภาพในน้ำ	1.ห้ามระบายน้ำเสียที่ยังมิได้ผ่านการบำบัดจนได้มาตรฐานตามข้อกำหนดคุณภาพน้ำทิ้งออกสู่ภายนอกโครงการ โดยเด็ดขาด 2.ปฏิบัติตามมาตรการลดผลกระทบด้านกายภาพให้มากที่สุดเพื่อลดผลกระทบต่อทรัพยากรชีวภาพในน้ำ 3.ติดตั้งระบบบำบัดน้ำเสียแบบเติมอากาศ หรือระบบที่เทียบเท่าเพื่อบำบัดน้ำจากกิจกรรมของคนในโครงการฯ 4.ตรวจสอบคุณภาพน้ำเสียหลังทำการบำบัดเพื่อตรวจสอบประสิทธิภาพของระบบบำบัดน้ำเสีย บริเวณบ่อตรวจคุณภาพน้ำรวมของโครงการ	



ลงชื่อ.....*[Signature]*.....กรรมการผู้มีอำนาจลงนาม เดือนสิงหาคม 2563
 (นางสาวสุพิชฌาย์ ยอแสงรัตน์ และ นายเกรียงศักดิ์ กิติเกียรติศักดิ์)
 บริษัท การ์มิน พร็อพเพอร์ตี้ จำกัด 39/151

ลงชื่อ.....*[Signature]*.....บุคคลธรรมดาผู้จัดทำรายงาน
 (นายเจนณรงค์ สันสน)
 บริษัท เจต คอนซัลแตนท์ จำกัด



ตารางที่ 2 สรุปผลกระทบสิ่งแวดล้อมที่สำคัญ มาตรการป้องกัน และแก้ไขผลกระทบสิ่งแวดล้อม และมาตรการติดตามตรวจสอบผลกระทบสิ่งแวดล้อม
 ที่โครงการจัดสรรที่ดิน สุขิขฌมาย์ ลักชีโอ ของ บริษัท การ์มิน พร็อพเพอร์ตี้ จำกัด (ระยะก่อสร้าง)

องค์ประกอบทางสิ่งแวดล้อมและ คุณค่าต่างๆ	ผลกระทบต่อสิ่งแวดล้อมที่สำคัญ	มาตรการป้องกันและแก้ไข ผลกระทบสิ่งแวดล้อม	มาตรการติดตามตรวจสอบ ผลกระทบสิ่งแวดล้อม
	อยู่ในระดับต่ำ	5.กรณีมีการเปลี่ยนแปลงมาตรการเจ้าของโครงการฯ จะต้องดำเนินการแจ้งขอความเห็นชอบจากหน่วยงานผู้อนุญาตก่อนดำเนินการ 6.เจ้าของโครงการจะต้องระบุนการดำเนินการตามมาตรการป้องกันและแก้ไขผลกระทบสิ่งแวดล้อมตามที่ได้รับเห็นชอบไว้ในสัญญาว่าจ้าง พร้อมแนบรายละเอียดมาตรการฯ ไว้แนบท้ายสัญญา	
3.ผลกระทบต่อคุณค่าการใช้ประโยชน์ของมนุษย์			
3.1 การใช้น้ำ	ในช่วงก่อสร้างโครงการ จะมีปริมาณความต้องการใช้น้ำทั้งสิ้น ประมาณ 11.50 ลูกบาศก์เมตร/วัน แบ่งเป็นน้ำใช้ในกิจกรรมการก่อสร้าง เป็นน้ำที่ใช้ในกิจกรรมต่างๆ ที่เกี่ยวกับการก่อสร้าง ได้แก่ ใช้ในการผสมปูนซีเมนต์ บ่มปูน เป็นต้น ปริมาณการใช้น้ำที่เกิดขึ้นประมาณ 10 ลูกบาศก์เมตร/วัน และน้ำใช้เพื่อการอุปโภคของคณงานก่อสร้าง คำนวณจากจำนวนคณงานก่อสร้าง 20 คน/วัน และมีอัตราการใช้น้ำเท่ากับ 75 ลิตร/คน/วัน ดังนั้น	1.จัดให้มีถังเก็บน้ำสำรองใช้ได้อย่างน้อย 2 วัน 2.ดูแลระบบน้ำใช้ในห้องน้ำที่คณงานก่อสร้างไปใช้ในชวงก่อสร้างให้อยู่ในสภาพดีและใช้งานได้อยู่เสมอ 3.จัดให้มีน้ำสำหรับบริโภคที่บรรจุขวดหรือภาชนะที่สะอาดได้รับการรับรองจากสำนักงานคณะกรรมการอาหารและยา ให้เพียงพอต่อความต้องการของคณงานก่อสร้าง	1.ตรวจเช็คถังเก็บน้ำสำรอง การรั่วซึมหรือชำรุดส่วนใดให้รีบแก้ไขทันที 2.ตรวจสอบคุณภาพน้ำใช้โดยสังเกตจากกลิ่น สี ตะกอน หากพบเห็นให้ล้างทำความสะอาดถังเก็บสำรองน้ำทันที 3.ตรวจสอบการล้างทำความสะอาดถังเก็บน้ำสำรอง



ลงชื่อ..... กรรมการผู้มีอำนาจลงนาม เดือนสิงหาคม 2563
 (นางสาวสุกษฌมาย์ ยอแสงรัตน์ และ นายเกรียงศักดิ์ กิติเกียรติศักดิ์) 40/151
 บริษัท การ์มิน พร็อพเพอร์ตี้ จำกัด

ลงชื่อ..... บุคคลธรรมดาผู้มีสิทธิออกใบรายงาน
 (นายเจนณรงค์ สันสน) (นายเจนณรงค์ สันสน)
 บริษัท เจต คอนซัลแตนท์ จำกัด JADE CONSULTANT CO., LTD.

ตารางที่ 2 สรุปผลกระทบสิ่งแวดล้อมที่สำคัญ มาตรการป้องกัน และแก้ไขผลกระทบสิ่งแวดล้อม และมาตรการติดตามตรวจสอบผลกระทบสิ่งแวดล้อม
 ที่โครงการจัดสรรที่ดิน สุขิขฌาย์ ลักชีโอ ของ บริษัท การ์มิน พร็อพเพอร์ตี้ จำกัด (ระยะก่อสร้าง)

องค์ประกอบทางสิ่งแวดล้อมและ คุณค่าต่างๆ	ผลกระทบต่อสิ่งแวดล้อมที่สำคัญ	มาตรการป้องกันและแก้ไข ผลกระทบต่อสิ่งแวดล้อม	มาตรการติดตามตรวจสอบ ผลกระทบต่อสิ่งแวดล้อม
 Garmin property Co., Ltd.	ปริมาณการใช้น้ำ เท่ากับ 1.5 ลูกบาศก์เมตร/วัน โดยโครงการได้ทำการขอมิเตอร์ประปาชั่วคราว สำหรับน้ำใช้ของโครงการ รวมทั้งการซื้อน้ำจากรถน้ำของ เอกชนในกรณีที่น้ำใช้ไม่พอเพียง เพื่อใช้ในกิจกรรมการ ก่อสร้างและอุปโภคทั่วไปของคนงานในระหว่างการ ก่อสร้าง สำหรับน้ำดื่มจะจัดให้น้ำดื่มแบบถังในจำนวนที่ เพียงพอกับจำนวนคนงานไว้ใช้ ทั้งนี้ โครงการได้จัดให้มีถังเก็บน้ำสำรองขนาดความจุ 10 ลูกบาศก์เมตร จำนวน 4 ถัง ทำให้สามารถรองรับ ความต้องการใช้น้ำในช่วงก่อสร้างได้นาน ประมาณ 3.48 วัน ทำให้ผลกระทบจากการใช้น้ำในระยะก่อสร้างจะส่งผล กระทบต่อการใช้น้ำของชุมชนในระดับต่ำ	4.ควบคุมดูแลคนงานก่อสร้าง ให้มีการใช้น้ำ อย่างประหยัดมากที่สุด 5.เลือกใช้วัสดุก่อสร้างบางประเภทที่เป็นวัสดุ สำเร็จรูป เพื่อลดการใช้น้ำในกระบวนการ ก่อสร้าง 6.ตรวจสอบคุณภาพน้ำใช้สำหรับคนงานเบื้องต้น โดยสังเกตจากกลิ่น สี ตะกอน ทุกๆ เดือน หาก พบเห็นให้ทำความสะอาดถังเก็บน้ำสำรอง ทันที 7.ตรวจสอบสภาพของอุปกรณ์ที่ใช้น้ำและเก็บ น้ำ เช่น ก๊อกน้ำ สายยาง ถังเก็บน้ำ ภายในพื้นที่ โครงการให้มีสภาพดีอยู่เสมอ และทำการ ซ่อมแซมทันทีเมื่อเกิดการชำรุด 8.การล้างวัสดุก่อสร้าง ต้องล้างในกระบะที่ สามารถรับน้ำไว้ได้ เพื่อให้สามารถล้างวัสดุ ก่อสร้างอื่นได้ 9.ดูแลระบบจ่ายน้ำ เครื่องสูบน้ำ ท่อส่งน้ำ ให้อยู่	สถานที่ตรวจสอบ - ถังเก็บน้ำสำรอง ความสำเร็จในการตรวจสอบ 1 สัปดาห์/ครั้ง ตลอดระยะก่อสร้าง ผู้รับผิดชอบ - ผู้รับเหมาก่อสร้างและเจ้าของ โครงการ

ลงชื่อ.....กรรมการผู้มีอำนาจลงนาม เดือนสิงหาคม 2563

(นางสาวสุพิชฌาย์ ยอแสงรัตน์ และ นายเกรียงศักดิ์ กิติเกียรติศักดิ์)

บริษัท การ์มิน พร็อพเพอร์ตี้ จำกัด

41/151

ลงชื่อ.....บุคคลธรรมดาผู้มีอำนาจลงนาม

(นายเจนณรงค์ สันสน)

บริษัท เจต คอนซัลแตนท์ จำกัด



ตารางที่ 2 สรุปผลกระทบสิ่งแวดล้อมที่สำคัญ มาตรการป้องกัน และแก้ไขผลกระทบสิ่งแวดล้อม และมาตรการติดตามตรวจสอบผลกระทบสิ่งแวดล้อม
 ที่โครงการจัดสรรที่ดิน สุขิขหมาย ลักซิโอ ของ บริษัท การ์มิน พร็อพเพอร์ตี้ จำกัด (ระยะก่อสร้าง)

องค์ประกอบทางสิ่งแวดล้อมและ คุณค่าต่างๆ	ผลกระทบต่อสิ่งแวดล้อมที่สำคัญ	มาตรการป้องกันและแก้ไข ผลกระทบสิ่งแวดล้อม	มาตรการติดตามตรวจสอบ ผลกระทบสิ่งแวดล้อม
 Garmin property Co., Ltd.		ในสภาพดีอยู่เสมอ 10.ดูแลและบำรุงรักษาระบบน้ำใช้ภายในห้องน้ำ คนงานให้อยู่ในสภาพดีและพร้อมสำหรับการใช้ งานอยู่เสมอ 11.จุดเชื่อมต่อประปาต้องมีวัสดุปิดกัน เพื่อ ป้องกันท่อประปาหลักแตกหัก เนื่องจาก อุบัติเหตุ 12.กรณีมีการเปลี่ยนแปลงมาตรการเจ้าของ โครงการฯ จะต้องดำเนินการแจ้งขอความ เห็นชอบจากหน่วยงานผู้อนุญาตก่อนดำเนินการ 13.เจ้าของโครงการจะต้องระบุนการดำเนินการ ตามมาตรการป้องกันและแก้ไขผลกระทบ สิ่งแวดล้อมตามที่ได้รับการเห็นชอบไว้ในสัญญา ว่าจ้าง พร้อมแนบรายละเอียดมาตรการฯ ไว้ แนบท้ายสัญญา	

ลงชื่อ.....
 (นางสาวสุพิชฌาย์ ยอแสงรัตน์ และ นายเกรียงศักดิ์ กิติเกียรติศักดิ์)
 บริษัท การ์มิน พร็อพเพอร์ตี้ จำกัด

กรรมการผู้มีอำนาจลงนาม เดือนสิงหาคม 2563
 42/151

ลงชื่อ.....
 (นายเจนณรงค์ สันสน)
 บริษัท เจต คอนซัลแตนท์ จำกัด

บุคคลธรรมดา
 วัตถุประสงค์ทำรายงาน



ตารางที่ 2 สรุปผลกระทบสิ่งแวดล้อมที่สำคัญ มาตรการป้องกัน และแก้ไขผลกระทบสิ่งแวดล้อม และมาตรการติดตามตรวจสอบผลกระทบสิ่งแวดล้อม
 ที่โครงการจัดสรรที่ดิน สุพิชฌาย์ ลักชีโอ ของ บริษัท การ์มิน พร็อพเพอร์ตี้ จำกัด (ระยะก่อสร้าง)

องค์ประกอบทางสิ่งแวดล้อมและ คุณค่าต่างๆ	ผลกระทบต่อสิ่งแวดล้อมที่สำคัญ	มาตรการป้องกันและแก้ไข ผลกระทบสิ่งแวดล้อม	มาตรการติดตามตรวจสอบ ผลกระทบสิ่งแวดล้อม
<p>3.2 การจัดการน้ำเสีย</p>  <p>Garmin property Co., Ltd.</p>	<p>น้ำเสียที่เกิดขึ้นในช่วงก่อสร้าง แบ่งออกเป็น 2 ประเภท คือ</p> <p>1) น้ำเสียจากการก่อสร้าง คาดว่าจะมีปริมาณไม่มากนัก เนื่องจากน้ำใช้ในกิจกรรมก่อสร้างส่วนใหญ่จะใช้เป็นส่วนประกอบของผลิตภัณฑ์ เช่น น้ำที่ใช้ในการผสมคอนกรีต เป็นต้น ส่วนที่เหลือเป็นน้ำจากการชำระล้างอุปกรณ์ก่อสร้าง คาดว่ามีปริมาณไม่มากนัก และสามารถปล่อยให้ระเหยหรือซึมลงดิน หรือนำไปฉีดพรมพื้นและถนนชั่วคราวเพื่อลดฝุ่นละออง เป็นต้น</p> <p>2) น้ำเสียจากคนงานก่อสร้าง คาดว่าจะมีปริมาณ 1.5 ลูกบาศก์เมตร/วัน แบ่งเป็นน้ำเสียจากส้วม 0.33 ลูกบาศก์เมตร/วัน (คิดเทียบที่ร้อยละ 21.90 ของปริมาณน้ำเสียทั้งหมด) และน้ำเสียจากการชำระล้าง 1.17 ลูกบาศก์เมตร/วัน น้ำเสียจากส้วมที่เกิดขึ้นทำการบำบัดด้วยถังบำบัดน้ำเสียสำเร็จรูปแบบถังเกราะกรองไร้อากาศ ขนาด 1 ลูกบาศก์เมตร จำนวน 2 ถัง ซึ่งจะทำหน้าที่เป็นบ่อแยกกากของเสียออกจากของน้ำเสียก่อนที่</p>	<p>1.จัดให้มีห้องน้ำชาย-หญิง สำหรับคนงานก่อสร้างไว้ ในพื้นที่โครงการ และจัดให้มีระบบบำบัดน้ำเสียสำเร็จรูปแบบเกราะ-เติมอากาศที่สามารถรองรับน้ำเสียได้ทั้งหมด น้ำทิ้งที่ออกจากระบบฯ มีค่า BOD ไม่เกิน 20 มิลลิกรัม/ลิตร</p> <p>2.จัดทำป้ายตลอดจนชี้แจงคนงานก่อสร้างและควบคุมให้คนงานก่อสร้างไปใช้ห้องน้ำของพนักงานบริเวณที่จัดเตรียมไว้ให้ในช่วงก่อสร้างเท่านั้น เพื่อให้ น้ำเสียเข้าสู่ระบบบำบัดน้ำเสีย</p> <p>3.จัดให้คนงานดูแลส้วมให้สะอาดและอยู่ในสภาพที่ใช้งานได้ต้อยู่เสมอ เพื่อไม่ให้เกิดภาพที่ไม่น่ามองและกลิ่นรบกวนชุมชนรอบข้าง</p> <p>4.เมื่อเสร็จสิ้นการก่อสร้างให้สูบละอองออกจากบ่อเกราะทั้งหมด แล้วใช้ปูนขาวโรยบริเวณหลุมบ่อเกราะ-กรอง ก่อนใช้ดินกลบปิดถาวร</p> <p>5.จัดให้มีการตรวจสอบคุณภาพน้ำทิ้ง โดยตรวจวัดในรูปของค่าความเป็นกรดและด่าง, บีโ</p>	<p>1.ตรวจสอบคุณภาพน้ำทิ้งจากระบบบำบัดน้ำเสีย</p> <p><u>สถานที่ตรวจสอบ</u></p> <p>- บริเวณบ่อพักน้ำทิ้งชั่วคราวสุดท้าย</p> <p><u>ดัชนีตรวจสอบคุณภาพน้ำทิ้ง</u></p> <p>- ความเป็นกรดและด่าง (pH)</p> <p>- บีโอดี (BOD)</p> <p>- สารแขวนลอย (Suspended solids)</p> <p>- ซัลไฟด์ (Sulfide)</p> <p>- สารที่ละลายได้ทั้งหมด (Total dissolved solids)</p> <p>- ตะกอนหนัก (Settle able solids)</p> <p>- น้ำมันและไขมัน (Fat oil and grease)</p>

ลงชื่อ..... กรรมการผู้มีอำนาจลงนาม เดือนสิงหาคม 2563

(นางสาวสุพิชฌาย์ ยอแสงรัตน์ และ นายเกรียงศักดิ์ กิติเกียรติศักดิ์)

43/151

บริษัท การ์มิน พร็อพเพอร์ตี้ จำกัด

ลงชื่อ..... บุคคลธรรมดาผู้มีอำนาจลงนาม

(นายเจนณรงค์ สันสน)

บริษัท เจต คอนซัลแตนท์ จำกัด



ตารางที่ 2 สรุปผลกระทบสิ่งแวดล้อมที่สำคัญ มาตรการป้องกัน และแก้ไขผลกระทบสิ่งแวดล้อม และมาตรการติดตามตรวจสอบผลกระทบสิ่งแวดล้อม
 ที่โครงการจัดสรรที่ดิน สุขิขฌมาย์ ลักชีโอ ของ บริษัท การ์มิน พร็อพเพอร์ตี้ จำกัด (ระยะก่อสร้าง)

องค์ประกอบทางสิ่งแวดล้อมและ คุณค่าต่างๆ	ผลกระทบต่อสิ่งแวดล้อมที่สำคัญ	มาตรการป้องกันและแก้ไข ผลกระทบต่อสิ่งแวดล้อม	มาตรการติดตามตรวจสอบ ผลกระทบต่อสิ่งแวดล้อม
 <p>จะปล่อยให้ซึมผ่านลงดินหรือมีการนำไปใช้ในการรดพื้นที่ ก่อสร้างโครงการต่อไป ในส่วนของการจัดการตะกอนใน บ่อเก็บน้ำชั่วคราวจะพิจารณาจากพื้นที่ก่อสร้างจริง ซึ่ง ปริมาตรของบ่อและความถี่ในการขุดลอกเป็นไปตาม ความเห็นของวิศวกรผู้ควบคุมการก่อสร้าง</p> <p>นอกจากนี้ ยังกำหนดให้ มีการสูบกากตะกอนจาก ส่วนเกราะบริเวณพื้นที่ก่อสร้างไปกำจัด จนกว่าคนงานจะ ทำงานเสร็จและย้ายออกไปแล้ว ทั้งนี้เพื่อรักษา ประสิทธิภาพการทำงานของระบบฯจากรายละเอียดการ จัดการน้ำเสียดังกล่าวข้างต้น จึงมีความเหมาะสมและ ระบบฯ มีความเพียงพอต่อการรองรับน้ำเสียที่เกิดขึ้น ในช่วงการก่อสร้าง</p>	<p>นอกจากนี้ ยังกำหนดให้ มีการสูบกากตะกอนจาก ส่วนเกราะบริเวณพื้นที่ก่อสร้างไปกำจัด จนกว่าคนงานจะ ทำงานเสร็จและย้ายออกไปแล้ว ทั้งนี้เพื่อรักษา ประสิทธิภาพการทำงานของระบบฯจากรายละเอียดการ จัดการน้ำเสียดังกล่าวข้างต้น จึงมีความเหมาะสมและ ระบบฯ มีความเพียงพอต่อการรองรับน้ำเสียที่เกิดขึ้น ในช่วงการก่อสร้าง</p>	<p>ดี, สารแขวนลอย, ซัลไฟด์, สารที่ละลายได้ ทั้งหมด, ตะกอนหนัก, ไนโตรเจนทั้งหมด, ไขมัน และน้ำมันเพื่อตรวจสอบประสิทธิภาพของระบบ บำบัดน้ำเสียตลอดช่วงก่อสร้างบริเวณบ่อเก็บน้ำ ทั้งหมดของโครงการทุกๆ 1 เดือน/ครั้ง</p> <p>6.จัดให้มีการสูบกากตะกอนจากส่วนเกราะของ ระบบบำบัดน้ำเสียของคนงานก่อสร้างไปกำจัด ทุกๆ 6 เดือน/ครั้ง</p> <p>7.กรณีมีการเปลี่ยนแปลงมาตรการเจ้าของ โครงการฯ จะต้องดำเนินการแจ้งขอความ เห็นชอบจากหน่วยงานผู้อนุญาตก่อนดำเนินการ</p> <p>8.เจ้าของโครงการจะต้องระบุนการดำเนินการ ตามมาตรการป้องกันและแก้ไขผลกระทบ สิ่งแวดล้อมตามที่ได้รับเห็นชอบไว้ในสัญญา ว่าจ้าง พร้อมแนบรายละเอียดมาตรการฯ ไว้ แนบท้ายสัญญา</p>	<p>- ทีเคเอ็น (TKN) <u>ความถี่ในการตรวจสอบ</u> 1 เดือน/ครั้ง ตลอดระยะก่อสร้าง <u>ผู้รับผิดชอบ</u> - ผู้รับเหมาก่อสร้างและเจ้าของ โครงการ</p>

ลงชื่อ.....กรรมการผู้มีอำนาจลงนาม เดือนสิงหาคม 2563

(นางสาวสุพิชฌมาย์ ยอแสงรัตน์ และ นายเกรียงศักดิ์ กิติเกียรติศักดิ์)

บริษัท การ์มิน พร็อพเพอร์ตี้ จำกัด

44/151

ลงชื่อ.....บุคคลธรรมดาซึ่งรับผิดชอบจัดทำรายงาน

(นายเจนณรงค์ สันสน)

บริษัท เจต คอนซัลแตนท์ จำกัด



ตารางที่ 2 สรุปผลกระทบสิ่งแวดล้อมที่สำคัญ มาตรการป้องกัน และแก้ไขผลกระทบสิ่งแวดล้อม และมาตรการติดตามตรวจสอบผลกระทบสิ่งแวดล้อม ที่โครงการจัดสรรที่ดิน สุขิขฌาย์ ลักชีโอ ของ บริษัท การ์มิน พร็อพเพอร์ตี้ จำกัด (ระยะก่อสร้าง)

องค์ประกอบทางสิ่งแวดล้อมและ คุณค่าต่างๆ	ผลกระทบต่อสิ่งแวดล้อมที่สำคัญ	มาตรการป้องกันและแก้ไข ผลกระทบต่อสิ่งแวดล้อม	มาตรการติดตามตรวจสอบ ผลกระทบต่อสิ่งแวดล้อม
<p>3.3 การระบายน้ำและ การป้องกันน้ำท่วม</p>	<p>ในระยะก่อสร้างจะดำเนินการก่อสร้างระบบระบาย น้ำและบ่อดักตะกอนดินก่อน โดยจัดให้มีแนวรางดิน ขนาดกว้าง 1x1 เมตร รอบพื้นที่โครงการ โดยห่างจาก แนวเขตที่ดิน ประมาณ 0.80 เมตร เพื่อควบคุมและ รองรับน้ำหลากในการระบายน้ำฝนออกจากพื้นที่โครงการ และระบายลงสู่รางระบายน้ำการจ่ายอมทางด้านทิศ ตะวันออกของโครงการ โดยจะมีบ่อดักมูลฝอยและมีบ่อดัก พักน้ำเพื่อให้เกิดการตกตะกอนก่อนระบายออกสู่ราง ระบายน้ำการจ่ายอม และส่วนที่เหลือจะนำไปใช้ภายใน พื้นที่ก่อสร้าง เช่น รดพรมพื้นที่ หรือล้างล้อรถบรรทุก อย่างไรก็ตาม โครงการฯ จะต้องควบคุมดูแลป้องกันไม่ให้ ตะกอนดินไหลลงสู่แหล่งน้ำใกล้เคียงหรืออุดตันท่อระบาย น้ำ โดยการสร้างบ่อดักตะกอนดินอีกชั้นก่อนจะปล่อยน้ำ ออกนอกโครงการ และมีมาตรการในการดูแลการทำ ความ สะอาดและการขุดลอกตะกอนอยู่บ่อยครั้ง ทั้งนี้ ทาง โครงการได้กำหนดให้มีมาตรการ ป้องกันและแก้ไข ผลกระทบต่อสิ่งแวดล้อมด้านการระบายน้ำและการป้องกัน</p>	<p>1.จัดทำรางระบายน้ำชั่วคราวรูปตัวยูขนาดกว้าง 1x1 เมตร ความลาดเอียง 1 : 1,000 รอบพื้นที่ โครงการ เพื่อใช้ระบายน้ำในช่วงก่อสร้าง 2.จัดให้มีบ่อดักตะกอนดินบริเวณรอบพื้นที่ ก่อสร้างเพื่อดักตะกอนดิน หิน และเศษมูลฝอย 3.จัดให้มีการขุดลอกตะกอนในรางระบายน้ำ ชั่วคราว ระบบระบายน้ำของโครงการและบ่อดัก ตะกอนอย่างสม่ำเสมอเพื่อป้องกันการกีด ขวางทางระบายน้ำและเกิดการอุดตันของราง ระบายน้ำ 4.ดูแลรางระบายน้ำของโครงการให้สามารถ รวบรวมน้ำฝนให้ไหลมายังท่อระบายน้ำได้ 5.ไม่ทิ้งเศษวัสดุก่อสร้างจากการก่อสร้างอาคาร ให้ลงไปยังรางระบายน้ำการจ่ายอม 6.กรณีมีการร้องเรียนถึงการดำเนินการก่อสร้าง ของโครงการส่งผลกระทบต่อชุมชนโดยรอบทั้ง ทางตรงและทางอ้อม ทางเจ้าของโครงการ</p>	<p>1.ตรวจสอบคุณภาพของทางระบายน้ำ ให้อยู่ในสภาพดีอยู่เสมอ หากมีปัญหา ต้องแก้ไขโดยเร่งด่วน <u>สถานที่ตรวจสอบ</u> - ระบบระบายน้ำ <u>ดัชนีในการตรวจวัด</u> - คุณภาพระบบการระบายน้ำ <u>ความถี่ในการตรวจสอบ</u> 1 เดือน/ครั้ง ตลอดระยะก่อสร้าง <u>ผู้รับผิดชอบ</u> - ผู้รับเหมาก่อสร้างและเจ้าของ โครงการ 2.ตรวจสอบปริมาณตะกอนดินที่สะสม อยู่ภายในบ่อดักตะกอนดิน <u>สถานที่ตรวจสอบ</u> - ระบบระบายน้ำ</p>



ลงชื่อ.....
 (นางสาวสุพิชฌาย์ ยอแสงรัตน์ และ นายเกรียงศักดิ์ กิติเกียรติศักดิ์)
 บริษัท การ์มิน พร็อพเพอร์ตี้ จำกัด

กรรมการผู้มีอำนาจลงนาม เดือนสิงหาคม 2563
 45/151

ลงชื่อ.....
 (นายเจนณรงค์ สันสน)
 บริษัท เจต คอนซัลแตนท์ จำกัด

บุคคลธรรมดาผู้มีอำนาจจัดทำรายงาน
 JADE CONSULTANT CO., LTD.

ตารางที่ 2 สรุปผลกระทบสิ่งแวดล้อมที่สำคัญ มาตรการป้องกัน และแก้ไขผลกระทบสิ่งแวดล้อม และมาตรการติดตามตรวจสอบผลกระทบสิ่งแวดล้อม
 ที่โครงการจัดสรรที่ดิน สุขิขฌมาย ลักชีโอ ของ บริษัท การ์มิน พร็อพเพอร์ตี้ จำกัด (ระยะก่อสร้าง)

องค์ประกอบทางสิ่งแวดล้อมและ คุณค่าต่างๆ	ผลกระทบต่อสิ่งแวดล้อมที่สำคัญ	มาตรการป้องกันและแก้ไข ผลกระทบสิ่งแวดล้อม	มาตรการติดตามตรวจสอบ ผลกระทบสิ่งแวดล้อม
	<p>น้ำท่วม จึงคาดว่าจัดการระบบระบายน้ำของโครงการ จะเกิดผลกระทบต่อพื้นที่ข้างเคียงโดยรอบอยู่ในระดับต่ำ</p>	<p>จะต้องรีบดำเนินการแก้ไขโดยทันที</p> <p>7.ไม่ระบายน้ำเสียออกนอกโครงการ</p> <p>8.ระบุในสัญญาว่าจ้างให้ผู้รับเหมาก่อสร้าง จะต้องให้ความสำคัญ และปฏิบัติตามกับ มาตรการป้องกัน แก้ไข และลดผลกระทบจาก การดำเนินโครงการ ตามที่ได้เสนอไว้ในรายงานฯ อย่างเคร่งครัด</p> <p>9.กรณีมีการเปลี่ยนแปลงมาตรการเจ้าของ โครงการฯ จะต้องดำเนินการแจ้งขอความ เห็นชอบจากหน่วยงานผู้อนุญาตก่อนดำเนินการ</p> <p>10.เจ้าของโครงการจะต้องระบุนการดำเนินการ ตามมาตรการป้องกันและแก้ไขผลกระทบ สิ่งแวดล้อมตามที่ได้รับเห็นชอบไว้ในสัญญา ว่าจ้าง พร้อมแนบรายละเอียดมาตรการฯ ไว้ แนบท้ายสัญญา</p>	<p><u>ดัชนีในการตรวจวัด</u></p> <p>- ปริมาณตะกอนสะสม</p> <p><u>ความถี่ในการตรวจสอบ</u></p> <p>1 เดือน/ครั้ง ตลอดระยะก่อสร้าง</p> <p><u>ผู้รับผิดชอบ</u></p> <p>- ผู้รับเหมาก่อสร้างและเจ้าของ โครงการ</p>

ลงชื่อ..........กรรมการผู้มีอำนาจลงนาม เดือนสิงหาคม 2563
 (นางสาวสุพิชฌมาย ยอแสงรัตน์ และ นายเกรียงศักดิ์ กิติเกียรติศักดิ์) 46/151
 บริษัท การ์มิน พร็อพเพอร์ตี้ จำกัด



ลงชื่อ..........บุคคลธรรมดาผู้มีอำนาจจัดทำรายงาน
 (นายเจนณรงค์ สันสน) 
 บริษัท เจต คอนซัลแตนท์ จำกัด

ตารางที่ 2 สรุปผลกระทบสิ่งแวดล้อมที่สำคัญ มาตรการป้องกัน และแก้ไขผลกระทบสิ่งแวดล้อม และมาตรการติดตามตรวจสอบผลกระทบสิ่งแวดล้อม
 ที่โครงการจัดสรรที่ดิน สุขิพฉาย์ ลักชีโอ ของ บริษัท การ์มิน พร็อพเพอร์ตี้ จำกัด (ระยะก่อสร้าง)

องค์ประกอบทางสิ่งแวดล้อมและ คุณค่าต่างๆ	ผลกระทบต่อสิ่งแวดล้อมที่สำคัญ	มาตรการป้องกันและแก้ไข ผลกระทบต่อสิ่งแวดล้อม	มาตรการติดตามตรวจสอบ ผลกระทบต่อสิ่งแวดล้อม
<p>3.4 การจัดการมูลฝอย</p> <p>1) เศษวัสดุก่อสร้างต่างๆ เช่น เศษไม้ ซีเมนต์ เศษอิฐ คอนกรีต เหล็ก ไม้แบบ จะมีการจัดการโดยให้คนงานเก็บส่วนที่ยังใช้ประโยชน์ได้มาใช้ประโยชน์ใหม่ หรือขายให้แก่ผู้รับซื้อที่ต้องการ สำหรับบางส่วนที่ทำลายยากและใช้ประโยชน์ไม่ได้ให้เก็บรวบรวมกองไว้ในบริเวณที่จัดไว้ อย่างเป็นสัดส่วนไม่ปล่อยให้กระจัดกระจาย เพื่อรอนำไปกำจัดต่อไป</p> <p>2) มูลฝอยที่เกิดขึ้นจากการอุปโภคบริโภคของคนงานก่อสร้าง เป็นปริมาณที่เกิดจากคนงานก่อสร้างจำนวน 20 คน คาดว่ามีประมาณมูลฝอย เท่ากับ 60 ลิตร/วัน มูลฝอยในส่วนนี้ ผู้รับเหมาจะต้องจัดให้มีถังรองรับมูลฝอยขนาด 200 ลิตร จำนวน 2 ถัง เป็นถังรองรับมูลฝอยเปียก มูลฝอยแห้ง และมูลฝอยอันตรายอย่างละ 2 ถัง สามารถรองรับมูลฝอยได้นาน ประมาณ 6 วัน โดยในแต่ละวันจะจัดให้มีพนักงานมาเก็บขนมูลฝอยรวบรวมไว้ โดย</p>	<p>1.จัดให้มีพื้นที่กองวัสดุก่อสร้างไม่ปล่อยให้กระจัดกระจายหลายจุด เพื่อความเป็นระเบียบ และสะดวกต่อการจัดเก็บโดยมูลฝอยที่สามารถนำเอากลับมาใช้ประโยชน์ได้ให้นำกลับมาใช้ประโยชน์ใหม่ ส่วนเศษอิฐ หิน ดินปูนให้นำไปปรับถมยังที่ต้องการปรับถม</p> <p>2.เศษวัสดุที่จะนำไปกำจัดนอกพื้นที่โครงการจะต้องมีผ้าใบหรือเครื่องป้องกันการร่วงหล่นบนผิวจราจร และบริเวณที่จะนำไปทิ้งต้องได้รับอนุญาตจากเจ้าของก่อน</p> <p>3.จัดให้มีภาชนะรองรับมูลฝอยที่แข็งแรงทนทาน มีฝาปิดมิดชิดและทำความสะอาดได้ง่าย และมีขนาดรองรับมูลฝอยได้อย่างเพียงพอ</p> <p>4.ควบคุมดูแลให้คนงานทิ้งมูลฝอยลงในภาชนะรองรับที่จัดเตรียมไว้ให้อย่างเคร่งครัดแล้วนำไปทิ้งยังที่รถเก็บขนมูลฝอยสามารถเข้ามาเก็บขนสะดวก เพื่อให้เกิดความสะดวกในการเก็บขน</p>	<p>1.สภาพของถังมูลฝอยต้องไม่ชำรุด และต้องเพียงพอต่อปริมาณมูลฝอยที่เกิดขึ้นในโครงการ</p> <p><u>สถานที่ตรวจสอบ</u></p> <p>- ที่พักมูลฝอยรวม</p> <p><u>ดัชนีในการตรวจวัด</u></p> <p>- สภาพของที่พักมูลฝอย</p> <p><u>ความถี่ในการตรวจสอบ</u></p> <p>1 เดือน/ครั้ง ตลอดระยะก่อสร้าง</p> <p><u>ผู้รับผิดชอบ</u></p> <p>- ผู้รับเหมาก่อสร้างและเจ้าของโครงการ</p> <p>2.ตรวจสอบความสะอาดของที่พักมูลฝอยรวม เพื่อลดการแพร่กระจายเชื้อโรค</p> <p><u>สถานที่ตรวจสอบ</u></p> <p>- ที่พักมูลฝอยรวม</p>	

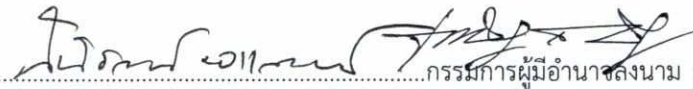



ลงชื่อ..........กรรมการผู้มีอำนาจลงนาม เดือนสิงหาคม 2563
 (นางสาวสุพิชฌาย์ ยอแสงรัตน์ และ นายเกรียงศักดิ์ กิติเกียรติศักดิ์) 47/151
 บริษัท การ์มิน พร็อพเพอร์ตี้ จำกัด

ลงชื่อ..........บุคคลธรรมดาที่ปรึกษาจัดทำรายงาน
 (นายเจนณรงค์ สันสน) 
 บริษัท เจต คอนซัลแตนท์ จำกัด
 JADE CONSULTANT CO., LTD.

ตารางที่ 2 สรุปผลกระทบสิ่งแวดล้อมที่สำคัญ มาตรการป้องกัน และแก้ไขผลกระทบสิ่งแวดล้อม และมาตรการติดตามตรวจสอบผลกระทบสิ่งแวดล้อม
 ที่โครงการจัดสรรที่ดิน สุขิขหมาย์ ลักชีโอ ของ บริษัท การ์มิน พร็อพเพอร์ตี้ จำกัด (ระยะก่อสร้าง)

องค์ประกอบทางสิ่งแวดล้อมและ คุณค่าต่างๆ	ผลกระทบต่อสิ่งแวดล้อมที่สำคัญ	มาตรการป้องกันและแก้ไข ผลกระทบต่อสิ่งแวดล้อม	มาตรการติดตามตรวจสอบ ผลกระทบต่อสิ่งแวดล้อม
	ผู้รับเหมาจะต้องรับผิดชอบเก็บขนและนำไปทิ้งยังที่ รองรับมูลฝอย เพื่ออำนวยความสะดวกแก่การเก็บขนมูล ฝอยของหน่วยงานที่เกี่ยวข้องต่อไป	ของหน่วยงานที่เข้ามาทำการเก็บขน 5.การติดต่อประสานงาน เพื่อให้หน่วยงานที่ทำ หน้าที่จัดการขยะมูลฝอยเข้ามาทำการจัดเก็บ และขนย้ายออกจากพื้นที่โครงการทุกวัน เพื่อ ป้องกันขยะมูลฝอยตกค้าง และเกิดผลกระทบต่อ ชุมชนที่อาศัยอยู่ในบริเวณใกล้เคียงโดยรอบทั้ง ในลักษณะทัศนอุจาดและกลิ่นเหม็น 6.กำชับให้ผู้รับเหมาก่อสร้างนำเศษวัสดุที่เหลือ จาก การก่อสร้างนำไปกำจัดหรือทิ้งให้ถูกต้อง ตามกฎหมาย 7.ห้ามมิให้มีการเผาเศษวัสดุในที่โล่งแจ้งโดย เด็ดขาด	<u>ดัชนีในการตรวจวัด</u> - ความสะอาดของที่พักมูลฝอยรวม <u>ความถี่ในการตรวจสอบ</u> 1 เดือน/ครั้ง ตลอดระยะก่อสร้าง <u>ผู้รับผิดชอบ</u> - ผู้รับเหมาก่อสร้างและเจ้าของ โครงการ
3.5 การใช้ไฟฟ้า  Garmin Property Co., Ltd.	ในระหว่างที่ดำเนินการก่อสร้างโครงการฯผู้รับเหมา ก่อสร้างได้ดำเนินการขอใช้ไฟฟ้าผ่านมิเตอร์ไฟฟ้าจากการ ไฟฟ้าส่วนภูมิภาคจังหวัดภูเก็ต ซึ่งเป็นผู้ให้บริการจ่าย กระแสไฟฟ้า เพื่อใช้ในการประกอบกิจกรรมต่างๆ ของ พนักงานและคนงานก่อสร้าง	1.ควบคุมให้คนงานก่อสร้างใช้ไฟฟ้าเฉพาะที่ จำเป็นเท่านั้น 2.การจ่ายไฟฟ้า/พลังงานสำหรับขับเคลื่อน อุปกรณ์ก่อสร้างต้องเป็นไปตามกฎวงจรไฟฟ้า ถูกต้อง	ตรวจสอบอุปกรณ์ไฟฟ้าให้อยู่ในสภาพ ดีอยู่เสมอ หากชำรุดต้องแก้ไขโดย เร่งด่วน <u>สถานที่ตรวจสอบ</u> - จุดติดตั้งอุปกรณ์ไฟฟ้า

ลงชื่อ.....
 กรรมการผู้มีอำนาจลงนาม เดือนสิงหาคม 2563
 (นางสาวสุพิชฌาย์ ยอแสงรัตน์ และ นายเกรียงศักดิ์ กิติเกียรติศักดิ์)
 บริษัท การ์มิน พร็อพเพอร์ตี้ จำกัด 48/151

ลงชื่อ.....
 บุคคลธรรมดาที่รับผิดชอบจัดทำรายงาน
 (นายเจนณรงค์ สันสน)
 บริษัท เจต คอนซัลแตนท์ จำกัด

 JET CONSULTANTS CO., LTD.

ตารางที่ 2 สรุปผลกระทบสิ่งแวดล้อมที่สำคัญ มาตรการป้องกัน และแก้ไขผลกระทบสิ่งแวดล้อม และมาตรการติดตามตรวจสอบผลกระทบสิ่งแวดล้อม
 ที่โครงการจัดสรรที่ดิน สุขิขหมาย ลักซีโอ ของ บริษัท การ์มิน พร็อพเพอร์ตี้ จำกัด (ระยะก่อสร้าง)

องค์ประกอบทางสิ่งแวดล้อมและ คุณค่าต่างๆ	ผลกระทบต่อสิ่งแวดล้อมที่สำคัญ	มาตรการป้องกันและแก้ไข ผลกระทบต่อสิ่งแวดล้อม	มาตรการติดตามตรวจสอบ ผลกระทบต่อสิ่งแวดล้อม
 Garmin property Co., Ltd.		3. มีแผงควบคุมวงจรไฟฟ้า/สะพานไฟฟ้าที่สามารถตัดวงจรกระแสไฟฟ้าได้ทันทีที่เกิดกระแสไฟฟ้าขัดข้อง 4. จัดให้มีวัสดุปิดคลุมมิเตอร์ไฟฟ้า/แผงควบคุมวงจรไฟฟ้า อย่างมิดชิด เพื่อป้องกันไฟฟ้าวูห์ไหลหรือ ช็อต 5. หากอุปกรณ์ไฟฟ้าเกิดชำรุดเสียหาย ต้องมีการซ่อมแซมอยู่ในสภาพดี ก่อนนำมาใช้งานใหม่ 6. ไม่ทำการต่อสายไฟจากบ้านเรือนข้างเคียงโครงการและหากมีเหตุไฟฟ้าขัดข้องให้รีบแจ้งการไฟฟ้าทันที 7. จัดเตรียมเครื่องกำเนิดไฟฟ้าสำรองที่ใช้ในการก่อสร้างไว้สำรองเพื่อไม่ให้เป็นการรบกวนชุมชนหรือในกรณีที่การไฟฟ้าไม่สามารถส่งจ่ายไฟฟ้าได้ 8. แจ้งให้ผู้พักอาศัยโดยรอบทราบล่วงหน้าว่าจะมีการเชื่อมต่อระบบไฟฟ้าภายในโครงการ ซึ่งอาจ	<u>ดัชนีในการตรวจวัด</u> - สภาพการชำรุดของอุปกรณ์ไฟฟ้า <u>ความถี่ในการตรวจสอบ</u> 1 เดือน/ครั้ง ตลอดระยะก่อสร้าง <u>ผู้รับผิดชอบ</u> - ผู้รับเหมาก่อสร้างและเจ้าของโครงการ

ลงชื่อ..........กรรมการผู้มีอำนาจลงนาม เดือนสิงหาคม 2563
 (นางสาวสุพิชฌาย์ ยอแสงรัตน์ และ นายเกรียงศักดิ์ กิติเกียรติศักดิ์) 49/151
 บริษัท การ์มิน พร็อพเพอร์ตี้ จำกัด

ลงชื่อ..........บุคคลธรรมดา..........ผู้จัดทำรายงาน
 (นายเจนณรงค์ สันสน)
 บริษัท เจต คอนซัลแตนท์ จำกัด
 JADE CONSULTANT CO., LTD.

ตารางที่ 2 สรุปผลกระทบสิ่งแวดล้อมที่สำคัญ มาตรการป้องกัน และแก้ไขผลกระทบสิ่งแวดล้อม และมาตรการติดตามตรวจสอบผลกระทบสิ่งแวดล้อม
 ที่โครงการจัดสรรที่ดิน สุพิชฌาย์ ลักซิโอ ของ บริษัท การ์มิน พร็อพเพอร์ตี้ จำกัด (ระยะก่อสร้าง)

องค์ประกอบทางสิ่งแวดล้อมและ คุณค่าต่างๆ	ผลกระทบต่อสิ่งแวดล้อมที่สำคัญ	มาตรการป้องกันและแก้ไข ผลกระทบสิ่งแวดล้อม	มาตรการติดตามตรวจสอบ ผลกระทบสิ่งแวดล้อม
		มีการหยุดจ่ายกระแสไฟฟ้าให้แก่บ้านเรือน โดยรอบชั่วคราว 9.กรณีมีการเปลี่ยนแปลงมาตรการเจ้าของ โครงการฯ จะต้องดำเนินการแจ้งขอความ เห็นชอบจากหน่วยงานผู้อนุญาตก่อนดำเนินการ 10.เจ้าของโครงการจะต้องระบุนำดำเนินการ ตามมาตรการป้องกันและแก้ไขผลกระทบ สิ่งแวดล้อมตามที่ได้รับการเห็นชอบไว้ในสัญญา ว่าจ้าง พร้อมแนบรายละเอียดมาตรการฯ ไว้ แนบท้ายสัญญา	
3.6 การคมนาคม 	1) การประเมินความสามารถในการรองรับปริมาณ การจราจรของถนนการจ่ายอม จากการประเมินการจราจรโดยใช้ค่า V/C Ratio ปัจจุบันเปรียบเทียบกับในระยะก่อสร้าง พบว่าค่าปัจจุบัน V/C Ratio ของถนนการจ่ายอมในวันธรรมดาที่มากที่สุด เท่ากับ 0.252 โดยเพิ่มขึ้นในระยะก่อสร้างเป็น 0.262 และค่า V/C Ratio ของถนนการจ่ายอม ในวันหยุดมาก	1.ในการบรรทุกวัสดุที่ใช้ในการก่อสร้างต้อง กำชับคนขับรถด้วยความระมัดระวังเป็นพิเศษ โดยเฉพาะช่วงที่ผ่านชุมชนและจุดที่เข้า-ออก พื้นที่โครงการ 2.ติดป้ายจำกัดความเร็วรถของรถบรรทุกวัสดุ ก่อสร้างและจำกัดความเร็วรถของรถบรรทุกวัสดุ ก่อสร้างให้ขับรถด้วยความเร็วไม่เกิน 30 กม./	1.ตรวจสอบป้ายการจราจรและลูกศร แสดงการเข้า ออกให้สามารถมองเห็น ได้อย่างชัดเจน สัญญาณจราจร เช่น ลูกศรแสดงทิศทางการ เติรถป้าย แสดงทางเข้า-ออก การปฏิบัติงาน ของ รปภ.การจำกัดความเร็วและการจอดรถ เพื่อการขนส่งดินและวัสดุ ตลอดระยะ

ลงชื่อ..........กรรมการผู้มีอำนาจลงนาม เดือนสิงหาคม 2563
 (นางสาวสุพิชฌาย์ ยอแสงรัตน์ และ นายเกรียงศักดิ์ กิติเกียรติศักดิ์) 50/151
 บริษัท การ์มิน พร็อพเพอร์ตี้ จำกัด

ลงชื่อ..........บุคคลธรรมดาที่จัดทำรายงาน
 (นายเจนณรงค์ สันสน) บ.เจด คอนซัลแตนท์ จำกัด

 JADE CONSULTANT CO., LTD.

ตารางที่ 2 สรุปผลกระทบสิ่งแวดล้อมที่สำคัญ มาตรการป้องกัน และแก้ไขผลกระทบสิ่งแวดล้อม และมาตรการติดตามตรวจสอบผลกระทบสิ่งแวดล้อม
 ที่โครงการจัดสรรที่ดิน สุพิขฌาย์ ลักซิโอ ของ บริษัท การ์มิน พร็อพเพอร์ตี้ จำกัด (ระยะก่อสร้าง)

องค์ประกอบทางสิ่งแวดล้อมและ คุณค่าต่างๆ	ผลกระทบต่อสิ่งแวดล้อมที่สำคัญ	มาตรการป้องกันและแก้ไข ผลกระทบต่อสิ่งแวดล้อม	มาตรการติดตามตรวจสอบ ผลกระทบต่อสิ่งแวดล้อม
	<p>ที่สุด เท่ากับ 0.247 โดยเพิ่มขึ้นในระยะก่อสร้างเป็น 0.257 ทั้งนี้ ถนนการจ่ายอม ซึ่งคาดว่าจะใช้เป็นเส้นทางหลักในการขนส่งวัสดุก่อสร้างเข้าสู่พื้นที่โครงการในภาวะมีการก่อสร้างโครงการ ในวันธรรมดาและวันหยุดมีสภาพการจราจรอยู่ในระดับ A คือ สภาพที่กระแสดจราจรไหลได้แบบอิสระ (Free – Flow Conditions) โดยไม่ถูกรบกวนจากปัจจัยอื่น และผู้ขับขี่มีอิสระในการควบคุมรถสูงดังนั้นจึงคาดว่าจะเกิดผลกระทบอยู่ในระดับต่ำ</p> <p>2) การประเมินผลกระทบจากการขนส่งวัสดุก่อสร้างต่อการจราจรในเส้นทางขนส่งหลัก</p> <p>จากรายละเอียดการประเมินค่า V/C Ratio ในช่วงต้น สรุปได้ว่า ปริมาณการจราจรที่เพิ่มขึ้นบนทุกสายในช่วงก่อสร้าง จะส่งผลกระทบต่อสภาพการจราจรและปริมาณจราจรของถนนแต่ละสายอยู่ในระดับต่ำ</p>	<p>ชม. ด้านหน้าโครงการ และไม่เกิน 20 กม./ชม. ภายในโครงการ</p> <p>3.ห้ามมิให้จอดรถบรรทุก หรือวางวัสดุก่อสร้างในบริเวณด้านหน้าหรือทางเข้า-ออกโครงการ เพื่อป้องกันการกีดขวางการจราจร</p> <p>4.หลีกเลี่ยงการขนส่งวัสดุก่อสร้างในช่วงโมงเร่งด่วน โดยระยะเวลาในการขนส่งวัสดุก่อสร้างจะกำหนดใน เวลา 10.00 น.- 12.00 น. ห้ามขนส่งในระยะเวลา 12.00 น.-13.00 น. และเริ่มขนส่งได้ในเวลา 13.00-15.00 น. เพื่อหลีกเลี่ยงช่วงโมงเร่งด่วน ทั้งนี้ กรณีสุดวิสัยที่จำเป็นต้องขนส่งนอกเหนือระยะเวลาที่กำหนดไว้โครงการฯ จะแจ้งแก่หน่วยงานท้องถิ่นผู้อนุญาตและผู้อยู่อาศัยโดยรอบโดยต้องมีการแจ้งเป็นลายลักษณ์อักษรก่อนลงมือทำโดยแจ้งให้ทราบล่วงหน้าอย่างน้อย 1 วัน โดยติดประกาศแจ้งที่ด้านหน้าโครงการ</p>	<p>ก่อสร้าง</p> <p><u>สถานที่ตรวจสอบ</u></p> <ul style="list-style-type: none"> - พื้นที่ทางเข้าออกและพื้นที่ก่อสร้าง <p><u>ดัชนีในการตรวจวัด</u></p> <ul style="list-style-type: none"> - ป้ายจราจร - ป้ายควบคุมความเร็ว - เจ้าหน้าที่รักษาความปลอดภัย - จุดจอดรถขนดินและวัสดุอุปกรณ์ก่อสร้าง <p><u>ความถี่ในการตรวจสอบ</u></p> <p>1 เดือน/ครั้ง ตลอดระยะก่อสร้าง</p> <p><u>ผู้รับผิดชอบ</u></p> <ul style="list-style-type: none"> - ผู้รับเหมาก่อสร้างและเจ้าของโครงการ

ลงชื่อ..... กรรมการผู้อำนวยการนาม เดือนสิงหาคม 2563

(นางสาวสุพิชฌาย์ ยอแสงรัตน์ และ นายเกรียงศักดิ์ กิติเกียรติศักดิ์)

บริษัท การ์มิน พร็อพเพอร์ตี้ จำกัด

51/151

ลงชื่อ..... บุคคลธรรมดาผู้มีอำนาจ

(นายเจนณรงค์ สันสน)

บริษัท เจด คอนซัลแตนท์ จำกัด



ตารางที่ 2 สรุปผลกระทบสิ่งแวดล้อมที่สำคัญ มาตรการป้องกัน และแก้ไขผลกระทบสิ่งแวดล้อม และมาตรการติดตามตรวจสอบผลกระทบสิ่งแวดล้อม
 ที่โครงการจัดสรรที่ดิน สุขิขฌาย์ ลักซโ ออง บริษัท การ์มิน พร็อพเพอร์ตี้ จำกัด (ระยะก่อสร้าง)

องค์ประกอบทางสิ่งแวดล้อมและ คุณค่าต่างๆ	ผลกระทบต่อสิ่งแวดล้อมที่สำคัญ	มาตรการป้องกันและแก้ไข ผลกระทบต่อสิ่งแวดล้อม	มาตรการติดตามตรวจสอบ ผลกระทบต่อสิ่งแวดล้อม
 Garmin Property Co., Ltd.		5.จัดระบบการจราจรให้มีความปลอดภัยโดยการ ติดตั้งป้ายสัญญาณจราจรภายในพื้นที่โครงการ โดยเฉพาะอย่างยิ่งบริเวณทางเข้า-ออกโครงการ 6.รถบรรทุกวัสดุอุปกรณ์ต้องมีการใช้ผ้าใบปก คลุมกระบะรถให้มิดชิด เพื่อป้องกันการร่วงหล่น ของวัสดุก่อสร้างและอุปกรณ์ต่างๆ อันอาจ ก่อให้เกิดอุบัติเหตุแก่ผู้ใช้ถนน 7.ติดตั้งป้ายและเครื่องหมายในระยะ 100-300 เมตร ก่อนถึงในบริเวณก่อสร้างและและลูกศร แสดงทิศทางเข้า-ออกโครงการ ให้สามารถ มองเห็นได้อย่างชัดเจน ในระยะที่สามารถชะลอ เลี้ยวรถเข้าสู่พื้นที่โครงการฯ ได้อย่างปลอดภัย 8.ติดตั้งสัญญาณไฟกระพริบรอบรั้วพื้นที่ก่อสร้าง ให้ผู้สัญจรในช่วงกลางคืนเห็นได้ชัดเจน 9.ควบคุมดูแลให้ยานพาหนะที่ใช้ในช่วงก่อสร้าง ต้องบรรทุกน้ำหนักตามความสามารถในการรับ น้ำหนักบรรทุกมาตรฐานของถนนที่กำหนดไว้	

ลงชื่อ.....กรรมการผู้มีอำนาจลงนาม เดือนสิงหาคม 2563

(นางสาวสุพิชฌาย์ ยอแสงรัตน์ และ นายเกรียงศักดิ์ กิติเกียรติศักดิ์)

บริษัท การ์มิน พร็อพเพอร์ตี้ จำกัด

52/151

ลงชื่อ.....บุคคลธรรมดาที่จัดทำรายงาน

(นายเจนณรงค์ สันสน)

บริษัท เจต คอนซัลแตนท์ จำกัด



JADE CONSULTANT CO., LTD.

ตารางที่ 2 สรุปผลกระทบสิ่งแวดล้อมที่สำคัญ มาตรการป้องกัน และแก้ไขผลกระทบสิ่งแวดล้อม และมาตรการติดตามตรวจสอบผลกระทบสิ่งแวดล้อม
 ที่โครงการจัดสรรที่ดิน สุขุขฉาย์ ลักชีโอ ของ บริษัท การ์มิน พร็อพเพอร์ตี้ จำกัด (ระยะก่อสร้าง)

องค์ประกอบทางสิ่งแวดล้อมและ คุณค่าต่างๆ	ผลกระทบต่อสิ่งแวดล้อมที่สำคัญ	มาตรการป้องกันและแก้ไข ผลกระทบสิ่งแวดล้อม	มาตรการติดตามตรวจสอบ ผลกระทบสิ่งแวดล้อม
 Garmin property Co., Ltd.		10.ควบคุมดูแลให้ยานพาหนะที่ใช้ในช่วง ก่อสร้างต้องปรับปรุงซ่อมแซมให้อยู่ในสภาพดี และมีความปลอดภัยอยู่เสมอ 11.หากถนนที่เกี่ยวข้องกับการจราจรเกิดชำรุด หรือเสียหายโดยตรงจากโครงการหรือสภกรให้ ดำเนินการซ่อมแซมและดูแลทำความสะอาด พื้นที่ 12.จัดให้มีเจ้าหน้าที่รักษาความปลอดภัยดูแล ระบบจราจรเข้า-ออกพื้นที่โครงการ เพื่อป้องกัน อันตรายจากรถบรรทุกที่เข้า-ออกพื้นที่โครงการ 13.ฉีดล้างล้อรถบรรทุกที่วิ่งเข้า-ออกโครงการ หรือจัดทำบ่อน้ำขังให้รถบรรทุกวิ่งผ่านเพื่อล้าง เศษดินจากล้อรถบรรทุก โดยนำน้ำที่ผ่านการ บำบัดในระยะก่อสร้างมาใช้ได้ 14.จัดกล่องรับฟังความคิดเห็นติดตั้งที่ป้อมยาม บริเวณทางเข้า-ออกเพื่อรับเรื่องร้องเรียนที่อาจ เกิดขึ้น หากพบว่ามีเรื่องร้องเรียนต้องดำเนินการ	

ลงชื่อ..........กรรมการผู้มีอำนาจลงนาม เดือนสิงหาคม 2563
 (นางสาวสุกษุขฉาย์ ยอแสงรัตน์ และ นายเกรียงศักดิ์ กิติเกียรติศักดิ์)
 บริษัท การ์มิน พร็อพเพอร์ตี้ จำกัด 53/151

ลงชื่อ..........บุคคลธรรมดา
 (นายเจนณรงค์ สันสน)
 บริษัท เจต คอนซัลแตนท์ จำกัด

 JADE CONSULTANT CO.,LTD.

ตารางที่ 2 สรุปผลกระทบสิ่งแวดล้อมที่สำคัญ มาตรการป้องกัน และแก้ไขผลกระทบสิ่งแวดล้อม และมาตรการติดตามตรวจสอบผลกระทบสิ่งแวดล้อม
 ที่โครงการจัดสรรที่ดิน สุพิชฌาย์ ลักชีโอ ของ บริษัท การ์มิน พร็อพเพอร์ตี้ จำกัด (ระยะก่อสร้าง)

องค์ประกอบทางสิ่งแวดล้อมและ คุณค่าต่างๆ	ผลกระทบต่อสิ่งแวดล้อมที่สำคัญ	มาตรการป้องกันและแก้ไข ผลกระทบสิ่งแวดล้อม	มาตรการติดตามตรวจสอบ ผลกระทบสิ่งแวดล้อม
		แก้ไขปัญหาทันที 15.ควบคุมให้คนขับรถบรรทุกใช้ความระมัด ระวังเพิ่มขึ้นในขณะที่ขับผ่านทางแยกโดยต้อง ควบคุมคนขับรถให้อยู่ในสภาพที่พร้อมในการขับ ชี ไม่เสพของมีนเมาหรือสารเสพติดก่อนขับรถ หรือในขณะที่ขับรถ รวมทั้งไม่ประมาทในการขับขี่ เพื่อช่วยลดอุบัติเหตุบนท้องถนน และลดการ สูญเสียทั้งเวลาและทรัพย์สิน 16.ตลอดช่วงการก่อสร้าง จะต้องประสานกับ หน่วยงานควบคุมการจราจร 17.ปฏิบัติตามมาตรการลดผลกระทบต่อ การจราจรและแผนการจัดการจราจร 18.มีการผูกผ้าสีแดงขนาด 30x45 ซม. ในกรณี ที่บรรทุกวัสดุก่อสร้างยาวเกินขนาดของรถ เพื่อให้รถที่ตามมาด้านหลังสามารถมองเห็นได้ ชัดเจน 19.จัดให้มีการติดป้ายด้านหลังรถบรรทุก ซึ่งระบุ	

ลงชื่อ..... กรรมการผู้มีอำนาจลงนาม เดือนสิงหาคม 2563
 (นางสาวสุพิชฌาย์ ยอแสงรัตน์ และ นายเกรียงศักดิ์ กิติเกียรติศักดิ์)
 บริษัท การ์มิน พร็อพเพอร์ตี้ จำกัด 54/151

ลงชื่อ..... บุคคลธรรมดา.....ผู้จัดทำรายงาน
 (นายเจนณรงค์ สันสน)
 บริษัท เจด คอนซัลแตนท์ จำกัด



ตารางที่ 2 สรุปผลกระทบสิ่งแวดล้อมที่สำคัญ มาตรการป้องกัน และแก้ไขผลกระทบสิ่งแวดล้อม และมาตรการติดตามตรวจสอบผลกระทบสิ่งแวดล้อม
 ที่โครงการจัดสรรที่ดิน สุพิชฌาย์ ลักชีโอ ของ บริษัท การ์มิน พร็อพเพอร์ตี้ จำกัด (ระยะก่อสร้าง)

องค์ประกอบทางสิ่งแวดล้อมและ คุณค่าต่างๆ	ผลกระทบต่อสิ่งแวดล้อมที่สำคัญ	มาตรการป้องกันและแก้ไข ผลกระทบต่อสิ่งแวดล้อม	มาตรการติดตามตรวจสอบ ผลกระทบต่อสิ่งแวดล้อม
		<p>ชื่อโครงการฯ เบอร์โทรศัพท์ติดต่อผู้รับผิดชอบ เพื่อให้ผู้ได้รับผลกระทบสามารถติดต่อและประสานงานกับโครงการได้</p> <p>20. จัดหาวัสดุปิดคลุมท้ายรถบรรทุกวัสดุก่อสร้าง ให้มิดชิดเพื่อป้องกันการปลิวฟุ้ง และร่วงหล่นของวัสดุที่บรรทุกมา</p> <p>21. กรณีมีการเปลี่ยนแปลงมาตรการเจ้าของโครงการฯ จะต้องดำเนินการแจ้งขอความเห็นชอบจากหน่วยงานผู้อนุญาตก่อนดำเนินการ</p> <p>22. เจ้าของโครงการจะต้องระบุงการดำเนินการตามมาตรการป้องกันและแก้ไขผลกระทบต่อสิ่งแวดล้อมตามที่ได้รับทราบเห็นชอบไว้ในสัญญาว่าจ้าง พร้อมแนบรายละเอียดมาตรการฯ ไว้แนบท้ายสัญญา</p> <p>มาตรการด้านการบริหารจัดการและดูแลถนน การะจ่ายอม</p> <p>เจ้าของแปลงที่ดินแปลงการจ่ายอม และเจ้าของ</p>	

ลงชื่อ..........กรรมการผู้มีอำนาจลงนาม เดือนสิงหาคม 2563
 (นางสาวสุพิชฌาย์ ยอแสงรัตน์ และ นายเกรียงศักดิ์ กิติเกียรติศักดิ์) 55/151
 บริษัท การ์มิน พร็อพเพอร์ตี้ จำกัด

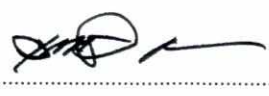
ลงชื่อ..........บุคคลธรรมดาผู้มีอำนาจลงนาม
 (นายเจนณรงค์ สันสน) 55/151
 บริษัท เจต คอนซัลแตนท์ จำกัด

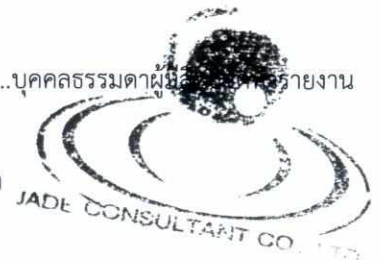

ตารางที่ 2 สรุปผลกระทบสิ่งแวดล้อมที่สำคัญ มาตรการป้องกัน และแก้ไขผลกระทบสิ่งแวดล้อม และมาตรการติดตามตรวจสอบผลกระทบสิ่งแวดล้อม
 ที่โครงการจัดสรรที่ดิน สุพิชฌาย์ ลักซิโอ ของ บริษัท การ์มิน พร็อพเพอร์ตี้ จำกัด (ระยะก่อสร้าง)

องค์ประกอบทางสิ่งแวดล้อมและ คุณค่าต่างๆ	ผลกระทบต่อสิ่งแวดล้อมที่สำคัญ	มาตรการป้องกันและแก้ไข ผลกระทบต่อสิ่งแวดล้อม	มาตรการติดตามตรวจสอบ ผลกระทบต่อสิ่งแวดล้อม
		โครงการฯ จะเป็นผู้ดูแล และบำรุงรักษา โดยไม่มีการเก็บค่าดำเนินการจากผู้อาศัยในโครงการฯ ในส่วนของภาระทางด้านภาษีที่ดิน (ถ้ามี) เจ้าของแปลงที่ดินแต่ละส่วนเป็นผู้รับผิดชอบ	
3.7 การใช้ประโยชน์ที่ดิน	<p>1) ความสอดคล้องตามกฎหมายผังเมืองรวมจังหวัดภูเก็ต</p> <p>ตามกฎหมายผังเมืองรวมจังหวัดภูเก็ต ออกตามความในพระราชบัญญัติการผังเมือง พ.ศ.2518 มีระยะเวลาการใช้บังคับ 5 ปี ประกาศใช้บังคับตั้งแต่วันที่ 7 กรกฎาคม 2554 และกฎหมายผังเมืองรวมจังหวัดภูเก็ต (ฉบับที่ 4) พ.ศ.2558 กำหนดให้คงใช้บังคับต่อไปจนกว่าจะมีกฎหมายฉบับอื่นประกาศยกเลิกและใช้บังคับแทน ซึ่งได้กำหนดการใช้ประโยชน์ที่ดินประเภท ชนบทและเกษตรกรรม (สีเขียว) หมายเลข 6.16 ให้ใช้ประโยชน์ที่ดินเพื่อเกษตรกรรมหรือเกี่ยวข้องกับเกษตรกรรม การอยู่อาศัย การท่องเที่ยว สถาบันราชการ การสาธารณสุขปศุสัตว์และสาธารณสุขการเป็นส่วนใหญ่</p>	<p>1.ควบคุมการใช้พื้นที่ก่อสร้างให้เป็นไปตามกฎหมายผังเมืองรวมจังหวัดภูเก็ต และพระราชบัญญัติควบคุมอาคาร ตลอดจนกฎหมายอื่นที่เกี่ยวข้อง</p> <p>2.ควบคุมการใช้พื้นที่ก่อสร้างให้เป็นไปตามประกาศกระทรวงทรัพยากรธรรมชาติและสิ่งแวดล้อมฯ และพระราชบัญญัติควบคุมอาคาร ตลอดจนกฎหมายอื่นที่เกี่ยวข้อง</p> <p>3.ดำเนินการตามแบบแปลนและผังภูมิสถาปัตยกรรมทั้งจัดสรรขนาดการใช้ประโยชน์ที่ดินแต่ละบริเวณให้เป็นไปตามที่ได้ออกแบบไว้ เพื่อไม่ให้เกิดความขัดแย้งกับกฎหมายที่เกี่ยวข้อง</p> <p>4.ห้ามก่อสร้างหรือกระทำการใดๆ ที่ทำให้การใช้</p>	<p><u>ผู้รับผิดชอบ</u></p> <p>- ผู้รับเหมาก่อสร้างและเจ้าของโครงการ</p>

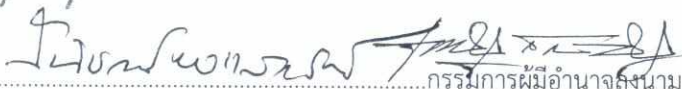

ลงชื่อ..........กรรมการผู้มีอำนาจลงนาม เดือนสิงหาคม 2563
 (นางสาวสุพิชฌาย์ ยอแสงรัตน์ และ นายเกรียงศักดิ์ กิติเกียรติศักดิ์) 56/151
 บริษัท การ์มิน พร็อพเพอร์ตี้ จำกัด



ลงชื่อ..........บุคคลธรรมดาผู้มีอำนาจจัดทำรายงาน
 (นายเจนณรงค์ สันสน) 56/151
 บริษัท เจต คอนซัลแตนท์ จำกัด



ตารางที่ 2 สรุปผลกระทบสิ่งแวดล้อมที่สำคัญ มาตรการป้องกัน และแก้ไขผลกระทบสิ่งแวดล้อม และมาตรการติดตามตรวจสอบผลกระทบสิ่งแวดล้อม
 ที่โครงการจัดสรรที่ดิน สุขิขฌมาย์ ลักชีโอ ของ บริษัท การ์มิน พร็อพเพอร์ตี้ จำกัด (ระยะก่อสร้าง)

องค์ประกอบทางสิ่งแวดล้อมและ คุณค่าต่างๆ	ผลกระทบต่อสิ่งแวดล้อมที่สำคัญ	มาตรการป้องกันและแก้ไข ผลกระทบต่อสิ่งแวดล้อม	มาตรการติดตามตรวจสอบ ผลกระทบต่อสิ่งแวดล้อม
	<p>สำหรับการใช้ประโยชน์ที่ดินเพื่อกิจการอื่น ให้ใช้ได้ไม่เกิน ร้อยละสามสิบของแปลงที่ดินที่ยื่นขออนุญาต</p> <p>สำหรับโครงการฯ เป็น ประเภทจัดสรรที่ดิน ประกอบด้วยบ้านเดี่ยว 3 ชั้น ครึ่ง จำนวน 32 แปลง เข้าข่ายการใช้ประโยชน์ที่ดินเพื่อการอยู่อาศัย</p> <p>2) ความสอดคล้องตามประกาศกระทรวงทรัพยากรธรรมชาติและสิ่งแวดล้อม เรื่อง กำหนดเขตพื้นที่และมาตรการคุ้มครองสิ่งแวดล้อม ในบริเวณพื้นที่จังหวัดภูเก็ต พ.ศ. 2560</p> <p>จากการตรวจสอบที่ตั้งพื้นที่โครงการตั้งอยู่ในเขตควบคุมอาคารตาม พระราชกฤษฎีกาการให้ใช้พระราชบัญญัติควบคุมอาคาร พ.ศ. 2522 บังคับในเขตจังหวัดภูเก็ต พ.ศ. 2535 เป็นเขตพื้นที่ที่ใช้มาตรการคุ้มครองสิ่งแวดล้อม จากการตรวจสอบที่ตั้งพื้นที่โครงการตามประกาศกระทรวงทรัพยากรธรรมชาติและสิ่งแวดล้อม เรื่อง กำหนดเขตพื้นที่และมาตรการคุ้มครองสิ่งแวดล้อมในบริเวณพื้นที่จังหวัดภูเก็ต พ.ศ.2560 โดยได้</p>	<p>ประโยชน์ที่ดิน เปลี่ยนแปลงไปในทางที่ขัดแย้งกับกฎหมายที่เกี่ยวข้อง</p> <p>5.ทำการก่อสร้างโครงการแล้วเสร็จให้ทำการเก็บกวาดและจัดการพื้นที่ให้เรียบร้อยรวมทั้งไม่เข้าไปรบกวนพื้นที่รอบข้างเคียงและพื้นที่สาธารณะ</p> <p>6.กรณีมีการเปลี่ยนแปลงมาตรการเจ้าของโครงการฯ จะต้องดำเนินการแจ้งขอความเห็นชอบจากหน่วยงานผู้อนุญาตก่อนดำเนินการ</p> <p>7.เจ้าของโครงการจะต้องระบุนการดำเนินการตามมาตรการป้องกันและแก้ไขผลกระทบต่อสิ่งแวดล้อมตามที่ได้รับการเห็นชอบไว้ในสัญญาว่าจ้าง พร้อมแนบรายละเอียดมาตรการฯ ไว้แนบท้ายสัญญา</p>	



ลงชื่อ..........กรรมการผู้อำนวยการลงนาม เดือนสิงหาคม 2563
 (นางสาวสุพิชฌาย์ ยอแสงรัตน์ และ นายเกรียงศักดิ์ กิติเกียรติศักดิ์)
 บริษัท การ์มิน พร็อพเพอร์ตี้ จำกัด 57/151

ลงชื่อ..........บุคคลธรรมดาผู้จัดทำรายงาน
 (นายเจนณรงค์ สันสน)
 บริษัท เจต คอนซัลแตนท์ จำกัด
 JADE CONSULTANT CO.,LTD.

ตารางที่ 2 สรุปผลกระทบสิ่งแวดล้อมที่สำคัญ มาตรการป้องกัน และแก้ไขผลกระทบสิ่งแวดล้อม และมาตรการติดตามตรวจสอบผลกระทบสิ่งแวดล้อม
 ที่โครงการจัดสรรที่ดิน สุพิชฌาย์ ลักชีโอ ของ บริษัท การ์มิน พร็อพเพอร์ตี้ จำกัด (ระยะก่อสร้าง)

องค์ประกอบทางสิ่งแวดล้อมและ คุณค่าต่างๆ	ผลกระทบต่อสิ่งแวดล้อมที่สำคัญ	มาตรการป้องกันและแก้ไข ผลกระทบสิ่งแวดล้อม	มาตรการติดตามตรวจสอบ ผลกระทบสิ่งแวดล้อม
 Garmin Property Co., Ltd.	<p>ขอความอนุเคราะห์ให้สำนักงานทรัพยากรธรรมชาติและสิ่งแวดล้อมจังหวัดภูเก็ตเป็นผู้ตรวจสอบ พบว่า พื้นที่โครงการตั้งอยู่ในบริเวณที่ 5 และบริเวณที่ 8</p> <p>อย่างไรก็ตามตามประกาศฯ ข้างต้นกำหนดว่าบริเวณที่ 5 ได้แก่ (1) พื้นที่ดินประเภทชนบท และเกษตรกรรม ตามกฎกระทรวงให้ใช้บังคับผังเมืองรวมจังหวัดภูเก็ต เว้นแต่พื้นที่บริเวณที่ 1 บริเวณที่ 6 และบริเวณที่ 7 ซึ่งจากการรับรองที่ตั้งโดยสำนักงานโยธาธิการ และผังเมืองจังหวัดภูเก็ต เป็นผู้ตรวจสอบ พบว่า พื้นที่โครงการฯ ตั้งอยู่ในส่วนการใช้ประโยชน์ที่ดินประเภทชนบท และเกษตรกรรมหมายเลข 6.16 ดังนั้น ในการดำเนินการพื้นที่โครงการฯ จะเข้าข่ายตั้งอยู่ในบริเวณที่ 5 ทั้งโครงการฯ</p> <p>โครงการมีพื้นที่ว่าง 8,375.40 ตารางเมตร คิดเป็นร้อยละ 70 ของที่ดินแปลงที่ขออนุญาตทั้งโครงการ ทั้งนี้ เนื่องจากเป็นโครงการประเภทจัดสรรที่ดิน คิดพื้นที่ว่างรายแปลง (โดยยึดพื้นที่แปลงที่น้อยที่สุด) มีพื้นที่ว่าง 92.45 ตารางเมตร คิดเป็นร้อยละ 45.85 ของแปลงที่ดิน</p>		

ลงชื่อ.....
 (นางสาวสุพิชฌาย์ ยอแสงรัตน์ และ นายเกรียงศักดิ์ กิติเกียรติศักดิ์) เดือนสิงหาคม 2563
 บริษัท การ์มิน พร็อพเพอร์ตี้ จำกัด 58/151

ลงชื่อ.....
 บุคคลธรรมดาผู้จัดทำรายงาน
 (นายเจนณรงค์ สันสน)
 บริษัท เจต คอนซัลแตนท์ จำกัด

ตารางที่ 2 สรุปผลกระทบสิ่งแวดล้อมที่สำคัญ มาตรการป้องกัน และแก้ไขผลกระทบสิ่งแวดล้อม และมาตรการติดตามตรวจสอบผลกระทบสิ่งแวดล้อม
 ที่โครงการจัดสรรที่ดิน สุขิขฌมาย์ ลักชีโอ ของ บริษัท การ์มิน พร็อพเพอร์ตี้ จำกัด (ระยะก่อสร้าง)

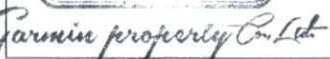
องค์ประกอบทางสิ่งแวดล้อมและ คุณค่าต่างๆ	ผลกระทบต่อสิ่งแวดล้อมที่สำคัญ	มาตรการป้องกันและแก้ไข ผลกระทบสิ่งแวดล้อม	มาตรการติดตามตรวจสอบ ผลกระทบสิ่งแวดล้อม
	ที่ยื่นขออนุญาต ซึ่งมีพื้นที่ว่างมากกว่าร้อยละ 30 ทั้งสอง กรณี และการวัดความสูงของอาคารบ้านเดี่ยว 3 ชั้น มี ความสูง ประมาณ 12.00 เมตร มากกว่า 6.00 เมตร แต่ ไม่เกิน 12 เมตร ดำเนินการตามมติสภาท้องถิ่นองค์การ บริหารส่วนตำบลเกาะแก้ว ดังนั้น การดำเนินการในพื้นที่ บริเวณที่ 5 เป็นไปตามข้อกำหนด		
4.ผลกระทบต่อคุณค่าคุณภาพชีวิต			
4.1 เศรษฐกิจและสังคม  	การก่อสร้างโครงการคาดว่าจะมีการย้ายถิ่นเข้ามา ของประชากรในพื้นที่เพิ่มขึ้น ทั้งนี้ถือว่าการย้ายถิ่น แบบชั่วคราวของคณงานก่อสร้างเท่านั้น โดยหลังจากทำ การก่อสร้างแล้วเสร็จคณงานเหล่านี้จะย้ายออกไป จึง ส่งผลกระทบต่อโครงสร้างของประชากร อาชีพและ โครงสร้างการบริการพื้นฐานทางสังคมในชุมชนรอบที่ตั้ง โครงการในระดับต่ำ แต่ยังคงก่อให้เกิดผลดีต่อสภาพ เศรษฐกิจของชุมชนใกล้เคียง เนื่องจากจะมีการจับจ่าย เครื่องใช้อุปโภคบริโภคของคณงานก่อสร้าง จึงเป็นผลดีต่อ ร้านค้าที่ขายเครื่องอุปโภคบริโภคในบริเวณใกล้เคียงพื้นที่	<ol style="list-style-type: none"> ก่อนดำเนินการก่อสร้างเจ้าหน้าที่จากบริษัท ผู้รับเหมาต้องเข้าไปแจ้งต่อผู้พักอาศัยและทำงาน ที่อยู่ติดกับโครงการและให้หมายเลขโทรศัพท์ ของเจ้าหน้าที่ควบคุมการก่อสร้างเพื่อให้สามารถ ติดต่อกับโครงการได้โดยตรง จัดทำรั้วชั่วคราวโดยรอบบริเวณพื้นที่ก่อสร้าง ขณะทำโครงสร้างต้องติดตั้งผ้าใบหรือสแลน รอบอาคารเพื่อกันเศษวัสดุร่วงหล่น จัดหาน้ำใช้ที่ถูสุขลักษณะไว้อย่างเพียงพอ เพื่อป้องกันไม่ให้เกิดแหล่งเพาะพันธุ์โรคหรือเกิด 	1.สอบถามความคิดเห็นของผู้อาศัยใน ระยะ 100 เมตรจากขอบเขตที่ตั้ง โครงการว่าได้รับผลกระทบจากการ ก่อสร้างโครงการหรือไม่ <u>สถานที่ตรวจสอบ</u> - บ้านพักอาศัยบริเวณข้างเคียง <u>ดัชนีที่ใช้ตรวจสอบ</u> - บันทึกสถิติการรับเรื่องร้องเรียนของ โครงการ

ลงชื่อ.....กรรมการผู้มีอำนาจลงนาม เดือนสิงหาคม 2563

(นางสาวสุพิชฌมาย์ ยอแสงรัตน์ และ นายเกรียงศักดิ์ กิติเกียรติศักดิ์)

59/151

บริษัท การ์มิน พร็อพเพอร์ตี้ จำกัด

ลงชื่อ.....บุคคลธรรมดา.....จัดทำรายงาน

(นายเจนณรงค์ สันสน)

บริษัท เจต คอนซัลแตนท์ จำกัด



ตารางที่ 2 สรุปผลกระทบสิ่งแวดล้อมที่สำคัญ มาตรการป้องกัน และแก้ไขผลกระทบสิ่งแวดล้อม และมาตรการติดตามตรวจสอบผลกระทบสิ่งแวดล้อม
 ที่โครงการจัดสรรที่ดิน สุขิพฉาย ลักซิโอ ของ บริษัท การ์มิน พร็อพเพอร์ตี้ จำกัด (ระยะก่อสร้าง)

องค์ประกอบทางสิ่งแวดล้อมและ คุณค่าต่างๆ	ผลกระทบต่อสิ่งแวดล้อมที่สำคัญ	มาตรการป้องกันและแก้ไข ผลกระทบสิ่งแวดล้อม	มาตรการติดตามตรวจสอบ ผลกระทบสิ่งแวดล้อม
	<p>โครงการเพิ่มมากขึ้น ประกอบกับลักษณะชุมชนในบริเวณ พื้นที่โครงการเป็นชุมชนที่มีความหนาแน่นน้อย ในแต่ ละวันประชาชนเดินทางไปประกอบอาชีพทำงาน เย็น กลับมาพักผ่อนกับครอบครัว ในระยะก่อสร้างคาดว่าจะไม่ทำ ให้วิถีชีวิตประจำวันของคนในชุมชนบริเวณพื้นที่โครงการ เปลี่ยนแปลงไปอย่างไรก็ตาม กิจกรรมการก่อสร้างอาจ ส่งผลให้เกิดการจราจรติดขัด เกิดความไม่สะดวกในการ เดินทาง มีเสียงดังรบกวนและฝุ่นละอองฟุ้งกระจาย อย่างไม่รู้ก็ตาม ผลกระทบที่เกิดขึ้นเป็นผลกระทบระยะสั้น เท่านั้น</p>	<p>โรคระบาดได้ 5.จัดให้มีห้องปฐมพยาบาล อุปกรณ์การ รักษาพยาบาลเบื้องต้นอย่างครบถ้วน 6.บริเวณทางเข้า-ออกต้องมีเจ้าหน้าที่ดูแลการ เข้า-ออกของเจ้าหน้าที่คนงานและยานพาหนะ ต่าง ๆ ตลอด 24 ชม. เพื่อความปลอดภัยและ เป็นระเบียบเรียบร้อย 7.ติดป้ายแนะนำการทำงานป้ายเตือนเพื่อให้ คนงานก่อสร้างปฏิบัติงานได้อย่างถูกต้อง 8.จัดเตรียมอุปกรณ์ป้องกันอุบัติเหตุในระหว่าง การทำงานให้กับคนงานเช่น หมวกนิรภัยแว่นตา นิรภัยหน้ากากกันฝุ่นปลั๊กเสียบหูถุงมือเป็นต้น 9.จัดอบรมชี้แจงมาตรการรักษาความปลอดภัย แก่หัวหน้าคนงานหรือจัดหาคู่มือรักษาความ ปลอดภัยในการก่อสร้างพร้อมชี้แจงในเรื่องความ ปลอดภัยให้ดียิ่งขึ้น 10.ควบคุมดูแลและสอดส่องการใช้ไฟฟ้าและ</p>	<p><u>ความถี่ในการตรวจสอบ</u> - เดือนละ 1 ครั้ง ตลอดระยะเวลาก่อสร้าง <u>ผู้รับผิดชอบ</u> - ผู้รับเหมาก่อสร้างและเจ้าของ โครงการ 2.จัดให้มีเจ้าหน้าที่คอยรับเรื่อง ร้องเรียนจากผู้พักอาศัยที่อยู่ใกล้เคียง พื้นที่โครงการกรณีพบว่ามีกรร้องเรียน ต้องจัดเจ้าหน้าที่เข้าตรวจสอบโดยทันที หากพบว่ามี ความเสียหายที่เกิดจาก โครงการจะต้องแก้ไขโดยทันที <u>สถานที่ตรวจสอบ</u> - อาคารบริเวณข้างเคียง <u>ดัชนีที่ใช้ตรวจสอบ</u> - เรื่องร้องเรียนจากผู้ได้รับผลกระทบ</p>

ลงชื่อ..........กรรมการผู้มีอำนาจลงนาม เดือนสิงหาคม 2563
 (นางสาวสุพิชฌาย์ ยอแสงรัตน์ และ นายเกรียงศักดิ์ กิติเกียรติศักดิ์) 60/151
 บริษัท การ์มิน พร็อพเพอร์ตี้ จำกัด

ลงชื่อ..........บุคคลธรรมดา.....ของข้าราชการงาน
 (นายเจนณรงค์ สันสน) (นายเจนณรงค์ สันสน)
 บริษัท เจต คอนซัลแตนท์ จำกัด

 JADE CONSULTANT CO., LTD.

ตารางที่ 2 สรุปผลกระทบสิ่งแวดล้อมที่สำคัญ มาตรการป้องกัน และแก้ไขผลกระทบสิ่งแวดล้อม และมาตรการติดตามตรวจสอบผลกระทบสิ่งแวดล้อม
 ที่โครงการจัดสรรที่ดิน สุพิชฌาย์ ลักซิโอ ของ บริษัท การ์มิน พร็อพเพอร์ตี้ จำกัด (ระยะก่อสร้าง)

องค์ประกอบทางสิ่งแวดล้อมและ คุณค่าต่างๆ	ผลกระทบต่อสิ่งแวดล้อมที่สำคัญ	มาตรการป้องกันและแก้ไข ผลกระทบสิ่งแวดล้อม	มาตรการติดตามตรวจสอบ ผลกระทบสิ่งแวดล้อม
 Garmin property Co., Ltd.		จัดเตรียมอุปกรณ์ดับเพลิงที่จำเป็น 11.ให้ผู้รับเหมาคัดเลือกแรงงานต่างด้าวที่ถูกต้อง ตามกฎหมายเท่านั้น 12.จัดให้มีการตรวจสอบสุขภาพคนงานก่อนรับเข้า ทำงานเพื่อป้องกันปัญหาด้านสุขภาพที่อาจเป็น พาหะนำโรคได้ 13.เจ้าของโครงการกำชับให้ผู้รับเหมาเข้มงวด ต่อคนงานด้านการดูแลสุขภาพอนามัยของ คนงาน 14.จัดให้มีการตรวจสอบสุขภาพคนงานอย่างต่อเนื่อง อย่างน้อยปีละ 1 ครั้งหลังรับเข้าทำงาน 15.กำหนดให้ผู้รับเหมาคอยตรวจสอบและ ดูแลความสะอาดภายในบริเวณบ้านพักคนงาน ตลอดจนภายในห้องพักคนงานแต่ละห้องให้มี ความสะอาดและกำหนดให้ทำความสะอาด ห้องพักทุกสัปดาห์ 16.จัดให้มีการประกันภัยความรับผิดชอบตาม	<u>ความถี่ในการตรวจสอบ</u> - เดือนละ 1 ครั้ง ตลอดระยะเวลาก่อสร้าง <u>ผู้รับผิดชอบ</u> - ผู้รับเหมาก่อสร้างและเจ้าของ โครงการ

ลงชื่อ.....กรรมการผู้มีอำนาจลงนาม เดือนสิงหาคม 2563

(นางสาวสุพิชฌาย์ ยอแสงรัตน์ และ นายเกรียงศักดิ์ กิติเกียรติศักดิ์)

บริษัท การ์มิน พร็อพเพอร์ตี้ จำกัด

61/151

ลงชื่อ.....บุคคลธรรมดาผู้จัดทำรายงาน

(นายเจนณรงค์ สันสน)

บริษัท เจต คอนซัลแตนท์ จำกัด



JET CONSULTANT CO., LTD.

ตารางที่ 2 สรุปผลกระทบสิ่งแวดล้อมที่สำคัญ มาตรการป้องกัน และแก้ไขผลกระทบสิ่งแวดล้อม และมาตรการติดตามตรวจสอบผลกระทบสิ่งแวดล้อม
 ที่โครงการจัดสรรที่ดิน สุขิขฌมาย์ ลักชีโอ ของ บริษัท การ์มิน พร็อพเพอร์ตี้ จำกัด (ระยะก่อสร้าง)

องค์ประกอบทางสิ่งแวดล้อมและ คุณค่าต่างๆ	ผลกระทบต่อสิ่งแวดล้อมที่สำคัญ	มาตรการป้องกันและแก้ไข ผลกระทบต่อสิ่งแวดล้อม	มาตรการติดตามตรวจสอบ ผลกระทบต่อสิ่งแวดล้อม
		กฎหมายต่อชีวิตร่างกายและทรัพย์สินของ บุคคลภายนอกและแสดงสำเนาตารางกรรมธรรม์ ประกันภัยดังกล่าวไว้ในที่เปิดเผยและเห็นได้ง่าย ภายในพื้นที่ก่อสร้าง 17.กรณีมีการเปลี่ยนแปลงมาตรการเจ้าของ โครงการฯ จะต้องดำเนินการแจ้งขอความ เห็นชอบจากหน่วยงานผู้อนุญาตก่อนดำเนินการ 18.เจ้าของโครงการจะต้องระบุงการดำเนินการ ตามมาตรการป้องกันและแก้ไขผลกระทบ สิ่งแวดล้อมตามที่ได้รับการเห็นชอบไว้ในสัญญา ว่าจ้าง พร้อมแนบรายละเอียดมาตรการฯ ไว้ แนบท้ายสัญญา	
4.2 สาธารณสุขและสุขภาพ 	ระยะก่อสร้างจะมีกิจกรรมการก่อสร้างภายในอาคาร ๓ ซึ่งส่งผลกระทบต่อสิ่งแวดล้อม ได้แก่ ฝุ่นละออง เสียงดัง ความสั่นสะเทือน เป็นต้น สิ่งเหล่านี้เป็นปัญหาที่จะ กระทบต่อสุขภาพ นอกจากนี้ กิจกรรมการก่อสร้างรวมทั้ง คนงานก่อสร้างจะก่อให้เกิดปัญหาด้านสิ่งแวดล้อม เช่น	1.จ้างคนงานที่ถูกต้องตามกฎหมายเท่านั้น 2.ตรวจสอบสุขภาพคนงานก่อนรับเข้าทำงานทุกครั้ง และหลังรับเข้าทำงานปีละ 1 ครั้ง 3.จัดระบบสาธารณสุขปโภค สาธารณูปการให้แก่ คนงานอย่างถูกสุขลักษณะ เช่น ห้องพัก ห้องน้ำ	1.ตรวจสอบให้มีระบบสาธารณสุขปโภค และสาธารณูปการ คนงานก่อสร้าง อย่างถูกสุขลักษณะให้เพียงพอ <u>สถานที่ตรวจสอบ</u> - พื้นที่ก่อสร้าง

ลงชื่อ..........กรรมการผู้มีอำนาจลงนาม เดือนสิงหาคม 2563
 (นางสาวสุพิชฌาย์ ยอแสงรัตน์ และ นายเกรียงศักดิ์ กิติเกียรติศักดิ์)
 บริษัท การ์มิน พร็อพเพอร์ตี้ จำกัด

62/151

ลงชื่อ..........บุคคลธรรมดา.....จัดทำรายงาน
 (นายเจนณรงค์ สันสน)
 บริษัท เจต คอนซัลแต้นท์ จำกัด



JADE CONSULTANT CO., LTD.

ตารางที่ 2 สรุปผลกระทบสิ่งแวดล้อมที่สำคัญ มาตรการป้องกัน และแก้ไขผลกระทบสิ่งแวดล้อม และมาตรการติดตามตรวจสอบผลกระทบสิ่งแวดล้อม
 ที่โครงการจัดสรรที่ดิน สุขิขฌาย์ ลักซิโอ ของ บริษัท การ์มิน พร็อพเพอร์ตี้ จำกัด (ระยะก่อสร้าง)

องค์ประกอบทางสิ่งแวดล้อมและ คุณค่าต่างๆ	ผลกระทบต่อสิ่งแวดล้อมที่สำคัญ	มาตรการป้องกันและแก้ไข ผลกระทบสิ่งแวดล้อม	มาตรการติดตามตรวจสอบ ผลกระทบสิ่งแวดล้อม
	<p>ปัญหาน้ำเสีย ปัญหาปริมาณมูลฝอย/ความสกปรก ซึ่งหากไม่มีการจัดการที่เหมาะสม จะเป็นแหล่งที่อยู่อาศัยของสัตว์และแมลง พาหะนำโรค และเป็นแหล่งสะสมของเชื้อโรค ทั้งนี้ การเพิ่มของจำนวนคนงานก่อสร้างในชุมชน อาจส่งผลให้คนงานที่ต้องทำงานและสัมผัสกับมลพิษและสิ่งแวดล้อมที่ไม่เหมาะสมในงานก่อสร้างตลอดเวลาที่ดำเนินกิจกรรมการก่อสร้างรวมถึงปัญหาด้านอาชีวอนามัยและความปลอดภัยที่ทำให้เกิดอุบัติเหตุจนทำให้เกิดการบาดเจ็บ ทูพพลภาพหรือถึงชีวิตจากความประมาทกิจกรรมการก่อสร้างของโครงการฯ จะพิจารณาจากปัจจัยหลักที่อาจส่งผลกระทบต่อสถานภาพทางสุขภาพ ซึ่งเป็นผลกระทบหลักและรอง นอกจากนี้ ในการดำเนินการก่อสร้างมีความจำเป็นต้องว่าจ้างแรงงานทั้งชาวไทย และต่างด้าว ดังนั้น เพื่อเป็นการป้องกันการระบาดของไวรัสโคโรนา เจ้าของโครงการจะต้องปฏิบัติตามข้อกำหนดของหน่วยงานราชการอย่างเคร่งครัด โดยเฉพาะกรณีมีการประกาศจากทางราชการเจ้าของ</p>	<p>น้ำใช้ การระบายน้ำเสียจากห้องส้วม ถึงรองรับมูลฝอย ฯลฯ ให้มีจำนวนและคุณภาพตามมาตรฐานวิศวกรรมสถานแห่ง ประเทศไทยในพระบรมราชูปถัมภ์</p> <p>4.อบรมให้ความรู้แก่คนงานถึงวิธีป้องกันโรคติดต่อทางเพศสัมพันธ์ที่ถูกต้อง</p> <p>5.ไม่ใช้ของมีคมร่วมกับผู้อื่น</p> <p>6.ให้ล้างมือบ่อยๆ ด้วยน้ำสบู่ โดยเฉพาะหลังจากการไอ จาม เช็ดน้ำมูก</p> <p>7.ใช้ผ้าปิดจมูก ปิดปากทุกครั้งเมื่อไอหรือจาม</p> <p>8.ก่อนที่จะทำการก่อสร้าง โครงการต้องจัดให้มีเจ้าหน้าที่จากบริษัทผู้รับเหมา เข้าไปแจ้งต่อผู้พักอาศัยที่อยู่ติดกับโครงการและให้หมายเลขโทรศัพท์ของเจ้าหน้าที่ควบคุมการก่อสร้าง เพื่อให้สามารถติดต่อกับโครงการได้โดยตรง</p> <p>9.จัดทำรั้วชั่วคราวโดยรอบบริเวณพื้นที่ก่อสร้าง เพื่อกันของเขตโครงการอย่างเป็นสัดส่วน</p>	<p><u>ดัชนีที่ใช้ตรวจสอบ</u></p> <p>- คุณภาพของระบบสาธารณสุขปโภคและสาธารณสุขการ</p> <p><u>ความถี่ในการตรวจสอบ</u></p> <p>- เดือนละ 1 ครั้ง</p> <p>ตลอดระยะเวลาก่อสร้าง</p> <p><u>ผู้รับผิดชอบ</u></p> <p>- ผู้รับเหมาก่อสร้างและเจ้าของโครงการ</p> <p>2.ตรวจสอบสุขภาพคนงานก่อสร้างก่อนและหลังรับเข้าทำงาน</p> <p><u>สถานที่ตรวจสอบ</u></p> <p>- พื้นที่ก่อสร้าง</p> <p><u>ดัชนีที่ใช้ตรวจสอบ</u></p> <p>- ภาวะสุขภาพของคนงานและการอุบัติเหตุของโรค</p>

ลงชื่อ..... กรรมการผู้มีอำนาจลงนาม เดือนสิงหาคม 2563

(นางสาวสุพิชฌาย์ ยอแสงรัตน์ และ นายเกรียงศักดิ์ กิติเกียรติศักดิ์)

บริษัท การ์มิน พร็อพเพอร์ตี้ จำกัด

63/151

ลงชื่อ..... บุคคลธรรมดาผู้มีอำนาจลงนาม

(นายเจนณรงค์ สันสน)

บริษัท เจต คอนซัลแตนท์ จำกัด



ตารางที่ 2 สรุปผลกระทบสิ่งแวดล้อมที่สำคัญ มาตรการป้องกัน และแก้ไขผลกระทบสิ่งแวดล้อม และมาตรการติดตามตรวจสอบผลกระทบสิ่งแวดล้อม
 ที่โครงการจัดสรรที่ดิน สุขิขฌมาย์ ลักซีโอ ของ บริษัท การ์มิน พร็อพเพอร์ตี้ จำกัด (ระยะก่อสร้าง)

องค์ประกอบทางสิ่งแวดล้อมและ คุณค่าต่างๆ	ผลกระทบต่อสิ่งแวดล้อมที่สำคัญ	มาตรการป้องกันและแก้ไข ผลกระทบสิ่งแวดล้อม	มาตรการติดตามตรวจสอบ ผลกระทบสิ่งแวดล้อม
	<p>โครงการจะต้องจัดทำสื่อประชาสัมพันธ์ทั้งภาษาไทย และ ภาษาต่างประเทศชาตินั้น ๆ ที่มีการดำเนินกิจกรรมใน พื้นที่โครงการ ดังนั้น คาดว่าจะก่อให้เกิดผลกระทบอยู่ใน ระดับต่ำ</p>	<p>10.ทุก 2-3 ชั้นต้องแขวนนั่งร้านและซิงดาข่าย รอบ เพื่อใช้ในการทำผนังภายนอก</p> <p>11.จัดหาน้ำใช้ ระบบรวบรวมและกำจัดมูลฝอย น้ำเสีย สิ่งปฏิกูล ที่ถูกสุขลักษณะไว้อย่าง เพียงพอ เพื่อป้องกันไม่ให้เกิดแหล่งเพาะพันธุ์ โรคหรือเกิดโรคระบาด</p> <p>12.จัดให้มีห้องปฐมพยาบาล โดยจัดให้มี เครื่องมืออุปกรณ์การรักษายาบาลเบื้องต้น และเจ้าหน้าที่พยาบาล สำหรับคนงานที่ทำงาน ก่อสร้าง</p> <p>13.บริเวณทางเข้า-ออกโครงการ ต้องจัดให้มี เจ้าหน้าที่รักษาความปลอดภัยดูแลการเข้า-ออก ของเจ้าหน้าที่ คนงาน และยานพาหนะต่างๆ ตลอด 24 ชั่วโมง เพื่อความปลอดภัยและความ เป็นระเบียบเรียบร้อย</p> <p>14.ติดป้ายแนะนำการทำงาน ป้ายเตือน เพื่อให้ คนงานก่อสร้างปฏิบัติงานได้อย่างถูกต้อง</p>	<p><u>ความถี่ในการตรวจสอบ</u></p> <p>- ปีละ 1 ครั้ง ตลอดระยะเวลาก่อสร้าง <u>ผู้รับผิดชอบ</u></p> <p>- ผู้รับเหมาก่อสร้างและเจ้าของ โครงการ</p> <p>3.ตรวจสอบให้มีการบันทึกสถิติ อุบัติเหตุ โดยระบุสาเหตุ ลักษณะการ เกิดความเสียหาย การบาดเจ็บ เป็นต้น <u>สถานที่ตรวจสอบ</u></p> <p>- พื้นที่ก่อสร้าง</p> <p><u>ดัชนีที่ใช้ตรวจสอบ</u></p> <p>- สถิติอุบัติเหตุต่างๆ</p> <p><u>ความถี่ในการตรวจสอบ</u></p> <p>- เดือนละ 1 ครั้ง</p> <p>ตลอดระยะเวลาก่อสร้าง <u>ผู้รับผิดชอบ</u></p> <p>- ผู้รับเหมาก่อสร้างและเจ้าของ</p>

ลงชื่อ..........กรรมการผู้อำนวยการลงนาม เดือนสิงหาคม 2563
 (นางสาวสุกษฌมาย์ ยอแสงรัตน์ และ นายเกรียงศักดิ์ กิติเกียรติศักดิ์)
 บริษัท การ์มิน พร็อพเพอร์ตี้ จำกัด 64/151

ลงชื่อ..........บุคคลธรรมดาผู้จัดทำรายงาน
 (นายเจนณรงค์ สันสน)
 บริษัท เจต คอนซัลแตนท์ จำกัด

 JADE CONSULTANT CO.,LTD.

ตารางที่ 2 สรุปผลกระทบสิ่งแวดล้อมที่สำคัญ มาตรการป้องกัน และแก้ไขผลกระทบสิ่งแวดล้อม และมาตรการติดตามตรวจสอบผลกระทบสิ่งแวดล้อม
 ที่โครงการจัดสรรที่ดิน สุขิขหมาย ลักซิโอ ของ บริษัท การ์มิน พร็อพเพอร์ตี้ จำกัด (ระยะก่อสร้าง)

องค์ประกอบทางสิ่งแวดล้อมและ คุณค่าต่างๆ	ผลกระทบต่อสิ่งแวดล้อมที่สำคัญ	มาตรการป้องกันและแก้ไข ผลกระทบสิ่งแวดล้อม	มาตรการติดตามตรวจสอบ ผลกระทบสิ่งแวดล้อม
		15.จัดเตรียมอุปกรณ์ป้องกันอุบัติเหตุในระหว่าง การทำงานให้กับคนงาน เช่น หมวกนิรภัย แวนตานิรภัย หน้ากากกันฝุ่น ปลั๊กเสียบหู ถุงมือ เป็นต้น 16.จัดอบรม ชี้แจงมาตรการรักษาความ ปลอดภัยแก่หัวหน้าคนงานหรือจัดหาคู่มือรักษา ความปลอดภัยในการก่อสร้างพร้อมชี้แจงเรื่อง ความปลอดภัยให้ดียิ่งขึ้น 17.ควบคุมดูแลและสอดส่องการใช้ไฟฟ้า และ จัดเตรียมอุปกรณ์ดับเพลิงที่จำเป็น 18.เจ้าของโครงการกำชับผู้รับเหมาให้เข้มงวด ต่อคนงานด้านสุขาภิบาล เพื่อป้องกันการ แพร่กระจายของเชื้อโรคหรือโรคติดต่อ 19.นำรายละเอียดการป้องกันและแก้ไข ผลกระทบสิ่งแวดล้อมของโครงการ มาติดไว้ บริเวณโครงการในบริเวณที่สามารถมองเห็นได้ ง่าย	โครงการ

ลงชื่อ..... กรรมการผู้มีอำนาจลงนาม เดือนสิงหาคม 2563
 (นางสาวสุพิชฌาย์ ยอแสงรัตน์ และ นายเกรียงศักดิ์ กิติเกียรติศักดิ์)
 บริษัท การ์มิน พร็อพเพอร์ตี้ จำกัด 65/151

ลงชื่อ..... บุคคลธรรมดาผู้มีอำนาจลงนาม
 (นายเจนณรงค์ สันสน)
 บริษัท เจต คอนซัลแตนท์ จำกัด

 JADE CONSULTANT CO., LTD.

ตารางที่ 2 สรุปผลกระทบสิ่งแวดล้อมที่สำคัญ มาตรการป้องกัน และแก้ไขผลกระทบสิ่งแวดล้อม และมาตรการติดตามตรวจสอบผลกระทบสิ่งแวดล้อม
 ที่โครงการจัดสรรที่ดิน สุขิขฌาย์ ลักชีโอ ของ บริษัท การ์มิน พร็อพเพอร์ตี้ จำกัด (ระยะก่อสร้าง)

องค์ประกอบทางสิ่งแวดล้อมและ คุณค่าต่างๆ	ผลกระทบต่อสิ่งแวดล้อมที่สำคัญ	มาตรการป้องกันและแก้ไข ผลกระทบสิ่งแวดล้อม	มาตรการติดตามตรวจสอบ ผลกระทบสิ่งแวดล้อม
 Garmin Property Co., Ltd.		20.จัดสร้างบ้านพักคนงานให้เป็นไปตาม มาตรฐานแบบก่อสร้างอาคารชั่วคราวสำหรับ คนงานก่อสร้างของวิศวกรรมสถานแห่งประเทศไทยในพระบรมราชูปถัมภ์ (มาตรฐาน วสท. 1010-34) 21.กำหนดกฎระเบียบการอยู่ร่วมกัน เพื่อ ป้องกันความขัดแย้ง 22.จัดให้มีกิจกรรมสันตนาการระหว่างคนงาน ก่อสร้าง เพื่อคลายความเครียดจากการทำงาน และให้เกิดความสามัคคีในการอยู่ร่วมกัน 23.จัดให้มีเจ้าหน้าที่คอยควบคุมดูแลคนงาน ก่อสร้างไม่ให้ก่อความเดือดร้อนต่อผู้ที่อยู่ ใกล้เคียง 24.ดูแลรักษาความสะอาดของห้องน้ำ-ห้องส้วม คนงาน รวมทั้งระบบระบายน้ำต่างๆ ไม่ให้น้ำ ท่วมขังที่อาจเกิดกลิ่นรบกวนผู้ที่อยู่อาศัย โดยรอบ	

ลงชื่อ.....
 (นางสาวสุพิชฌาย์ ยอแสงรัตน์ และ นายเกรียงศักดิ์ กิติเกียรติศักดิ์)
 บริษัท การ์มิน พร็อพเพอร์ตี้ จำกัด

66/151

ลงชื่อ.....
 (นายเจนณรงค์ สันสน)
 บริษัท เจต คอนซัลแตนท์ จำกัด



ตารางที่ 2 สรุปผลกระทบสิ่งแวดล้อมที่สำคัญ มาตรการป้องกัน และแก้ไขผลกระทบสิ่งแวดล้อม และมาตรการติดตามตรวจสอบผลกระทบสิ่งแวดล้อม
 ที่โครงการจัดสรรที่ดิน สุขิขฌาย์ ลักชีโอ ของ บริษัท การ์มิน พร็อพเพอร์ตี้ จำกัด (ระยะก่อสร้าง)

องค์ประกอบทางสิ่งแวดล้อมและ คุณค่าต่างๆ	ผลกระทบต่อสิ่งแวดล้อมที่สำคัญ	มาตรการป้องกันและแก้ไข ผลกระทบสิ่งแวดล้อม	มาตรการติดตามตรวจสอบ ผลกระทบสิ่งแวดล้อม
		25.จัดให้มีเจ้าหน้าที่จากโครงการเข้าพบผู้พักอาศัยข้างเคียงเป็นประจำตลอดช่วงเวลาการก่อสร้าง เพื่อสอบถามถึงผลกระทบจากการก่อสร้างโครงการ พร้อมติดตั้งกล่องรับความคิดเห็นบริเวณป้อมยามหน้าโครงการเพื่อรับเรื่องร้องเรียนที่อาจเกิดขึ้น หากพบปัญหาที่เกิดขึ้นต้องหาแนวทางแก้ไขโดยทันที 26.จัดทำรั้วชั่วคราวโดยรอบบริเวณพื้นที่ก่อสร้าง โดยติดตั้งป้ายห้ามมิให้ผู้ที่ไม่เกี่ยวข้องเข้าไปภายในบริเวณพื้นที่ก่อสร้าง 27.ทำแผงตาข่ายกันรอบอาคาร โดยใช้โครงเหล็กซึ่งด้วยตาข่ายถี่ทุกชั้นเพื่อใช้ในการทำผนังภายนอก 28.จัดให้มีการประกันภัยรับผิตชอบทางกฎหมายต่อชีวิต ร่างกาย และทรัพย์สินของบุคคลภายนอก และแสดงสำเนาตารางกรมธรรม์ประกันภัยดังกล่าว ไว้ในที่เปิดเผยและเห็นได้ง่าย	

ลงชื่อ..... กรรมการผู้มีอำนาจลงนาม เดือนสิงหาคม 2563

(นางสาวสุพิชฌาย์ ยอแสงรัตน์ และ นายเกรียงศักดิ์ กิติเกียรติศักดิ์)

บริษัท การ์มิน พร็อพเพอร์ตี้ จำกัด

67/151

ลงชื่อ..... บุคคลธรรมดาผู้มีสิทธิลงนาม

(นายเจนณรงค์ สันสน)

บริษัท เจต คอนซัลแตนท์ จำกัด



ตารางที่ 2 สรุปผลกระทบสิ่งแวดล้อมที่สำคัญ มาตรการป้องกัน และแก้ไขผลกระทบสิ่งแวดล้อม และมาตรการติดตามตรวจสอบผลกระทบสิ่งแวดล้อม
 ที่โครงการจัดสรรที่ดิน สุขิพชาลัย ลักชีโอ ของ บริษัท การ์มิน พร็อพเพอร์ตี้ จำกัด (ระยะก่อสร้าง)

องค์ประกอบทางสิ่งแวดล้อมและ คุณค่าต่างๆ	ผลกระทบต่อสิ่งแวดล้อมที่สำคัญ	มาตรการป้องกันและแก้ไข ผลกระทบสิ่งแวดล้อม	มาตรการติดตามตรวจสอบ ผลกระทบสิ่งแวดล้อม
		ภายในพื้นที่ก่อสร้าง 29.กรณีมีการเปลี่ยนแปลงมาตรการเจ้าของโครงการฯ จะต้องดำเนินการแจ้งขอความเห็นชอบจากหน่วยงานผู้อนุญาตก่อนดำเนินการ 30.เจ้าของโครงการจะต้องระบุนการดำเนินการตามมาตรการป้องกันและแก้ไขผลกระทบสิ่งแวดล้อมตามที่ได้รับการเห็นชอบไว้ในสัญญาว่าจ้าง พร้อมแนบรายละเอียดมาตรการฯ ไว้แนบท้ายสัญญา	
<p>4.3 อาชีวอนามัย และ ความปลอดภัย</p> 	<p>1) อาชีวอนามัย การประเมินผลกระทบต่ออาชีวอนามัยของพนักงานก่อสร้างจากการปฏิบัติงานและด้านสุขาภิบาลที่ทำให้เกิดโรคติดต่อ และการบาดเจ็บของพนักงานก่อสร้างซึ่งอาจเป็นอันตรายต่อชีวิตของพนักงาน ก่อสร้าง ดังนั้น จึงคาดว่าจะก่อให้เกิดผลกระทบด้านลบในระดับต่ำ</p> <p>2) ความปลอดภัย ในระยะก่อสร้างจะมีคนงานเข้ามาทำงานในพื้นที่โครงการฯ อาจสร้างความวิตกกังวลด้านความปลอดภัยต่อชุมชนโดยรอบ ในเรื่องคนงานมีการเสพ</p>	<p>1.กำหนดกฎเกณฑ์ และข้อปฏิบัติ เพื่อความปลอดภัยในการทำงานอย่างน้อยครอบคลุมตามกฎกระทรวงมหาดไทย และให้โครงการสามารถควบคุมและตรวจสอบให้ผู้รับเหมาปฏิบัติตามอย่างเคร่งครัด</p> <p>2.ให้ผู้รับเหมาก่อสร้างจัดหาป้ายประกาศ หรือสัญญาณเตือน และเจ้าหน้าที่รักษาความปลอดภัยห้ามไม่ให้ผู้ที่ไม่เกี่ยวข้องเข้ามาใน</p>	<p>1.สภาพการใช้งานอุปกรณ์ป้องกันอันตรายส่วนบุคคล เช่น หมวก แวนตา รองเท้า ถุงมือ ที่ครอบหู ที่อุดหู เป็นต้น</p> <p><u>สถานที่ตรวจสอบ</u></p> <ul style="list-style-type: none"> - พื้นที่ก่อสร้าง <u>ดัชนีที่ใช้ตรวจสอบ</u> - อุปกรณ์ป้องกันอันตรายส่วนบุคคล

ลงชื่อ..........กรรมการผู้มีอำนาจลงนาม เดือนสิงหาคม 2563
 (นางสาวสุพิชฌาย์ ยอแสงรัตน์ และ นายเกรียงศักดิ์ กิติเกียรติศักดิ์)
 บริษัท การ์มิน พร็อพเพอร์ตี้ จำกัด

68/151

ลงชื่อ..........บุคคลธรรมดา.....บุคคลธรรมดา
 (นายเจนณรงค์ สันสน)
 บริษัท เจต คอนซัลแตนท์ จำกัด



JADE CONSULTANT CO., LTD.

ตารางที่ 2 สรุปผลกระทบสิ่งแวดล้อมที่สำคัญ มาตรการป้องกัน และแก้ไขผลกระทบสิ่งแวดล้อม และมาตรการติดตามตรวจสอบผลกระทบสิ่งแวดล้อม
 ที่โครงการจัดสรรที่ดิน สุขิขฌาญ ลักชีโอ ของ บริษัท การ์มิน พร็อพเพอร์ตี้ จำกัด (ระยะก่อสร้าง)

องค์ประกอบทางสิ่งแวดล้อมและ คุณค่าต่างๆ	ผลกระทบต่อสิ่งแวดล้อมที่สำคัญ	มาตรการป้องกันและแก้ไข ผลกระทบสิ่งแวดล้อม	มาตรการติดตามตรวจสอบ ผลกระทบสิ่งแวดล้อม
	<p>สุราของมีนเมาหรือยาเสพติด การลักขโมย ส่งเสียงดัง รบกวน หรือการก่อเหตุเดือดร้อนรำคาญต่อชุมชน โดยรอบได้ โครงการฯ ได้จัดให้มีเจ้าหน้าที่รักษาความ ปลอดภัยภายในโครงการ จำนวน 2 คน ดูแล บริเวณทาง เข้า-ออกของโครงการฯ และดูแลความเป็นระเบียบ เรียบร้อยภายในพื้นที่ก่อสร้างโครงการตลอด 24 ชั่วโมง เพื่อความปลอดภัยของผู้พักอาศัยบริเวณใกล้เคียงพื้นที่ ก่อสร้าง ซึ่งแต่ละผลัดจะมีระยะเวลาการทำงาน 12 ชั่วโมง แบ่งออกเป็น 2 ผลัด คือ ผลัดที่ 1 เวลา 06.00- 18.00 และผลัดที่ 2 เวลา 18.00-06.00 น. อย่างไรก็ตามทางโครงการฯ จะได้จัดให้มีเจ้าหน้าที่ รักษาความปลอดภัยบริเวณทางเข้า-ออก ของโครงการฯ และดูแลความเป็นระเบียบเรียบร้อยภายในพื้นที่ก่อสร้าง โครงการตลอด 24 ชั่วโมง มีวิศวกร ประจำโครงการฯ และหัวหน้าพนักงานที่สามารถตัดสินใจ และแก้ไข สถานการณ์ได้ทันทีที่ไว้คอยดูแลพื้นที่ก่อสร้างตลอด ระยะการก่อสร้าง ดังนั้น จึงคาดว่าจะก่อให้เกิดผลกระทบ</p>	<p>บริเวณพื้นที่ก่อสร้าง เพื่อป้องกันอุบัติเหตุต่างๆ ที่อาจเกิดขึ้นได้ 3.ให้ผู้รับเหมาก่อสร้างจัดหาป้ายประกาศ หรือ สัญญาณเตือน คนงานก่อสร้างให้ตระหนักถึง ความปลอดภัยยิ่งขึ้น เช่น ป้ายปลอดภัยไว้ก่อน ระวังไฟดูด ห้ามใช้มือสัมผัส เป็นต้น 4.จัดให้มีการอบรมชี้แจงมาตรการรักษาความ ปลอดภัยแก่หัวหน้าคนงานหรือจัดหาคู่มือรักษา ความปลอดภัยใน การก่อสร้าง พร้อมทั้งชี้แจง ให้เกิดความสำนึกและเข้าใจในเรื่องความ ปลอดภัยให้ดียิ่งขึ้น 5.จัดหาและอบรมการใช้อุปกรณ์ป้องกัน อันตรายส่วนบุคคล เช่น หมวกนิรภัย แวนตา นิรภัย รองเท้า ถุงมือและที่อุดหู 6.จัดให้มียามรักษาความปลอดภัยภายใน โครงการเพื่อควบคุมคนงานก่อสร้างเพื่อความ ปลอดภัยผู้อยู่อาศัยใกล้เคียงพื้นที่โครงการ</p>	<p><u>ความถี่ในการตรวจสอบ</u> - 6 เดือน/ครั้ง ตลอดระยะเวลา ก่อสร้าง <u>ผู้รับผิดชอบ</u> - ผู้รับเหมาก่อสร้างและเจ้าของ โครงการ</p>

ลงชื่อ.....
 (นางสาวสุพิชฌาญ ยอแสงรัตน์ และ นายเกรียงศักดิ์ กิติเกียรติศักดิ์)
 บริษัท การ์มิน พร็อพเพอร์ตี้ จำกัด

ลงชื่อ.....
 (นายเจนณรงค์ สันสน)
 บริษัท เจต คอนซัลแตนท์ จำกัด



ตารางที่ 2 สรุปผลกระทบสิ่งแวดล้อมที่สำคัญ มาตรการป้องกัน และแก้ไขผลกระทบสิ่งแวดล้อม และมาตรการติดตามตรวจสอบผลกระทบสิ่งแวดล้อม
 ที่โครงการจัดสรรที่ดิน สุพิชฌาย์ ลักชีโอ ของ บริษัท การ์มิน พร็อพเพอร์ตี้ จำกัด (ระยะก่อสร้าง)

องค์ประกอบทางสิ่งแวดล้อมและ คุณค่าต่างๆ	ผลกระทบต่อสิ่งแวดล้อมที่สำคัญ	มาตรการป้องกันและแก้ไข ผลกระทบต่อสิ่งแวดล้อม	มาตรการติดตามตรวจสอบ ผลกระทบต่อสิ่งแวดล้อม
	ในระดับต่ำ	7.จัดให้มีเครื่องมือปฐมพยาบาลเบื้องต้นพร้อม ทั้งจัดเตรียมรถรับส่งผู้บาดเจ็บเมื่อเกิดอุบัติเหตุ รุนแรง/กรณีฉุกเฉิน และให้มียามรักษาความ ปลอดภัย ออกตรวจดูแลความเรียบร้อยอย่าง สม่ำเสมอ 8.จัดให้มีหัวหน้าคนงานหรือผู้ควบคุมดูแลความ ประพฤติของคนงานอย่างเข้มงวด 9.จัดให้มีการรักษาความสะอาดอาคารภายใน พื้นที่ ก่อสร้างให้ได้มากที่สุด เพื่อลดปริมาณการ เกิด อุบัติเหตุต่างๆ 10.กำหนดจุดรับ-ส่งคนงานก่อสร้างเฉพาะ ภายในพื้นที่ก่อสร้างเท่านั้น เพื่อป้องกันการ รบกวนชุมชนข้างเคียงบนถนนสาธารณะ โดย ระบุลงในสัญญาว่าจ้างห้ามผู้ รับเหมาก่อสร้าง รับส่งคนงานนอกพื้นที่ที่กำหนดไว้โดยเด็ดขาด 11.กรณีมีการเปลี่ยนแปลงมาตรการเจ้าของ โครงการฯ จะต้องดำเนินการแจ้งขอความ	

ลงชื่อ..........กรรมการผู้มีอำนาจลงนาม เดือนสิงหาคม 2563
 (นางสาวสุพิชฌาย์ ยอแสงรัตน์ และ นายเกรียงศักดิ์ กิติเกียรติศักดิ์)
 บริษัท การ์มิน พร็อพเพอร์ตี้ จำกัด

70/151

ลงชื่อ..........บุคคลธรรมดา.....จัดทำรายงาน
 (นายเจนณรงค์ สันสน)
 บริษัท เจต คอนซัลแตนท์ จำกัด

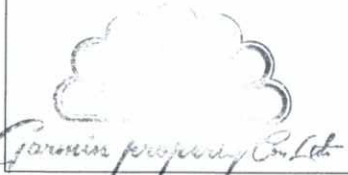

ตารางที่ 2 สรุปผลกระทบสิ่งแวดล้อมที่สำคัญ มาตรการป้องกัน และแก้ไขผลกระทบสิ่งแวดล้อม และมาตรการติดตามตรวจสอบผลกระทบสิ่งแวดล้อม
 ที่โครงการจัดสรรที่ดิน สุพิชฌาย์ ลักชีโอ ของ บริษัท การ์มิน พร็อพเพอร์ตี้ จำกัด (ระยะก่อสร้าง)

องค์ประกอบทางสิ่งแวดล้อมและ คุณค่าต่างๆ	ผลกระทบต่อสิ่งแวดล้อมที่สำคัญ	มาตรการป้องกันและแก้ไข ผลกระทบสิ่งแวดล้อม	มาตรการติดตามตรวจสอบ ผลกระทบสิ่งแวดล้อม
		เห็นชอบจากหน่วยงานผู้อนุญาตก่อนดำเนินการ 12.เจ้าของโครงการจะต้องระบุดำเนินการ ตามมาตรการป้องกันและแก้ไขผลกระทบ สิ่งแวดล้อมตามที่ได้รับเห็นชอบไว้ในสัญญา ว่าจ้าง พร้อมแนบรายละเอียดมาตรการฯ ไว้ แนบท้ายสัญญา	
<p>4.4 การป้องกันอัคคีภัย</p> 	<p>ในระยะก่อสร้าง กิจกรรมการก่อสร้างที่อาจก่อให้เกิด อัคคีภัยอาจเกิดจากอุปกรณ์หรือเครื่องใช้ไฟฟ้าขัดข้อง หรือความประมาทของคนงาน ในพื้นที่ก่อสร้างจึงจัดให้มี ถังดับเพลิงเคมีบริเวณต่างๆ โดยเฉพาะจุดที่จะทำให้เกิด เปลวและประกายไฟได้ง่ายมองเห็นชัดเจน และสามารถ นำมาใช้ได้สะดวก ประกอบกับมีการอบรมให้คนงาน ก่อสร้างรู้จักการใช้อุปกรณ์ป้องกันอัคคีภัยอย่างถูกวิธี และติดป้ายแนะนำวิธีการใช้ร่วมด้วยเพื่อใช้ในการระงับ เหตุเพลิงที่อาจเกิดจากความประมาทเลินเล่อของคนงาน ก่อสร้างจากการก่อสร้าง การสูบบุหรี่หรือความ รู้เท่าไม่ถึงการณ์ของคนงาน ส่วนระบบไฟฟ้าที่อาจเกิด</p>	<p>1.จัดให้มีเจ้าหน้าที่รักษาความปลอดภัยออก ตรวจดูแลความเรียบร้อยในบริเวณพื้นที่ก่อสร้าง อย่างสม่ำเสมอ 2.การเดินระบบสายไฟฟ้าต้องดำเนินการอย่าง ถูกหลักวิชาการในทุกขั้นตอน 3.ออกกฎให้คนงานดับบุหรี่ให้สนิทหรือกำหนด บริเวณห้ามสูบบุหรี่ให้ชัดเจน 4.จัดให้มีการติดตั้งถังดับเพลิงเคมีในสถานที่ทำที่ เก็บวัสดุก่อสร้าง และบริเวณบ้านพักคนงานที่ คาดว่าจะเกิดเพลิงไหม้ได้ง่ายในตำแหน่งที่ สามารถมองเห็นได้ชัดเจน</p>	<p>1.ตรวจสอบสภาพของถังดับเพลิงเคมี ให้อยู่ในสภาพทำงานได้ที่อยู่เสมอ <u>สถานที่ตรวจสอบ</u> - สถานที่ติดตั้งถังดับเพลิงมือถือ <u>ดัชนีที่ใช้ตรวจสอบ</u> - การติดตั้งถังดับเพลิงมือถือ <u>ความถี่ในการตรวจสอบ</u> - 6 เดือน/ครั้ง ตลอดระยะเวลา ก่อสร้าง <u>ผู้รับผิดชอบ</u> - ผู้รับเหมาก่อสร้างและเจ้าของ</p>

ลงชื่อ.....กรรมการผู้มีอำนาจลงนาม เดือนสิงหาคม 2563

(นางสาวสุพิชฌาย์ ยอแสงรัตน์ และ นายเกรียงศักดิ์ กิติเกียรติศักดิ์)

บริษัท การ์มิน พร็อพเพอร์ตี้ จำกัด

71/151

ลงชื่อ.....บุคคลธรรมดา.....บริษัท

(นายเจนณรงค์ สันสน)

บริษัท เจต คอนซัลแตนท์ จำกัด



JET CONSULTANT CO., LTD.

ตารางที่ 2 สรุปผลกระทบสิ่งแวดล้อมที่สำคัญ มาตรการป้องกัน และแก้ไขผลกระทบสิ่งแวดล้อม และมาตรการติดตามตรวจสอบผลกระทบสิ่งแวดล้อม
ที่โครงการจัดสรรที่ดิน สุขิขหมาย ลักชีโอ ของ บริษัท การ์มิน พร็อพเพอร์ตี้ จำกัด (ระยะก่อสร้าง)

องค์ประกอบทางสิ่งแวดล้อมและ คุณค่าต่างๆ	ผลกระทบต่อสิ่งแวดล้อมที่สำคัญ	มาตรการป้องกันและแก้ไข ผลกระทบสิ่งแวดล้อม	มาตรการติดตามตรวจสอบ ผลกระทบสิ่งแวดล้อม
	เพลิงไหม้ได้นั้นจะต้องมีการติดตั้งให้ถูกหลักวิศวกรรมไม่ ก่อให้เกิดความขัดข้อง และกระแสไฟฟ้าลัดวงจรได้ง่าย โดยผู้ที่มีความรู้ในด้านดังกล่าวเป็นผู้ดูแลทุกขั้นตอนอันจะ ทำให้ผลกระทบที่เกิดขึ้นจะเกิดขึ้นในระดับต่ำ	5.เศษสิ่งของเหลือใช้ที่ติดไฟได้ดี ให้เก็บให้ห่าง จากอาคารที่กำลังก่อสร้าง 6.จัดให้มีเจ้าหน้าที่หรือหัวหน้าควบคุมงานคอย ตรวจสอบความเรียบร้อยในการก่อสร้างไม่ให้มี สิ่งใดเป็นสาเหตุก่อให้เกิดเพลิงไหม้ 7.กรณีมีการเปลี่ยนแปลงมาตรการเจ้าของ โครงการฯ จะต้องดำเนินการแจ้งขอความ เห็นชอบจากหน่วยงานผู้อนุญาตก่อนดำเนินการ 8.เจ้าของโครงการจะต้องระบุนโยบายดำเนินการ ตามมาตรการป้องกันและแก้ไขผลกระทบ สิ่งแวดล้อมตามที่ได้รับทราบเห็นชอบไว้ในสัญญา ว่าจ้าง พร้อมแนบรายละเอียดมาตรการฯ ไว้ แนบท้ายสัญญา	โครงการ 2. ตรวจสอบการจัดบริเวณสุขุขหมาย <u>สถานที่ตรวจสอบ</u> - พื้นที่ก่อสร้าง <u>ดัชนีที่ใช้ตรวจสอบ</u> - พื้นที่ที่อนุญาตให้สุขุขหมาย <u>ความถี่ในการตรวจสอบ</u> - 6 เดือน/ครั้ง ตลอดระยะเวลา ก่อสร้าง <u>ผู้รับผิดชอบ</u> - ผู้รับเหมาก่อสร้างและเจ้าของ โครงการ
4.5 สุนทรียภาพและ ทัศนียภาพ 	ในระยะก่อสร้างจะส่งผลกระทบต่อสภาพภูมิ ทัศน์โดยรอบอย่างหลีกเลี่ยงไม่ได้ จึงทำให้เกิดผลกระทบ ต่อทัศนียภาพต่อแหล่งท่องเที่ยวในระดับต่ำ และโครงการ ยังจัดให้มีมาตรการที่ให้มีผ้าใบคลุมรอบอาคารพักที่	1.จัดทำรั้วชั่วคราวรอบบริเวณพื้นที่ก่อสร้าง และ ทางเข้า-ออก โครงการมีม่านกันไว้ เพื่อช่วย ปิดบังไม่ให้เห็นภาพเศษวัสดุก่อสร้างและภาพ กิจกรรมก่อสร้าง ซึ่งอาจเป็นทัศนียภาพที่ไม่	1.ตรวจสอบความสูงอาคารไม่ให้ขัดต่อ พ.ร.บ.ควบคุมอาคาร พ.ศ.2522 และ กฎหมายอื่นที่เกี่ยวข้อง

ลงชื่อ.....
กรรมการผู้มีอำนาจลงนาม เดือนสิงหาคม 2563
(นางสาวสุพิชฌาย์ ยอแสงรัตน์ และ นายเกรียงศักดิ์ กิติเกียรติศักดิ์)
บริษัท การ์มิน พร็อพเพอร์ตี้ จำกัด 72/151

ลงชื่อ.....
บุคคลธรรมดา.....
(นายเจนณรงค์ สันสน)
บริษัท เจด คอนซัลแตนท์ จำกัด
JADE CONSULTANT CO., LTD.

ตารางที่ 2 สรุปผลกระทบสิ่งแวดล้อมที่สำคัญ มาตรการป้องกัน และแก้ไขผลกระทบสิ่งแวดล้อม และมาตรการติดตามตรวจสอบผลกระทบสิ่งแวดล้อม
 ที่โครงการจัดสรรที่ดิน สุพิชฌาย์ ลักซิโอ ของ บริษัท การ์มิน พร็อพเพอร์ตี้ จำกัด (ระยะก่อสร้าง)

องค์ประกอบทางสิ่งแวดล้อมและ คุณค่าต่างๆ	ผลกระทบต่อสิ่งแวดล้อมที่สำคัญ	มาตรการป้องกันและแก้ไข ผลกระทบต่อสิ่งแวดล้อม	มาตรการติดตามตรวจสอบ ผลกระทบต่อสิ่งแวดล้อม
	<p>ก่อสร้างในทุกชั้น และการจัดการพื้นที่เก็บกองวัสดุ ก่อสร้าง ตลอดจนการจัดการระบบสาธารณูปโภคให้เป็น ระเบียบเรียบร้อยพร้อมทั้งมีแนวรั้วสูงอย่างน้อย 2 เมตร บริเวณรอบพื้นที่ก่อสร้างอาคาร ซึ่งสามารถลดผลกระทบ ด้านทัศนียภาพอันเนื่องมาจากการเก็บกองวัสดุและการ ก่อสร้างให้เกิดผลกระทบในระดับที่ยอมรับได้เมื่อมองเข้า มายังพื้นที่ก่อสร้างภายในโครงการได้</p>	<p>สวยงาม 2.ใช้ผ้าใบคลุมรถบรรทุกที่ใช้ขนส่งเศษวัสดุ ก่อสร้างเพื่อป้องกันการร่วงหล่นลงบนถนน ทำ ให้เกิดภาพไม่น่ามอง 3.จัดให้มีการวางแผนกองวัสดุในบริเวณพื้นที่ ก่อสร้างโครงการโดยกองวัสดุเท่าที่จำเป็น 4.จัดให้มีพนักงานกวาดเศษดิน ทราาย ที่ตก บริเวณถนนหน้าโครงการและพื้นที่ข้างเคียง โครงการ โดยในกรณีที่มีเศษดินเปียกตกหล่น ต้องทำความสะอาดโดยใช้น้ำฉีด และกวาดพื้น ให้สะอาดโดยทันที 5.กำหนดให้ทำรั้วล้อมรอบโครงการเป็นสีเขียว หรือสีโทนอ่อน เพื่อให้เกิดความสวยงามและ สบายตาแก่ผู้ที่มองจากภายนอกโครงการ 6.เมื่อสร้างอาคารขึ้นไปสูงมากกว่า 2 ชั้น ให้ ติดตั้งม่านดักฝุ่น เพื่อช่วยบดบังทัศนียภาพตัว อาคารระหว่างก่อสร้าง</p>	<p><u>สถานที่ตรวจสอบ</u> - อาคารโครงการ <u>ดัชนีที่ใช้ตรวจสอบ</u> - ความสูงอาคาร <u>ความถี่ในการตรวจสอบ</u> - ทุกวัน ตลอดระยะเวลาก่อสร้าง <u>ผู้รับผิดชอบ</u> - ผู้รับเหมาก่อสร้างและเจ้าของ โครงการ</p>

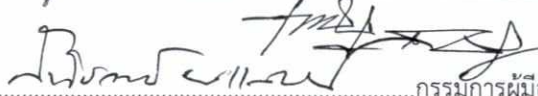
ลงชื่อ..........กรรมการผู้มีอำนาจลงนาม เดือนสิงหาคม 2563
 (นางสาวสุพิชฌาย์ ยอแสงรัตน์ และ นายเกรียงศักดิ์ กิติเกียรติศักดิ์) 73/151
 บริษัท การ์มิน พร็อพเพอร์ตี้ จำกัด

ลงชื่อ..........บุคคลธรรมดาผู้.....จัดทำรายงาน
 (นายเจนณรงค์ สันสน) ๑๐๐/๑๐๐
 บริษัท เจต คอนซัลแตนท์ จำกัด

 JADE CONSULTANT CO.,LTD.

ตารางที่ 2 สรุปผลกระทบสิ่งแวดล้อมที่สำคัญ มาตรการป้องกัน และแก้ไขผลกระทบสิ่งแวดล้อม และมาตรการติดตามตรวจสอบผลกระทบสิ่งแวดล้อม
 ที่โครงการจัดสรรที่ดิน สุขิขฌาย์ ลักชีโอ ของ บริษัท การ์มิน พร็อพเพอร์ตี้ จำกัด (ระยะก่อสร้าง)

องค์ประกอบทางสิ่งแวดล้อมและ คุณค่าต่างๆ	ผลกระทบต่อสิ่งแวดล้อมที่สำคัญ	มาตรการป้องกันและแก้ไข ผลกระทบสิ่งแวดล้อม	มาตรการติดตามตรวจสอบ ผลกระทบสิ่งแวดล้อม
		7.กรณีมีการเปลี่ยนแปลงมาตรการเจ้าของ โครงการฯ จะต้องดำเนินการแจ้งขอความ เห็นชอบจากหน่วยงานผู้อนุญาตก่อนดำเนินการ 8.เจ้าของโครงการจะต้องระบุงการดำเนินการ ตามมาตรการป้องกันและแก้ไขผลกระทบ สิ่งแวดล้อมตามที่ได้รับ การเห็นชอบไว้ในสัญญา ว่าจ้าง พร้อมแนบรายละเอียดมาตรการฯ ไว้ แนบท้ายสัญญา	

- หมายเหตุ : 1.ในการจัดทำรายงานผลการปฏิบัติตามมาตรการป้องกัน และแก้ไขผลกระทบสิ่งแวดล้อมและมาตรการติดตามตรวจสอบผลกระทบสิ่งแวดล้อม บริษัท การ์มิน พร็อพเพอร์ตี้ จำกัด เจ้าของ
 โครงการ เป็นผู้รับผิดชอบ โดยสามารถจัดทำรายงานได้เองโดยใช้ห้องปฏิบัติการของหน่วยงานราชการ หรือขึ้นทะเบียนกับหน่วยงานราชการหรือได้รับการรับรองมาตรฐานห้องปฏิบัติการจาก
 หน่วยงานราชการหรือจากองค์กร/สถาบัน ที่เป็นที่ยอมรับในการตรวจวิเคราะห์คุณภาพสิ่งแวดล้อม หรือ ว่าจ้างบุคคลที่ 3 (Third party) ในการจัดทำรายงาน
- 2.จัดส่งรายงานผลการปฏิบัติตามมาตรการป้องกันและแก้ไขผลกระทบสิ่งแวดล้อม และมาตรการติดตามตรวจสอบผลกระทบสิ่งแวดล้อม โดยเสนอรายงานการปฏิบัติตามมาตรการเป็นเอกสาร
 พร้อมข้อมูลที่เป็นไฟล์อิเล็กทรอนิกส์ที่บันทึกบนอุปกรณ์ตามรูปแบบที่สำนักงานนโยบายและแผนทรัพยากรธรรมชาติและสิ่งแวดล้อมกำหนดในจำนวนที่เพียงพอ เพื่อจัดส่งให้กับหน่วยงานของ
 รัฐ ซึ่งมีอำนาจอนุญาตตามกฎหมาย (องค์การบริหารส่วนตำบลเกาะแก้ว)
3. ส่งรายงานฯ 2 ครั้ง/ปี คือ ภายในเดือนกันยายน และภายในเดือนมีนาคม

 Garmin Property Co., Ltd.

ลงชื่อ.....กรรมการผู้มีอำนาจลงนาม เดือนสิงหาคม 2563
 (นางสาวสุพิชฌาย์ ยอแสงรัตน์ และ นายเกรียงศักดิ์ กิติเกียรติศักดิ์)
 บริษัท การ์มิน พร็อพเพอร์ตี้ จำกัด

74/151

ลงชื่อ.....บุคคลธรรมดาผู้รับผิดชอบจัดทำรายงาน
 (นายเจนณรงค์ สันสน)
 บริษัท เจต คอนซัลแตนท์ จำกัด



 JADE CONSULTANT CO., LTD.

ตารางที่ 3 สรุปผลกระทบสิ่งแวดล้อมที่สำคัญ มาตรการป้องกัน และแก้ไขผลกระทบสิ่งแวดล้อม และมาตรการติดตามตรวจสอบผลกระทบสิ่งแวดล้อม
 ที่โครงการจัดสรรที่ดิน สุขุขหมาย ลักชีโอ ของ บริษัท การ์มิน พร็อพเพอร์ตี้ จำกัด (ระยะดำเนินการ)

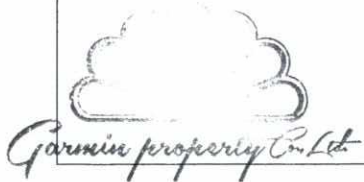
องค์ประกอบทางสิ่งแวดล้อม และคุณค่าต่างๆ	ผลกระทบต่อสิ่งแวดล้อมที่สำคัญ	มาตรการป้องกันและแก้ไข ผลกระทบสิ่งแวดล้อม	มาตรการติดตามตรวจสอบ ผลกระทบสิ่งแวดล้อม
1.ผลกระทบต่อทรัพยากรทางกายภาพ			
<p>1.1 สภาพภูมิประเทศ</p> <p>เมื่อพิจารณาถึงลักษณะกิจกรรมจากการดำเนินการโครงการเป็นจัดสรรที่ดินพร้อมบ้าน โดยมีได้มีการดำเนินกิจกรรมใดที่ส่งผลกระทบต่อเปลี่ยนแปลงรูปลักษณะแบบมีนัยสำคัญของลักษณะภูมิประเทศ (Topographical Features) แต่อย่างไรก็ตาม อีกทั้งพื้นที่โดยรอบโครงการส่วนใหญ่เป็นที่อยู่อาศัย สถานศึกษา โรงแรม ร้านค้า ร้านอาหาร ที่ว่าง และที่รกร้าง เป็นต้น มีความสอดคล้องการกิจกรรมใกล้เคียงพื้นที่โครงการ นอกจากนี้ โครงการจะจัดพื้นที่สีเขียวรอบตัวอาคาร ไม้ยืนต้น ไม้พุ่มและไม้คลุมดิน เพื่อให้เกิดร่มเงา ซึ่งไม่ส่งผลกระทบต่อเปลี่ยนแปลงสภาพภูมิประเทศของพื้นที่</p>		<p>1.อาคารทั้งหมดจะต้องก่อสร้างตามแบบสถาปัตยกรรมที่ได้รับรองโดยสถาปนิก/วิศวกร รวมทั้งต้องเป็นไปตามแบบก่อสร้างที่หน่วยงานท้องถิ่นอนุญาต</p> <p>2.ควบคุมและดูแลสภาพภายในโครงการให้เป็นไปตามแบบภูมิสถาปัตย์ได้ออกแบบไว้</p> <p>3.การดูแลต้นไม้ หรือพื้นที่สีเขียวภายในโครงการให้อยู่ในสภาพดีอยู่เสมอ</p> <p>4.ดูแลบริเวณพื้นที่ภายในโครงการให้สะอาดและเป็นระเบียบเรียบร้อยอยู่เสมอ</p> <p>5.ให้มีระบบระบายน้ำอย่างเป็นระบบเพื่อไม่ให้เกิดผลกระทบต่อเปลี่ยนแปลงสภาพภูมิประเทศจากการดำเนินโครงการ</p> <p>6.หลังการก่อสร้างหรือปรับพื้นที่แล้วเสร็จ ต้องปลูกหญ้า ไม้ดอก ไม้ประดับในโครงการ เพื่อให้เกิดความร่มรื่นและช่วยในการยึดเกาะหน้าดิน</p>	<p>1.ตรวจสอบความสมบูรณ์ของรั้วรอบพื้นที่โครงการให้มีสภาพดีอยู่เสมอ</p> <p><u>สถานที่ตรวจสอบ</u></p> <p>- รั้วโดยรอบพื้นที่โครงการ</p> <p><u>ดัชนีที่ใช้ตรวจสอบ</u></p> <p>ความสมบูรณ์ของรั้วรอบพื้นที่โครงการ</p> <p><u>ความถี่ในการตรวจสอบ</u></p> <p>เดือนละ 1 ครั้ง ตลอดระยะดำเนินการ</p> <p><u>ผู้รับผิดชอบ</u></p> <p>- เจ้าของโครงการ (กรณีก่อนการจัดตั้งนิติบุคคลหมู่บ้าน) หรือนิติบุคคลหมู่บ้านจัดสรร (กรณีจัดตั้งนิติบุคคลหมู่บ้าน)</p>

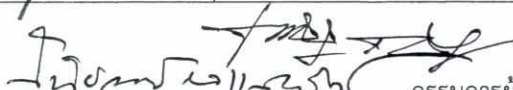

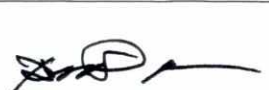

ลงชื่อ..........กรรมการผู้มีอำนาจลงนาม เดือนสิงหาคม 2563
 (นางสาวสุพิชฌาย์ ยอแสงรัตน์ และ นายเกรียงศักดิ์ กิติเกียรติศักดิ์)
 บริษัท การ์มิน พร็อพเพอร์ตี้ จำกัด 75/151

ลงชื่อ..........บุคคลธรรมดาผู้จัดทำรายงาน
 (นายเจนณรงค์ สันสน)
 บริษัท เจต คอนซัลแตนท์ จำกัด

 JADE CONSULTANT CO., LTD.

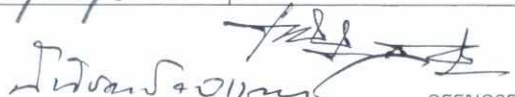
ตารางที่ 3 สรุปผลกระทบสิ่งแวดล้อมที่สำคัญ มาตรการป้องกัน และแก้ไขผลกระทบสิ่งแวดล้อม และมาตรการติดตามตรวจสอบผลกระทบสิ่งแวดล้อม
 ที่โครงการจัดสรรที่ดิน สุขุขหมาย ลักซีโอ ของ บริษัท การ์มิน พร็อพเพอร์ตี้ จำกัด (ระยะดำเนินการ)

องค์ประกอบทางสิ่งแวดล้อม และคุณค่าต่างๆ	ผลกระทบต่อสิ่งแวดล้อมที่สำคัญ	มาตรการป้องกันและแก้ไข ผลกระทบสิ่งแวดล้อม	มาตรการติดตามตรวจสอบ ผลกระทบสิ่งแวดล้อม
		7.การระบายน้ำในพื้นที่โครงการให้มี ประสิทธิภาพอยู่เสมอ เพื่อป้องกันดินพังทลาย 8.หลีกเลี่ยงกิจกรรมที่จะต้องทำการเปิด ขุดดิน ออกโดยไม่จำเป็น 9.กรณีมีการเปลี่ยนแปลงมาตรการเจ้าของ โครงการ (กรณีก่อนการจัดตั้งนิติบุคคลหมู่บ้าน) หรือนิติบุคคลหมู่บ้านจัดสรร (กรณีจัดตั้งนิติ บุคคลหมู่บ้าน) จะต้องดำเนินการแจ้งขอความ เห็นชอบจากหน่วยงานผู้อนุญาตก่อนดำเนินการ	2. ตรวจสอบและดูแลต้นไม้บริเวณ พื้นที่สีเขียวในพื้นที่โครงการให้มี สภาพดีอยู่เสมอ <u>สถานที่ตรวจสอบ</u> - บริเวณพื้นที่สีเขียว <u>ดัชนีที่ใช้ตรวจสอบ</u> - ความสมบูรณ์ของต้นไม้บริเวณพื้นที่ สีเขียว <u>ความถี่ในการตรวจสอบ</u> - เดือนละ 1 ครั้ง ตลอดระยะดำเนินการ <u>ผู้รับผิดชอบ</u> - เจ้าของโครงการ (กรณีก่อนการ จัดตั้งนิติบุคคลหมู่บ้าน) หรือนิติ บุคคลหมู่บ้านจัดสรร (กรณีจัดตั้งนิติ บุคคลหมู่บ้าน)

ลงชื่อ..........กรรมการผู้มีอำนาจลงนาม เดือนสิงหาคม 2563
 (นางสาวสุพิชฌาย์ ยอแสงรัตน์ และ นายเกรียงศักดิ์ กิติเกียรติศักดิ์) 76/151
 บริษัท การ์มิน พร็อพเพอร์ตี้ จำกัด

ลงชื่อ..........บุคคลธรรมดาผู้จัดทำรายงาน
 (นายเจนณรงค์ สันสน) 76/151
 บริษัท เจต คอนซัลแตนท์ จำกัด



ตารางที่ 3 สรุปผลกระทบสิ่งแวดล้อมที่สำคัญ มาตรการป้องกัน และแก้ไขผลกระทบสิ่งแวดล้อม และมาตรการติดตามตรวจสอบผลกระทบสิ่งแวดล้อม
 ที่โครงการจัดสรรที่ดิน สุพิชฌาย์ ลักชีโอ ของ บริษัท การ์มิน พร็อพเพอร์ตี้ จำกัด (ระยะดำเนินการ)

องค์ประกอบทางสิ่งแวดล้อม และคุณค่าต่างๆ	ผลกระทบต่อสิ่งแวดล้อมที่สำคัญ	มาตรการป้องกันและแก้ไข ผลกระทบสิ่งแวดล้อม	มาตรการติดตามตรวจสอบ ผลกระทบสิ่งแวดล้อม
<p>1.2 ทรัพยากรดินและการเกิดดิน ถล่ม</p>  <p>Garmin Property Co., Ltd.</p>	<p>เมื่อเปิดดำเนินโครงการสภาพพื้นที่จะถูกปรับเปลี่ยนไป เป็นพื้นคอนกรีตและพื้นที่สีเขียวที่มีการปลูกพันธุ์ไม้ต่างๆ ซึ่งลักษณะดังกล่าวจะเป็นการปกคลุมพื้นดินเดิมทั้งหมด ดังนั้นการชะล้างพังทลายของดินที่จะเกิดขึ้นบริเวณพื้นที่ โครงการจึงมีความเป็นไปได้ยากมาก นอกจากนี้ระดับ พื้นดินในเขตโครงการเมื่อเปิดดำเนินการพื้นที่ยังคงเป็นที่ ราบเช่นเดิมและไม่เกิดความแตกต่างจากพื้นที่โดยรอบ</p>	<p>1.จัดให้มีพื้นที่สีเขียวและดูแลรักษาพื้นที่ดังกล่าว ให้อยู่ในสภาพที่ดีอยู่เสมอ เพื่อช่วยลดผลกระทบ ด้านทัศนียภาพ หากพบว่าต้นไม้ที่ปลูกตายหรือ เสียหายต้องรีบซ่อมแซมแก้ไขหรือสับเปลี่ยนโดย ทันที</p> <p>2.ดูแลพื้นที่โครงการให้อยู่ในสภาพดีอยู่เสมอ หากพบว่าเป็นหลุมหรือแอ่งน้ำขังต้องมีการ ซ่อมแซมทันที เนื่องจากอาจเกิดการชะล้าง พังทลายเป็นหลุมใหญ่ได้</p> <p>3.ในพื้นที่ที่ไม่มีการก่อสร้างอาคาร ต้องเท ทับหน้าดินด้วยซีเมนต์หรือปลูกหญ้าคลุมไว้</p> <p>4.กรณีมีการเปลี่ยนแปลงมาตรการเจ้าของ โครงการ (กรณีก่อนการจัดตั้งนิติบุคคลหมู่บ้าน) หรือนิติบุคคลหมู่บ้านจัดสรร (กรณีจัดตั้งนิติ บุคคลหมู่บ้าน) จะต้องดำเนินการแจ้งขอความ เห็นชอบจากหน่วยงานผู้อนุญาตก่อนดำเนินการ</p>	<p>ตรวจสอบพันธุ์ไม้และความอุดม สมบูรณ์ สวยงามอยู่เสมอ</p> <p><u>สถานที่ตรวจสอบ</u> - บริเวณพื้นที่สีเขียว</p> <p><u>ดัชนีที่ใช้ตรวจสอบ</u> - ชนิด จำนวน และ ความสมบูรณ์ของพันธุ์ไม้ที่ปลูก</p> <p><u>ความถี่ในการตรวจสอบ</u> - เดือนละ 1 ครั้ง</p> <p>ตลอดระยะดำเนินการ <u>ผู้รับผิดชอบ</u> - เจ้าของโครงการ (กรณีก่อนการ จัดตั้งนิติบุคคลหมู่บ้าน) หรือนิติ บุคคลหมู่บ้านจัดสรร (กรณีจัดตั้งนิติ บุคคลหมู่บ้าน)</p>

ลงชื่อ..... กรรมการผู้มีอำนาจลงนาม เดือนสิงหาคม 2563

(นางสาวสุพิชฌาย์ ยอแสงรัตน์ และ นายเกรียงศักดิ์ กิติเกียรติศักดิ์)

บริษัท การ์มิน พร็อพเพอร์ตี้ จำกัด

77/151

ลงชื่อ..... บุคคลธรรมดาผู้มีอำนาจจัดทำรายงาน

(นายเจนณรงค์ สันสน)

บริษัท เจต คอนซัลแตนท์ จำกัด



ตารางที่ 3 สรุปผลกระทบสิ่งแวดล้อมที่สำคัญ มาตรการป้องกัน และแก้ไขผลกระทบสิ่งแวดล้อม และมาตรการติดตามตรวจสอบผลกระทบสิ่งแวดล้อม ที่โครงการจัดสรรที่ดิน สุขิขหมาย์ ลักซิโอ ของ บริษัท การ์มิน พร็อพเพอร์ตี้ จำกัด (ระยะดำเนินการ)

องค์ประกอบทางสิ่งแวดล้อม และคุณค่าต่างๆ	ผลกระทบต่อสิ่งแวดล้อมที่สำคัญ	มาตรการป้องกันและแก้ไขผลกระทบสิ่งแวดล้อม	มาตรการติดตามตรวจสอบผลกระทบสิ่งแวดล้อม
<p>1.3 ธรณีวิทยาและเกิดแผ่นดินไหว</p>	<p>1.ด้านธรณีวิทยา บริเวณพื้นที่จังหวัดภูเก็ตส่วนใหญ่มีลักษณะทางธรณีวิทยาเป็นหินชุดภูเก็ท และพื้นที่โครงการอยู่ในบริเวณ หิน ตะ ก อน และ หิน แปร (Sedimentary and Metamorphic rocks) แบบ Qc คือ ตะกอนเศษหินเชิงเขา เป็นทราย และดินเคลย์ มีสีเทาจาง การคัดขนาดไม่ตี พบแร่ ดิบุกสะสมตัวมาก เมื่อพิจารณากิจกรรมของโครงการ พบว่า ไม่ได้ทำให้เกิดการเปลี่ยนแปลงทางธรณีวิทยาในระดับ โครงสร้าง</p> <p>2.การเกิดแผ่นดินไหว พื้นที่โครงการ ตั้งอยู่ในบริเวณพื้นที่เสี่ยงภัยเขต 2ก เป็นเขตที่มีความเสี่ยงในการเกิดแผ่นดินไหวในระดับน้อยถึง ปานกลาง สำหรับสิ่งปลูกสร้างที่ออกแบบไม่ดีจะเกิดความ เสี่ยงในการเกิดแผ่นดินไหว ทั้งนี้ โครงการจะจัดเตรียม มาตรการป้องกันและแก้ไขผลกระทบสิ่งแวดล้อมและนำไป ติดประกาศหรือประชาสัมพันธ์ให้ผู้รับเหมาและคนงาน ก่อสร้าง รวมทั้งผู้พักอาศัยได้รับทราบวิธีปฏิบัติตนได้อย่าง</p>	<p>การเกิดแผ่นดินไหว</p> <ol style="list-style-type: none"> เตรียมไฟฉายพร้อมถ่านไฟฉาย และกระเป๋า ยาเตรียมไว้ในสำนักงานนิติบุคคล และให้ผู้พักอาศัยทราบว่าอยู่ที่ไหน เตรียมบุคลากรที่มีความรู้ในการปฐมพยาบาลเบื้องต้น มีแผ่นป้ายแสดงตำแหน่งของวาล์วปิดน้ำ วาล์วปิดก๊าซ สะพานไฟฟ้า สำหรับตัดกระแสไฟฟ้าไว้ที่ห้องสำนักงานนิติบุคคล มีป้ายเตือนห้ามวางสิ่งของหนักบนชั้น หรือหิ้งสูงๆ เมื่อแผ่นดินไหวอาจตกลงมาเป็นอันตรายได้ กำหนดจุดนัดหมาย ในกรณีที่ต้องพลัดพรากจากกัน เพื่อมารวมกันอีกครั้ง ในภายหลังซึ่งเป็นจุดรวมพลของโครงการ <p>ระหว่างเกิดแผ่นดินไหว</p> <ol style="list-style-type: none"> พยายามควบคุมสติอยู่อย่างสงบ ถ้าอยู่ในอาคารก็ให้อยู่ในอาคาร ถ้าอยู่นอกอาคารก็ให้อยู่ 	<p>ตรวจสอบจุดรวมพลกรณีเกิดแผ่นดินไหวเพื่อควบคุมและจัดการทางด้านข่าวสารแก่ผู้อาศัยในโครงการ</p> <p><u>สถานที่ตรวจสอบ</u></p> <ul style="list-style-type: none"> - จุดรวมพลภายในพื้นที่ <p><u>ดัชนีที่ใช้ตรวจสอบ</u></p> <ul style="list-style-type: none"> - ป้ายบอกตำแหน่งจุดรวมพล <p><u>ความถี่ในการตรวจสอบ</u></p> <ul style="list-style-type: none"> - เดือนละ 1 ครั้ง <p>ตลอดระยะเวลาดำเนินการ</p> <p><u>ผู้รับผิดชอบ</u></p> <ul style="list-style-type: none"> - เจ้าของโครงการ (กรณีก่อนการจัดตั้งนิติบุคคลหมู่บ้าน) หรือนิติบุคคลหมู่บ้านจัดสรร (กรณีจัดตั้งนิติบุคคลหมู่บ้าน)

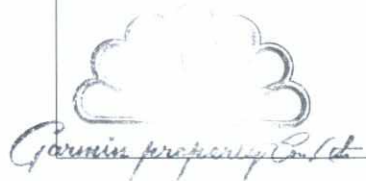

ลงชื่อ..........กรรมการผู้มีอำนาจลงนาม เดือนสิงหาคม 2563
(นางสาวสุพิชฌาย์ ยอแสงรัตน์ และ นายเกรียงศักดิ์ กิติเกียรติศักดิ์) 78/151
บริษัท การ์มิน พร็อพเพอร์ตี้ จำกัด

ลงชื่อ..........บุคคลธรรมดาผู้มีสิทธิจัดทำรายงาน
(นายเจนณรงค์ สันสน) 78/151
บริษัท เจต คอนซัลแตนท์ จำกัด



ตารางที่ 3 สรุปผลกระทบสิ่งแวดล้อมที่สำคัญ มาตรการป้องกัน และแก้ไขผลกระทบสิ่งแวดล้อม และมาตรการติดตามตรวจสอบผลกระทบสิ่งแวดล้อม
 ที่โครงการจัดสรรที่ดิน สุขุมวิท ลักชีโอ ของ บริษัท การ์มิน พร็อพเพอร์ตี้ จำกัด (ระยะดำเนินการ)

องค์ประกอบทางสิ่งแวดล้อม และคุณค่าต่างๆ	ผลกระทบต่อสิ่งแวดล้อมที่สำคัญ	มาตรการป้องกันและแก้ไข ผลกระทบสิ่งแวดล้อม	มาตรการติดตามตรวจสอบ ผลกระทบสิ่งแวดล้อม
 Garmin Property Co., Ltd.	ถูกต้องกรณีเกิดเหตุแผ่นดินไหว แต่เนื่องจากการเกิดแผ่นดินไหวไม่สามารถคาดการณ์ได้ และเป็นเหตุการณ์ที่ไม่ได้เกิดขึ้นบ่อยครั้ง ประกอบประชาชนส่วนใหญ่มีการเรียนรู้ถึงการเอาตัวรอดเมื่อเกิดแผ่นดินไหวจากแผ่นป้าย/แผ่นพับประชาสัมพันธ์	นอกอาคาร เพื่อป้องกันการได้รับบาดเจ็บเพราะวิ่งเข้า-ออก โดยถ้าอยู่ในอาคารให้ยืนหรือหมอบอยู่ในส่วนที่มีโครงสร้างแข็งแรง ที่สามารถรับน้ำหนักได้มาก และให้อยู่ห่างจากประตู ระเบียง และหน้าต่าง 2.ห้ามใช้เทียน ไม้ขีดไฟ หรือสิ่งทำให้เกิดเปลวหรือประกายไฟ เพราะอาจมีแก๊สรั่วอยู่บริเวณนั้นหลังเกิดแผ่นดินไหว หลังเกิดแผ่นดินไหว 1.ตรวจสอบตัวเองและคนรอบข้างว่าได้รับบาดเจ็บหรือไม่ ให้ปฐมพยาบาลเบื้องต้นก่อน 2. รีบออกจากอาคารที่เสียหายทันที เพราะหากเกิดแผ่นดินไหวตามมา อาคารอาจพังทลายได้ 3.พยายามใส่รองเท้าหุ้มส้นเสมอ เพราะอาจมีเศษแก้ว หรือวัสดุแหลมคมอื่นๆ และสิ่งหักพังแขงหรือขาดได้ 4.ตรวจสอบสายไฟ ท่อน้ำ ท่อแก๊ส ถ้าแก๊สรั่วให้	

ลงชื่อ.....กรรมการผู้มีอำนาจลงนาม เดือนสิงหาคม 2563

(นางสาวสุพิชฌาย์ ยอแสงรัตน์ และ นายเกรียงศักดิ์ กิติเกียรติศักดิ์)

บริษัท การ์มิน พร็อพเพอร์ตี้ จำกัด

79/151

ลงชื่อ.....บุคคลธรรมดาผู้มีสิทธิเซ็นทำรายงาน

(นายเจนณรงค์ สันสน)

บริษัท เจต คอนซัลแตนท์ จำกัด



ตารางที่ 3 สรุปผลกระทบสิ่งแวดล้อมที่สำคัญ มาตรการป้องกัน และแก้ไขผลกระทบสิ่งแวดล้อม และมาตรการติดตามตรวจสอบผลกระทบสิ่งแวดล้อม
 ที่โครงการจัดสรรที่ดิน สุขุขหมาย ลักชีโอ ของ บริษัท การ์มิน พร็อพเพอร์ตี้ จำกัด (ระยะดำเนินการ)

องค์ประกอบทางสิ่งแวดล้อม และคุณค่าต่างๆ	ผลกระทบต่อสิ่งแวดล้อมที่สำคัญ	มาตรการป้องกันและแก้ไข ผลกระทบสิ่งแวดล้อม	มาตรการติดตามตรวจสอบ ผลกระทบสิ่งแวดล้อม
		ปิดวาล์วถังแก๊ส ยกสะพานไฟอย่าจุดไม้ขีดไฟ หรือก่อไฟจนกว่าจะแน่ใจว่าไม่มีแก๊สรั่ว 5.ตรวจสอบว่าแก๊สรั่ว ด้วยการดมกลิ่นเท่านั้น ถ้าได้กลิ่นให้เปิดประตูหน้าต่างทุกบาน 6.สำรวจความเสียหายของท่อส้วมและท่อน้ำทิ้ง ก่อนใช้ 7.กันเขตหรือไม่อนุญาตให้เข้าไปในเขตที่มีความ เสียหายสูง หรืออาคารพัง	
1.4 สภาพภูมิอากาศ อุตุนิยมวิทยา และคุณภาพ อากาศ 	ผลกระทบทางด้านคุณภาพอากาศที่อาจเกิดขึ้นส่วน ใหญ่มาจาก การจราจรทั้งภายในและภายนอกโครงการ ก่อให้เกิดมลสารที่สำคัญ คือ ฝุ่นละออง และก๊าซ คาร์บอนมอนอกไซด์ เนื่องจากบริเวณโครงการ จะมีการปู ลาดพื้นผิวปิดคลุมหน้าดินและปลูกต้นไม้ ไม่มีพื้นดินเปิดโล่ง ที่จะเป็นแหล่ง ทำให้เกิดฝุ่นละอองฟุ้งกระจาย ส่วน ภายนอกโครงการอาจมีฝุ่นละอองได้บ้าง เนื่องจากอาคาร โครงการอยู่ใกล้กับถนนสาธารณะ ดังนั้น โครงการจึงได้ ปลูกไม้ยืนต้นมีปริมาณเพียงพอต่อผู้อยู่อาศัยในโครงการ	1.ควบคุมความเร็วของรถภายในโครงการ เช่น บ้ายจำกัดความเร็ว สันนุน เพื่อลดความเร็ว เพื่อ ไม่ให้เกิดการฟุ้งกระจายของฝุ่นละอองบนพื้นผิว ถนน 2.หมั่นดูแลรักษาความสะอาดบริเวณถนน ทางเดิน โดยอาจจะฉีดล้างถนนเป็นครั้งคราว 3.ประชาสัมพันธ์ไม่ให้มีการติดเครื่องยนต์ขณะ จอดรถภายในพื้นที่โครงการ 4.กำหนดให้เจ้าหน้าที่รักษาความปลอดภัยคอย	1.ตรวจสอบพันธุ์ไม้ให้เจริญเติบโต งอกงาม สมบูรณ์อยู่เสมอ <u>สถานที่ตรวจสอบ</u> - บริเวณพื้นที่สีเขียว <u>ดัชนีที่ใช้ตรวจสอบ</u> - ชนิด จำนวน และ ความสมบูรณ์ของพรรณไม้ที่ปลูก <u>ความถี่ในการตรวจสอบ</u> - สัปดาห์ละ 1 ครั้ง

ลงชื่อ.....กรรมการผู้มีอำนาจลงนาม เดือนสิงหาคม 2563

(นางสาวสุพิชฌาย์ ยอแสงรัตน์ และ นายเกรียงศักดิ์ กิติเกียรติศักดิ์)

บริษัท การ์มิน พร็อพเพอร์ตี้ จำกัด

80/151

ลงชื่อ.....บุคคลธรรมดาผู้มีสิทธิลงนามรายงาน

(นายเจนณรงค์ สันสน)

บริษัท เจต คอนซัลแตนท์ จำกัด



ตารางที่ 3 สรุปผลกระทบสิ่งแวดล้อมที่สำคัญ มาตรการป้องกัน และแก้ไขผลกระทบสิ่งแวดล้อม และมาตรการติดตามตรวจสอบผลกระทบสิ่งแวดล้อม
 ที่โครงการจัดสรรที่ดิน สุขิขฌาย์ ลักชีโอ ของ บริษัท การ์มิน พร็อพเพอร์ตี้ จำกัด (ระยะดำเนินการ)

องค์ประกอบทางสิ่งแวดล้อม และคุณค่าต่างๆ	ผลกระทบต่อสิ่งแวดล้อมที่สำคัญ	มาตรการป้องกันและแก้ไข ผลกระทบสิ่งแวดล้อม	มาตรการติดตามตรวจสอบ ผลกระทบสิ่งแวดล้อม
	<p>และมีพื้นที่สวนอย่างยั่งยืนตามเกณฑ์กำหนดซึ่งพื้นที่สีเขียวที่จัดไว้นี้ เพื่อช่วยดูดซับก๊าซคาร์บอนมอนนอกไซด์ที่เกิดจากไอเสียรถยนต์ในโครงการ ดังนั้น โครงการจะก่อให้เกิดผลกระทบมลพิษทางอากาศอยู่ในระดับต่ำ</p>	<p>แจ้งเตือนให้ผู้ขับขี่ดับเครื่องยนต์ทุกครั้ง</p> <p>5.โครงการจัดให้มีชนิดพันธุ์ไม้ต่างๆบริเวณพื้นที่สีเขียวของโครงการที่มีคุณภาพกรองการฟุ้งกระจายของมลสารที่ปล่อยออกจากรถยนต์ ทั้งพันธุ์ไม้ประเภทไม้ยืนต้น ทรงสูง ไม้พุ่มใบหนา และกลุ่มไม้ทรงสูงใบหนา เพื่อช่วยในการดูดซับ CO จากยานพาหนะและเป็นม่านกันการฟุ้งกระจายของฝุ่นละอองและมลสารตลอดจนการให้ร่มเงาที่มีผลด้านการช่วยคายอากาศให้แก่พื้นที่บริเวณโดยรอบ</p> <p>6.โครงการมีพื้นที่สีเขียวเพื่อเพิ่มปริมาณก๊าซ O₂ ในอากาศด้วยพันธุ์ไม้ยืนต้นในโครงการ</p> <p>7.ติดตั้งป้ายเตือน “ห้ามติดเครื่องขณะจอดรถ” ในพื้นที่จอดรถของอาคาร และกำชับให้เจ้าหน้าที่ควบคุมดูแลอย่างเคร่งครัด</p> <p>8.จัดให้มีเจ้าหน้าที่อำนวยความสะดวกบริเวณทางเข้า-ออกโครงการ โดยเฉพาะในช่วงโมง</p>	<p>ตลอดระยะดำเนินการ</p> <p><u>ผู้รับผิดชอบ</u></p> <p>- เจ้าของโครงการ (กรณีก่อนการจัดตั้งนิติบุคคลหมู่บ้าน) หรือนิติบุคคลหมู่บ้านจัดสรร (กรณีจัดตั้งนิติบุคคลหมู่บ้าน)</p> <p>2.ตรวจสอบสภาพการใช้งานของถนนภายในโครงการ</p> <p><u>สถานที่ตรวจสอบ</u></p> <p>- ถนนภายในโครงการ</p> <p><u>ดัชนีที่ใช้ตรวจสอบ</u></p> <p>- สภาพความชำรุด/เสียหาย</p> <p><u>ความถี่ในการตรวจสอบ</u></p> <p>- เดือนละ 1 ครั้ง</p> <p>ตลอดระยะดำเนินการ</p> <p><u>ผู้รับผิดชอบ</u></p> <p>- เจ้าของโครงการ (กรณีก่อนการ</p>

ลงชื่อ.....กรรมการผู้มีอำนาจลงนาม เดือนสิงหาคม 2563

(นางสาวสุพิชฌาย์ ยอแสงรัตน์ และ นายเกรียงศักดิ์ กิติเกียรติศักดิ์)

บริษัท การ์มิน พร็อพเพอร์ตี้ จำกัด

81/151

ลงชื่อ.....บุคคลธรรมดาผู้มีสิทธิลงนามรายงาน

(นายเจนณรงค์ สันสน)

บริษัท เจต คอนซัลแตนท์ จำกัด





ตารางที่ 3 สรุปผลกระทบสิ่งแวดล้อมที่สำคัญ มาตรการป้องกัน และแก้ไขผลกระทบสิ่งแวดล้อม และมาตรการติดตามตรวจสอบผลกระทบสิ่งแวดล้อม
ที่โครงการจัดสรรที่ดิน สุขิมาลัย ลักชีโอ ของ บริษัท การ์มิน พร็อพเพอร์ตี้ จำกัด (ระยะดำเนินการ)

องค์ประกอบทางสิ่งแวดล้อม และคุณค่าต่างๆ	ผลกระทบต่อสิ่งแวดล้อมที่สำคัญ	มาตรการป้องกันและแก้ไข ผลกระทบสิ่งแวดล้อม	มาตรการติดตามตรวจสอบ ผลกระทบสิ่งแวดล้อม
		<p>เร่งด่วน เข้า-เย็น เพื่อลดการระบายนมลสารใน อากาศจากการจราจร</p> <p>9.กรณีมีการเปลี่ยนแปลงมาตรการเจ้าของ โครงการ (กรณีก่อนการจัดตั้งนิติบุคคลหมู่บ้าน) หรือนิติบุคคลหมู่บ้านจัดสรร (กรณีจัดตั้งนิติ บุคคลหมู่บ้าน) จะต้องดำเนินการแจ้งขอความ เห็นชอบจากหน่วยงานผู้อนุญาตก่อนดำเนินการ</p>	<p>จัดตั้งนิติบุคคลหมู่บ้าน) หรือนิติ บุคคลหมู่บ้านจัดสรร (กรณีจัดตั้งนิติ บุคคลหมู่บ้าน)</p>
<p>1.5 เสียงและความสั่นสะเทือน</p>	<p>1) เสียง</p> <p>เนื่องจากโครงการเป็นจัดสรรที่ดิน ระดับเสียงที่เกิดขึ้น จึงเป็นระดับเสียงที่เกิดขึ้นโดยทั่วไปในชีวิตประจำวัน จึงไม่มี กิจกรรมที่เป็นแหล่งกำเนิดเสียงที่สำคัญ สำหรับเสียงที่คาด ว่าจะก่อให้เกิดการรบกวนผู้พักอาศัยที่อยู่ข้างเคียงจะเป็น เสียงจากการสัญจรของรถภายในโครงการในระยะการเข้า- ออกโครงการ ซึ่งการขับรถเข้า-ออกโครงการจะมีการจำกัด ความเร็ว โดยจะจัดให้มียามรักษาการณ์คอยดูแล และป้าย ให้ชะลอความเร็วของรถบนถนนภายในโครงการและลด เสียงจากการแล่นของรถยนต์ ซึ่งจะไม่ทำให้เกิดเสียงดัง อีก</p>	<p>1.ประชาสัมพันธ์ไม่ให้มีการติดเครื่องยนต์ในขณะ จอดรถภายในพื้นที่โครงการ</p> <p>2.กำหนดให้เจ้าหน้าที่รักษาความปลอดภัยคอย แจ้งเตือนให้ผู้ขับช้รถยนต์ดับเครื่องยนต์ทุกครั้ง</p> <p>3.ผู้พักอาศัยต้องหลีกเลี่ยงกิจกรรมที่อาจ ก่อให้เกิดเสียงดังรบกวนห้องข้างเคียง หากมี กิจกรรมที่ทำให้เกิดเสียงดังรบกวนห้องข้างเคียง ต้องแจ้งให้ผู้อยู่อาศัยทราบล่วงหน้า</p> <p>4.ตรวจสอบดูแลสภาพของถนนที่เข้าสู่พื้นที่ โครงการมิให้เกิดการชำรุด</p>	<p>ผู้รับผิดชอบ</p> <p>- เจ้าของโครงการ (กรณีก่อนการ จัดตั้งนิติบุคคลหมู่บ้าน) หรือนิติ บุคคลหมู่บ้านจัดสรร (กรณีจัดตั้งนิติ บุคคลหมู่บ้าน)</p>

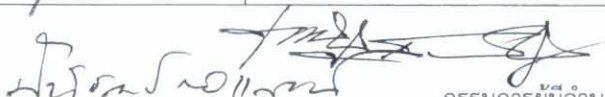

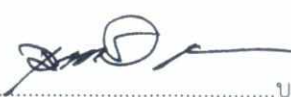
Garmin Property Co., Ltd.

ลงชื่อ  กรรมการผู้มีอำนาจลงนาม เดือนสิงหาคม 2563
(นางสาวสุพิชฌาย์ ยอแสงรัตน์ และ นายเกรียงศักดิ์ กิติเกียรติศักดิ์) 82/151
บริษัท การ์มิน พร็อพเพอร์ตี้ จำกัด

ลงชื่อ  บุคคลธรรมดาผู้มีสิทธิลงนาม
(นายเจนณรงค์ สันสน)
บริษัท เจต คอนซัลแตนท์ จำกัด

JADE CONSULTANT CO., LTD.

ตารางที่ 3 สรุปผลกระทบสิ่งแวดล้อมที่สำคัญ มาตรการป้องกัน และแก้ไขผลกระทบสิ่งแวดล้อม และมาตรการติดตามตรวจสอบผลกระทบสิ่งแวดล้อม ที่โครงการจัดสรรที่ดิน สุขิขมาลัย ลักชีโอ ของ บริษัท การ์มิน พร็อพเพอร์ตี้ จำกัด (ระยะดำเนินการ)

องค์ประกอบทางสิ่งแวดล้อม และคุณค่าต่างๆ	ผลกระทบต่อสิ่งแวดล้อมที่สำคัญ	มาตรการป้องกันและแก้ไข ผลกระทบสิ่งแวดล้อม	มาตรการติดตามตรวจสอบ ผลกระทบสิ่งแวดล้อม
	<p>ส่วนหนึ่งจะเกิดขึ้นจากเครื่องปรับอากาศ จึงต้องมีการจัดต้นไม้ในโครงการ เพื่อช่วยในการดูดซับเสียงดังที่เกิดขึ้นให้ได้มากที่สุด ประกอบกับแนวเขตที่ดินรอบพื้นที่มีการก่อรั้วทึบ ซึ่งสามารถลดระดับเสียงลงได้</p> <p>2) ความสั่นสะเทือน</p> <p>เนื่องจากกิจกรรมหลักของโครงการคือเพื่อการอยู่อาศัย ความสั่นสะเทือนที่เกิดขึ้นส่วนใหญ่ มาจากกิจกรรมการใช้รถใช้ถนนเพื่อการสัญจรของผู้ที่พักอาศัยในโครงการ ซึ่งเป็นระดับความสั่นสะเทือนในระดับที่ยอมรับให้เกิดขึ้นได้ ผู้พักอาศัยสามารถมั่นใจในความปลอดภัยจากความมั่งคั่งแข็งแรงของโครงสร้างอาคาร</p>	<p>5.กำหนดความเร็วของรถที่วิ่งเข้าสู่พื้นที่โครงการ ให้ใช้ความเร็วไม่เกิน 30 กม./ชม.</p> <p>6.ติดป้ายประชาสัมพันธ์ห้ามใช้แตรในพื้นที่โครงการ เพื่อหลีกเลี่ยงการก่อให้เกิดเสียงดัง</p> <p>7.กรณีมีการเปลี่ยนแปลงมาตรการเจ้าของโครงการ (กรณีก่อนการจัดตั้งนิติบุคคลหมู่บ้าน) หรือนิติบุคคลหมู่บ้านจัดสรร (กรณีจัดตั้งนิติบุคคลหมู่บ้าน) จะต้องดำเนินการแจ้งขอความเห็นชอบจากหน่วยงานผู้อนุญาตก่อนดำเนินการ</p>	
2.ผลกระทบต่อทรัพยากรทางชีวภาพ			
<p>2.1 ทรัพยากรชีวภาพทางบก</p> 	<p>สำหรับทรัพยากรชีวภาพบนบกที่ได้จากการสำรวจในพื้นที่โครงการ พบว่า เป็นพื้นที่ราบมีการปรับถมเพื่อเตรียมการก่อสร้าง มีพันธุ์ไม้ที่พบเห็นได้ทั่วไป ไม่พบพันธุ์พืชที่สำคัญแต่อย่างใด ส่วนสัตว์ที่พบเห็นในพื้นที่โครงการ ไม่พบสัตว์ที่หายากแต่อย่างใด</p>	<p>1.หมั่นบำรุง ดูแลรักษาพื้นที่สีเขียวและต้นไม้ในโครงการให้อยู่ในสภาพสมบูรณ์ดีอยู่เสมอ</p> <p>2.ดูแลระบบสาธารณูปโภคต่างๆ ของโครงการ ให้อยู่ในสภาพดีอยู่เสมอเพื่อป้องกันการส่งผลกระทบต่อพืชพรรณที่ปลูกไว้ในโครงการ</p>	<p>ผู้รับผิดชอบ</p> <p>- เจ้าของโครงการ (กรณีก่อนการจัดตั้งนิติบุคคลหมู่บ้าน) หรือนิติบุคคลหมู่บ้านจัดสรร (กรณีจัดตั้งนิติบุคคลหมู่บ้าน)</p>

Garmin Property Co., Ltd.

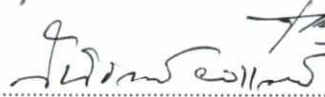
ลงชื่อ..........กรรมการผู้มีอำนาจลงนาม เดือนสิงหาคม 2563
 (นางสาวสุพิชมาลัย ยอแสงรัตน์ และ นายเกรียงศักดิ์ กิติเกียรติศักดิ์) 83/151
 บริษัท การ์มิน พร็อพเพอร์ตี้ จำกัด

ลงชื่อ..........บุคคลธรรมดาผู้มีสิทธิลงนาม
 (นายเจนณรงค์ สันสน) 83/151
 บริษัท เจต คอนซัลแตนท์ จำกัด

 JADE CONSULTANT CO.,LTD.

ตารางที่ 3 สรุปผลกระทบสิ่งแวดล้อมที่สำคัญ มาตรการป้องกัน และแก้ไขผลกระทบสิ่งแวดล้อม และมาตรการติดตามตรวจสอบผลกระทบสิ่งแวดล้อม
 ที่โครงการจัดสรรที่ดิน สุขิขฌาย์ ลักชีโอ ของ บริษัท การ์มิน พร็อพเพอร์ตี้ จำกัด (ระยะดำเนินการ)

องค์ประกอบทางสิ่งแวดล้อม และคุณค่าต่างๆ	ผลกระทบต่อสิ่งแวดล้อมที่สำคัญ	มาตรการป้องกันและแก้ไข ผลกระทบสิ่งแวดล้อม	มาตรการติดตามตรวจสอบ ผลกระทบสิ่งแวดล้อม
		3.ต้องปลูกหญ้าคลุมดินในพื้นที่ว่างให้ได้มากที่สุด เพื่อช่วยรักษาหน้าดิน และเป็นการเพิ่มพื้นที่สีเขียว 4.ในบริเวณที่เป็นสนามหญ้า ต้องมีการปักป้ายห้ามเดินลัดสนาม หรือห้ามจอดรถ 5.กรณีมีการเปลี่ยนแปลงมาตรการเจ้าของโครงการ (กรณีก่อนการจัดตั้งนิติบุคคลหมู่บ้าน) หรือนิติบุคคลหมู่บ้านจัดสรร (กรณีจัดตั้งนิติบุคคลหมู่บ้าน) จะต้องดำเนินการแจ้งขอความเห็นชอบจากหน่วยงานผู้อนุญาตก่อนดำเนินการ	
2.2 ทรัพยากรชีวภาพทางน้ำ	จากการสำรวจแหล่งน้ำใกล้เคียงโครงการ ใกล้เคียงพื้นที่โครงการด้านทิศตะวันออกของโครงการ มีชุมชนน้ำเอกชนที่เชื่อมกับต่อคลองสาธารณะ อยู่ห่างประมาณ 225 เมตร พืชพันธุ์ที่พบเห็นบริเวณริมตลิ่งส่วนใหญ่เป็นหญ้าคา กกสามเหลี่ยม และพืชประเภทเถาวัลย์ที่สามารถพบเห็นได้โดยทั่วไป ส่วนสัตว์น้ำที่สามารถพบได้ในชุมชนน้ำ เช่น ปลานิล ปลาช่อน ปลาดุก ปลาน้ำจืดขนาดเล็ก กุ้ง ปู หอยน้ำจืด	-	-



ลงชื่อ  กรรมการผู้มีอำนาจลงนาม เดือนสิงหาคม 2563
 (นางสาวสุพิชฌาย์ ยอแสงรัตน์ และ นายเกรียงศักดิ์ กิติเกียรติศักดิ์)
 บริษัท การ์มิน พร็อพเพอร์ตี้ จำกัด

84/151

ลงชื่อ  บุคคลธรรมดาผู้มีสิทธิลงนาม
 (นายเจนณรงค์ สันสน)
 บริษัท เจต คอนซัลแตนท์ จำกัด

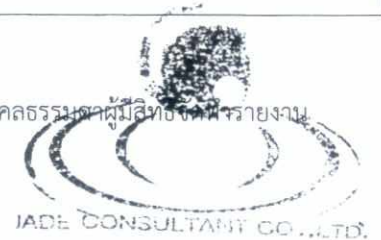

ตารางที่ 3 สรุปผลกระทบสิ่งแวดล้อมที่สำคัญ มาตรการป้องกัน และแก้ไขผลกระทบสิ่งแวดล้อม และมาตรการติดตามตรวจสอบผลกระทบสิ่งแวดล้อม
 ที่โครงการจัดสรรที่ดิน สุขิขฌาย์ ลักชีโอ ของ บริษัท การ์มิน พร็อพเพอร์ตี้ จำกัด (ระยะดำเนินการ)

องค์ประกอบทางสิ่งแวดล้อม และคุณค่าต่างๆ	ผลกระทบต่อสิ่งแวดล้อมที่สำคัญ	มาตรการป้องกันและแก้ไข ผลกระทบสิ่งแวดล้อม	มาตรการติดตามตรวจสอบ ผลกระทบสิ่งแวดล้อม
	แมงมุมน้ำ และแมลงปอ ซึ่งมีใช้สัตว์ที่หายากแต่อย่างไร ปัจจุบันชุมชนมีการใช้ประโยชน์เพื่อการรองรับการระบาย น้ำจากพื้นที่ใกล้เคียงก่อนที่จะระบายน้ำลงสู่คลองสาธารณะ เพื่อออกสู่ทะเลต่อไป ดังนั้น ผลกระทบจากโครงการที่มีผล ต่อทรัพยากรชีวภาพในน้ำอยู่ในระดับต่ำ		
3. ผลกระทบต่อคุณค่าการใช้ประโยชน์ของมนุษย์			
3.1 การใช้น้ำ 	การประเมินความเพียงพอของน้ำใช้ แหล่งน้ำใช้หลักโครงการฯ ใช้น้ำประปาจากการประปา ส่วนภูมิภาคจังหวัดภูเก็ต เมื่อเปิดดำเนินโครงการ คาดว่าจะ มีปริมาณความต้องการใช้น้ำ ประมาณ 33.96 ลูกบาศก์ เมตร/วัน โดยติดตั้งมิเตอร์น้ำประปาไว้บริเวณด้านหน้า โครงการ ในกรณีหน้าแล้งหรือน้ำประปาไม่เพียงพอ ผู้อยู่ อาศัยสามารถทำการติดต่อขอซื้อน้ำใช้จากเอกชนที่ ให้บริการในตำบลเกาะแก้ว มาเก็บไว้ในถังสำรองน้ำใช้ที่มี ประจำแต่ละบ้าน อย่างน้อยหลังละ 2 ลูกบาศก์เมตร ซึ่ง สามารถสำรองน้ำใช้ได้นาน ประมาณ 2 วัน การใช้น้ำของ โครงการจึงส่งผลกระทบต่อการใช้งานของชุมชนและความ	1.จัดให้มีถังเก็บน้ำสำรอง ปริมาตร 2 ลบ.ม./ แปลง มาตรการป้องกันการปนเปื้อน (1) ปิดวาล์วทางท่อน้ำเข้าถังเก็บน้ำสำรอง รวมทั้งบ่มน้ำและเปิดรูน้ำตรงข้างล่างถังที่เป็นท่อ สำหรับระบายตะกอน (2) เปิดน้ำในถังทิ้ง โดยน้ำทิ้งดังกล่าวที่ได้จะ นำไปใช้ล้างถนน รดน้ำต้นไม้ เป็นต้น (3) เมื่อน้ำหมดถัง อาจจะใช้แปรงขัดกันถังและ ฉีดน้ำไล่ตะกอน หรือจะใช้วิธีการฉีดน้ำด้วย แรงดันสูงทำความสะอาด	1.ตรวจสอบรอยรั่วซึมของระบบท่อส่ง น้ำ และระบบจ่ายน้ำประปา หากพบ ให้รีบแก้ไขโดยทันที <u>สถานที่ตรวจสอบ</u> - ระบบท่อจ่ายน้ำ <u>ดัชนีที่ใช้ตรวจสอบ</u> - ความสามารถด้านวิศวกรรม ประปา ความถี่ เดือนละ 1 ครั้ง ตลอดระยะดำเนินการ

ลงชื่อ.....กรรมการผู้มีอำนาจลงนาม เดือนสิงหาคม 2563

(นางสาวสุพิชฌาย์ ยอแสงรัตน์ และ นายเกรียงศักดิ์ กิติเกียรติศักดิ์)

บริษัท การ์มิน พร็อพเพอร์ตี้ จำกัด

85/151

ลงชื่อ.....บุคคลธรรมดาผู้มีอำนาจลงนาม

(นายเจนณรงค์ สันสน)

บริษัท เจต คอนซัลแตนท์ จำกัด



ตารางที่ 3 สรุปผลกระทบสิ่งแวดล้อมที่สำคัญ มาตรการป้องกัน และแก้ไขผลกระทบสิ่งแวดล้อม และมาตรการติดตามตรวจสอบผลกระทบสิ่งแวดล้อม
 ที่โครงการจัดสรรที่ดิน สุขิขฌาย์ ลักชีโอ ของ บริษัท การ์มิน พร็อพเพอร์ตี้ จำกัด (ระยะดำเนินการ)

องค์ประกอบทางสิ่งแวดล้อม และคุณค่าต่างๆ	ผลกระทบต่อสิ่งแวดล้อมที่สำคัญ	มาตรการป้องกันและแก้ไข ผลกระทบสิ่งแวดล้อม	มาตรการติดตามตรวจสอบ ผลกระทบสิ่งแวดล้อม
	เพียงพอของน้ำใช้ในโครงการอยู่ในระดับต่ำ	(4) ใช้เครื่องไล่น้ำเป่าให้ถึงน้ำสำรองแห้งโดยเร็ว แล้วจึงปล่อยน้ำเข้าให้เรียบร้อย (5) กำหนดให้มีการล้างถังเก็บน้ำสำรองทุกๆ 6 เดือนต่อครั้ง 2.ทางโครงการฯ จะมอบหมายให้นิติบุคคลฯ เป็นผู้รับผิดชอบประสานงานเรื่องการติดต่อขอ ใช้น้ำใช้จากเอกชน กับผู้จำหน่ายให้แก่ผู้อาศัย	ผู้รับผิดชอบ - เจ้าของโครงการ (กรณีก่อนการ จัดตั้งนิติบุคคลหมู่บ้าน) หรือนิติ บุคคลหมู่บ้านจัดสรร (กรณีจัดตั้งนิติ บุคคลหมู่บ้าน) 2.ตรวจสอบความสะอาดของถังเก็บ น้ำสำรอง สถานที่ตรวจสอบ - ถังเก็บสำรอง ดัชนีที่ใช้ตรวจสอบ - ความสะอาด ความถี่ 6 เดือน/ครั้ง ตลอดระยะดำเนินการ ผู้รับผิดชอบ - เจ้าของโครงการ (กรณีก่อนการ จัดตั้งนิติบุคคลหมู่บ้าน) หรือนิติ

ลงชื่อ.....กรรมการผู้มีอำนาจลงนาม เดือนสิงหาคม 2563
 (นางสาวสุพิชฌาย์ ยอแสงรัตน์ และ นายเกรียงศักดิ์ กิติเกียรติศักดิ์)
 บริษัท การ์มิน พร็อพเพอร์ตี้ จำกัด 86/151

ลงชื่อ.....บุคคลธรรมดาผู้มีสิทธิจัดทำรายงาน
 (นายเจนณรงค์ สันสน)
 บริษัท เจต คอนซัลแตนท์ จำกัด

ตารางที่ 3 สรุปผลกระทบสิ่งแวดล้อมที่สำคัญ มาตรการป้องกัน และแก้ไขผลกระทบสิ่งแวดล้อม และมาตรการติดตามตรวจสอบผลกระทบสิ่งแวดล้อม
 ที่โครงการจัดสรรที่ดิน สุขิขฌาย์ ลักชีโอ ของ บริษัท การ์มิน พร็อพเพอร์ตี้ จำกัด (ระยะดำเนินการ)

องค์ประกอบทางสิ่งแวดล้อม และคุณค่าต่างๆ	ผลกระทบต่อสิ่งแวดล้อมที่สำคัญ	มาตรการป้องกันและแก้ไข ผลกระทบต่อสิ่งแวดล้อม	มาตรการติดตามตรวจสอบ ผลกระทบต่อสิ่งแวดล้อม
<p>3.2 การจัดการน้ำเสียและสิ่ง ปฏิกูล</p> <p>1) การประเมินประสิทธิภาพระบบบำบัดน้ำเสียโครงการ เมื่อโครงการเปิดดำเนินการ คาดว่าจะมีน้ำเสียเกิดขึ้น จากอาคารของโครงการ ประมาณ 31.35 ลูกบาศก์เมตร/ วัน (คิดที่อัตราร้อยละ 95 ของน้ำใช้ทั้งหมด) น้ำเสียเกิดขึ้นแต่ละแปลง ประมาณ 0.95 ลูกบาศก์ เมตร/วัน โครงการเลือกใช้ระบบบำบัดน้ำเสียชนิดระบบ แบบเติมอากาศชนิดที่มีตัวกลางยึดเกาะ ขนาด 2 ลูกบาศก์ เมตร ประจำแต่ละแปลงพักอาศัย โดยในเบื้องต้นมีถังดัก ไขมันที่ทำการดักไขมันสำหรับน้ำเสียจากห้องครัว ก่อน ระบายน้ำเสียส่วนนี้ลงสู่ระบบบำบัดน้ำเสียข้างต้นต่อไป จากการประเมินประสิทธิภาพของระบบบำบัดน้ำเสีย ค่าความสกปรก (BOD) ก่อนเข้าสู่ระบบ 250 มิลลิกรัม/ลิตร เมื่อผ่านระบบบำบัดน้ำเสียจะมีค่าความสกปรกออก (BOD_{out}) 20 มิลลิกรัม/ลิตร เป็นไปตามกฎกระทรวงฉบับ ที่ 51 พ.ศ.2541 ออกตามความในพระราชบัญญัติควบคุม</p>	<p>1.ชนิดของระบบบำบัดน้ำเสียที่ทางโครงการ เลือกใช้ต้องมีค่าและเกณฑ์การออกแบบเป็นไป ตามข้อกำหนด 2.จัดให้มีระบบบำบัดน้ำเสียรวมของโครงการฯ ซึ่งสามารถบำบัดน้ำเสียที่มีค่า BOD_{out}ไม่เกิน 30 มก./ล. ก่อนระบายออกนอกโครงการ 3.ตรวจสอบคุณภาพน้ำทิ้ง โดยตรวจวัดในรูป ของค่า BOD, SS, pH, TKN, Sulfide, Fecal Coliform และ Oil & Grease เพื่อตรวจสอบ ประสิทธิภาพของระบบบำบัดน้ำเสียในแต่ละ แปลง 1 เดือน/ครั้ง 3.กำหนดให้มีการสุบภาคตะกอน 2.6 ปี/ครั้ง โดย โครงการสามารถขอความร่วมมือจากองค์การ บริหารส่วนตำบลเกาะแก้วหรือเอกชนที่ให้บริการ ดูภาคตะกอนเข้ามาเพื่อดำเนินกำจัดภาคตะกอน</p>	<p>1.ตรวจสอบคุณภาพน้ำทิ้ง <u>สถานที่ตรวจสอบ</u> - บริเวณบ่อตรวจคุณภาพน้ำทิ้งหลัง ออกจากระบบบำบัดน้ำเสีย <u>ดัชนีตรวจสอบคุณภาพน้ำทิ้ง</u> - ความเป็นกรดและด่าง (pH) - บีโอดี (BOD) - สารแขวนลอย (Suspended solids) - ซัลไฟด์ (Sulfide) - สารที่ละลายได้ทั้งหมด (Total dissolved solids) - ตะกอนหนัก (Settleable solids) - น้ำมันและไขมัน</p>	<p>บุคคลหมู่บ้านจัดสรร (กรณีจัดตั้งนิติ บุคคลหมู่บ้าน)</p>



ลงชื่อ  กรรมการผู้มีอำนาจลงนาม เดือนสิงหาคม 2563
 (นางสาวสุพิชฌาย์ ยอแสงรัตน์ และ นายเกรียงศักดิ์ กิติเกียรติศักดิ์)
 บริษัท การ์มิน พร็อพเพอร์ตี้ จำกัด 87/151

ลงชื่อ  บุคคลผู้มีสิทธิจัดทำรายงาน
 (นายเจนณรงค์ สันสน)
 บริษัท เจต คอนซัลแตนท์ จำกัด JADE CONSULTANT CO., LTD.

ตารางที่ 3 สรุปผลกระทบสิ่งแวดล้อมที่สำคัญ มาตรการป้องกัน และแก้ไขผลกระทบสิ่งแวดล้อม และมาตรการติดตามตรวจสอบผลกระทบสิ่งแวดล้อม
 ที่โครงการจัดสรรที่ดิน สุพิขมัย ลักซีโอ ของ บริษัท การ์มิน พร็อพเพอร์ตี้ จำกัด (ระยะดำเนินการ)

องค์ประกอบทางสิ่งแวดล้อม และคุณค่าต่างๆ	ผลกระทบต่อสิ่งแวดล้อมที่สำคัญ	มาตรการป้องกันและแก้ไข ผลกระทบสิ่งแวดล้อม	มาตรการติดตามตรวจสอบ ผลกระทบสิ่งแวดล้อม
 Garmin Property Co., Ltd.	<p>อาคาร พ.ศ.2522 กำหนดไว้ว่า อาคารประเภท ค (จ) อาคารที่ก่อสร้างในที่ดินของบุคคลที่ได้รับอนุญาตให้จัดสรรที่ดินตามกฎหมายว่าด้วยการจัดสรรที่ดินตั้งแต่ 10 หลัง แต่ไม่เกิน 100 หลัง ค่าความสกปรกออก (BODout) จะต้องไม่เกิน 40 มิลลิกรัม/ลิตร ซึ่งเป็นไปตามค่ามาตรฐานน้ำทิ้งข้างต้น จากนั้นน้ำทิ้งจะไหลเข้าสู่บ่อตรวจคุณภาพน้ำทิ้งก่อนจะระบายออกสู่รางระบายน้ำการจ่ายอม ดังนั้น จึงคาดว่า จะเกิดผลกระทบต่อสภาพแวดล้อมอยู่ในระดับต่ำ</p> <p>2) การกำจัดกากตะกอน</p> <p>- การกำจัดกากตะกอน : เพื่อรักษาประสิทธิภาพของระบบบำบัดน้ำเสีย จึงกำหนดให้โครงการสูบกากตะกอนจากถังเก็บกากตะกอนไปกำจัดระยะเวลาในการสูบกากตะกอนของถังเกรอะในแต่ละแปลงจัดสรร ความถี่ 2.6 ปี/ครั้ง ได้ ทั้งนี้ปริมาณตะกอนที่เกิดขึ้นในระบบบำบัดน้ำเสียจะเกิดขึ้นจากส่วนถังเกรอะของระบบบำบัดน้ำเสียในแต่ละแปลงพักอาศัย เป็นความรับผิดชอบของผู้อาศัยแต่ละแปลง โดยสามารถติดต่อกับหน่วยงานท้องถิ่นหรือเอกชนเข้ามา</p>	<p>4.จัดจ้างวิศวกรสุขาภิบาลและ/หรือช่างเทคนิคที่มีความชำนาญไว้ควบคุมและปรับปรุงคุณภาพระบบบำบัดน้ำเสียให้มีประสิทธิภาพดีอยู่ตลอดเวลา</p> <p>5.กำหนดให้ล้างบ่อดักไขมันทุก 6 เดือน</p> <p>6.ติดตั้งมาตรวัดไฟฟ้าในส่วนของระบบบำบัดน้ำเสียแยกออกจากส่วนอื่นๆ</p> <p>7.จัดให้มีการดำเนินการกันดินในบริเวณพื้นที่บ่อมีเทนให้มีขอบเขตที่ชัดเจน</p> <p>8.จัดให้มีระบบรดน้ำต้นไม้บนหน้าดินที่ใช้เป็นบ่อมีเทน โดยใช้ระบบตั้งเวลาในการรดน้ำ คือ ช่วงเช้าและช่วงเย็น</p> <p>9.รณรงค์ประชาสัมพันธ์ไม่ให้มีการทิ้งวัสดุที่ย่อยสลายไม่ได้ลงในโถส้วม เช่น ผ้าอนามัย ถุงพลาสติก เป็นต้น อันเป็นสาเหตุทำให้ประสิทธิภาพของระบบบำบัดน้ำเสียลดลง เกิดการอุดตัน</p>	<p>(Fat oil and grease)</p> <p>- ทีเคเอ็น (TKN)</p> <p><u>ความถี่ในการตรวจสอบ</u></p> <p>- 1 เดือน/ครั้ง</p> <p>ตลอดระยะดำเนินการ</p> <p><u>ผู้รับผิดชอบ</u></p> <p>- เจ้าของโครงการ (กรณีก่อนการจัดตั้งนิติบุคคลหมู่บ้าน) หรือนิติบุคคลหมู่บ้านจัดสรร (กรณีจัดตั้งนิติบุคคลหมู่บ้าน)</p> <p>2.ตรวจสอบการสูบกากตะกอน</p> <p><u>สถานที่ตรวจสอบ</u></p> <p>- บ่อเก็บกากตะกอน/ถังเกรอะ</p> <p><u>ดัชนีที่ใช้ตรวจสอบ</u></p> <p>- ความถี่ในการสูบกากตะกอน</p> <p><u>ความถี่</u></p> <p>- 2 ปี/ครั้ง ตลอดระยะดำเนินการ</p>

ลงชื่อ.....กรรมการผู้มีอำนาจลงนาม เดือนสิงหาคม 2563

(นางสาวสุพิขมัย ยอแสงรัตน์ และ นายเกรียงศักดิ์ กิติเกียรติศักดิ์)

88/151

บริษัท การ์มิน พร็อพเพอร์ตี้ จำกัด

ลงชื่อ.....บุคคลธรรมดาผู้จัดทำรายงาน

(นายเจนณรงค์ สันสน)

บริษัท เจต คอนซัลแตนท์ จำกัด



ตารางที่ 3 สรุปผลกระทบสิ่งแวดล้อมที่สำคัญ มาตรการป้องกัน และแก้ไขผลกระทบสิ่งแวดล้อม และมาตรการติดตามตรวจสอบผลกระทบสิ่งแวดล้อม ที่โครงการจัดสรรที่ดิน สุขิขฌาย์ ลักชีโอ ของ บริษัท การ์มิน พร็อพเพอร์ตี้ จำกัด (ระยะดำเนินการ)

องค์ประกอบทางสิ่งแวดล้อม และคุณค่าต่างๆ	ผลกระทบต่อสิ่งแวดล้อมที่สำคัญ	มาตรการป้องกันและแก้ไข ผลกระทบสิ่งแวดล้อม	มาตรการติดตามตรวจสอบ ผลกระทบสิ่งแวดล้อม
	<p>จัดการนำไปกำจัด</p> <p>- การกำจัดกากไขมัน : โครงการจะกำจัดกากไขมัน ออกจากถังดักไขมันทุกวัน โดยดักกากไขมันที่เกิดขึ้นใ้ใน กระจางดินเผา ก่อนนำไปฝังแดดให้แห้ง โดยกากไขมันที่ แห้งแล้วให้นำใส่ถุงดำแล้วมัดปากถุงให้สนิทก่อนนำไปทิ้งใน ถังมูลฝอยแห่งในท้องพักมูลฝอยรวม เพื่อรอการกำจัดต่อไป</p> <p>3) มาตรการดำเนินการตามกฎหมายกระทรวงกำหนด หลักเกณฑ์ วิธีการ และแบบการจัดเก็บสถิติและข้อมูล การจัดทำบันทึกรายละเอียดและรายงานสรุปผลการ ทำงานของระบบบำบัดน้ำเสีย พ.ศ.2555</p> <p>การดำเนินโครงการไม่เข้าข่ายตามกฎหมายกระทรวงกำหนด หลักเกณฑ์ วิธีการ และแบบการจัดเก็บสถิติและข้อมูล การ จัดทำบันทึกรายละเอียดและรายงานสรุปผลการทำงานของ ระบบบำบัดน้ำเสีย พ.ศ.2555</p> <p>อย่างไรก็ตาม ประกาศกระทรวงทรัพยากรธรรมชาติและ สิ่งแวดล้อม เรื่องกำหนดเขตพื้นที่และมาตรการ คุ่มครองสิ่งแวดล้อมในบริเวณพื้นที่จังหวัดภูเก็ต พ.ศ. 2560</p>	<p>10.กรณีทีระบบบำบัดน้ำเสียเกิดการเสียหาย ให้ โครงการดำเนินการแก้ไขทันที</p> <p>11.จัดการน้ำชะมูลฝอยบริเวณตำแหน่งที่พักมูล ฝอยรวมทำความสะอาด และล้างบริเวณที่พักมูล ฝอยรวมทุกครั้งหลังการเก็บขน รวมทั้งจัดให้มี ระบบระบายน้ำเสียจากที่พักมูลฝอยรวมเข้าสู่ถัง บำบัดน้ำเสีย</p> <p>12.กรณีมีการเปลี่ยนแปลงมาตรการเจ้าของ โครงการ (กรณีก่อนการจัดตั้งนิติบุคคลหมู่บ้าน) หรือนิติบุคคลหมู่บ้านจัดสรร (กรณีจัดตั้งนิติ บุคคลหมู่บ้าน) จะต้องดำเนินการแจ้งขอความ เห็นชอบจากหน่วยงานผู้อนุญาตก่อนดำเนินการ</p> <p>13.เจ้าของโครงการ (กรณีก่อนการจัดตั้งนิติ บุคคลหมู่บ้าน) หรือนิติบุคคลหมู่บ้านจัดสรร (กรณีจัดตั้งนิติบุคคลหมู่บ้าน) จะต้องดำเนินการ ตามดำเนินการตามข้อกำหนดของกรมควบคุม มลพิษ (มาตรา 80) และตามประกาศกระทรวงฯ</p>	<p><u>ผู้รับผิดชอบ</u></p> <p>- เจ้าของโครงการ (กรณีก่อนการ จัดตั้งนิติบุคคลหมู่บ้าน) หรือนิติ บุคคลหมู่บ้านจัดสรร (กรณีจัดตั้งนิติ บุคคลหมู่บ้าน)</p>

ลงชื่อ.....กรรมการผู้มีอำนาจลงนาม เดือนสิงหาคม 2563

(นางสาวสุทิษฌาย์ ยอแสงรัตน์ และ นายเกรียงศักดิ์ กิติเกียรติศักดิ์)

บริษัท การ์มิน พร็อพเพอร์ตี้ จำกัด

89/151

ลงชื่อ.....บุคคลธรรมดาผู้มีสิทธิจัดทำรายงาน

(นายเจนณรงค์ สันสน)

บริษัท เจต คอนซัลแตนท์ จำกัด



JADE CONSULTANT CO., LTD.

ตารางที่ 3 สรุปผลกระทบสิ่งแวดล้อมที่สำคัญ มาตรการป้องกัน และแก้ไขผลกระทบสิ่งแวดล้อม และมาตรการติดตามตรวจสอบผลกระทบสิ่งแวดล้อม ที่โครงการจัดสรรที่ดิน สุขิขมัย ลักชีโอ ของ บริษัท การ์มิน พร็อพเพอร์ตี้ จำกัด (ระยะดำเนินการ)

องค์ประกอบทางสิ่งแวดล้อม และคุณค่าต่างๆ	ผลกระทบต่อสิ่งแวดล้อมที่สำคัญ	มาตรการป้องกันและแก้ไข ผลกระทบสิ่งแวดล้อม	มาตรการติดตามตรวจสอบ ผลกระทบสิ่งแวดล้อม
	ข้อ 16 ให้เจ้าของอาคารหรือโครงการหรือกิจการตาม ข้อ 15 (1) (ฉ) ดังนั้น จะต้องดำเนินการเก็บสถิติและข้อมูล แสดงผลการดำเนินงานของระบบบำบัดน้ำเสีย และจัดทำ รายงานสรุปผลการดำเนินงานของระบบบำบัดน้ำเสียตาม กฎหมายว่าด้วยการส่งเสริมและรักษาคุณภาพสิ่งแวดล้อม เสนอต่อสำนักงานทรัพยากรธรรมชาติและสิ่งแวดล้อม จังหวัดภูเก็ตต่อไป	อื่น ๆ ที่เกี่ยวข้อง	
3.3 การระบายน้ำและการ ป้องกันน้ำท่วม	<p>1) ผลกระทบต่อการกีดขวางการระบายน้ำของชุมชน</p> <p>การระบายน้ำบริเวณโดยรอบพื้นที่โครงการ ชุมชน บริเวณพื้นที่โครงการส่วนใหญ่มีการระบายน้ำลงท่อระบาย น้ำสาธารณะริมถนนสายหลัก มีเพียงบางส่วนที่ปล่อยให้ไหล ไปตามลำรางหรือทางน้ำตามธรรมชาติ สำหรับการระบาย น้ำของพื้นที่โครงการระบายลงสู่ท่อระบายน้ำภายใน โครงการที่วางอย่างเป็นระบบ จากนั้นจะถูกรวบรวมผ่านท่อ ระบายน้ำลงสู่แนวรางระบายน้ำการจ่ายอม ซึ่งแนวระบบ ระบายน้ำดังกล่าวเชื่อมต่อกับระบบระบายน้ำสาธารณะริม ถนนเทพกระษัตรีต่อไป ดังนั้น คาดว่าการระบายน้ำของ</p>	<p>1.ต้องตรวจสอบอุปกรณ์ ระบบที่ระบายน้ำให้อยู่ในสภาพดีอยู่เสมอ เมื่อชำรุดต้องมีการ ซ่อมแซมทันที</p> <p>2.ประชาสัมพันธ์และจัดให้มีป้ายห้ามทิ้งวัสดุ ต่างๆ ลงในท่อระบายน้ำ และบ่อกักน้ำ อันจะ ก่อให้เกิดปัญหาท่อระบายน้ำอุดตันได้</p> <p>3.ต้องติดป้ายประชาสัมพันธ์ ห้ามผู้พักอาศัยทิ้ง เศษวัสดุ เช่น ผ้าอนามัย หรือวัสดุอื่นที่ย่อยสลาย ยากลงชักโครก เพื่อป้องกันการอุดตันของท่อ ระบายน้ำของโครงการ</p>	<p>1.ตรวจสอบระบบที่ระบายน้ำรอบ โครงการและบ่อดักมูลฝอย บริเวณ จุดที่เชื่อมต่อของโครงการกับท่อ ระบายน้ำสาธารณะและภายหลังจาก ฝนหยุดตก</p> <p><u>สถานที่ตรวจสอบ</u></p> <p>- บ่อกักและท่อระบายน้ำรอบ โครงการ และบ่อดักมูลฝอย บริเวณ จุดเชื่อมต่อท่อระบายน้ำ</p>



ลงชื่อ.....กรรมการผู้มีอำนาจลงนาม เดือนสิงหาคม 2563

(นางสาวสุพิชฌาย์ ยอแสงรัตน์ และ นายเกรียงศักดิ์ กิติเกียรติศักดิ์)

บริษัท การ์มิน พร็อพเพอร์ตี้ จำกัด

90/151

ลงชื่อ.....บุคคลธรรมดาผู้มีสิทธิจัดทำรายงาน

(นายเจนณรงค์ สันสน)

บริษัท เจด คอนซัลแตนท์ จำกัด



JADE CONSULTANT CO., LTD.

ตารางที่ 3 สรุปผลกระทบสิ่งแวดล้อมที่สำคัญ มาตรการป้องกัน และแก้ไขผลกระทบสิ่งแวดล้อม และมาตรการติดตามตรวจสอบผลกระทบสิ่งแวดล้อม
 ที่โครงการจัดสรรที่ดิน สุพิขหมาย์ ลักซิโ อ ของ บริษัท การ์มิน พร็อพเพอร์ตี้ จำกัด (ระยะดำเนินการ)

องค์ประกอบทางสิ่งแวดล้อม และคุณค่าต่างๆ	ผลกระทบต่อสิ่งแวดล้อมที่สำคัญ	มาตรการป้องกันและแก้ไข ผลกระทบสิ่งแวดล้อม	มาตรการติดตามตรวจสอบ ผลกระทบสิ่งแวดล้อม
	<p>โครงการจะส่งผลกระทบต่อชุมชนใกล้เคียงในระดับต่ำ</p> <p>2) ผลกระทบจากการระบายน้ำออกนอกพื้นที่โครงการ จากการคำนวณอัตราการระบายน้ำก่อนและหลังพัฒนาโครงการ พบว่า ปริมาณน้ำฝนภายหลังการพัฒนาโครงการ ที่ต้องกักเก็บ ประมาณ 248.14 ลูกบาศก์เมตร ทั้งนี้ โครงการออกแบบให้มีระบบหนองน้ำในเส้นท่อเนื่องจากตำแหน่งจุดระบายน้ำอยู่ใกล้เคียงกับพื้นที่ระบายน้ำแบบเปิด โดยมีปริมาตรรวม ประมาณ 261.74 ลูกบาศก์เมตร ซึ่งมีความเพียงพอ</p> <p>3) การประเมินความสามารถในการควบคุมอัตราการระบายน้ำของโครงการ การควบคุมอัตราการระบายน้ำหลังการพัฒนาโครงการ ใช้วิธีการจำกัดขนาดท่อระบายน้ำออกที่ระบายจากบ่อพักสุดท้าย โดยออกแบบเป็นท่อระบายน้ำออก ขนาด Ø 0.60 ม. Slope 1:500 จำนวน 1 ท่อ อัตราการระบายน้ำ ออกสูงสุด 0.0442 ลบ.ม./วินาที ซึ่งจะระบายออกสู่ลำรางการจ่ายอมของโครงการ ทั้งนี้ไม่เกินอัตราการระบายน้ำ ในช่วง</p>	<p>4.มีการขุดลอกตะกอนภายในบ่อพักน้ำเป็นประจำ และต้องดูแลทำความสะอาดภายในพื้นที่โครงการอย่างสม่ำเสมอ เพื่อป้องกันเศษวัสดุเศษดินทราย ลงไปอุดตันในท่อระบายน้ำ</p> <p>5.ตรวจสอบระบบระบายน้ำของโครงการอยู่เสมอ</p> <p>6.จัดเตรียมเครื่องสูบน้ำหรืออุปกรณ์สำรองต่างๆ เพื่อใช้ในการสูบน้ำระบายน้ำภายในพื้นที่โครงการในกรณีเกิดเหตุการณ์ฉุกเฉินหรืออุปกรณ์ปรกติชำรุดเสียหาย</p> <p>7.หากพบว่าท่อระบายน้ำแตกหรือเสียหายต้องดำเนินการซ่อมแซมหรือเปลี่ยนใหม่ทันที</p> <p>8.ติดตั้งตะแกรงดักมูลฝอยบริเวณจุดระบายน้ำเข้าสู่ท่อระบายน้ำและมีการลอกตะแกรงทุกเดือน</p> <p>9.การระบายน้ำหลังพัฒนาไม่เกินก่อนพัฒนาโครงการ</p> <p>10.ดำเนินการวางท่อระบายน้ำภายในพื้นที่</p>	<p><u>ดัชนีที่ใช้ตรวจสอบ</u></p> <ul style="list-style-type: none"> - สภาพการชำรุด/ตันเขิน - เศษมูลฝอย <p><u>ความถี่ในการตรวจสอบ</u></p> <ul style="list-style-type: none"> - 6 เดือน/ครั้ง <p><u>ตลอดระยะดำเนินการ</u></p> <p><u>ผู้รับผิดชอบ</u></p> <ul style="list-style-type: none"> - เจ้าของโครงการ (กรณีก่อนการจัดตั้งนิติบุคคลหมู่บ้าน) หรือนิติบุคคลหมู่บ้านจัดสรร (กรณีจัดตั้งนิติบุคคลหมู่บ้าน)

ลงชื่อ..... กรรมการผู้มีอำนาจลงนาม เดือนสิงหาคม 2563

(นางสาวสุพิขหมาย์ ยอแสงรัตน์ และ นายเกรียงศักดิ์ กิติเกียรติศักดิ์)

บริษัท การ์มิน พร็อพเพอร์ตี้ จำกัด

91/151

ลงชื่อ.....บุคคลธรรมดา/นิติบุคคลจัดทำรายงาน

(นายเจนณรงค์ สันสน)

บริษัท เจต คอนซัลแตนท์ จำกัด





JET CONSULTANT CO., LTD.

ตารางที่ 3 สรุปผลกระทบสิ่งแวดล้อมที่สำคัญ มาตรการป้องกัน และแก้ไขผลกระทบสิ่งแวดล้อม และมาตรการติดตามตรวจสอบผลกระทบสิ่งแวดล้อม
 ที่โครงการจัดสรรที่ดิน สุขิขฌาย์ ลักชีโอ ของ บริษัท การ์มิน พร็อพเพอร์ตี้ จำกัด (ระยะดำเนินการ)

องค์ประกอบทางสิ่งแวดล้อม และคุณค่าต่างๆ	ผลกระทบต่อสิ่งแวดล้อมที่สำคัญ	มาตรการป้องกันและแก้ไข ผลกระทบสิ่งแวดล้อม	มาตรการติดตามตรวจสอบ ผลกระทบสิ่งแวดล้อม
	<p>ก่อนการพัฒนาโครงการ 0.1477 ลูกบาศก์เมตร/วินาที ดังนั้น ผลกระทบจากการระบายน้ำของโครงการเกิดขึ้นใน ระดับต่ำ</p>	<p>โครงการ โดยกำหนดทิศทางการไหลของปริมาณ น้ำไปสู่ท่อระบายน้ำที่อยู่ใกล้เคียง</p> <p>11.จัดให้มีการดูแล บำรุงรักษา ระบบระบายน้ำ ที่จัดเตรียมไว้รวมทั้งอุปกรณ์ต่างๆ ให้มีสภาพดี พร้อมทั้งจะใช้งานอยู่เสมอ</p> <p>12.จัดให้มีการลอกท่อระบายน้ำของโครงการฯ และท่อระบายน้ำข้างเขตทางด้านหน้าโครงการ อย่างน้อย 2 ครั้ง/ปี หรือทันทีที่มีการอุดตันหรือ ดินเขิน</p> <p>13.จัดให้มีบ่อหน่วงน้ำ เพื่อหน่วงน้ำส่วนเกินจาก การพัฒนาพื้นที่โครงการฯ ก่อนระบายลงสู่ระบบ ระบายน้ำสาธารณะต่อไป</p> <p>14.จัดให้มีมาตรการป้องกัน การแผ่ระวาง และ การติดตาม ข่าวสารเหตุการณ์น้ำท่วม หากมี แนวโน้มที่ทำให้มีระดับน้ำท่วมสูง โครงการ จะแจ้งผู้อยู่อาศัยภายในโครงการทราบและ ประชุมทีมพนักงานเพื่อหาแนวทางป้องกัน</p>	

ลงชื่อ..........กรรมการผู้มีอำนาจลงนาม เดือนสิงหาคม 2563
 (นางสาวสุพิชฌาย์ ยอแสงรัตน์ และ นายเกรียงศักดิ์ กิติเกียรติศักดิ์) 92/151
 บริษัท การ์มิน พร็อพเพอร์ตี้ จำกัด

ลงชื่อ..........บุคคลธรรมดาผู้จัดทำรายงาน
 (นายเจนณรงค์ สันสน) 
 บริษัท เจต คอนซัลแต้นท์ จำกัด

ตารางที่ 3 สรุปผลกระทบสิ่งแวดล้อมที่สำคัญ มาตรการป้องกัน และแก้ไขผลกระทบสิ่งแวดล้อม และมาตรการติดตามตรวจสอบผลกระทบสิ่งแวดล้อม
 ที่โครงการจัดสรรที่ดิน สุพิชฌาย์ ลักชีโอ ของ บริษัท การ์มิน พร็อพเพอร์ตี้ จำกัด (ระยะดำเนินการ)

องค์ประกอบทางสิ่งแวดล้อม และคุณค่าต่างๆ	ผลกระทบต่อสิ่งแวดล้อมที่สำคัญ	มาตรการป้องกันและแก้ไข ผลกระทบสิ่งแวดล้อม	มาตรการติดตามตรวจสอบ ผลกระทบสิ่งแวดล้อม
		ร่วมกันต่อไป 15.กรณีมีการร้องเรียนถึงการดำเนินการของโครงการที่ส่งผลกระทบต่อชุมชนโดยรอบทั้งทางตรงและทางอ้อม ทางเจ้าของโครงการ (กรณีก่อนการจัดตั้งนิติบุคคลหมู่บ้าน) หรือนิติบุคคลหมู่บ้านจัดสรร (กรณีจัดตั้งนิติบุคคลหมู่บ้าน) จะต้องรีบดำเนินการแก้ไขโดยทันที 16.กรณีมีการเปลี่ยนแปลงมาตรการเจ้าของโครงการฯ จะต้องดำเนินการแจ้งขอความเห็นชอบจากหน่วยงานผู้อนุญาตก่อนดำเนินการ	
3.4 การจัดการมูลฝอย 	1) การประเมินปริมาณมูลฝอย เมื่อเปิดดำเนินโครงการฯ คาดว่าปริมาณมูลฝอยที่เกิดขึ้น 165 กิโลกรัม/วัน โดยมีปริมาตรรวม 0.74 ลูกบาศก์เมตร/วัน แบ่งมูลฝอยได้ 4 ประเภท พบว่า มีปริมาตรของมูลฝอยย่อยสลายได้ เท่ากับ 0.36 ลูกบาศก์เมตร/วัน มูลฝอยรีไซเคิล ปริมาตร 0.23 ลูกบาศก์เมตร/วัน มูลฝอยทั่วไป มีปริมาตร 0.15 ลูกบาศก์เมตร/วัน และมูลฝอยอันตราย มี	1.รณรงค์ให้ผู้พักอาศัยและพนักงานมีการคัดแยกขยะที่สามารถนำกลับมาใช้ใหม่ได้ เพื่อลดปริมาณขยะ 2.รณรงค์ให้ผู้พักอาศัยและพนักงานคัดแยกขยะเปียก ขยะแห้ง ขยะอันตราย และขยะรีไซเคิล ก่อนนำไปทิ้งลงถังรองรับมูลฝอยบริเวณที่พักมูลฝอยรวม	1.ตรวจสอบถึงมูลฝอยและห้องพักมูลฝอยให้มี สภาพดีอยู่เสมอ ไม่ให้ผุกร่อนหรือชำรุด หากชำรุดต้องรีบดำเนินการแก้ไขทันที 2.ตรวจสอบปริมาณมูลฝอยตกค้างบริเวณที่พักมูลฝอยรวม

ลงชื่อ.....กรรมการผู้มีอำนาจลงนาม เดือนสิงหาคม 2563

(นางสาวสุพิชฌาย์ ยอแสงรัตน์ และ นายเกรียงศักดิ์ กิติเกียรติศักดิ์)

93/151

บริษัท การ์มิน พร็อพเพอร์ตี้ จำกัด

ลงชื่อ.....บุคคลธรรมดา.....ผู้จัดทำรายงาน

(นายเจนณรงค์ สันสน)

บริษัท เจต คอนซัลแตนท์ จำกัด

JADE CONSULTANT CO.,LTD

ตารางที่ 3 สรุปผลกระทบสิ่งแวดล้อมที่สำคัญ มาตรการป้องกัน และแก้ไขผลกระทบสิ่งแวดล้อม และมาตรการติดตามตรวจสอบผลกระทบสิ่งแวดล้อม
 ที่โครงการจัดสรรที่ดิน สุพิชฌาย์ ลักชีโอ ของ บริษัท การ์มิน พร็อพเพอร์ตี้ จำกัด (ระยะดำเนินการ)

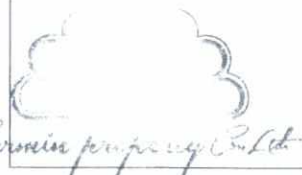
องค์ประกอบทางสิ่งแวดล้อม และคุณค่าต่างๆ	ผลกระทบต่อสิ่งแวดล้อมที่สำคัญ	มาตรการป้องกันและแก้ไข ผลกระทบสิ่งแวดล้อม	มาตรการติดตามตรวจสอบ ผลกระทบสิ่งแวดล้อม
	<p>ปริมาณ 0.0002 ลูกบาศก์เมตร/วัน</p> <p>2) ประเมินความเพียงพอของภาชนะรองรับมูลฝอย โครงการฯ จัดให้มีถังรองรับมูลฝอยประจำแปลงจำหน่าย โดยจะทำการติดตั้งบริเวณรั้วด้านหน้าแปลง มีขนาด 0.125 ลูกบาศก์เมตร (0.50เมตรx0.50เมตรx0.50 เมตร) เพื่อพักมูลฝอยจากอาคาร ซึ่งปริมาณมูลฝอยที่เกิดขึ้นต่อแปลง 0.022 ลูกบาศก์เมตร/วัน ดังนั้น ถังรองรับมูลฝอยประจำแปลงสามารถรองรับมูลฝอยได้ 5 วัน ก่อนนำไปทิ้งยังที่พักมูลฝอยรวม ทั้งนี้ ทางโครงการจะทำการประชาสัมพันธ์ให้เจ้าของแปลงพักอาศัยต้องเป็นผู้รวบรวมมูลฝอยใส่ถุงดำ และคัดแยกมูลฝอยที่สามารถนำกลับมาใช้ใหม่ออกจากมูลฝอยทั่วไป เพื่อความสะดวกในการจัดเก็บมาทิ้งในถังรองรับมูลฝอยที่โครงการกำหนดให้</p> <p>3) ประเมินความเพียงพอของที่พักมูลฝอยรวม ห้องพักมูลฝอยรวมของโครงการฯ ตั้งอยู่บริเวณสวนหย่อม 1 ขนาด 61.56 ตารางเมตร เพื่อให้มีความสะดวกในการลำเลียงเก็บขนมูลฝอยไปกำจัด สำหรับภายใน</p>	<p>3.จัดทำป้ายรณรงค์และประชาสัมพันธ์เสนอแนะข้อปฏิบัติเกี่ยวกับการลดปริมาณขยะ ตามหลัก 3R บริเวณที่ผู้พักอาศัยสามารถสังเกตเห็นได้อย่างชัดเจน</p> <p>4.กำหนดให้ผู้อาศัยทำการคัดแยกมูลฝอยของแต่ละแปลง และมัดปากถุงอย่างมิดชิดก่อนที่จะนำมาทิ้งยังที่พักมูลฝอยรวม</p> <p>5.จัดให้มีพื้นที่สีเขียวบริเวณที่พักมูลฝอยรวมของโครงการ เพื่อลดผลกระทบด้านกลิ่น และทัศนอุจาด</p> <p>6.จัดให้มีถังเก็บมูลฝอยอันตรายตั้งไว้ในที่พักมูลฝอยรวมของโครงการ ซึ่งจะมีตัวอักษรพิมพ์อยู่ข้างถังว่า “ถังมูลฝอยอันตราย” โดยภายในถังจะรองด้วยถุงพลาสติกสีส้ม/สีแดง สำหรับใส่มูลฝอยอันตราย เพื่อเก็บรวบรวมมูลฝอยอันตรายไว้รอการเก็บขนไปกำจัด</p> <p>7.จัดให้มีรั้วระบายน้ำรอบที่พักมูลฝอยและ</p>	<p><u>สถานที่ตรวจสอบ</u> - บริเวณที่ตั้งถังมูลฝอย และที่พักมูลฝอยรวม</p> <p><u>ดัชนีที่ใช้ตรวจสอบ</u> - สภาพทั่วไป (การชำรุด) - ความสะอาด</p> <p><u>ความถี่ในการตรวจสอบ</u> - เดือนละ 1 ครั้ง</p> <p>ตลอดระยะดำเนินการ</p> <p><u>ผู้รับผิดชอบ</u> - เจ้าของโครงการ (กรณีก่อนการจัดตั้งนิติบุคคลหมู่บ้าน) หรือนิติบุคคลหมู่บ้านจัดสรร (กรณีจัดตั้งนิติบุคคลหมู่บ้าน)</p>

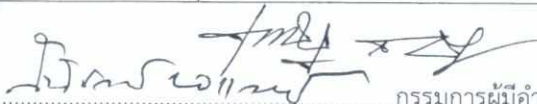
ลงชื่อ.....  กรรมการผู้มีอำนาจลงนาม เดือนสิงหาคม 2563
 (นางสาวสุพิชฌาย์ ยอแสงรัตน์ และ นายเกรียงศักดิ์ กิติเกียรติศักดิ์) 94/151
 บริษัท การ์มิน พร็อพเพอร์ตี้ จำกัด

ลงชื่อ.....  บุคคลธรรมดาผู้มีอำนาจลงนาม
 (นายเจนณรงค์ สันสน) 94/151
 บริษัท เจต คอนซัลแตนท์ จำกัด



ตารางที่ 3 สรุปผลกระทบสิ่งแวดล้อมที่สำคัญ มาตรการป้องกัน และแก้ไขผลกระทบสิ่งแวดล้อม และมาตรการติดตามตรวจสอบผลกระทบสิ่งแวดล้อม
 ที่โครงการจัดสรรที่ดิน สุขิขมัย ลักชีโอ ของ บริษัท การ์มิน พร็อพเพอร์ตี้ จำกัด (ระยะดำเนินการ)

องค์ประกอบทางสิ่งแวดล้อม และคุณค่าต่างๆ	ผลกระทบต่อสิ่งแวดล้อมที่สำคัญ	มาตรการป้องกันและแก้ไข ผลกระทบสิ่งแวดล้อม	มาตรการติดตามตรวจสอบ ผลกระทบสิ่งแวดล้อม
	<p>ห้องพักมูลฝอยรวมมีรายละเอียด ดังนี้</p> <ul style="list-style-type: none"> - ถังเก็บมูลฝอยย่อยสลายได้ (ถังสีเขียว) จัดให้มีถังรองรับมูลฝอย ขนาด 240 ลิตร จำนวน 5 ถัง ปริมาตรรวม 1,200 ลิตร/วัน หรือ ประมาณ 1.20 ลูกบาศก์เมตร/วัน สามารถรองรับมูลฝอยย่อยสลาย ปริมาณ 0.36 ลูกบาศก์เมตร/วัน สามารถเก็บได้นาน (1.20/0.36) ประมาณ 3.3 วัน - ถังเก็บมูลฝอยรีไซเคิล (ถังสีเหลือง) จัดให้มีถังรองรับมูลฝอย ขนาด 240 ลิตร จำนวน 3 ถัง ปริมาตรรวม 720 ลิตร/วัน หรือ ประมาณ 0.72 ลูกบาศก์เมตร/วัน สามารถรองรับมูลฝอยรีไซเคิล ปริมาณ 0.23 ลูกบาศก์เมตร/วัน สามารถเก็บได้นาน (0.72/0.23) ประมาณ 3.1 วัน - ถังเก็บมูลฝอยแห้งทั่วไป (ถังสีน้ำเงิน) จัดให้มีถังรองรับมูลฝอย ขนาด 240 ลิตร จำนวน 2 ถัง ปริมาตรรวม 480 ลิตร/วัน หรือประมาณ 0.48 ลูกบาศก์เมตร/วัน สามารถรองรับมูลฝอยแห้งทั่วไป ปริมาณ 0.15 ลูกบาศก์เมตร/วัน สามารถเก็บได้นาน (0.48/0.15) ประมาณ 3.2 วัน - ถังเก็บมูลฝอยอันตรายชุมชน (ถังสีส้ม/แดง) จัดให้มีถัง 	<p>เชื่อมท่อน้ำชะมูลฝอยต่อกับระบบบำบัด เพื่อรวบรวมน้ำชะมูลฝอยและน้ำล้างทำความสะอาดก่อนที่จะรวบรวมเข้าสู่ระบบบำบัดน้ำเสียของโครงการ</p> <p>8.จัดให้มีการล้างทำความสะอาดที่พักมูลฝอยรวมของโครงการ ทุกสัปดาห์</p> <p>9.จัดให้มีอุปกรณ์ป้องกันอันตรายส่วนบุคคลสำหรับพนักงานเก็บขนมูลฝอยของโครงการ ได้แก่ ผ้ากันเปื้อน ผ้าปิดปาก-จมูก ถุงมือยางหนา และรองเท้ายูท และออกกฎระเบียบบังคับอย่างเข้มงวดให้พนักงานเก็บขนมูลฝอยของโครงการต้องสวมใส่อุปกรณ์ป้องกันอันตรายส่วนบุคคล</p> <p>10.จัดให้มีเจ้าหน้าที่คอยควบคุมและอำนวยความสะดวกด้านการจราจร เมื่อมีรถเก็บขนมูลฝอยของเจ้าหน้าที่ที่เข้ามาเก็บขนมูลฝอยไปกำจัดโดยจะติดตั้งกรวยสีส้ม เพื่อเป็นสัญญาณ</p>	

ลงชื่อ..... กรรมการผู้มีอำนาจลงนาม เดือนสิงหาคม 2563

(นางสาวสุพิชฌาย์ ยอแสงรัตน์ และ นายเกรียงศักดิ์ กิติเกียรติศักดิ์)

บริษัท การ์มิน พร็อพเพอร์ตี้ จำกัด

95/151

ลงชื่อ..... บุคคลธรรมดา.....ข้าราชการงาน

(นายเจนณรงค์ สันสน)

บริษัท เจต คอนซัลแตนท์ จำกัด

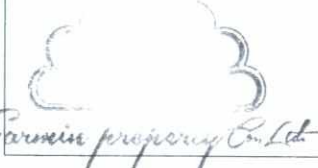

ตารางที่ 3 สรุปผลกระทบสิ่งแวดล้อมที่สำคัญ มาตรการป้องกัน และแก้ไขผลกระทบสิ่งแวดล้อม และมาตรการติดตามตรวจสอบผลกระทบสิ่งแวดล้อม
 ที่โครงการจัดสรรที่ดิน สุพิชฌาย์ ลักชีโอ ของ บริษัท การ์มิน พร็อพเพอร์ตี้ จำกัด (ระยะดำเนินการ)

องค์ประกอบทางสิ่งแวดล้อม และคุณค่าต่างๆ	ผลกระทบต่อสิ่งแวดล้อมที่สำคัญ	มาตรการป้องกันและแก้ไข ผลกระทบต่อสิ่งแวดล้อม	มาตรการติดตามตรวจสอบ ผลกระทบต่อสิ่งแวดล้อม
	<p>รองรับมูลฝอย ขนาด 120 ลิตร จำนวน 1 ถึง ปริมาตรรวม 0.12 ลิตร/วัน หรือประมาณ 0.12 ลูกบาศก์เมตร/วัน สามารถรองรับมูลฝอยอันตรายชุมชน ปริมาณ 0.0002 ลูกบาศก์เมตร/วัน สามารถเก็บได้นาน (0.12/0.0002) ประมาณ 600 วัน</p> <p>ดังนั้น ที่พักมูลฝอยรวมของโครงการฯ สามารถรองรับ ปริมาณมูลฝอยแต่ละประเภทได้นานกว่า 3 วันหรือมากกว่า 3 เท่าของปริมาณมูลฝอยที่เกิดขึ้นในแต่ละวัน ทั้งนี้ พื้นที่รองรับมูลฝอยแต่ละประเภทสามารถเปลี่ยนแปลงได้ตาม ปริมาณมูลฝอยที่เกิดขึ้นจริงต่อไป</p> <p>4) การเก็บขนมูลฝอยของโครงการ</p> <p>พื้นที่โครงการฯตั้งอยู่ในพื้นที่ความรับผิดชอบเก็บขนมูล ฝอยขององค์การบริหารส่วนตำบลเกาะแก้ว ซึ่งจากหนังสือ ตอบรับการเก็บขนขยะมูลฝอยให้โครงการนั้น ทางองค์การ บริหารส่วนตำบลเกาะแก้วไม่สามารถเก็บขนขยะมูลฝอย ให้แก่โครงการได้ โดยในปัจจุบันองค์การบริหารส่วนตำบล เกาะแก้วได้อนุญาตให้บริษัทเอกชนเข้ามาเป็นผู้ดำเนินการ</p>	<p>แจ้งให้รณรงคภายในโครงการทราบ และให้เพิ่มความ ระมัดระวังในการขับขี</p> <p>11.กำหนดเวลาและความถี่ในการเข้ามาเก็บขน มูลฝอยภายในโครงการ กับเจ้าหน้าที่สำหรับดูแล การขนย้ายมูลฝอยจากที่พักมูลฝอยรวมมายังรถ เก็บขนมูลฝอยด้วยความรวดเร็ว</p> <p>12.จัดให้มีที่พักรวมมูลฝอยรวม จำนวน 1 แห่ง ภายในพื้นที่โครงการ</p> <p>13.จัดให้มีเจ้าหน้าที่คอยตรวจสอบไม่ให้มีมูล ฝอยตกค้าง และหากมีมูลฝอยตกค้างเกินกว่า 3 วัน ต้องรีบดำเนินการแจ้งให้หน่วยงานที่ รับผิดชอบเข้ามาทำการเก็บขน และนำไปกำจัด</p> <p>14.ตรวจสอบถึงมูลฝอยทุกจุดให้มีสภาพดีอยู่ เสมอ ถ้ามีการผูกרון หรือชำรุดเสียหาย ให้รีบ ดำเนินการแก้ไขทันที</p> <p>15.รณรงคให้เจ้าหน้าที่และผู้พักอาศัยช่วยกัน รักษาความสะอาดภายในพื้นที่โครงการและแยก</p>	

ลงชื่อ.....กรรมการผู้มีอำนาจลงนาม เดือนสิงหาคม 2563

(นางสาวสุพิชฌาย์ ยอแสงรัตน์ และ นายเกรียงศักดิ์ กิติเกียรติศักดิ์)

บริษัท การ์มิน พร็อพเพอร์ตี้ จำกัด

96/151

ลงชื่อ.....บุคคลธรรมดา.....จัดทำรายงาน

(นายเจนณรงค์ สันสน)

บริษัท เจต คอนซัลแตนท์ จำกัด



JADE CONSULTANT CO., LTD.

ตารางที่ 3 สรุปผลกระทบสิ่งแวดล้อมที่สำคัญ มาตรการป้องกัน และแก้ไขผลกระทบสิ่งแวดล้อม และมาตรการติดตามตรวจสอบผลกระทบสิ่งแวดล้อม
 ที่โครงการจัดสรรที่ดิน สุขิขฌมาย ลักชีโอ ของ บริษัท การ์มิน พร็อพเพอร์ตี้ จำกัด (ระยะดำเนินการ)

องค์ประกอบทางสิ่งแวดล้อม และคุณค่าต่างๆ	ผลกระทบต่อสิ่งแวดล้อมที่สำคัญ	มาตรการป้องกันและแก้ไข ผลกระทบต่อสิ่งแวดล้อม	มาตรการติดตามตรวจสอบ ผลกระทบต่อสิ่งแวดล้อม
	<p>เก็บขนขยะมูลฝอยภายในพื้นที่ จึงให้ทางโครงการ ประสานงานกับบริษัทเอกชนที่ขึ้นทะเบียนกับองค์การ บริหารส่วนตำบลเกาะแก้ว ได้แก่ คุณธนทรัพย์ เบอร์ติดต่อ 093-6404442 และคุณสลิลทิพย์ เบอร์ติดต่อ 089- 8742212</p> <p>5) การจัดการน้ำชะขยะบริเวณที่พักรวม โครงการฯ จะทำความสะอาดและล้างพื้นบริเวณที่พักรวม ฝอยรวมทุกครั้งหลังการที่มีการเก็บขนมูลฝอยและจัดให้มี ระบบระบายน้ำเสียจากที่พักรวมเข้าสู่ถังบำบัดน้ำ เสีย ก่อนปล่อยออกสู่ทางระบายน้ำการจ่ายอมทางทิศ ตะวันออกของโครงการ ในช่วงระยะดำเนินการเจ้าของ โครงการมีการควบคุมและจัดระบบด้านการจัดการมูลฝอยที่ ดี คาดว่าผลกระทบที่จะเกิดขึ้นจะอยู่ในระดับต่ำ</p>	<p>ประเภทมูลฝอยก่อนทิ้ง</p> <p>มาตรการการจัดการน้ำชะที่พักรวม</p> <ol style="list-style-type: none"> 1.เลือกใช้ประเภทของถังขยะให้มีฝาปิดมิดชิด เพื่อป้องกันน้ำฝนลงสู่ถังขยะ 2.เลือกใช้ประเภทถังขยะที่เป็นพลาสติกโพลีเอ ทิลีน (Polyethylene: PE) เนื่องจากเป็น พลาสติกที่น้ำซึมผ่านไม่ได้ และไอน้ำซึมผ่านได้ น้อยแต่อากาศสามารถผ่านเข้าออกได้ มีลักษณะ ชุ่นและทนความร้อน ทำให้สามารถป้องกันน้ำ จากภายนอกเข้าสู่ถังขยะ และน้ำจากภายในถัง ขยะไม่สามารถปนเปื้อนออกสู่ภายนอกได้ 3.ประชาสัมพันธ์ผู้อยู่อาศัยในโครงการฯ ใน อนาคตจะต้องทำการแยกขยะและบรรจุในถุงแต่ ละประเภทเพื่อป้องกันการรั่วไหลของของเหลวที่ ปนเปื้อนจากขยะ โดยเฉพาะขยะเปียก เป็นต้น 4.ติดต่อให้ผู้ที่เกี่ยวข้องมาดำเนินการเก็บขนขยะ มูลฝอยเพื่อป้องกันน้ำชะขยะและกลิ่นไม่พึง 	

ลงชื่อ.....กรรมการผู้มีอำนาจลงนาม เดือนสิงหาคม 2563

(นางสาวสุพิชฌมาย ยอแสงรัตน์ และ นายเกรียงศักดิ์ กิติเกียรติศักดิ์)

บริษัท การ์มิน พร็อพเพอร์ตี้ จำกัด

97/151

ลงชื่อ.....บุคคลธรรมดาผู้มีสิทธิจัดทำรายงาน

(นายเจนณรงค์ สันสน)

บริษัท เจต คอนซัลแตนท์ จำกัด



JADE CONSULTANT CO., LTD.

ตารางที่ 3 สรุปผลกระทบสิ่งแวดล้อมที่สำคัญ มาตรการป้องกัน และแก้ไขผลกระทบสิ่งแวดล้อม และมาตรการติดตามตรวจสอบผลกระทบสิ่งแวดล้อม
 ที่โครงการจัดสรรที่ดิน สุพิชฌาย์ ลักชีโอ ของ บริษัท การ์มิน พร็อพเพอร์ตี้ จำกัด (ระยะดำเนินการ)

องค์ประกอบทางสิ่งแวดล้อม และคุณค่าต่างๆ	ผลกระทบต่อสิ่งแวดล้อมที่สำคัญ	มาตรการป้องกันและแก้ไข ผลกระทบต่อสิ่งแวดล้อม	มาตรการติดตามตรวจสอบ ผลกระทบต่อสิ่งแวดล้อม
		ประสงค์ 5.จุดที่พักขยะทำเป็นลานคอนกรีตแบบเป็นหลุม ดินหรือมีขอบรอบด้านและมีท่อรับน้ำชะขยะที่ เกิดจากขยะเปียกหรือน้ำจากการล้างพื้นลงสู่ท่อ ระบายน้ำของโครงการ 6.หากถังขยะเกิดการชำรุดควรเปลี่ยนถังใหม่ ทันที 7.กรณีมีการเปลี่ยนแปลงมาตรการเจ้าของ โครงการ (กรณีก่อนการจัดตั้งนิติบุคคลหมู่บ้าน) หรือนิติบุคคลหมู่บ้านจัดสรร (กรณีจัดตั้งนิติ บุคคลหมู่บ้าน) จะต้องดำเนินการแจ้งขอความ เห็นชอบจากหน่วยงานผู้อนุญาตก่อนดำเนินการ	
3.5 การใช้ไฟฟ้าและพลังงาน 	1) ระบบไฟฟ้าหลัก โครงการรับบริการกระแสไฟฟ้าจากการไฟฟ้าส่วน ภูมิภาคจังหวัดภูเก็ต เข้าสู่พื้นที่โครงการฯ ผ่านระบบปกเสา พาดสายที่ดำเนินการโดยการไฟฟ้าส่วนภูมิภาคจังหวัดภูเก็ต ผ่านหม้อแปลงไฟฟ้าเพื่อแปลงกำลังไฟให้เป็นไฟฟ้าแรงต่ำ	1.จัดให้มีและติดตั้งระบบไฟฟ้าตามมาตรฐาน การไฟฟ้ากำหนด 2.ควบคุมดูแลการติดตั้งอุปกรณ์ไฟฟ้า การเดิน สายไฟฟ้า รวมทั้งสายสัญญาณทางไฟฟ้าสื่อสาร และอุปกรณ์ต่างๆ ให้เป็นไปด้วยความเรียบร้อย	1.ตรวจสอบดูแลอุปกรณ์เครื่องไฟฟ้า และ สายไฟฟ้าให้อยู่ในสภาพดีอยู่ เสมอตามคู่มือของ ผู้ผลิต <u>สถานที่ตรวจสอบ</u> - โคมไฟส่องสว่าง ส่วนภายใน

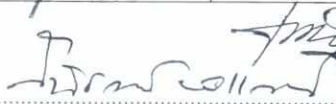

ลงชื่อ..........กรรมการผู้มีอำนาจลงนาม เดือนสิงหาคม 2563
 (นางสาวสุพิชฌาย์ ยอแสงรัตน์ และ นายเกรียงศักดิ์ กิติเกียรติศักดิ์)
 บริษัท การ์มิน พร็อพเพอร์ตี้ จำกัด 98/151

ลงชื่อ..........บุคคลธรรมดา
 (นายเจนณรงค์ สันสน)
 บริษัท เจต คอนซัลแตนท์ จำกัด

 JET CONSULTANTS CO., LTD.

ตารางที่ 3 สรุปผลกระทบสิ่งแวดล้อมที่สำคัญ มาตรการป้องกัน และแก้ไขผลกระทบสิ่งแวดล้อม และมาตรการติดตามตรวจสอบผลกระทบสิ่งแวดล้อม
 ที่โครงการจัดสรรที่ดิน สุขิขฌมาย ลักซิโอ ของ บริษัท การ์มิน พร็อพเพอร์ตี้ จำกัด (ระยะดำเนินการ)

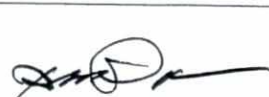
องค์ประกอบทางสิ่งแวดล้อม และคุณค่าต่างๆ	ผลกระทบต่อสิ่งแวดล้อมที่สำคัญ	มาตรการป้องกันและแก้ไข ผลกระทบสิ่งแวดล้อม	มาตรการติดตามตรวจสอบ ผลกระทบสิ่งแวดล้อม
	<p>ก่อนจะแจกจ่ายไปยังแปลงพักอาศัยแต่ละแปลง โดยผ่านมิเตอร์ไฟฟ้าที่ติดตั้งประจำในแต่ละแปลง</p> <p>2) ระบบไฟฟ้าภายในอาคาร</p> <p>ระบบไฟฟ้าภายในอาคารได้มีการออกแบบงานระบบวิศวกรรมไฟฟ้าให้สอดคล้องกับการใช้งาน โดยคำนึงถึงการประหยัดไฟฟ้าและพลังงานเป็นหลัก แต่ยังคงรักษาระดับความสะดวกสบายของผู้ใช้งานให้อยู่ในระดับมาตรฐานได้ เช่น การเลือกใช้หลอดไฟชนิด LED ให้ตรงกับความต้องการแสงสว่างเป็นจุด หรือบริเวณกว้าง มีระบบควบคุมอาคารอัตโนมัติ (Building Automation System) แผงไฟฟ้าทุกแผงในอาคารจะใช้ชุดตัดตอนชนิดป้องกันไฟรั่ว (Earth Leakage Circuit Breaker) เพื่อความปลอดภัยตามมาตรฐานการติดตั้งทางไฟฟ้าสำหรับประเทศไทย พ.ศ. 2545 ที่ออกโดยสมาคมวิศวกรรมสถานแห่งประเทศไทย (ว.ส.ท.) นอกจากนี้ได้ ออกแบบให้มีระบบสายดินเพื่อให้อุปกรณ์ตรวจจับ Ground Fault ทำงานได้แม่นยำและมีเสถียรภาพ และสายต่างๆ จะร้อยในท่อหรือรางเพื่อป้องกัน</p>	<p>และถูกต้องตามหลักวิชาการ</p> <p>3.การใช้ไฟฟ้าของระบบสาธารณูปโภคให้เลือกใช้ผลิตภัณฑ์ไฟฟ้าชนิดประหยัดพลังงาน และมีอายุการใช้งานยาวนาน</p> <p>4.ตรวจสอบอุปกรณ์ไฟฟ้าต่างๆ สายไฟฟ้า และระบบควบคุมการทำงานของระบบไฟฟ้าให้อยู่ในสภาพดีอยู่เสมอ และพร้อมใช้งานอยู่ตลอดเวลา</p> <p>5.รณรงค์ให้เจ้าหน้าที่ และผู้พักอาศัยในโครงการให้ช่วยกันใช้ไฟฟ้าอย่างประหยัด</p> <p>6.เลือกใช้ระบบปรับอากาศที่เหมาะสม และเลือกอุปกรณ์เครื่องใช้ไฟฟ้าต่างๆ แบบประหยัดไฟเบอร์ 5 และอายุการใช้งานที่ยาวนาน</p> <p>7.หากมีความจำเป็นต้องเปลี่ยนแปลงระบบไฟฟ้า ทางโครงการจะพิจารณาเลือกใช้หลอดไฟแบบ LED เพื่อเป็นการช่วยประหยัดพลังงานโดยรวม</p>	<p>โครงการและส่วนบริการในจุดต่างๆ</p> <p><u>ดัชนีที่ใช้ตรวจสอบ</u></p> <ul style="list-style-type: none"> - สภาพทั่วไปของอุปกรณ์ไฟฟ้าและสายไฟ <p><u>ความถี่ในการตรวจสอบ</u></p> <ul style="list-style-type: none"> - เดือนละ 1 ครั้ง <p>ตลอดระยะดำเนินการ</p> <p><u>ผู้รับผิดชอบ</u></p> <ul style="list-style-type: none"> - เจ้าของโครงการ (กรณีก่อนการจัดตั้งนิติบุคคลหมู่บ้าน) หรือนิติบุคคลหมู่บ้านจัดสรร (กรณีจัดตั้งนิติบุคคลหมู่บ้าน) <p>2.ตรวจสอบหม้อแปลงไฟฟ้า</p> <p><u>สถานที่ตรวจสอบ</u></p> <ul style="list-style-type: none"> - หม้อแปลงไฟฟ้า <p><u>ดัชนีที่ใช้ตรวจสอบ</u></p> <ul style="list-style-type: none"> - สภาพการใช้งานของหม้อแปลง



ลงชื่อ..........กรรมการผู้มีอำนาจลงนาม เดือนสิงหาคม 2563
 (นางสาวสุพิชฌาย์ ยอแสงรัตน์ และ นายเกรียงศักดิ์ กิติเกียรติศักดิ์) 99/151
 บริษัท การ์มิน พร็อพเพอร์ตี้ จำกัด

ลงชื่อ..........บุคคลธรรมดาผู้จัดทำรายงาน
 (นายเจนณรงค์ สันสน) 
 บริษัท เจต คอนซัลแตนท์ จำกัด
 JADE CONSULTANT CO., LTD.

ตารางที่ 3 สรุปผลกระทบสิ่งแวดล้อมที่สำคัญ มาตรการป้องกัน และแก้ไขผลกระทบสิ่งแวดล้อม และมาตรการติดตามตรวจสอบผลกระทบสิ่งแวดล้อม
 ที่โครงการจัดสรรที่ดิน สุขิขฌาย์ ลักชีโอ ของ บริษัท การ์มิน พร็อพเพอร์ตี้ จำกัด (ระยะดำเนินการ)

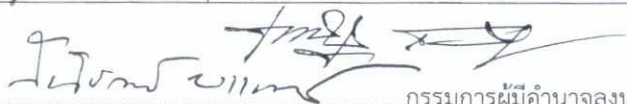
องค์ประกอบทางสิ่งแวดล้อม และคุณค่าต่างๆ	ผลกระทบต่อสิ่งแวดล้อมที่สำคัญ	มาตรการป้องกันและแก้ไข ผลกระทบต่อสิ่งแวดล้อม	มาตรการติดตามตรวจสอบ ผลกระทบต่อสิ่งแวดล้อม
	<p>ความเสียหาย</p> <p>3) การอนุรักษ์พลังงาน โครงการฯ ได้จัดให้มีมาตรการอนุรักษ์พลังงานตั้งแต่ ขั้นตอนการออกแบบและตกแต่งอาคาร การเลือกใช้วัสดุ ก่อสร้างและอุปกรณ์ที่ประหยัดพลังงาน</p> <p>4) ผลกระทบด้านความปลอดภัยต่อผู้พักอาศัยจาก ตำแหน่งหม้อแปลงไฟฟ้า ตำแหน่งติดตั้งหม้อแปลงไฟฟ้าจะอยู่นอกอาคาร มี ระยะห่างจากแนวเขตที่ดิน ประมาณ 1.00 เมตร และอยู่ ห่างจากถนนภายในโครงการ ประมาณ 1.00 เมตร จากการ ตรวจสอบการติดตั้งหม้อแปลงไฟฟ้า ตามมาตรฐานงาน ติดตั้งไฟฟ้าทั่วไป กรมโยธาธิการและผังเมืองกระทรวง มหาดไทย พ.ศ.2551</p> <p>จากการประเมินการออกแบบตำแหน่งหม้อแปลงไฟฟ้า ของโครงการ พบว่า อยู่ในพื้นที่ปิดล้อมและมีระยะห่างจาก รั้วเป็นไปตามมาตรฐานของกรมโยธาธิการและผังเมือง นอกจากนี้ตำแหน่งของหม้อแปลงไฟฟ้ายังอยู่ห่างจาก</p>	<p>มาตรการด้านการอนุรักษ์พลังงาน</p> <ol style="list-style-type: none"> 1. รมรงค์ให้มีการเปิดเครื่องปรับอากาศเท่าที่ จำเป็นและปิดก่อนออกจากห้องประมาณ 30 นาที 2. ทำความสะอาดแผงระบายความร้อนระบบ ปรับอากาศทุก 6 เดือน 3. บำรุงรักษา และตรวจเช็คเครื่องใช้ไฟฟ้าอยู่ เสมอ 4. ปิดไฟหรือดึงปลั๊กทุกครั้งที่ไม่ใช้งาน 5. เปิดไฟส่องสว่างเฉพาะพื้นที่ที่ใช้งาน <p>มาตรการป้องกันผลกระทบด้านความปลอดภัย จากอันตรายที่อาจเกิดขึ้นจากหม้อแปลง</p> <ol style="list-style-type: none"> 1. จัดให้มีรั้วล้อมรอบหม้อแปลงทุกด้านและมีที่ ใส่กุญแจได้และเข้าถึงได้เพื่อการตรวจสอบและ บำรุงรักษาสำหรับบุคคลที่มีหน้าที่เกี่ยวข้อง 2. ส่วนที่มีไฟฟ้าของระบบไฟฟ้าแรงสูงเหนือที่ วางเพื่อปฏิบัติงานต้องอยู่สูงจากพื้นไม่น้อยกว่า 	<p>ไฟฟ้า</p> <p>ความถี่ - เดือนละ 1 ครั้ง</p> <p>ตลอดระยะดำเนินการ</p> <p>ผู้รับผิดชอบ - เจ้าของโครงการ (กรณีก่อนการ จัดตั้งนิติบุคคลหมู่บ้าน) หรือนิติ บุคคลหมู่บ้านจัดสรร (กรณีจัดตั้งนิติ บุคคลหมู่บ้าน)</p>

ลงชื่อ..........กรรมการผู้มีอำนาจลงนาม เดือนสิงหาคม 2563
 (นางสาวสุพิชฌาย์ ยอแสงรัตน์ และ นายเกรียงศักดิ์ กิติเกียรติศักดิ์) 100/151
 บริษัท การ์มิน พร็อพเพอร์ตี้ จำกัด

ลงชื่อ..........บุคคลธรรมดา.....
 (นายเจนณรงค์ สันสน) บริษัท เจต คอนซัลแตนท์ จำกัด

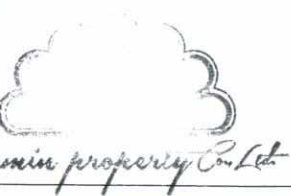

ตารางที่ 3 สรุปผลกระทบสิ่งแวดล้อมที่สำคัญ มาตรการป้องกัน และแก้ไขผลกระทบสิ่งแวดล้อม และมาตรการติดตามตรวจสอบผลกระทบสิ่งแวดล้อม
 ที่โครงการจัดสรรที่ดิน สุขิขหมาย ลักซิโอ ของ บริษัท การ์มิน พร็อพเพอร์ตี้ จำกัด (ระยะดำเนินการ)

องค์ประกอบทางสิ่งแวดล้อม และคุณค่าต่างๆ	ผลกระทบต่อสิ่งแวดล้อมที่สำคัญ	มาตรการป้องกันและแก้ไข ผลกระทบสิ่งแวดล้อม	มาตรการติดตามตรวจสอบ ผลกระทบสิ่งแวดล้อม
	บ้านพักอาศัยใกล้เคียง	2.75 เมตรหรือมีที่กันเพื่อป้องกันการสัมผัสส่วน ที่มีไฟฟ้าโดยไม่ได้ตั้งใจ 3.จัดระยะห่างตามแนวระดับประห่างรั้วกับหม้อ แปลงไฟฟ้าไม่น้อยกว่า 1.0 เมตร 4.จัดให้มีห้องสำหรับวางหม้อแปลงไฟฟ้า เพื่อ ควบคุมเสียงและอันตรายจากหม้อแปลงไฟฟ้า 5.การต่อลงดินต้องเป็นไปตามที่กำหนดคือส่วน ที่เป็นโลหะเปิดโล่งและไม่ใช่เป็นทางเดินของ กระแสไฟฟ้าต้องต่อลงดินตัวนำต่อหลักดินต้อง เป็นทองแดงมีขนาดไม่เล็กกว่า 35 ตาราง มิลลิเมตร 6.ติดตั้งป้ายเตือนแสดงข้อความ “อันตราย ไฟฟ้าแรงสูง” และ “เฉพาะเจ้าหน้าที่ที่เกี่ยวข้อง เท่านั้น” ให้เห็นอย่างชัดเจนติดไว้ที่ผนังด้านนอก ห้องหม้อแปลงไฟฟ้า	

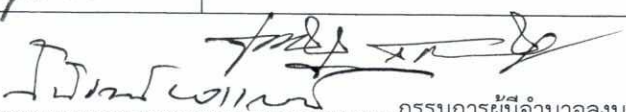
ลงชื่อ..........กรรมการผู้มีอำนาจลงนาม เดือนสิงหาคม 2563
 (นางสาวสุพิชฌาย์ ยอแสงรัตน์ และ นายเกรียงศักดิ์ กิติเกียรติศักดิ์) 101/151
 บริษัท การ์มิน พร็อพเพอร์ตี้ จำกัด

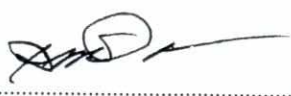
ลงชื่อ..........บุคคลธรรมดาผู้มีอำนาจลงนาม
 (นายเจนณรงค์ สันสน) บริษัท เจต คอนซัลแตนท์ จำกัด



ตารางที่ 3 สรุปผลกระทบสิ่งแวดล้อมที่สำคัญ มาตรการป้องกัน และแก้ไขผลกระทบสิ่งแวดล้อม และมาตรการติดตามตรวจสอบผลกระทบสิ่งแวดล้อม
 ที่โครงการจัดสรรที่ดิน สุพิชฌาย์ ลักชีโอ ของ บริษัท การ์มิน พร็อพเพอร์ตี้ จำกัด (ระยะดำเนินการ)

องค์ประกอบทางสิ่งแวดล้อม และคุณค่าต่างๆ	ผลกระทบต่อสิ่งแวดล้อมที่สำคัญ	มาตรการป้องกันและแก้ไข ผลกระทบสิ่งแวดล้อม	มาตรการติดตามตรวจสอบ ผลกระทบสิ่งแวดล้อม
<p>3.6 การคมนาคม</p>	<p>1) การประเมินความสามารถในการรองรับของถนนระยะดำเนินการ</p> <p>จากการประเมินการจราจรโดยใช้ค่า V/C Ratio ปัจจุบันเปรียบเทียบกับในระยะเปิดดำเนินการ พบว่าค่าปัจจุบัน V/C Ratio ของถนนการจ่ายอม ของวันธรรมดาในช่วงเช้ามากที่สุด เท่ากับ 0.252 โดยเพิ่มขึ้นในระยะก่อสร้างเป็น 0.27 และค่า V/C Ratio ของถนนการจ่ายอมของวันหยุดในช่วงเย็นมากที่สุด เท่ากับ 0.247 โดยเพิ่มขึ้นในระยะก่อสร้างเป็น 0.265 ในวันธรรมดาและวันหยุดมีสภาพการจราจรอยู่ในระดับ A คือ สภาพที่กระแสรถไหลได้แบบอิสระ (Free - Flow Conditions) โดยไม่ถูกรบกวนจากปัจจัยอื่น และผู้ขับขี่มีอิสระในการควบคุมรถสูง</p> <p>2) การประเมินความเพียงพอของที่จอดรถภายในโครงการ</p> <p>สำหรับโครงการฯ จัดให้มีที่จอดรถยนต์ในบ้านพักอาศัย 1 คันต่อแปลง และบริเวณนิติบุคคล จำนวน 5 คัน รวมจำนวนที่จอดรถทั้งโครงการ 37 คัน ดังนั้น จำนวนที่จอด</p>	<p>1.จัดให้มีระบบการจราจรที่มีความปลอดภัย โดยการติดตั้งสัญญาณจราจรบนทางเข้า-ออก</p> <p>2.จัดให้มีระบบไฟฟ้าส่องสว่างบริเวณจุดเข้า-ออก และที่จอดรถของโครงการ อย่างเพียงพอ เพื่อให้เกิดความปลอดภัยในการคมนาคมในช่วงเวลากลางวัน</p> <p>3.จัดให้มีที่จอดรถยนต์ประจำบ้าน อย่างน้อย 1 คัน/หลัง</p> <p>4.ห้ามมิให้จอดรถริมถนนตลอดแนวด้านหน้าโครงการ เพื่อป้องกันการกีดขวางทางจราจรและความปลอดภัยของผู้ที่ใช้ถนนร่วมกัน</p> <p>5.จัดให้มีกล่องรับความคิดเห็นติดตั้งไว้ที่สำนักงานนิติบุคคล เพื่อรับเรื่องร้องเรียนหากพบว่ามีการร้องเรียนต้องดำเนินการแก้ไขปัญหาโดยเร่งด่วน</p> <p>6.ให้เจ้าของโครงการกำกับดูแลให้ผู้ที่เกี่ยวข้องปฏิบัติตามมาตรการป้องกันและแก้ไขผลกระทบ</p>	<p>1.ตรวจสอบไฟฟ้าส่องสว่างและกล่องวงจรปิดให้อยู่ในสภาพที่ดีและพร้อมใช้งานอยู่เสมอเป็นประจำ</p> <p><u>สถานที่ตรวจสอบ</u></p> <p>-แปลงอาศัยแต่ละแปลง</p> <p><u>ดัชนีที่ใช้ตรวจสอบ</u></p> <p>- ระบบส่องสว่าง และ CCTV</p> <p><u>ความถี่ในการตรวจสอบ</u></p> <p>- เดือนละ 1 ครั้ง</p> <p>ตลอดระยะดำเนินการ</p> <p><u>ผู้รับผิดชอบ</u></p> <p>- เจ้าของโครงการ (กรณีก่อนการจัดตั้งนิติบุคคลหมู่บ้าน) หรือนิติบุคคลหมู่บ้านจัดสรร (กรณีจัดตั้งนิติบุคคลหมู่บ้าน)</p>



ลงชื่อ..........กรรมการผู้มีอำนาจลงนาม เดือนสิงหาคม 2563
 (นางสาวสุพิชฌาย์ ยอแสงรัตน์ และ นายเกรียงศักดิ์ กิติเกียรติศักดิ์)
 บริษัท การ์มิน พร็อพเพอร์ตี้ จำกัด 102/151

ลงชื่อ..........บุคคลธรรมดา.....จัดทำรายงาน
 (นายเจนณรงค์ สันสน)
 บริษัท เจต คอนซัลแตนท์ จำกัด

 JADE CONSULTANT CO., LTD.

ตารางที่ 3 สรุปผลกระทบสิ่งแวดล้อมที่สำคัญ มาตรการป้องกัน และแก้ไขผลกระทบสิ่งแวดล้อม และมาตรการติดตามตรวจสอบผลกระทบสิ่งแวดล้อม
 ที่โครงการจัดสรรที่ดิน สุขิขมาลัย ลักชีโอ ของ บริษัท การ์มิน พร็อพเพอร์ตี้ จำกัด (ระยะดำเนินการ)

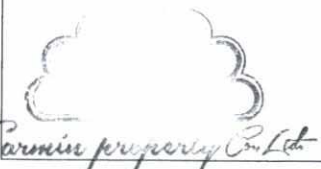
องค์ประกอบทางสิ่งแวดล้อม และคุณค่าต่างๆ	ผลกระทบต่อสิ่งแวดล้อมที่สำคัญ	มาตรการป้องกันและแก้ไข ผลกระทบต่อสิ่งแวดล้อม	มาตรการติดตามตรวจสอบ ผลกระทบต่อสิ่งแวดล้อม
	<p>รถยนต์มีความเพียงพอต่อความต้องการของผู้อาศัย</p> <p>3) การประเมินการเลี้ยวตัดกระแสจราจรของรถของผู้พักอาศัยในการเข้า-ออกโครงการ พบว่า</p> <p>จากเส้นทางคมนาคมหลักของโครงการฯ พบว่ารถที่เข้า-ออก ใช้เป็นถนนทางหลวงแผ่นดินหมายเลข 402 (ถนนเทพกระษัตรี) เป็นถนนสายหลักในการรองรับการจราจรที่เข้าสู่โครงการฯ ในกรณีเข้าสามารถเลี้ยวซ้ายเข้าสู่พื้นที่โครงการได้โดยไม่มีการตัดกระแสจราจร หากออกจากโครงการฯ สามารถเลี้ยวซ้ายเข้าสู่ทางหลวงแผ่นดินหมายเลข 402 (ถนนเทพกระษัตรี) ได้โดยไม่เกิดการตัดกระแสจราจรของอีกฝั่ง ดังนั้น ผลกระทบที่มีต่อการเลี้ยวตัดกระแสจราจรอยู่ในระดับต่ำ ทั้งนี้ โครงการฯ จะต้องปฏิบัติตามมาตรการด้านการจราจรอย่างเคร่งครัด</p>	<p>สิ่งแวดล้อมอย่างเคร่งครัด โดยเฉพาะบริเวณจุดเชื่อมกับถนนสาธารณะเพื่อป้องกันไม่ให้เกิดอุบัติเหตุต่อรถยนต์ที่สัญจรไปมา</p> <p>8.กรณีมีการเปลี่ยนแปลงมาตรการเจ้าของโครงการ (กรณีก่อนการจัดตั้งนิติบุคคลหมู่บ้าน) หรือนิติบุคคลหมู่บ้านจัดสรร (กรณีจัดตั้งนิติบุคคลหมู่บ้าน) จะต้องดำเนินการแจ้งขอความเห็นชอบจากหน่วยงานผู้อนุญาตก่อนดำเนินการ</p> <p>มาตรการด้านการบริหารจัดการและดูแลถนนการะจ่ายอม</p> <p>ก่อนการจัดตั้งนิติบุคคลหมู่บ้านจัดสรร ทางเจ้าของแปลงที่ดินแปลงการะจ่ายอม และเจ้าของโครงการฯ จะเป็นผู้ดูแล และบำรุงรักษาแปลงที่ดินที่ได้จัดการจ่ายอมร่วมกันภายใต้สัญญาระหว่างกัน ทั้งนี้ ภายหลังจากตั้งนิติบุคคลหมู่บ้านจัดสรร เจ้าของแปลงที่ดินแปลงการะจ่ายอม จะเป็นผู้ดูแล และบำรุงรักษา เฉพาะแปลงที่ดินที่ได้</p>	

ลงชื่อ.....กรรมการผู้มีอำนาจลงนาม เดือนสิงหาคม 2563

(นางสาวสุพิชมาลัย ยอแสงรัตน์ และ นายเกรียงศักดิ์ กิติเกียรติศักดิ์)

บริษัท การ์มิน พร็อพเพอร์ตี้ จำกัด

103/151

ลงชื่อ.....บุคคลธรรมดาผู้จัดทำรายงาน

(นายเจนณรงค์ สันสน)

บริษัท เจต คอนซัลแตนท์ จำกัด



ตารางที่ 3 สรุปผลกระทบสิ่งแวดล้อมที่สำคัญ มาตรการป้องกัน และแก้ไขผลกระทบสิ่งแวดล้อม และมาตรการติดตามตรวจสอบผลกระทบสิ่งแวดล้อม
 ที่โครงการจัดสรรที่ดิน สุพิชฌาย์ ลักซีโอ ของ บริษัท การ์มิน พร็อพเพอร์ตี้ จำกัด (ระยะดำเนินการ)

องค์ประกอบทางสิ่งแวดล้อม และคุณค่าต่างๆ	ผลกระทบต่อสิ่งแวดล้อมที่สำคัญ	มาตรการป้องกันและแก้ไข ผลกระทบสิ่งแวดล้อม	มาตรการติดตามตรวจสอบ ผลกระทบสิ่งแวดล้อม
		จัดการจ่ายอม ในส่วนของแปลงที่ดินถนนใน โครงการฯ นิติบุคคลหมู่บ้านจัดสรร จะเป็น ผู้ดูแล และบำรุงรักษา ภายใต้เงื่อนไขการเก็บค่า สาธารณูปโภคจากผู้อาศัยในโครงการฯ จัดสรร ที่ดิน ตามข้อกำหนดจัดสรรที่ดิน ในส่วนของ ภาระทางด้านภาษีที่ดิน (ถ้ามี) เจ้าของแปลง ที่ดินแต่ละส่วนเป็นผู้รับผิดชอบ	
3.7 การใช้ประโยชน์ที่ดิน 	1) ความสอดคล้องตามกฎหมายกระทรวงให้ใช้บังคับผังเมือง รวมจังหวัดภูเก็ต ตามกฎหมายกระทรวงให้ใช้บังคับผังเมืองรวมจังหวัดภูเก็ต ออกตามความในพระราชบัญญัติการผังเมือง พ.ศ.2518 มี ระยะเวลาการใช้บังคับ 5 ปี ประกาศใช้บังคับตั้งแต่วันที่ 7 กรกฎาคม 2554 และกฎหมายกระทรวงให้ใช้บังคับผังเมือง จังหวัดภูเก็ต (ฉบับที่ 4) พ.ศ.2558 กำหนดให้คงใช้บังคับ ต่อไปจนกว่าจะมีกฎหมายฉบับอื่นประกาศยกเลิกและ ใช้บังคับแทน ซึ่งได้กำหนดการใช้ประโยชน์ที่ดินประเภท ชนบทและเกษตรกรรม (สีเขียว) หมายเลข 6.16 ให้ใช้	1.ควบคุมการใช้พื้นที่ให้เป็นไปตามกฎหมาย ให้ใช้บังคับผังเมืองฯ และพระราชบัญญัติควบคุม อาคาร ตลอดจนกฎหมายอื่นที่เกี่ยวข้อง 2.ควบคุมการใช้พื้นที่โครงการให้เป็นไปตาม ประกาศกระทรวงทรัพยากรธรรมชาติและ สิ่งแวดล้อมฯ และพระราชบัญญัติควบคุมอาคาร ตลอดจนกฎหมายอื่นที่เกี่ยวข้อง 3.ดำเนินการตามแบบแปลนและผังภูมิสถาปัตยกรรม รวมทั้งจัดสรรขนาดการใช้ประโยชน์ที่ดินแต่ละ บริเวณให้เป็นไปตามที่ได้ออกแบบไว้ เพื่อไม่ให้	ผู้รับผิดชอบ - เจ้าของโครงการ (กรณีก่อนการ จัดตั้งนิติบุคคลหมู่บ้าน) หรือนิติ บุคคลหมู่บ้านจัดสรร (กรณีจัดตั้งนิติ บุคคลหมู่บ้าน)

ลงชื่อ  กรรมการผู้มีอำนาจลงนาม เดือนสิงหาคม 2563
 (นางสาวสุพิชฌาย์ ยอแสงรัตน์ และ นายเกรียงศักดิ์ กิติเกียรติศักดิ์)
 บริษัท การ์มิน พร็อพเพอร์ตี้ จำกัด 104/151

ลงชื่อ  บุคคลธรรมดา
 (นายเจนณรงค์ สันสน)
 บริษัท เจต คอนซัลแตนท์ จำกัด



ตารางที่ 3 สรุปผลกระทบสิ่งแวดล้อมที่สำคัญ มาตรการป้องกัน และแก้ไขผลกระทบสิ่งแวดล้อม และมาตรการติดตามตรวจสอบผลกระทบสิ่งแวดล้อม
 ที่โครงการจัดสรรที่ดิน สุขิขมัย ลักซิโอ ของ บริษัท การ์มิน พร็อพเพอร์ตี้ จำกัด (ระยะดำเนินการ)

องค์ประกอบทางสิ่งแวดล้อม และคุณค่าต่างๆ	ผลกระทบต่อสิ่งแวดล้อมที่สำคัญ	มาตรการป้องกันและแก้ไข ผลกระทบต่อสิ่งแวดล้อม	มาตรการติดตามตรวจสอบ ผลกระทบต่อสิ่งแวดล้อม
	<p>ประโยชน์ที่ดินเพื่อเกษตรกรรมหรือเกี่ยวข้องกับเกษตรกรรม การอยู่อาศัย การท่องเที่ยว สถาบันราชการ การสาธารณสุขและสาธารณูปการเป็นส่วนใหญ่ สำหรับการ ใช้ประโยชน์ที่ดินเพื่อกิจการอื่น ให้ใช้ได้ไม่เกินร้อยละสามสิบของแปลงที่ดินที่ยื่นขออนุญาต</p> <p>สำหรับโครงการฯ เป็นประเภทจัดสรรที่ดิน ประกอบด้วยบ้านเดี่ยว 3 ชั้น ครึ่ง จำนวน 32 แปลง เข้าข่ายการใช้ประโยชน์ที่ดินเพื่อการอยู่อาศัย</p> <p>2) การใช้ประโยชน์ที่ดินตามประกาศกระทรวงทรัพยากรธรรมชาติและสิ่งแวดล้อม เรื่อง กำหนดเขตพื้นที่และมาตรการคุ้มครองสิ่งแวดล้อม ในบริเวณพื้นที่จังหวัดภูเก็ต พ.ศ. 2560</p> <p>จากการตรวจสอบที่ตั้งพื้นที่โครงการตั้งอยู่ในเขตควบคุมอาคารตามพระราชกฤษฎีกาการให้ใช้พระราชบัญญัติควบคุมอาคาร พ.ศ. 2522 บังคับในเขตจังหวัดภูเก็ต พ.ศ. 2535 เป็นเขตพื้นที่ที่ให้ใช้มาตรการคุ้มครองสิ่งแวดล้อม จากการตรวจสอบที่ตั้งพื้นที่โครงการ</p>	<p>เกิดความขัดแย้งกับกฎหมายที่เกี่ยวข้อง</p> <p>4.ห้ามก่อสร้างหรือกระทำการใดๆ ที่ทำให้การใช้ประโยชน์ที่ดิน เปลี่ยนแปลงไปในทางที่ขัดแย้งกับกฎหมายที่เกี่ยวข้อง</p> <p>5.ทำการก่อสร้างโครงการแล้วเสร็จให้ทำการเก็บกวาดและจัดการพื้นที่ให้เรียบร้อยรวมทั้งไม่เข้าไปรบกวนพื้นที่รอบข้างเคียงและพื้นที่สาธารณะ</p> <p>6.กรณีมีการเปลี่ยนแปลงมาตรการเจ้าของโครงการ (กรณีก่อนการจัดตั้งนิติบุคคลหมู่บ้าน) หรือนิติบุคคลหมู่บ้านจัดสรร (กรณีจัดตั้งนิติบุคคลหมู่บ้าน) จะต้องดำเนินการแจ้งขอความเห็นชอบจากหน่วยงานผู้อนุญาตก่อนดำเนินการ</p>	

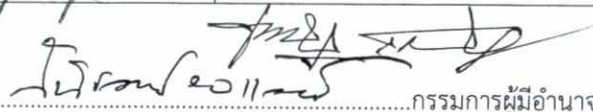
ลงชื่อ..........กรรมการผู้มีอำนาจลงนาม เดือนสิงหาคม 2563
 (นางสาวสุพิชฌาย์ ยอแสงรัตน์ และ นายเกรียงศักดิ์ กิติเกียรติศักดิ์)
 บริษัท การ์มิน พร็อพเพอร์ตี้ จำกัด 105/151

ลงชื่อ..........บุคคลธรรมดาผู้จัดทำรายงาน
 (นายเจนณรงค์ สันสน)
 บริษัท เจต คอนซัลแตนท์ จำกัด



ตารางที่ 3 สรุปผลกระทบสิ่งแวดล้อมที่สำคัญ มาตรการป้องกัน และแก้ไขผลกระทบสิ่งแวดล้อม และมาตรการติดตามตรวจสอบผลกระทบสิ่งแวดล้อม
 ที่โครงการจัดสรรที่ดิน สุขิขมาลัย ลักชีโอ ของ บริษัท การ์มิน พร็อพเพอร์ตี้ จำกัด (ระยะดำเนินการ)

องค์ประกอบทางสิ่งแวดล้อม และคุณค่าต่างๆ	ผลกระทบต่อสิ่งแวดล้อมที่สำคัญ	มาตรการป้องกันและแก้ไข ผลกระทบต่อสิ่งแวดล้อม	มาตรการติดตามตรวจสอบ ผลกระทบต่อสิ่งแวดล้อม
	<p>ตามประกาศกระทรวงทรัพยากรธรรมชาติและสิ่งแวดล้อม เรื่อง กำหนดเขตพื้นที่และมาตรการคุ้มครองสิ่งแวดล้อมใน บริเวณพื้นที่จังหวัดภูเก็ต พ.ศ.2560 โดยได้ขอความ อนุเคราะห์ให้สำนักงานทรัพยากรธรรมชาติและสิ่งแวดล้อม จังหวัดภูเก็ตเป็นผู้ตรวจสอบ พบว่า พื้นที่โครงการตั้งอยู่ใน บริเวณที่ 5 บริเวณที่ 8</p> <p>อย่างไรก็ตามตามประกาศฯ ข้างต้นกำหนดว่าบริเวณที่ 5 ได้แก่ (1) พื้นที่ดินประเภทชนบท และเกษตรกรรมตาม กฎกระทรวงให้ใช้บังคับผังเมืองรวมจังหวัดภูเก็ต เว้นแต่ พื้นที่บริเวณที่ 1 บริเวณที่ 6 และบริเวณที่ 7 ซึ่งจากการ รับรองที่ตั้งโดยสำนักงานโยธาธิการ และผังเมืองจังหวัด ภูเก็ต เป็นผู้ตรวจสอบ พบว่า พื้นที่โครงการฯ ตั้งอยู่ในส่วน การใช้ประโยชน์ที่ดินประเภทชนบท และเกษตรกรรม หมายเลข 6.16 ดังนั้น ในการดำเนินการพื้นที่โครงการฯ จะ เข้าข่ายตั้งอยู่ในบริเวณที่ 5 ทั้งโครงการฯ</p> <p>โครงการมีพื้นที่ว่าง 8,375.40 ตารางเมตร คิดเป็นร้อยละ 70 ของที่ดินแปลงที่ขออนุญาตทั้งโครงการ ทั้งนี้</p>		

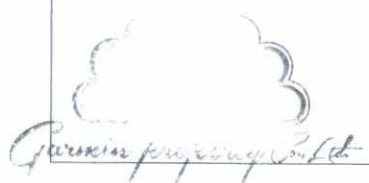
Garmin Property Co., Ltd.

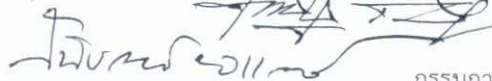
ลงชื่อ.....
 (นางสาวสุพิชมาลัย ยอแสงรัตน์ และ นายเกรียงศักดิ์ กิติเกียรติศักดิ์)
 บริษัท การ์มิน พร็อพเพอร์ตี้ จำกัด

กรรมการผู้มีอำนาจลงนาม เดือนสิงหาคม 2563
 106/151

ลงชื่อ.....
 บุคคลธรรมดาผู้มีชื่อจดทะเบียน
 (นายเจนณรงค์ สันสน)
 บริษัท เจต คอนซัลแตนท์ จำกัด

 JABL CONSULTANT CO., LTD.

ตารางที่ 3 สรุปผลกระทบสิ่งแวดล้อมที่สำคัญ มาตรการป้องกัน และแก้ไขผลกระทบสิ่งแวดล้อม และมาตรการติดตามตรวจสอบผลกระทบสิ่งแวดล้อม
 ที่โครงการจัดสรรที่ดิน สุขิมาลัย ลักชีโอ ของ บริษัท การ์มิน พร็อพเพอร์ตี้ จำกัด (ระยะดำเนินการ)

องค์ประกอบทางสิ่งแวดล้อม และคุณค่าต่างๆ	ผลกระทบต่อสิ่งแวดล้อมที่สำคัญ	มาตรการป้องกันและแก้ไข ผลกระทบสิ่งแวดล้อม	มาตรการติดตามตรวจสอบ ผลกระทบสิ่งแวดล้อม
	<p>เนื่องจากเป็นโครงการประเภทจัดสรรที่ดิน คิดพื้นที่ว่างรายแปลง (โดยยึดพื้นที่แปลงที่น้อยที่สุด) มีพื้นที่ว่าง 92.45 ตารางเมตร คิดเป็นร้อยละ 45.85 ของแปลงที่ดินที่ยื่นขออนุญาต ซึ่งมีพื้นที่ว่างมากกว่าร้อยละ 30 ทั้งสองกรณี และการวัดความสูงของอาคารบ้านเดี่ยว 3 ชั้น มีความสูงประมาณ 12.00 เมตร มากกว่า 6.00 เมตร แต่ไม่เกิน 12 เมตร ดำเนินการตามมติสภาท้องถิ่นองค์การบริหารส่วนตำบลเกาะแก้ว ดังนั้น การดำเนินการในพื้นที่บริเวณที่ 5 เป็นไปตามข้อกำหนด</p>		

4. ผลกระทบคุณค่าต่อคุณภาพชีวิต

<p>4.1 เศรษฐกิจและสังคม</p>	<p>1) การประกอบอาชีพและรายได้ ระยะดำเนินการก่อให้เกิดผลดีต่อสภาพเศรษฐกิจและสังคมโดยรวม กล่าวคือ การดำเนินงานของโครงการฯ เป็นบ้านจัดสรรเพื่อเป็นที่อยู่อาศัย ส่งผลให้เศรษฐกิจภายในชุมชนมีความคึกคักและเป็นการกระตุ้นเศรษฐกิจอย่างหนึ่ง โดยเฉพาะร้านค้าปลีก หรือร้านอาหารที่เปิดให้บริการกับคนในชุมชนใกล้เคียง ซึ่งเสมือนเป็นการสร้างรายได้ให้กับชุมชนได้</p>	<p>1.ให้เจ้าของโครงการฯ มีการควบคุมดูแลความ เป็นระเบียบเรียบร้อยและสอดส่องปัญหาสังคมที่เกิดขึ้นภายในอาคารและให้ความร่วมมือในการแก้ปัญหาสังคมกับหน่วยงานท้องถิ่น 2.กรณีว่าจ้างบริษัทรักษาความปลอดภัยจะต้องว่าจ้างบริษัทที่ได้รับอนุญาตตามพระราชบัญญัติธุรกิจรักษาความปลอดภัย พ.ศ. 2558</p>	<p>ผู้รับผิดชอบ - เจ้าของโครงการ (กรณีก่อนการจัดตั้งนิติบุคคลหมู่บ้าน) หรือนิติบุคคลหมู่บ้านจัดสรร (กรณีจัดตั้งนิติบุคคลหมู่บ้าน)</p>
-----------------------------	---	--	--

 Garmin Property Co., Ltd.

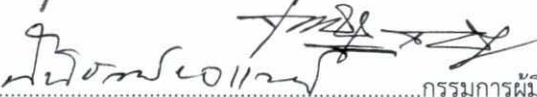
ลงชื่อ.....
 (นางสาวสุพิชฌาย์ ยอแสงรัตน์ และ นายเกรียงศักดิ์ กิติเกียรติศักดิ์)
 บริษัท การ์มิน พร็อพเพอร์ตี้ จำกัด

107/151

ลงชื่อ.....
 (นายเจนณรงค์ สันสน)
 บริษัท เจต คอนซัลแตนท์ จำกัด

 JADE CONSULTANT CO., LTD.

ตารางที่ 3 สรุปผลกระทบสิ่งแวดล้อมที่สำคัญ มาตรการป้องกัน และแก้ไขผลกระทบสิ่งแวดล้อม และมาตรการติดตามตรวจสอบผลกระทบสิ่งแวดล้อม
 ที่โครงการจัดสรรที่ดิน สุพิขมัย ลักชีโอ ของ บริษัท การ์มิน พร็อพเพอร์ตี้ จำกัด (ระยะดำเนินการ)

องค์ประกอบทางสิ่งแวดล้อม และคุณค่าต่างๆ	ผลกระทบต่อสิ่งแวดล้อมที่สำคัญ	มาตรการป้องกันและแก้ไข ผลกระทบต่อสิ่งแวดล้อม	มาตรการติดตามตรวจสอบ ผลกระทบต่อสิ่งแวดล้อม
	<p>2) วิถีชีวิตประจำวัน สภาพสังคมในปัจจุบันของพื้นที่โครงการฯ เป็นสังคมแบบกึ่งเกษตรกรรมและสังคมเมืองมีความหนาแน่นน้อย มีการใช้ประโยชน์ที่ดินแบบผสมผสานกันระหว่างบ้านพักอาศัย ห้องเช่า บ้านจัดสรร ร้านค้า พื้นที่เกษตรกรรมและพื้นที่ว่างเปล่ารอการใช้ประโยชน์ เมื่อมีการดำเนินโครงการ ซึ่งเป็นโครงการฯ พักอาศัยสอดคล้องกับการใช้ประโยชน์ที่ดินบริเวณข้างเคียง และไม่มีผลกระทบต่อวิถีชีวิตประจำวันของคนในชุมชน ซึ่งยังคงมีสภาพสังคมเป็นแบบเดิม ดังนั้น การดำเนินโครงการคาดว่าจะไม่ก่อให้เกิดผลกระทบใดๆต่อวิถีชีวิตประจำวันของคนในท้องถิ่น</p> <p>3) ศาสนา ประเพณีและวัฒนธรรม สำหรับผลกระทบด้านศาสนา ประเพณี และวัฒนธรรมนั้น จะเกิดขึ้นอยู่ในระดับต่ำเนื่องจากพื้นที่จังหวัดภูเก็ต เป็นเมืองจังหวัดท่องเที่ยวที่มีนักท่องเที่ยวและนักธุรกิจจากทั่วโลกมาอาศัยอยู่ ทำให้มีความหลากหลายทางวัฒนธรรม และที่สำคัญประชาชนชาวภูเก็ต เป็นคนที่มีจิตใจดี ไม่มีการแบ่งแยกวัฒนธรรม รวมทั้ง</p>	<p>3.การว่าจ้างแรงงานในการดำเนินการก่อสร้าง จะต้องว่าจ้างแรงงานที่ถูกกฎหมาย</p> <p>4.ให้นิติบุคคลชี้แจงหรือระบุในเอกสารประชาสัมพันธ์การขาย ให้มีความเข้าใจและยอมรับในวิถีชีวิตของชุมชนใกล้เคียง</p> <p>5.กรณีมีการเปลี่ยนแปลงมาตรการเจ้าของโครงการ (กรณีก่อนการจัดตั้งนิติบุคคลหมู่บ้าน) หรือนิติบุคคลหมู่บ้านจัดสรร (กรณีจัดตั้งนิติบุคคลหมู่บ้าน) จะต้องดำเนินการแจ้งขอความเห็นชอบจากหน่วยงานผู้อนุญาตก่อนดำเนินการ</p>	

ลงชื่อ.....กรรมการผู้มีอำนาจลงนาม เดือนสิงหาคม 2563

(นางสาวสุพิชมัย ยอแสงรัตน์ และ นายเกรียงศักดิ์ กิติเกียรติศักดิ์)

บริษัท การ์มิน พร็อพเพอร์ตี้ จำกัด

108/151

ลงชื่อ.....บุคคลธรรมดาผู้มีอำนาจลงนาม

(นายเจนณรงค์ สันสน)

บริษัท เจต คอนซัลแตนท์ จำกัด



ตารางที่ 3 สรุปผลกระทบสิ่งแวดล้อมที่สำคัญ มาตรการป้องกัน และแก้ไขผลกระทบสิ่งแวดล้อม และมาตรการติดตามตรวจสอบผลกระทบสิ่งแวดล้อม
 ที่โครงการจัดสรรที่ดิน สุพิชฌาย์ ลักชีโอ ของ บริษัท การ์มิน พร็อพเพอร์ตี้ จำกัด (ระยะดำเนินการ)

องค์ประกอบทางสิ่งแวดล้อม และคุณค่าต่างๆ	ผลกระทบต่อสิ่งแวดล้อมที่สำคัญ	มาตรการป้องกันและแก้ไข ผลกระทบสิ่งแวดล้อม	มาตรการติดตามตรวจสอบ ผลกระทบสิ่งแวดล้อม
	มีศาสนสถานของทุกศาสนากระจายอยู่ทั่วไปในเขตจังหวัด ภูเก็ต		
4.2 การสาธารณสุขและสุขภาพ	เมื่อเปิดดำเนินโครงการฯ จะทำให้เกิดปัญหา สิ่งแวดล้อม เช่น ฝุ่นละออง เสียง น้ำเสีย ขยะมูลฝอย และ ไอเสียจากรถยนต์ รวมทั้งเชื้อแบคทีเรีย ไวรัส และเชื้อราใน เครื่องปรับอากาศที่ไม่มีการทำความสะอาด ภายในอาคาร ไม่มีระบบระบายอากาศที่ดี ซึ่งสาเหตุเหล่านี้เป็นเหตุให้ผู้พัก อาศัยภายในโครงการฯ เกิดโรกระบบทางเดินหายใจ เป็น ต้น ถ้าไม่มีการจัดการที่ดีอาจจะมีผลกระทบต่อสุขภาพของ ผู้พักอาศัยภายในโครงการฯ ถ้าเกิดในปริมาณที่มากอาจ ส่งผลกระทบต่อผู้พักอาศัยโดยรอบโครงการฯ อีกทั้งส่งผล ให้พื้นที่โครงการฯ เป็นแหล่งที่อยู่อาศัยของสัตว์และแมลง พาหะนำโรค เช่น หนู แมลงวัน แมลงสาบ ซึ่งเป็นพาหะของ เชื้อโรคที่ติดต่อมาสู่คนได้ รวมถึงการปฏิบัติตัวของผู้ทำ หน้าที่จัดการมูลฝอยภายในโครงการฯ การปฏิบัติตนไม่ ถูกต้องตามระเบียบวิธีการจัดการมูลฝอยอาจนำพาโรคมารู้อ ผู้พักอาศัย ในโครงการฯ ได้ง่ายและรวดเร็วหากไม่มี	1. ดูแลระบบสาธารณสุขโรคของโครงการอย่าง พร้อมเพรียงและได้มาตรฐานตลอดช่วงเปิด ดำเนินการเพื่อความปลอดภัยของผู้พักอาศัยใน โครงการ 2. จัดเตรียมอุปกรณ์และเครื่องมือปฐมพยาบาล เบื้องต้นและเบอร์โทรศัพท์ติดต่อสำรองไว้ใช้ใน กรณีฉุกเฉินเพื่อติดต่อให้รถพยาบาลรีบนำส่ง โรงพยาบาลที่ใกล้ที่สุด มาตรการป้องกันโรคที่เกิดจากมูลฝอยและน้ำ เสีย 1. ตรวจสอบรอยรั่วของถุงบรรจุมูลฝอยทั้งก่อน และหลังการบรรจุมูลฝอย เพื่อไม่ให้มีน้ำชะมูล ฝอยก่อน และหลังบรรจุมูลฝอย เพื่อไม่ให้มีน้ำ ชะมูลฝอยรั่วไหลออกมาภายนอก 2. การเก็บมูลฝอยในถุงต้องไม่ให้มีปริมาณ หรือ	ตรวจสอบบรรณรังคิให้ผู้พักอาศัยภายใน โครงการ ควบคุมดูแลความสะอาด และส่งเสริมสุขอนามัยเพื่อป้องกัน ปัจจัยที่ทำให้เกิดโรค <u>สถานที่ตรวจสอบ</u> - พื้นที่โครงการ <u>ดัชนีที่ใช้ตรวจสอบ</u> - ความสะอาดและสุขอนามัย เพื่อป้องกันปัจจัยที่ทำให้เกิดโรค - สถิติการประชาสัมพันธ์ - สถิติการเจ็บป่วยและเกิดโรค - การเจ็บป่วยจากไวรัสที่เป็นอันตราย ตามประกาศของหน่วยงานราชการ เช่น ไวรัสโคโรน่า (COVID-19)

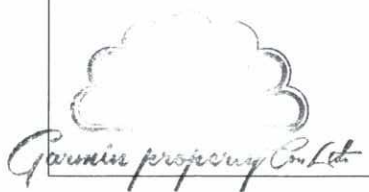

ลงชื่อ.....
 (นางสาวสุพิชฌาย์ ยอแสงรัตน์ และ นายเกรียงศักดิ์ กิติเกียรติศักดิ์)
 บริษัท การ์มิน พร็อพเพอร์ตี้ จำกัด

กรรมการผู้มีอำนาจลงนาม เดือนสิงหาคม 2563
 109/151

ลงชื่อ.....
 (นายเจนณรงค์ สันสน)
 บริษัท เจต คอนซัลแตนท์ จำกัด

บุคคลธรรมดาผู้มีสิทธิจัดตั้งสำนักงาน

 JADE CONSULTANT CO., LTD.

ตารางที่ 3 สรุปผลกระทบสิ่งแวดล้อมที่สำคัญ มาตรการป้องกัน และแก้ไขผลกระทบสิ่งแวดล้อม และมาตรการติดตามตรวจสอบผลกระทบสิ่งแวดล้อม
 ที่โครงการจัดสรรที่ดิน สุพิชฌาย์ ลักชีโอ ของ บริษัท การ์มิน พร็อพเพอร์ตี้ จำกัด (ระยะดำเนินการ)

องค์ประกอบทางสิ่งแวดล้อม และคุณค่าต่างๆ	ผลกระทบต่อสิ่งแวดล้อมที่สำคัญ	มาตรการป้องกันและแก้ไข ผลกระทบต่อสิ่งแวดล้อม	มาตรการติดตามตรวจสอบ ผลกระทบต่อสิ่งแวดล้อม
	<p>มาตรการป้องกัน รวมถึงปัญหาด้านการจราจรและปัญหาอุบัติเหตุที่อาจเกิดขึ้นจากการสัญจรภายในโครงการฯ หรืออุบัติเหตุที่เกิดผลกระทบจากกิจกรรมของผู้พักอาศัย กิจกรรมในระยะเปิดดำเนินการจะพิจารณาจากปัจจัยหลักที่อาจส่งผลกระทบต่อสถานภาพทางสุขภาพ ซึ่งเป็นผลกระทบหลักและรอง ดังนั้นจึงคาดว่าจะก่อให้เกิดผลกระทบอยู่ในระดับต่ำ</p> <p>ส่วนด้านสุขอนามัยนั้นโครงการฯ จัดให้มีเจ้าหน้าที่ดูแลตลอดระยะเวลาดำเนินการ โดยจะจัดจ้างคนงานประจำเป็นผู้ดูแลรักษาความสะอาดทั่วทั้งโครงการเข้ามาดูแลจัดการเกี่ยวกับมูลฝอย และจัดให้มีฝ่ายช่างที่มีหน้าที่ดูแลระบบสาธารณูปโภคและสาธารณูปการของโครงการฯ ตลอดช่วงระยะเวลาเปิดดำเนินการ ทั้งในเรื่องระบบน้ำใช้ ระบบบำบัดน้ำเสีย ระบบระบายน้ำ ระบบไฟฟ้า ระบบป้องกันอัคคีภัย และพื้นที่สีเขียว เพื่อความสะอาดและสุขอนามัยของผู้พักอาศัยในพื้นที่โครงการซึ่งจะไม่ส่งผลกระทบต่อพื้นที่ข้างเคียงได้ร่วมด้วย</p>	<p>น้ำหนักมากเกินไป ซึ่งบรรจุประมาณสามในสี่ของถุง</p> <p>มาตรการป้องกันโรกระบบทางเดินอาหาร</p> <ol style="list-style-type: none"> 1.ดูแลความสะอาดของภาชนะที่ใส่อาหารหรือน้ำดื่ม 2.ติดป้ายประชาสัมพันธ์และรณรงค์ให้รับประทาน อาหารที่สะอาด ปรุงสุกใหม่ๆ และล้างมือก่อน รับประทานอาหาร ด้วยการเขียนป้ายคำขวัญ เป็นต้น <p>มาตรการป้องกันโรคผิวหนัง</p> <ol style="list-style-type: none"> 1.ฉีดล้างทำความสะอาดถนนและทางวิ่งภายในโครงการอย่างสม่ำเสมอ 2.จัดระบบท่อระบายน้ำรองรับน้ำหลากภายในโครงการ เพื่อมิให้น้ำท่วมขังภายในพื้นที่โครงการ 3.หมั่นตรวจสอบดูแลบ่อพักของระบบระบายน้ำเป็นประจำทุกเดือน เพื่อป้องกันมิให้มีการ สะสม 	<p><u>ความถี่ในการตรวจสอบ</u></p> <ul style="list-style-type: none"> - เดือนละ 1 ครั้ง <p>ตลอดระยะดำเนินการ</p> <p><u>ผู้รับผิดชอบ</u></p> <ul style="list-style-type: none"> - เจ้าของโครงการ (กรณีก่อนการจัดตั้งนิติบุคคลหมู่บ้าน) หรือนิติบุคคลหมู่บ้านจัดสรร (กรณีจัดตั้งนิติบุคคลหมู่บ้าน)

ลงชื่อ..... กรรมการผู้มีอำนาจลงนาม เดือนสิงหาคม 2563

(นางสาวสุพิชฌาย์ ยอแสงรัตน์ และ นายเกรียงศักดิ์ กิติเกียรติศักดิ์)

บริษัท การ์มิน พร็อพเพอร์ตี้ จำกัด

110/151

ลงชื่อ..... บุคคลธรรมดาผู้มีอำนาจนำรายงาน

(นายเจนณรงค์ สันสน)

บริษัท เจต คอนซัลแตนท์ จำกัด



ตารางที่ 3 สรุปผลกระทบสิ่งแวดล้อมที่สำคัญ มาตรการป้องกัน และแก้ไขผลกระทบสิ่งแวดล้อม และมาตรการติดตามตรวจสอบผลกระทบสิ่งแวดล้อม
 ที่โครงการจัดสรรที่ดิน สุขิขฌาย์ ลักชีโอ ของ บริษัท การ์มิน พร็อพเพอร์ตี้ จำกัด (ระยะดำเนินการ)

องค์ประกอบทางสิ่งแวดล้อม และคุณค่าต่างๆ	ผลกระทบต่อสิ่งแวดล้อมที่สำคัญ	มาตรการป้องกันและแก้ไข ผลกระทบสิ่งแวดล้อม	มาตรการติดตามตรวจสอบ ผลกระทบสิ่งแวดล้อม
	<p>นอกจากนี้ ในปัจจุบันมีผู้ที่ติดเชื้อไวรัสโคโรนาสายพันธุ์ใหม่ 2019 นี้จะมีอาการเช่นเดียวกับผู้ป่วยที่มีการติดเชื้อในระบบทางเดินหายใจ โดยจะแสดงอาการตั้งแต่ระดับความรุนแรงน้อย ได้แก่ คัดจมูก เจ็บคอ ไอ และมีไข้ โดยในบางรายที่มีอาการรุนแรงจะมีอาการปอดบวมหรือหายใจลำบาก ร่วมด้วย บางรายเสียชีวิตได้แต่พบไม่บ่อยนัก แต่หากผู้สูงอายุ และผู้ที่มีโรคประจำตัว เช่น เบาหวาน และโรคหัวใจ จะเป็นกลุ่มที่เสี่ยงต่อการเจ็บป่วยรุนแรงหากได้รับเชื้อไวรัสโคโรนาสายพันธุ์ใหม่</p> <p>มาตรฐานองค์การอนามัยโลก ได้แนะนำให้ประชาชนลดการสัมผัสปัจจัยเสี่ยงและการแพร่เชื้อในระยะต่าง ๆ มาตรฐานนี้ยังแนะนำให้ล้างมือ ดูแลสุขอนามัยทางเดินหายใจ เมื่อไอหรือจามให้ใช้ข้อพับแขนด้านในปิดปากหรือใช้กระดาษชำระแล้วทิ้งในถังขยะ รับประทานอาหารที่ สะอาด ปลอดภัย และหลีกเลี่ยงการสัมผัสกับผู้ที่มีการเจ็บป่วยที่เกี่ยวข้องกับระบบทางเดินหายใจ เช่น ผู้ที่มีอาการไอ หรือจาม</p>	<p>ของตะกอนดินในบ่อพัก ที่เป็นสาเหตุให้ เกิดการอุดตัน ซึ่งเป็นอุปสรรคในการระบายน้ำ</p> <p>มาตรการป้องกันโรคที่เกิดจากสัตว์ที่เป็นพาหะนำโรค</p> <ol style="list-style-type: none"> 1.จัดตั้งรองรับมูลฝอยที่สามารถรองรับมูลฝอยได้อย่าง เพียงพอมีฝาปิดมิดชิด และดูแลความสะอาดไม่ให้มีมูลฝอยล้นถัง เพื่อป้องกันสัตว์พาหะนำโรค เช่น แมลงวัน หนู หรือแมลงสาบรบกวน 2.ทำความสะอาดท่อน้ำทิ้งไม่ให้มีเศษอาหารค้างหรืออุดตัน 3.ใช้ตะแกรงครอบตามรูท่อระบายน้ำทั้งภายในและภายนอกอาคาร 4.รณรงค์ให้มีการทำลายแหล่งเพาะพันธุ์สัตว์พาหะนำโรค เช่น การกำจัดลูกน้ำยุงลาย 	

ลงชื่อ.....กรรมการผู้มีอำนาจลงนาม เดือนสิงหาคม 2563

(นางสาวสุพิชฌาย์ ยอแสงรัตน์ และ นายเกรียงศักดิ์ กิติเกียรติศักดิ์)

บริษัท การ์มิน พร็อพเพอร์ตี้ จำกัด

111/151

ลงชื่อ.....บุคคลธรรมดาผู้มีสิทธิลงนามรายงาน

(นายเจนณรงค์ สันสน)

บริษัท เจต คอนซัลแตนท์ จำกัด





JET CONSULTANT CO., LTD.

ตารางที่ 3 สรุปผลกระทบสิ่งแวดล้อมที่สำคัญ มาตรการป้องกัน และแก้ไขผลกระทบสิ่งแวดล้อม และมาตรการติดตามตรวจสอบผลกระทบสิ่งแวดล้อม
 ที่โครงการจัดสรรที่ดิน สุพิษณาย์ ลักชีโอ ของ บริษัท การ์มิน พร็อพเพอร์ตี้ จำกัด (ระยะดำเนินการ)

องค์ประกอบทางสิ่งแวดล้อม และคุณค่าต่างๆ	ผลกระทบต่อสิ่งแวดล้อมที่สำคัญ	มาตรการป้องกันและแก้ไข ผลกระทบสิ่งแวดล้อม	มาตรการติดตามตรวจสอบ ผลกระทบสิ่งแวดล้อม
		มาตรการป้องกันโรคที่เกิดจากโรคติดต่อโดย เชื้อไวรัส 1.ปฏิบัติตามมาตรการป้องกัน และคัดกรอง ตามที่หน่วยงานราชการกำหนดอย่างเคร่งครัด	
4.3 อาชีวอนามัยและความ ปลอดภัย	1) อาชีวอนามัย เนื่องจากการดำเนินการโครงการฯ มี ลักษณะเป็นที่พักอาศัย กิจกรรมที่มีความเสี่ยงต่อด้านอาชีว อนามัยจะเกิดกับเจ้าของอาคาร และผู้ที่มีหน้าที่เกี่ยวกับ การจัดการมูลฝอย หากไม่มีอุปกรณ์ป้องกันสวมใส่อย่าง เหมาะสม อาจส่งผลกระทบต่อด้านอาชีวอนามัยได้ ทั้งนี้ เพื่อ เป็นการลดผลกระทบดังกล่าวที่อาจเกิดขึ้นทางโครงการฯ จะประชาสัมพันธ์ให้เจ้าของอาคาร และผู้ที่มีหน้าที่เกี่ยวกับ การจัดการมูลฝอย สวมใส่อุปกรณ์ป้องกันอันตรายส่วน บุคคลอย่างเหมาะสมทุกครั้ง ที่ปฏิบัติการอย่างถูก สุขลักษณะ 2) ความปลอดภัย โครงการฯ ได้จัดให้มีระบบรักษา ความปลอดภัยเพื่อคอยตรวจตราดูแลความปลอดภัยบริเวณ รอบพื้นที่โครงการฯ มีรูปแบบเป็นระบบโทรทัศน์วงจรปิด	1.จัดให้มีระบบรักษาความปลอดภัยไว้คอยดูแล ความเรียบร้อยบริเวณทางเข้าออกตลอดเวลา 24 ชั่วโมง และจัดเวรยามเพื่อดูแลความ เรียบร้อยภายในพื้นที่โครงการ 2.จัดให้มีกล้องวงจรปิด CCTV บริเวณทางเข้า- ออก โครงการ และบริเวณจุดอับภายใน โครงการ 3.ประสานงานเจ้าหน้าที่ตำรวจและสายตรวจ เพื่อขอความอนุเคราะห์ดูแลและรักษาความ ปลอดภัยในเขตพื้นที่ดำเนินโครงการอย่าง สม่าเสมอ 4.กรณีมีการเปลี่ยนแปลงมาตรการเจ้าของ โครงการ (กรณีก่อนการจัดตั้งนิติบุคคลหมู่บ้าน)	1.ตรวจสอบระบบสุขาภิบาลให้มี สภาพดีอยู่เสมอ <u>สถานที่ตรวจสอบ</u> - ระบบน้ำใช้ ระบบบำบัดน้ำเสีย ที่ พักมูลฝอยรวม <u>ดัชนีที่ใช้ตรวจสอบ</u> - สภาพการทำงาน/การชำระ ความถี่ เดือนละ 1 ครั้ง ตลอดระยะดำเนินการ <u>ผู้รับผิดชอบ</u> - เจ้าของโครงการ (กรณีก่อนการ จัดตั้งนิติบุคคลหมู่บ้าน) หรือนิติ บุคคลหมู่บ้านจัดสรร (กรณีจัดตั้งนิติ

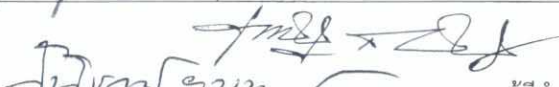

 Garmin Property Co., Ltd.

ลงชื่อ..........กรรมการผู้มีอำนาจลงนาม เดือนสิงหาคม 2563
 (นางสาวสุพิษณาย์ ยอแสงรัตน์ และ นายเกรียงศักดิ์ กิติเกียรติศักดิ์)
 บริษัท การ์มิน พร็อพเพอร์ตี้ จำกัด 112/151

ลงชื่อ..........บุคคลธรรมดาผู้มีอำนาจลงนาม
 (นายเจนณรงค์ สันสน)
 บริษัท เจต คอนซัลแตนท์ จำกัด

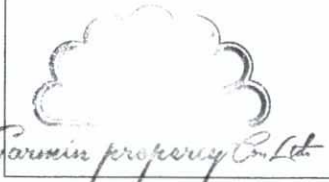

ตารางที่ 3 สรุปผลกระทบสิ่งแวดล้อมที่สำคัญ มาตรการป้องกัน และแก้ไขผลกระทบสิ่งแวดล้อม และมาตรการติดตามตรวจสอบผลกระทบสิ่งแวดล้อม
 ที่โครงการจัดสรรที่ดิน สุขิขฌมาย์ ลักซึโอ ของ บริษัท การ์มิน พร็อพเพอร์ตี้ จำกัด (ระยะดำเนินการ)

องค์ประกอบทางสิ่งแวดล้อม และคุณค่าต่างๆ	ผลกระทบต่อสิ่งแวดล้อมที่สำคัญ	มาตรการป้องกันและแก้ไข ผลกระทบต่อสิ่งแวดล้อม	มาตรการติดตามตรวจสอบ ผลกระทบต่อสิ่งแวดล้อม
	(CCTV System) สามารถเฝ้าดูพื้นที่เพื่อป้องกันความ ปลอดภัยในแปลที่อยู่อาศัย โดยคุณสมบัติของกล้องสามารถ จับภาพได้ในเวลากลางคืน ซึ่งในการติดตั้งกล้องจะติดตั้ง กล้องทำมุม 70 องศา มีระยะจับภาพได้ 50 เมตร ระบบที่ สามารถบันทึกภาพได้อย่างน้อย 1 เดือน และสามารถดู ภาพย้อนหลังได้ ดังนั้น จึงคาดว่าจะก่อให้เกิดผลกระทบ ด้านอาชีวอนามัยและความปลอดภัยอยู่ในระดับต่ำ	หรือนิติบุคคลหมู่บ้านจัดสรร (กรณีจัดตั้งนิติ บุคคลหมู่บ้าน) จะต้องดำเนินการแจ้งขอความ เห็นชอบจากหน่วยงานผู้อนุญาตก่อนดำเนินการ	บุคคลหมู่บ้าน) 2.ตรวจสอบให้มีเจ้าหน้าที่รักษา ความปลอดภัยคอยดูแลความ เรียบร้อยภายในโครงการ <u>สถานที่ตรวจสอบ</u> - ที่จัดรถยนต์และด้านหน้าโครงการ <u>ดัชนีที่ใช้ตรวจสอบ</u> - ระบบรักษาความปลอดภัย ความถี่ - ทุกวันตลอดระยะดำเนินการ 3.ตรวจสอบสภาพการใช้งานของ กล้องวงจรปิด (CCTV) <u>สถานที่ตรวจสอบ</u> - พื้นที่โครงการและภายในอาคาร <u>ดัชนีที่ใช้ตรวจสอบ</u> - สภาพการใช้งานของกล้องวงจรปิด (CCTV)

ลงชื่อ.....กรรมการผู้มีอำนาจลงนาม เดือนสิงหาคม 2563
 (นางสาวสุพิชฌมาย์ ยอแสงรัตน์ และ นายเกรียงศักดิ์ กิติเกียรติศักดิ์)
 บริษัท การ์มิน พร็อพเพอร์ตี้ จำกัด 113/151

ลงชื่อ.....บุคคลธรรมดาผู้จัดทำรายงาน
 (นายเจนณรงค์ สันสน)
 บริษัท เจต คอนซัลแตนท์ จำกัด

 JET CONSULTANT CO., LTD.

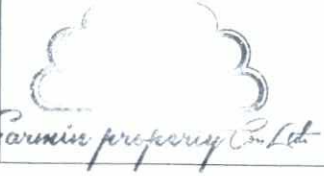
ตารางที่ 3 สรุปผลกระทบสิ่งแวดล้อมที่สำคัญ มาตรการป้องกัน และแก้ไขผลกระทบสิ่งแวดล้อม และมาตรการติดตามตรวจสอบผลกระทบสิ่งแวดล้อม
 ที่โครงการจัดสรรที่ดิน สุพิชฌาย์ ลักชีโอ ของ บริษัท การ์มิน พร็อพเพอร์ตี้ จำกัด (ระยะดำเนินการ)

องค์ประกอบทางสิ่งแวดล้อม และคุณค่าต่างๆ	ผลกระทบต่อสิ่งแวดล้อมที่สำคัญ	มาตรการป้องกันและแก้ไข ผลกระทบต่อสิ่งแวดล้อม	มาตรการติดตามตรวจสอบ ผลกระทบต่อสิ่งแวดล้อม
			ความถี่ - ทุกวัน ตลอดระยะดำเนินการ ผู้รับผิดชอบ - เจ้าของโครงการ (กรณีก่อนการ จัดตั้งนิติบุคคลหมู่บ้าน) หรือนิติ บุคคลหมู่บ้านจัดสรร (กรณีจัดตั้งนิติ บุคคลหมู่บ้าน)
4.4 การป้องกันอัคคีภัย 	เมื่อเปิดดำเนินการโครงการฯ อาจก่อให้เกิดผลกระทบต่อ การเกิดอัคคีภัยภายใต้ ดังนั้น บริษัทที่ปรึกษาฯ จึงได้ พิจารณาการจัดให้มีระบบป้องกันอัคคีภัย โดยการจัดให้มี ระยะห่างระหว่างหัวรับน้ำดับเพลิงแต่ละหัวไม่เกิน 150 เมตร (500 ฟุต) (ที่มา:NFPA 14: Standard for the Installation of Standpipe and Hose Systems, National Fire Protection Association, Quincy, MA, 2003) รัศมีในการกระจายน้ำครอบคลุมได้ทั่วถึงทุกอาคาร รวมถึงการติดตั้งที่เป็นไปตามมาตรฐานการป้องกันอัคคีภัย ของการประปาส่วนภูมิภาคและของวิศวกรรมสถานแห่ง	มาตรการลดผลกระทบด้านอุบัติเหตุจากการ เกิดเพลิงไหม้ 1. จัดให้มีเจ้าหน้าที่ฝ่ายซ่อมบำรุงอาคารคอย ตรวจสอบสภาพสายไฟหลักของอาคารและอุปกรณ์ ไฟฟ้าบริเวณพื้นที่ส่วนกลางเป็นประจำทุก 3 เดือน 2. ติดตั้งอุปกรณ์ตัดกระแสไฟฟ้าแบบอัตโนมัติ หากมีกระแสไฟฟ้ารั่ว หรือเกิดกระแสไฟฟ้า ลัดวงจร 3. จัดให้มีการอบรมเกี่ยวกับการป้องกันอัคคีภัย	1. ซ้อมหนีไฟ โดยเชิญหน่วยงาน ท้องถิ่นมาเป็นวิทยากร สถานที่ตรวจวัด - พื้นที่โครงการ ดัชนีที่ใช้ตรวจสอบ - การซ้อมอพยพหนีไฟ ความถี่ในการตรวจสอบ - ปีละ 1 ครั้ง ตลอดระยะดำเนินการ

ลงชื่อ.....
 (นางสาวสุพิชฌาย์ ยอแสงรัตน์ และ นายเกรียงศักดิ์ กิติเกียรติศักดิ์)
 บริษัท การ์มิน พร็อพเพอร์ตี้ จำกัด

114/151

ลงชื่อ.....
 (นายเจนณรงค์ สันสน)
 บริษัท เจต คอนซัลแตนท์ จำกัด



JADE CONSULTANT CO., LTD.

ตารางที่ 3 สรุปผลกระทบสิ่งแวดล้อมที่สำคัญ มาตรการป้องกัน และแก้ไขผลกระทบสิ่งแวดล้อม และมาตรการติดตามตรวจสอบผลกระทบสิ่งแวดล้อม
 ที่โครงการจัดสรรที่ดิน สุพิชฌาย์ ลักชีโอ ของ บริษัท การ์มิน พร็อพเพอร์ตี้ จำกัด (ระยะดำเนินการ)

องค์ประกอบทางสิ่งแวดล้อม และคุณค่าต่างๆ	ผลกระทบต่อสิ่งแวดล้อมที่สำคัญ	มาตรการป้องกันและแก้ไข ผลกระทบต่อสิ่งแวดล้อม	มาตรการติดตามตรวจสอบ ผลกระทบต่อสิ่งแวดล้อม
	<p>ประเทศไทยในพระบรมราชูปถัมภ์ รวมทั้งกำหนดให้มีการทดสอบการทำงานของหัวจ่ายน้ำดับเพลิงทุกหัวอย่างน้อย 6 เดือน/ครั้ง นอกจากนี้ยังกำหนดให้มีถังดับเพลิงเคมีประจำแต่ละแปลงด้วยเพื่อใช้ในการดับเพลิงยังจุดเกิดเหตุในขั้นต้นก่อนได้ร่วมด้วย</p> <p>สำหรับที่ตั้งโครงการฯ ตั้งอยู่ในพื้นที่องค์การบริหารส่วนตำบลเกาะแก้ว โดยฝ่ายป้องกันและบรรเทาสาธารณภัยขององค์การบริหารส่วนตำบลเกาะแก้ว สามารถเข้าถึงพื้นที่โครงการฯ ได้ ในระยะเวลาประมาณ 10-15 นาที ทั้งนี้ นอกเหนือจากหน่วยฯ ขององค์การบริหารส่วนตำบลเกาะแก้วแล้ว ทางโครงการฯ สามารถประสานงานแจ้งภัยไปยังฝ่ายป้องกันและบรรเทาสาธารณภัยใกล้เคียงได้อีกทางหนึ่งด้วย ดังนั้น ผลกระทบที่เกิดขึ้นจะอยู่ในระดับต่ำ</p> <p>2) การลำเลียงคนออกนอกอาคารและจตุรรวมพลภายในโครงการ</p> <p>พื้นที่จตุรรวมพล โครงการฯ จัดให้มีพื้นที่จตุรรวมพลจำนวน 1 จุด บริเวณสวนสาธารณะ มีพื้นที่มีพื้นที่ 48</p>	<p>การผจญเพลิง และซ้อมอพยพจากการเกิดเพลิงไหม้ในอาคารเป็นประจำอย่างน้อยปีละ 1 ครั้ง</p> <p>มาตรการด้านการป้องกันอัคคีภัย</p> <ol style="list-style-type: none"> 1.การติดตั้งหัวจ่ายน้ำดับเพลิงจะต้องติดตั้งอย่างมั่นคงแข็งแรงโดยรองรับข้างใต้ด้วยแผ่นคอนกรีตหรือแผ่นหิน 2.ความสูงของหัวจ่ายน้ำดับเพลิงจะต้องสูงไม่น้อยกว่า 0.60 เมตร วัดจากแนวศูนย์กลางของหัวน้ำออกถึงระดับดิน 3.หัวจ่ายน้ำดับเพลิงต้องป้องกันการชำรุดเสียหายทางกลที่อาจเกิดขึ้นได้ 4.หัวจ่ายน้ำดับเพลิงจะต้องถูกยึดติดกับท่อน้ำด้วย 5.ให้ทดสอบการทำงานของหัวจ่ายน้ำดับเพลิงระบบข้อต่อหน้าแปลนเท่านั้น และให้ป้องกันแรงปฏิกิริยาที่เกิดขึ้นเนื่องจากการเปลี่ยนทิศทางของน้ำด้วย 	<p><u>ผู้รับผิดชอบ</u></p> <ul style="list-style-type: none"> - เจ้าของโครงการ (กรณีก่อนการจัดตั้งนิติบุคคลหมู่บ้าน) หรือนิติบุคคลหมู่บ้านจัดสรร (กรณีจัดตั้งนิติบุคคลหมู่บ้าน) 2.ตรวจสอบจตุรรวมพลในพื้นที่โครงการ รวมทั้งป้ายแสดงตำแหน่งจตุรรวมพล <p><u>สถานที่ตรวจวัด</u></p> <ul style="list-style-type: none"> - พื้นที่โครงการ <p><u>ดัชนีที่ใช้ตรวจสอบ</u></p> <ul style="list-style-type: none"> - จตุรรวมพล <p><u>ความถี่ในการตรวจสอบ</u></p> <ul style="list-style-type: none"> - ปีละ 1 ครั้ง <p>ตลอดระยะดำเนินการ</p> <p><u>ผู้รับผิดชอบ</u></p> <ul style="list-style-type: none"> - เจ้าของโครงการ (กรณีก่อนการ

ลงชื่อ..........กรรมการผู้มีอำนาจลงนาม เดือนสิงหาคม 2563

(นางสาวสุพิชฌาย์ ยอแสงรัตน์ และ นายเกรียงศักดิ์ กิติเกียรติศักดิ์)

115/151

บริษัท การ์มิน พร็อพเพอร์ตี้ จำกัด

ลงชื่อ..........บุคคลธรรมดา.....ผู้จัดการรายงาน

(นายเจนณรงค์ สันสน)

บริษัท เจต คอนซัลแตนท์ จำกัด

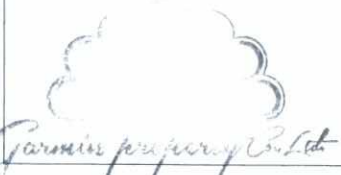

ตารางที่ 3 สรุปผลกระทบสิ่งแวดล้อมที่สำคัญ มาตรการป้องกัน และแก้ไขผลกระทบสิ่งแวดล้อม และมาตรการติดตามตรวจสอบผลกระทบสิ่งแวดล้อม
 ที่โครงการจัดสรรที่ดิน สุพิษมาย์ ลักชีโอ ของ บริษัท การ์มิน พร็อพเพอร์ตี้ จำกัด (ระยะดำเนินการ)

องค์ประกอบทางสิ่งแวดล้อม และคุณค่าต่างๆ	ผลกระทบต่อสิ่งแวดล้อมที่สำคัญ	มาตรการป้องกันและแก้ไข ผลกระทบต่อสิ่งแวดล้อม	มาตรการติดตามตรวจสอบ ผลกระทบต่อสิ่งแวดล้อม
	<p>ตารางเมตร คิดเป็น 0.29 ตารางเมตร/คน ซึ่งเพียงพอต่อ การรวมพลเพื่อตรวจนับจำนวนคนก่อนอพยพออกสู่ ภายนอก โดยไม่กีดขวางการเข้ามาช่วยดับเพลิงของ รถดับเพลิงและการปฏิบัติงานของเจ้าหน้าที่แต่อย่างใดกรณี เกิดเหตุเพลิงไหม้ภายในพื้นที่ ทางโครงการฯ จะทำการ อพยพผู้ใช้บริการออกจากพื้นที่ มายังบริเวณถนนสาธารณะ ด้านหน้าโครงการฯ เพื่อออกสู่พื้นที่ปลอดภัยอีกครั้ง หลังจากตรวจนับจำนวนคนภายในอาคารเรียบร้อยแล้ว</p>	<p>ทุกหัวอย่างน้อยปีละ 1 ครั้ง</p> <p>6. ทำการตรวจสอบความพร้อมและ ประสิทธิภาพการทำงานของระบบป้องกันและ ระวังอัคคีภัยเป็นประจำทุก 6 เดือน หรือตาม ข้อกำหนดอายุการใช้งานของผลิตภัณฑ์/ อุปกรณ์นั้น</p> <p>7. จัดเตรียมเครื่องมือปฐมพยาบาลเบื้องต้น พร้อมทั้งเตรียมพร้อมประสานงานกับ โรงพยาบาลเพื่อนำผู้ได้รับบาดเจ็บส่ง โรงพยาบาล หากเกิดเหตุรุนแรง</p> <p>5. ระบบการส่งน้ำ ที่เก็บกักน้ำ ชีมน้ำและการ ติดตั้งจะต้องได้รับการตรวจสอบและรับรองจาก วิศวกรโยธา ซึ่งคณะกรรมการควบคุมการ ประกอบวิชาชีพวิศวกรรมและสถาปัตยกรรม รับรอง และต้องมีการป้องกันไม่ให้เกิดความ เสียหายเมื่อเกิดเพลิงไหม้</p> <p>6. ข้อต่อสายส่งน้ำดับเพลิงเข้าอาคารและภายใน</p>	<p>จัดตั้งนิติบุคคลหมู่บ้าน) หรือนิติ บุคคลหมู่บ้านจัดสรร (กรณีจัดตั้งนิติ บุคคลหมู่บ้าน)</p>

ลงชื่อ..........กรรมการผู้มีอำนาจลงนาม เดือนสิงหาคม 2563
 (นางสาวสุพิษมาย์ ยอแสงรัตน์ และ นายเกรียงศักดิ์ กิติเกียรติศักดิ์)
 บริษัท การ์มิน พร็อพเพอร์ตี้ จำกัด 116/151

ลงชื่อ..........บุคคลธรรมดาผู้มีอำนาจลงนาม
 (นายเจนณรงค์ สันสน)
 บริษัท เจต คอนซัลแตนท์ จำกัด

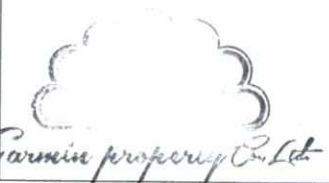

ตารางที่ 3 สรุปผลกระทบสิ่งแวดล้อมที่สำคัญ มาตรการป้องกัน และแก้ไขผลกระทบสิ่งแวดล้อม และมาตรการติดตามตรวจสอบผลกระทบสิ่งแวดล้อม
 ที่โครงการจัดสรรที่ดิน สุพิชฌาย์ ลักชีโอ ของ บริษัท การ์มิน พร็อพเพอร์ตี้ จำกัด (ระยะดำเนินการ)

องค์ประกอบทางสิ่งแวดล้อม และคุณค่าต่างๆ	ผลกระทบต่อสิ่งแวดล้อมที่สำคัญ	มาตรการป้องกันและแก้ไข ผลกระทบต่อสิ่งแวดล้อม	มาตรการติดตามตรวจสอบ ผลกระทบต่อสิ่งแวดล้อม
		<p>อาคารจะต้องเป็นแบบเดียวกันหรือขนาดเท่ากับ กับที่ใช้ในหน่วยดับเพลิงของทางราชการใน ท้องถื่นนั้น การติดตั้งต้องมีสิ่งป้องกันความ เสียหายที่จะเกิดจากยานพาหนะหรือสิ่งอื่น</p> <p>7. ข้อต่อสายส่งน้ำดับเพลิงและกระบอกฉีดที่ใช้ ฉีดเพลิงโดยทั่วไป จะต้องเป็นแบบเดียวกันหรือ ขนาดเท่ากับที่ใช้ในหน่วยดับเพลิงของทาง ราชการในท้องถื่นนั้นซึ่งสามารถต่อเข้าด้วยกัน ได้ และต้องอยู่ในสภาพที่ใช้งานได้</p> <p>8. ออกแบบให้ผนังของบ้านต้องทำด้วยวัสดุถาวร ที่เป็นวัสดุทนไฟด้วย แต่ถ้าก่อด้วยอิฐธรรมดา หรือคอนกรีตไม่เสริมเหล็ก ผนังนี้ต้องหนาไม่ น้อยกว่า 8 เซนติเมตร</p> <p>9. ครัวในอาคารมีพื้นและผนังที่ทำด้วยวัสดุถาวร ที่เป็นวัสดุทนไฟ ส่วนฝ้าและเพดานนั้น ทำด้วย วัสดุถาวรที่เป็นวัสดุทนไฟ หรือบุด้วยวัสดุทนไฟ</p> <p>10. ติดตั้งเบอร์ดิตต่อหน่วยงานที่สำคัญในด้าน</p>	

ลงชื่อ..... กรรมการผู้มีอำนาจลงนาม เดือนสิงหาคม 2563
 (นางสาวสุพิชฌาย์ ยอแสงรัตน์ และ นายเกรียงศักดิ์ กิติเกียรติศักดิ์)
 บริษัท การ์มิน พร็อพเพอร์ตี้ จำกัด 117/151

ลงชื่อ..... บุคคลธรรมดาผู้มีสิทธิลงนาม
 (นายเจนณรงค์ สันสน)
 บริษัท เจต คอนซัลแตนท์ จำกัด



ตารางที่ 3 สรุปผลกระทบสิ่งแวดล้อมที่สำคัญ มาตรการป้องกัน และแก้ไขผลกระทบสิ่งแวดล้อม และมาตรการติดตามตรวจสอบผลกระทบสิ่งแวดล้อม
 ที่โครงการจัดสรรที่ดิน สุพิชฌาย์ ลักซิโอ ของ บริษัท การ์มิน พร็อพเพอร์ตี้ จำกัด (ระยะดำเนินการ)

องค์ประกอบทางสิ่งแวดล้อม และคุณค่าต่างๆ	ผลกระทบต่อสิ่งแวดล้อมที่สำคัญ	มาตรการป้องกันและแก้ไข ผลกระทบต่อสิ่งแวดล้อม	มาตรการติดตามตรวจสอบ ผลกระทบต่อสิ่งแวดล้อม
	<p>4) การบดบังแสงแดด ประเมินเรื่องการบดบังแสงของอาคารโครงการต่อ อาคารข้างเคียง โดยเริ่มประมวลผลตั้งแต่วันที่ 07.00- 17.00 น. ในแต่ละฤดูกาลครอบคลุมตลอดปี แบบจำลอง การบดบังแสงแดดจากอาคารโครงการ ส่งผลกระทบต่อ พื้นที่ด้านทิศตะวันตกซึ่งปัจจุบันเป็นพื้นที่กำลังปรับถมเพื่อ ก่อสร้างบ้านพักอาศัย ในอนาคตหากการก่อสร้างแล้วเสร็จ เงาของตัวอาคารอาจบดบังแสงแดดในช่วงตอนเช้าจนถึง ช่วงเที่ยง ส่วนในช่วงบ่ายเงาตกกระทบไปยังด้านอาคาร โครงการสุพิชฌาย์ ซิโน เกาะแก้ว ที่มีขนาด 2 ชั้น และ อาคารพาณิชย์ 3 ชั้น จึงไม่ส่งผลกระทบต่อใดนัก ดังนั้น ผลกระทบจากการบดบังแสงแดดอยู่ในระดับต่ำ</p> <p>5) พื้นที่สีเขียว โครงการฯ จัดให้มีพื้นที่สีเขียว (สวนสาธารณะ) 432.48 ตารางเมตร คิดเป็นร้อยละ 5.76 ของพื้นที่จำหน่าย ซึ่ง มากกว่าร้อยละ 5 ของพื้นที่จำหน่าย เนื้อที่ 375.58 ตาราง เมตร (ขั้นต่ำ) และจัดให้มีไม้ยืนต้นพื้นที่ ประมาณ 100.01</p>	<p>บุคคลหมู่บ้าน) จะต้องดำเนินการแจ้งขอความ เห็นชอบจากหน่วยงานผู้อนุญาตก่อนดำเนินการ</p>	

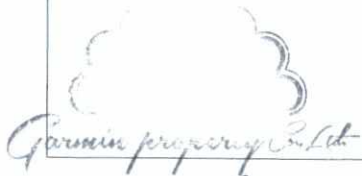
 Garmin Property Co., Ltd.

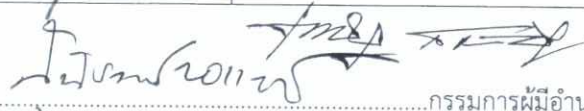
ลงชื่อ.....
 (นางสาวสุพิชฌาย์ ยอแสงรัตน์ และ นายเกรียงศักดิ์ กิติเกียรติศักดิ์)
 บริษัท การ์มิน พร็อพเพอร์ตี้ จำกัด

กรรมการผู้มีอำนาจลงนาม เดือนสิงหาคม 2563
 120/151

ลงชื่อ.....
 (นายเจนณรงค์ สันสน)
 บริษัท เจต คอนซัลแตนท์ จำกัด

บุคคลผู้มีสิทธิจัดทำรายงาน
 JET CONSULTANTS CO., LTD.

ตารางที่ 3 สรุปผลกระทบสิ่งแวดล้อมที่สำคัญ มาตรการป้องกัน และแก้ไขผลกระทบสิ่งแวดล้อม และมาตรการติดตามตรวจสอบผลกระทบสิ่งแวดล้อม
 ที่โครงการจัดสรรที่ดิน สุพิษณีย์ ลักชีโอ ของ บริษัท การ์มิน พร็อพเพอร์ตี้ จำกัด (ระยะดำเนินการ)

องค์ประกอบทางสิ่งแวดล้อม และคุณค่าต่างๆ	ผลกระทบต่อสิ่งแวดล้อมที่สำคัญ	มาตรการป้องกันและแก้ไข ผลกระทบสิ่งแวดล้อม	มาตรการติดตามตรวจสอบ ผลกระทบสิ่งแวดล้อม
	ตารางเมตร ซึ่งพื้นไม้ยืนต้นไม่น้อยกว่าร้อยละ 25 ประมาณ 93.89 ตารางเมตร (ชั้นต่ำ) ทั้งนี้ การจัดพื้นที่สีเขียว แบ่งเป็นพื้นที่สำหรับปลูกต้นไม้ใหญ่เพื่อให้ร่มเงา ได้แก่ ต้นปีป ต้นหูกระจง และมีการปลูกหญ้าคลุมดินเอาไว้ส่วนหนึ่งด้วย ดังนั้น ผลกระทบต่อทัศนียภาพอยู่ในระดับต่ำ		

- หมายเหตุ : 1.ในการจัดทำรายงานผลการปฏิบัติตามมาตรการป้องกัน และแก้ไขผลกระทบสิ่งแวดล้อมและมาตรการติดตามตรวจสอบผลกระทบสิ่งแวดล้อม บริษัท การ์มิน พร็อพเพอร์ตี้ จำกัด เจ้าของโครงการ (กรณีก่อนมีการจัดตั้งนิติบุคคลหมู่บ้าน) หรือนิติบุคคลหมู่บ้านจัดสรร (กรณีจัดตั้งนิติบุคคลหมู่บ้าน) เป็นผู้รับผิดชอบ โดยสามารถจัดทำรายงานได้เองโดยใช้ห้องปฏิบัติการของหน่วยงานราชการ หรือขึ้นทะเบียนกับหน่วยงานราชการหรือได้รับการรับรองมาตรฐานห้องปฏิบัติการจากหน่วยงานราชการหรือจากองค์กร/สถาบัน ที่เป็นที่ยอมรับในการตรวจวิเคราะห์คุณภาพสิ่งแวดล้อม หรือ ว่าจ้างบุคคลที่ 3 (Third party) ในการจัดทำรายงาน
2. จัดส่งรายงานผลการปฏิบัติตามมาตรการป้องกันและแก้ไขผลกระทบสิ่งแวดล้อม และมาตรการติดตามตรวจสอบผลกระทบสิ่งแวดล้อม โดยเสนอรายงานการปฏิบัติตามมาตรการเป็นเอกสาร พร้อมข้อมูลที่เป็นไฟล์อิเล็กทรอนิกส์ที่บันทึกบนอุปกรณ์ตามรูปแบบที่สำนักงานนโยบายและแผนทรัพยากรธรรมชาติและสิ่งแวดล้อมกำหนดในจำนวนที่เพียงพอ เพื่อจัดส่งให้กับหน่วยงานของรัฐ ซึ่งมีอำนาจอนุญาตตามกฎหมาย (องค์การบริหารส่วนตำบลเกาะแก้ว และสำนักงานที่ดินจังหวัดภูเก็ต)
3. ส่งรายงาน 2 ครั้ง/ปี คือ ภายในเดือนกันยายน และภายในเดือนมีนาคม



ลงชื่อ.....
 (นางสาวสุพิษณีย์ ยอแสงรัตน์ และ นายเกรียงศักดิ์ กิติเกียรติศักดิ์)
 บริษัท การ์มิน พร็อพเพอร์ตี้ จำกัด



กรรมการผู้มีอำนาจลงนาม เดือนสิงหาคม 2563
 121/151



ลงชื่อ.....
 (นายเจนณรงค์ สันสน)
 บริษัท เจต คอนซัลแตนท์ จำกัด



JADE CONSULTANT CO., LTD.

ตารางที่ 4 สรุปมาตรการติดตามตรวจสอบผลกระทบสิ่งแวดล้อมที่โครงการจัดสรรที่ดิน สุพิขมัยย์ ลักชีโอ (ระยะก่อสร้าง)

ดัชนีคุณภาพสิ่งแวดล้อม	บริเวณที่ตรวจสอบ	พารามิเตอร์	วิธีการตรวจวัด	ความถี่ในการตรวจวัด	ผู้รับผิดชอบ
1.สภาพภูมิประเทศ	- พื้นที่ก่อสร้าง	- การติดตั้งรั้วชั่วคราวสูง 2 เมตร	- ตรวจสอบการติดตั้งรั้วชั่วคราว	- 1 เดือน/ครั้ง ตลอดเวลาระยะก่อสร้าง	ผู้รับเหมาก่อสร้าง และ เจ้าของโครงการ
	- ผู้พักอาศัยข้างเคียง	- เรื่องร้องเรียนจากผู้ที่ได้รับผลกระทบ	- ตรวจสอบและบันทึกสถิติการรับเรื่องร้องเรียนของโครงการ	- เดือนละ 1 ครั้ง ตลอดเวลาระยะก่อสร้าง	
2.ทรัพยากรดินและการเกิดดินถล่ม	- ถนนทางเข้า-ออก - พื้นที่ท่อระบายน้ำ	- เศษดิน เศษวัสดุก่อสร้าง บริเวณทางเข้า-ออก พื้นที่ก่อสร้างท่อระบายน้ำและถนนทางเข้า-ออกโครงการ	- ตรวจสอบเศษดิน เศษวัสดุก่อสร้าง บริเวณทางเข้า-ออก พื้นที่ก่อสร้างท่อระบายน้ำและถนนทางเข้า-ออกโครงการ	- ทุกวัน ตลอดเวลาระยะก่อสร้าง	ผู้รับเหมาก่อสร้าง และ เจ้าของโครงการ
3.คุณภาพอากาศ	- พื้นที่โครงการ	- ค่าเฉลี่ยของก๊าซคาร์บอนมอนอกไซด์ (CO) ในเวลา 1 ชั่วโมง	- ใช้ Gas bag ในการเก็บตัวอย่างและวิเคราะห์โดยวิธี Non-dispersiveinfrared detection	- ตรวจวัดดัชนีคุณภาพอากาศ PM10 และ TSP ทุกวันในช่วงทำฐานรากและรายงานผลการตรวจวัดทุกสัปดาห์ในระยะทำฐานราก หลังจากนั้น ตรวจวัด ทุกเดือนตลอดเวลาระยะก่อสร้าง สำหรับดัชนี CO, HC, NOx, SOx PM10 และ TSP ให้ตรวจวัดทุกเดือน ตลอดเวลาระยะก่อสร้าง และ ทำการตรวจวัด 3 วัน	ผู้รับเหมาก่อสร้าง และ เจ้าของโครงการ
		- ค่าเฉลี่ยของสารไฮโดรคาร์บอน (HC) ในเวลา 1 ชั่วโมง	- ใช้ Sampling Bag ในการเก็บตัวอย่างและวิเคราะห์โดยวิธี THC analyzer		
		- ค่าเฉลี่ยของออกไซด์ของไนโตรเจน (NOx) ในเวลา 1 ชั่วโมง	- ใช้ NO ₂ Analyzer ในการเก็บตัวอย่างและวิเคราะห์โดยวิธี Chemiluminescence method		

Garmin Property Co., Ltd.

ลงชื่อ..... กรรมการผู้มีอำนาจลงนาม เดือนสิงหาคม 2563
(นางสาวสุพิขมัยย์ ยอแสงรัตน์ และ นายเกรียงศักดิ์ กิติเกียรติศักดิ์)
บริษัท การ์มิน พร็อพเพอร์ตี้ จำกัด

122/151

ลงชื่อ..... บุคคลากรมีสิทธิจัดทำรายงาน
(นายเจนณรงค์ สันสน)
บริษัท เจต คอนซัลแตนท์ จำกัด

JET CONSULTANT CO., LTD.

ตารางที่ 4 สรุปมาตรการติดตามตรวจสอบผลกระทบสิ่งแวดล้อมที่โครงการจัดสรรที่ดิน สุขิขฌมาย์ ลักซโไอ (ระยะก่อสร้าง)

ดัชนีคุณภาพสิ่งแวดล้อม	บริเวณที่ตรวจสอบ	พารามิเตอร์	วิธีการตรวจวัด	ความถี่ในการตรวจวัด	ผู้รับผิดชอบ
		- ค่าเฉลี่ยของออกไซด์ของซัลเฟอร์ (SOx) ในเวลา 24 ชั่วโมง	- ใช้ Fluorescences ในการเก็บตัวอย่างและวิเคราะห์ โดย วิธี SO ₂ Analyzer	ต่อเนื่อง โดยให้ครอบคลุมทั้งวันทำการ และวันหยุดและรายงานผลต่อองค์การบริหารส่วนตำบลเกาะแก้ว	
		- ค่าเฉลี่ยของฝุ่นละอองที่มีขนาดเล็ก มากกว่า 10 ไมครอน (PM10) ในเวลา 24 ชั่วโมง	- ใช้ High volume PM10Air sampler ในการเก็บตัวอย่าง และวิเคราะห์ โดยวิธี Gravimetric		
		- ค่าเฉลี่ยของฝุ่นละอองรวมหรือฝุ่นละอองขนาดไม่เกิน 100 ไมครอนในเวลา 24 ชั่วโมง	- ใช้ High volume PM10Air sampler ในการเก็บตัวอย่าง และวิเคราะห์ โดยวิธี Gravimetric		
	- ผู้พักอาศัยข้างเคียง	- เรื่องร้องเรียนจากผู้ได้รับผลกระทบ	- ตรวจสอบและบันทึกสถิติการ รับเรื่องร้องเรียนของโครงการ	- ทุกวันตลอดเวลาระยะก่อสร้าง	
4.เสียงและความสั่นสะเทือน	- พื้นที่โครงการ	- ค่าระดับเสียงสูงสุด (L _{max})	- ตรวจวัดด้วยเครื่องตรวจวัดระดับ เสียง (Sound level meter)	- ตรวจวัดเสียงทุกวันที่มีงานฐานราก และ รายงานผลการตรวจวัดทุกสัปดาห์ในช่วงทำฐานราก หลังจากตรวจวัดเดือนละ 1 ครั้งตลอดเวลาระยะก่อสร้างและทำการตรวจวัด 3 วันต่อเนื่อง โดยให้ครอบคลุมทั้งวันทำการและ	ผู้รับเหมาก่อสร้าง และเจ้าของโครงการ
		- ค่าระดับเสียงเฉลี่ย 24 ชั่วโมง (Leq ₂₄)	- ตรวจวัดด้วยเครื่องตรวจวัดระดับ เสียง (Sound level meter)		
		- ค่าระดับเสียงเฉลี่ยกลางวันกลางคืน (Ldn ₂₄)	- ตรวจวัดด้วยเครื่องตรวจวัดระดับเสียง (Sound level meter)		

Signature

ลงชื่อ.....*Signature*.....กรรมการผู้มีอำนาจลงนาม เดือนสิงหาคม 2563
 (นางสาวสุพิชฌมาย์ ยอแสงรัตน์ และ นายเกรียงศักดิ์ กิติเกียรติศักดิ์)
 บริษัท การ์มิน พร็อพเพอร์ตี้ จำกัด

123/151

ลงชื่อ.....*Signature*.....บุคคลธรรมดา
 (นายเจนณรงค์ สันสน)
 บริษัท เจต คอนซัลแตนท์ จำกัด



ตารางที่ 4 สรุปมาตรการติดตามตรวจสอบผลกระทบสิ่งแวดล้อมที่โครงการจัดสรรที่ดิน สุพิขมัย ลักซีโอ (ระยะก่อสร้าง)

ดัชนีคุณภาพสิ่งแวดล้อม	บริเวณที่ตรวจสอบ	พารามิเตอร์	วิธีการตรวจวัด	ความถี่ในการตรวจวัด	ผู้รับผิดชอบ
		- ค่าความเร็วคลื่นอนุภาคสูงสุด (PPV) 24 ชั่วโมง	- ตรวจวัดด้วยเครื่อง Vibration Meter	วันหยุดและรายงานผลการตรวจวัดต่อองค์การบริหารส่วนตำบลเกาะแก้ว	
	- พื้นที่ก่อสร้าง	- ค่าความเร็วคลื่นอนุภาคสูงสุด	- ตรวจวัดด้วยเครื่องมือวัดค่าความสั่นสะเทือน	- เดือนละ 1 ครั้ง ตลอดระยะเวลาก่อสร้าง	
	- ผู้พักอาศัยบริเวณข้างเคียง	- เรื่องร้องเรียนจากผู้ได้รับผลกระทบ	- ตรวจสอบและบันทึกสถิติการรับเรื่องร้องเรียนของโครงการ	- ทุกวัน ตลอดเวลาระยะก่อสร้าง	
	- บริเวณทางเข้า-ออกของ/รอบพื้นที่ก่อสร้าง	- การติดตั้งกำแพงเพื่อกันเสียง	- ตรวจสอบการติดตั้งกำแพงเพื่อกันเสียง		
5.การใช้น้ำ	- ถังเก็บน้ำสำรอง	- สภาพขำรุดและการรั่วซึมของถังเก็บน้ำสำรอง - ล้างทำความสะอาด - คุณภาพน้ำใช้ โดยสังเกตจากกลิ่นสี และ ตะกอน	- ตรวจสอบถังเก็บน้ำสำรอง ถ้ามีปัญหาการรั่วซึมหรือขำรุดส่วนใดให้รีบแก้ไขทันที - ล้างทำความสะอาด - ตรวจสอบคุณภาพน้ำใช้เบื้องต้นใน ส่วนน้ำใช้สำหรับคนงาน โดยสังเกตจากกลิ่นสี และตะกอน หากพบเห็นให้ทำความสะอาดล้างถังเก็บน้ำสำรองทันที	- 1 ครั้ง/สัปดาห์ ตลอดเวลาระยะก่อสร้าง	ผู้รับเหมาก่อสร้าง และเจ้าของโครงการ

Garnise property Co., Ltd

ลงชื่อ.....*[Signature]*.....กรรมการผู้มีอำนาจลงนาม เดือนสิงหาคม 2563
 (นางสาวสุพิขมัย ยอแสงรัตน์ และ นายเกรียงศักดิ์ กิติเกียรติศักดิ์)
 บริษัท การ์มิน พร็อพเพอร์ตี้ จำกัด
 124/151

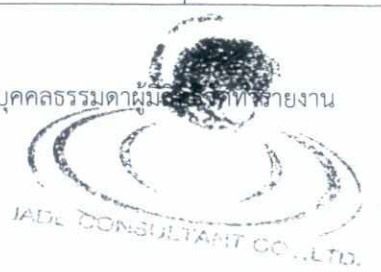
ลงชื่อ.....*[Signature]*.....บุคคลธรรมดาผู้มีอำนาจลงนาม
 (นายเจนณรงค์ สันสน)
 บริษัท เจต คอนซัลแตนท์ จำกัด

ตารางที่ 4 สรุปมาตรการติดตามตรวจสอบผลกระทบสิ่งแวดล้อมที่โครงการจัดสรรที่ดิน สุพิษณาย์ ลักซิโอ (ระยะก่อสร้าง)

ดัชนีคุณภาพสิ่งแวดล้อม	บริเวณที่ตรวจสอบ	พารามิเตอร์	วิธีการตรวจวัด	ความถี่ในการตรวจวัด	ผู้รับผิดชอบ
6.การบำบัดน้ำเสีย	- บริเวณบ่อตรวจคุณภาพน้ำทิ้งสุดท้ายหลังออกจากระบบบำบัดน้ำเสีย	- ความเป็นกรดและด่าง - บีโอดี - สารแขวนลอย - ซัลไฟด์ - สารที่ละลายได้ทั้งหมด - ตะกอนหนัก - น้ำมันและไขมัน - ทีเคเอ็น	- เก็บตัวอย่างและวิเคราะห์ตามหลักวิชาการโดยหน่วยงานที่ได้รับอนุญาต	- 1 เดือน/ครั้ง ตลอดระยะเวลาก่อสร้าง รายงานผลต่อองค์การบริหารส่วนตำบลเกาะแก้ว	ผู้รับเหมาก่อสร้าง และเจ้าของโครงการ
7.การระบายน้ำและการป้องกันน้ำท่วม	- ระบบระบายน้ำ	- สภาพการใช้งานของระบบระบายน้ำ	- ตรวจสอบคุณภาพระบบระบายน้ำให้อยู่ในสภาพดีอยู่เสมอ หากมีปัญหาต้องแก้ไขทันที	- 1 เดือน/ครั้ง ตลอดเวลาระยะก่อสร้าง	ผู้รับเหมาก่อสร้าง และเจ้าของโครงการ
		- ปริมาณตะกอนดินที่สะสมอยู่ภายในระบบระบายน้ำ	- ตรวจสอบปริมาณตะกอนดินที่สะสมอยู่ภายในระบบระบายน้ำ		
8.การจัดการมูลฝอย	- ที่พักมูลฝอย	- สภาพของที่พักมูลฝอยต้องไม่ชำรุดและต้องเพียงพอต่อปริมาณมูลฝอยที่เกิดขึ้นในโครงการ	- ตรวจสอบสภาพที่พักมูลฝอยต้องไม่ชำรุด และต้องเพียงพอต่อปริมาณมูลฝอย	- 1 เดือน/ครั้ง ตลอดเวลาระยะก่อสร้าง	ผู้รับเหมาก่อสร้าง และเจ้าของโครงการ

Garmin property Co., Ltd.

ลงชื่อ..........กรรมการผู้มีอำนาจลงนาม เดือนสิงหาคม 2563
(นางสาวสุพิษณาย์ ยอแสงรัตน์ และ นายเกรียงศักดิ์ กิติเกียรติศักดิ์) 125/151
บริษัท การ์มิน พร็อพเพอร์ตี้ จำกัด

ลงชื่อ..........บุคคลธรรมดาผู้มีอำนาจ
(นายเจนณรงค์ สันสน) 125/151
บริษัท เจต คอนซัลแตนท์ จำกัด

JET CONSULTANT CO., LTD.

ตารางที่ 4 สรุปมาตรการติดตามตรวจสอบผลกระทบสิ่งแวดล้อมที่โครงการจัดสรรที่ดิน สุพิษณาย์ ลักซีโอ (ระยะก่อสร้าง)

ดัชนีคุณภาพสิ่งแวดล้อม	บริเวณที่ตรวจสอบ	พารามิเตอร์	วิธีการตรวจวัด	ความถี่ในการตรวจวัด	ผู้รับผิดชอบ
		- ตรวจสอบความสะอาดของที่พัก มูลฝอยในพื้นที่ก่อสร้าง และใน พื้นที่บ้านพักคนงาน	- ตรวจสอบความสะอาดของที่พัก มูลฝอยเพื่อลดการแพร่กระจายเชื้อโรค		
9.การใช้ไฟฟ้า	- จุดติดตั้งอุปกรณ์ ไฟฟ้า	- สภาพการชำรุดของอุปกรณ์ไฟฟ้า	- ตรวจสอบอุปกรณ์ไฟฟ้าให้อยู่ในสภาพดี อยู่เสมอ หากชำรุดต้องแก้ไขโดยเร่งด่วน	- 1 เดือน/ครั้ง ตลอดเวลาในระยะก่อสร้าง	ผู้รับเหมาก่อสร้าง และ เจ้าของโครงการ
10.การคมนาคมและการจราจร	- พื้นที่ทางเข้า-ออก - พื้นที่ก่อสร้าง	- สัญญาณจราจร - ป้ายควบคุมความเร็ว - เจ้าหน้าที่รักษาความปลอดภัย - จุดจอดรถขนส่งดินและวัสดุ ก่อสร้าง - ไฟกระพริบทางเข้าออก	- ตรวจสอบ ป้ายจราจรและลูกศรแสดง การเข้า ออกให้สามารถเห็นได้ชัดเจน การ จำกัดความเร็วและการจอดรถ เพื่อการ ขนส่งดินและวัสดุ	- 1 เดือน/ครั้ง ตลอดเวลาในระยะก่อสร้าง	ผู้รับเหมาก่อสร้าง และ เจ้าของโครงการ
11.สภาพเศรษฐกิจและสังคม	- ผู้พักอาศัยข้างเคียง	- จำนวนเรื่องร้องเรียน	- ตรวจสอบ รับเรื่องร้องเรียน	- 1 เดือน/ครั้ง ตลอดเวลาในระยะก่อสร้าง	ผู้รับเหมาก่อสร้าง และ เจ้าของโครงการ
	- อาคารที่มีผู้อยู่อาศัย โดยรอบโครงการใน รัศมี 100 เมตร	- ความเดือดร้อนจากการก่อสร้าง โครงการ	- ตรวจสอบและบันทึกสถิติการรับเรื่อง ร้องเรียนของโครงการ	- 1 เดือน/ครั้ง ตลอดเวลาในระยะก่อสร้าง	

Garmin Property Co., Ltd.

ลงชื่อ..........กรรมการผู้มีอำนาจลงนาม เดือนสิงหาคม 2563

(นางสาวสุพิษณาย์ ยอแสงรัตน์ และ นายเกรียงศักดิ์ กิติเกียรติศักดิ์)

บริษัท การ์มิน พร็อพเพอร์ตี้ จำกัด

126/151

ลงชื่อ..........บุคคลธรรมดาผู้มีชื่อในบัญชีรายการงาน

(นายเจนณรงค์ สันสน)

บริษัท เจต คอนซัลแตนท์ จำกัด



ตารางที่ 4 สรุปมาตรการติดตามตรวจสอบผลกระทบต่อสิ่งแวดล้อมที่โครงการจัดสรรที่ดิน สุขิขฌาย์ ลักซโ (ระยะก่อสร้าง)

ดัชนีคุณภาพสิ่งแวดล้อม	บริเวณที่ตรวจสอบ	พารามิเตอร์	วิธีการตรวจวัด	ความถี่ในการตรวจวัด	ผู้รับผิดชอบ
12.การสาธารณสุข	- พื้นที่ก่อสร้าง	- คุณภาพระบบสาธารณสุขโรคและสาธารณสุขการ	- ตรวจสอบให้มีระบบสาธารณสุขโรคและสาธารณสุขการคนงานก่อสร้างอย่างถูกสุขลักษณะให้เพียงพอและเป็นไปตามคุณภาพมาตรฐานวิศวกรรมสถานแห่งประเทศไทยในพระบรมราชูปถัมภ์	- 1 เดือน/ครั้ง ตลอดเวลาระยะก่อสร้าง	ผู้รับเหมาก่อสร้าง และ เจ้าของโครงการ
	- พื้นที่ก่อสร้าง	- ภาวะสุขภาพของคนงานและการอุบัติเหตุของโรค	- ตรวจสอบสุขภาพคนงานก่อสร้างก่อนและหลังรับเข้าทำงาน	- 1 ปี/ครั้ง ตลอดเวลาระยะก่อสร้าง	
	- พื้นที่ก่อสร้าง	- สถิติอุบัติเหตุต่างๆ	- ตรวจสอบให้มีการบันทึกสถิติอุบัติเหตุโดยระบุสาเหตุ ลักษณะการเกิดความเสียหาย การบาดเจ็บ เป็นต้น	- 1 เดือน/ครั้ง ตลอดเวลาระยะก่อสร้าง	
13.อาชีวอนามัยและความปลอดภัย	- พื้นที่ก่อสร้าง	- อุปกรณ์ป้องกันอันตรายส่วนบุคคล	- สภาพการใช้งานของอุปกรณ์ป้องกันอันตรายส่วนบุคคล เช่น หมวก แวนตา รองเท้า ถุงมือ ที่ครอบหู ที่อุดหู	- 6 เดือน/ครั้ง ตลอดเวลาระยะก่อสร้าง	ผู้รับเหมาก่อสร้าง และ เจ้าของโครงการ
14.การป้องกันอัคคีภัย	- สถานที่ติดตั้งถังดับเพลิงมือถือในพื้นที่	- การติดตั้งถังดับเพลิงมือถือ และตรวจสอบให้มีสภาพดี อยู่เสมอ	- ตรวจสอบ การติดตั้งถังดับเพลิงเคมีในพื้นที่ก่อสร้างและตรวจสอบให้มีสภาพดี	- 6 เดือน/ครั้ง ตลอดเวลาระยะก่อสร้าง	ผู้รับเหมาก่อสร้าง และ เจ้าของโครงการ
	- บริเวณพื้นที่ก่อสร้าง	- พื้นที่อนุญาตให้สูบบุหรี่	- ตรวจสอบการจัดบริเวณสูบบุหรี่โดยเฉพาะสำหรับคนงาน		

Garmin Property Co., Ltd.

ลงชื่อ..........กรรมการผู้มีอำนาจลงนาม เดือนสิงหาคม 2563

(นางสาวสุพิชฌาย์ ยอแสงรัตน์ และ นายเกรียงศักดิ์ กิติเกียรติศักดิ์)

บริษัท การ์มิน พร็อพเพอร์ตี้ จำกัด

127/151

ลงชื่อ..........บุคคลธรรมดา.....รายงานงาน

(นายเจนณรงค์ สันสน)

บริษัท เจต คอนซัลแตนท์ จำกัด



ตารางที่ 4 สรุปมาตรการติดตามตรวจสอบผลกระทบสิ่งแวดล้อมที่โครงการจัดสรรที่ดิน สุพิขมัย ลักซีโอ (ระยะก่อสร้าง)

ดัชนีคุณภาพสิ่งแวดล้อม	บริเวณที่ตรวจสอบ	พารามิเตอร์	วิธีการตรวจวัด	ความถี่ในการตรวจวัด	ผู้รับผิดชอบ
15. สุนทรียภาพและทัศนียภาพ	- อาคารโครงการ	- ความสูงของอาคาร	- ตรวจสอบความสูงอาคารไม่ให้ขัดต่อกฎหมายอื่นที่เกี่ยวข้อง ช่อง	- ทุกวัน ตลอดเวลาระยะก่อสร้าง	ผู้รับเหมาก่อสร้าง และ เจ้าของโครงการ

- หมายเหตุ : 1. ในการจัดทำรายงานผลการปฏิบัติตามมาตรการป้องกัน และแก้ไขผลกระทบสิ่งแวดล้อมและมาตรการติดตามตรวจสอบผลกระทบสิ่งแวดล้อม บริษัท การ์มิน พร็อพเพอร์ตี้ จำกัด เจ้าของโครงการ เป็นผู้รับผิดชอบ โดยสามารถจัดทำรายงานได้เองโดยใช้ห้องปฏิบัติการของหน่วยงานราชการ หรือขึ้นทะเบียนกับหน่วยงานราชการหรือได้รับการรับรองมาตรฐานห้องปฏิบัติการจากหน่วยงานราชการหรือจากองค์กร/สถาบัน ที่เป็นที่ยอมรับในการตรวจวิเคราะห์คุณภาพสิ่งแวดล้อม หรือว่าจ้างบุคคลที่ 3 (Third party) ในการจัดทำรายงาน
2. จัดส่งรายงานผลการปฏิบัติตามมาตรการป้องกันและแก้ไขผลกระทบสิ่งแวดล้อม และมาตรการติดตามตรวจสอบผลกระทบสิ่งแวดล้อม โดยเสนอรายงานการปฏิบัติตามมาตรการเป็นเอกสาร พร้อมข้อมูลที่เป็นไฟล์อิเล็กทรอนิกส์ที่บันทึกบนอุปกรณ์ตามรูปแบบที่สำนักงานนโยบายและแผนทรัพยากรธรรมชาติและสิ่งแวดล้อมกำหนดในจำนวนที่เพียงพอ เพื่อจัดส่งให้กับหน่วยงานของรัฐ ซึ่งมีอำนาจอนุญาตตามกฎหมาย (องค์การบริหารส่วนตำบลเกาะแก้ว และสำนักงานที่ดินจังหวัดภูเก็ต)
3. ส่งรายงานฯ 2 ครั้ง/ปี คือ ภายในเดือนกันยายน และภายในเดือนมีนาคม

Garmin property public

ลงชื่อ.....
(นางสาวสุพิชมัย ยอแสงรัตน์ และ นายเกรียงศักดิ์ กิติเกียรติศักดิ์)
บริษัท การ์มิน พร็อพเพอร์ตี้ จำกัด

128/151

ลงชื่อ.....
บุคคลธรรมดาผู้มีอำนาจ

(นายเจนณรงค์ สันสน)
บริษัท เจต คอนซัลแต้นท์ จำกัด



ตารางที่ 5 สรุปมาตรการติดตามตรวจสอบผลกระทบสิ่งแวดล้อม โครงการจัดสรรที่ดิน สุพิชญ์ ลักซีโอ ในระยะดำเนินการ

ดัชนีคุณภาพสิ่งแวดล้อม	บริเวณที่ตรวจสอบ	พารามิเตอร์	วิธีการตรวจวัด	ความถี่ในการตรวจวัด	ผู้รับผิดชอบ
1.สภาพภูมิประเทศ	- รั้วโดยรอบพื้นที่โครงการ - บริเวณพื้นที่สีเขียว	- ความสมบูรณ์ของรั้วรอบโครงการ - ความสมบูรณ์ของต้นไม้บริเวณพื้นที่สีเขียว	- ตรวจสอบความสมบูรณ์ของรั้วรอบพื้นที่ โครงการให้มีสภาพดีอยู่เสมอ - ตรวจสอบและดูแลต้นไม้บริเวณพื้นที่สีเขียวใน พื้นที่โครงการให้มีสภาพดีอยู่เสมอ	- เดือนละ 1 ครั้ง ตลอดระยะดำเนินการ - เดือนละ 1 ครั้ง ตลอดระยะดำเนินการ	บริษัท การ์มิน พร็อพเพอร์ตี้ จำกัด (กรณีก่อนมีการจัดตั้งนิติบุคคลหมู่บ้าน) หรือนิติบุคคลหมู่บ้านจัดสรร (กรณีจัดตั้งนิติบุคคลหมู่บ้าน)
2.ทรัพยากรดินและการเกิดดินถล่ม	- พื้นที่สีเขียว	- ชนิด จำนวน และ ความสมบูรณ์ของพันธุ์ไม้ที่ปลูก	- ตรวจสอบพันธุ์ไม้และ ความสมบูรณ์ สวยงาม อยู่เสมอ	- เดือนละ 1 ครั้ง ตลอดระยะดำเนินการ	บริษัท การ์มิน พร็อพเพอร์ตี้ จำกัด (กรณีก่อนมีการจัดตั้งนิติบุคคลหมู่บ้าน) หรือนิติบุคคลหมู่บ้านจัดสรร (กรณีจัดตั้งนิติบุคคลหมู่บ้าน)
3.การเกิดแผ่นดินไหว	- จุดรวมพล	- ป้ายจุดรวมพล	- ตรวจสอบจุดรวมพล และ จัดการทางด้านข่าวสารแก่ผู้อาศัย	- เดือนละ 1 ครั้ง ตลอดระยะดำเนินการ	บริษัท การ์มิน พร็อพเพอร์ตี้ จำกัด (กรณีก่อนมีการจัดตั้งนิติบุคคลหมู่บ้าน) หรือนิติบุคคลหมู่บ้านจัดสรร (กรณีจัดตั้งนิติบุคคลหมู่บ้าน)
4.คุณภาพอากาศ	- บริเวณพื้นที่สีเขียว - ภายในโครงการ	- ชนิด จำนวน และ ความสมบูรณ์ของพรรณไม้ที่ปลูก - สภาพความชำรุด/เสียหาย	- ตรวจสอบพันธุ์ไม้ให้เจริญ เติบโต งอกงาม สมบูรณ์อยู่เสมอ - ตรวจสอบสภาพการใช้งานของ	- สัปดาห์ละ 1 ครั้ง ตลอดระยะดำเนินการ - เดือนละ 1 ครั้ง	บริษัท การ์มิน พร็อพเพอร์ตี้ จำกัด (กรณีก่อนมีการจัดตั้งนิติบุคคลหมู่บ้าน) หรือนิติ

Garmin property

ลงชื่อ..... กรรมการผู้มีอำนาจลงนาม เดือนสิงหาคม 2563

(นางสาวสุพิชญ์ ยอแสงรัตน์ และ นายเกรียงศักดิ์ กิติเกียรติศักดิ์)

บริษัท การ์มิน พร็อพเพอร์ตี้ จำกัด

129/151

ลงชื่อ.....บุคคลธรรมดาผู้มีสิทธิลงนาม

(นายเจนณรงค์ สันสน)

บริษัท เจต คอนซัลแตนท์ จำกัด



JETT CONSULTANT CO., LTD.

ตารางที่ 5 สรุปมาตรการติดตามตรวจสอบผลกระทบสิ่งแวดล้อม โครงการจัดสรรที่ดิน สุขิขหมาย์ ลักซิโอ ในระยะดำเนินการ

ดัชนีคุณภาพสิ่งแวดล้อม	บริเวณที่ตรวจสอบ	พารามิเตอร์	วิธีการตรวจวัด	ความถี่ในการตรวจวัด	ผู้รับผิดชอบ
			ถนนภายในโครงการ	ตลอดระยะดำเนินการ	บุคคลหมู่บ้านจัดสรร (กรณีจัดตั้งนิติบุคคลหมู่บ้าน)
5.การใช้ น้ำ	- ระบบท่อจ่ายน้ำ - ถังเก็บน้ำสำรอง	- ความสามารถด้านวิศวกรรมประปา - ความสะอาด	- ตรวจสอบรอยรั่วซึมของระบบท่อส่งน้ำ และระบบจ่ายน้ำประปา - ตรวจสอบความสะอาดของถังเก็บน้ำสำรอง	- 1 เดือน/ครั้ง ตลอดระยะดำเนินการ - 6 เดือน/ครั้ง ตลอดระยะดำเนินการ	บริษัท การ์มิน พร็อพเพอร์ตี้ จำกัด (กรณีก่อนมีการจัดตั้งนิติบุคคลหมู่บ้าน) หรือนิติบุคคลหมู่บ้านจัดสรร (กรณีจัดตั้งนิติบุคคลหมู่บ้าน)
6.การบำบัดน้ำเสีย	- ระบบบำบัดน้ำเสยรวม	- ความเป็นกรดและด่าง (pH) - บีโอดี (BOD) - สารแขวนลอย (SS) - ซัลไฟด์ (Sulfide) - สารที่ละลายได้ทั้งหมด (TSS) - ตะกอนหนัก (Sustainable Solids) - น้ำมันและไขมัน (Oil & Grease) - ทีเคเอ็น (TKN) - ปริมาณตะกอน	- ตรวจสอบการทำงานของระบบบำบัดน้ำเสยรวม	- 1 เดือน/ครั้ง ตลอดระยะดำเนินการ รายงานผลต่อทสจ.ภูเก็ต และองค์การบริหารส่วนตำบลเกาะแก้ว	บริษัท การ์มิน พร็อพเพอร์ตี้ จำกัด (กรณีก่อนมีการจัดตั้งนิติบุคคลหมู่บ้าน) หรือนิติบุคคลหมู่บ้านจัดสรร (กรณีจัดตั้งนิติบุคคลหมู่บ้าน) ดำเนินการตามข้อกำหนดของกรมควบคุมมลพิษ (มาตรา 80) และตามประกาศกระทรวงฯ อื่น ๆ ที่เกี่ยวข้อง

Garmin property Co., Ltd.

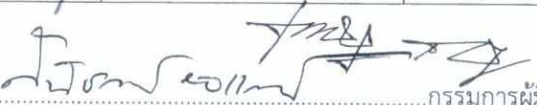
ลงชื่อ..........กรรมการผู้มีอำนาจลงนาม เดือนสิงหาคม 2563
(นางสาวสุพิชฌาย์ ยอแสงรัตน์ และ นายเกรียงศักดิ์ กิติเกียรติศักดิ์)
บริษัท การ์มิน พร็อพเพอร์ตี้ จำกัด

130/151

ลงชื่อ..........บุคคลธรรมดาผู้มีอำนาจทำงาน
(นายเจนณรงค์ สันสน)
บริษัท เจด คอนซัลแตนท์ จำกัด



ตารางที่ 5 สรุปมาตรการติดตามตรวจสอบผลกระทบสิ่งแวดล้อม โครงการจัดสรรที่ดิน สุขิมาลัย ลักซีโอ ในระยะดำเนินการ

ดัชนีคุณภาพสิ่งแวดล้อม	บริเวณที่ตรวจสอบ	พารามิเตอร์	วิธีการตรวจวัด	ความถี่ในการตรวจวัด	ผู้รับผิดชอบ
	- บ่อเก็บกากตะกอน	- ปริมาณกากตะกอน	- ความถี่ในการสูบน้ำกากตะกอน	- 2.6 ปี/ครั้ง ตลอดระยะดำเนินการ	บริษัท การ์มิน พร็อพเพอร์ตี้ จำกัด (กรณีก่อนมีการจัดตั้งนิติบุคคลหมู่บ้าน) หรือนิติบุคคลหมู่บ้านจัดสรร (กรณีจัดตั้งนิติบุคคลหมู่บ้าน)
7.การระบายน้ำและการป้องกันน้ำท่วม	- บ่อพักและท่อระบายน้ำรอบโครงการ และบ่อดักมูลฝอยบริเวณจุดเชื่อมต่อท่อระบายน้ำ	- สภาพการชำรุด/ตันเขิน - เศษมูลฝอย	- ตรวจสอบระบบท่อระบายน้ำรอบโครงการและบ่อดักมูลฝอยบริเวณจุดที่เชื่อมต่อของโครงการกับท่อระบายน้ำสาธารณะและภายหลังจากฝนหยุดตก	- 6 เดือน/ครั้ง ช่วงก่อนและหลังฤดูฝนตลอดระยะเวลาดำเนินการ	บริษัท การ์มิน พร็อพเพอร์ตี้ จำกัด (กรณีก่อนมีการจัดตั้งนิติบุคคลหมู่บ้าน) หรือนิติบุคคลหมู่บ้านจัดสรร (กรณีจัดตั้งนิติบุคคลหมู่บ้าน)
8.การจัดการมูลฝอย	- ถังมูลฝอยแต่ละห้องพัก - ห้องพักรวมมูลฝอยรวม	- สภาพทั่วไป (การชำรุด) - ปริมาณมูลฝอยตกค้าง	- ตรวจสอบถังมูลฝอยและห้องพักมูลฝอยให้มี สภาพดีอยู่เสมอ - ตรวจสอบปริมาณมูลฝอยตกค้าง	- เดือนละ 1 ครั้ง ตลอดระยะดำเนินการ - เดือนละ 1 ครั้ง ตลอดระยะดำเนินการ	บริษัท การ์มิน พร็อพเพอร์ตี้ จำกัด (กรณีก่อนมีการจัดตั้งนิติบุคคลหมู่บ้าน) หรือนิติบุคคลหมู่บ้านจัดสรร (กรณีจัดตั้งนิติบุคคลหมู่บ้าน)
9.การใช้ไฟฟ้า	- ระบบไฟส่องในโครงการและส่วนบริการต่าง ๆ - ตำแหน่งติดตั้งหม้อแปลง	- สภาพทั่วไปของอุปกรณ์ไฟฟ้าและสายไฟ - สภาพการใช้งานของ	- ตรวจสอบสภาพทั่วไปของอุปกรณ์ไฟฟ้าและสายไฟ ให้อยู่ในสภาพดี - ตรวจสอบสภาพทั่วไปของ	- เดือนละ 1 ครั้ง ตลอดระยะดำเนินการ - เดือนละ 1 ครั้ง	บริษัท การ์มิน พร็อพเพอร์ตี้ จำกัด (กรณีก่อนมีการจัดตั้งนิติบุคคลหมู่บ้าน) หรือนิติ

ลงชื่อ.....กรรมการผู้มีอำนาจลงนาม เดือนสิงหาคม 2563

(นางสาวสุพิชฌาย์ ยอแสงรัตน์ และ นายเกรียงศักดิ์ กิติเกียรติศักดิ์)

บริษัท การ์มิน พร็อพเพอร์ตี้ จำกัด

131/151

ลงชื่อ.....บุคคลธรรมดาผู้มีสิทธิลงนามรายงาน

(นายเจนณรงค์ สันสน)

บริษัท เจต คอนซัลแตนท์ จำกัด

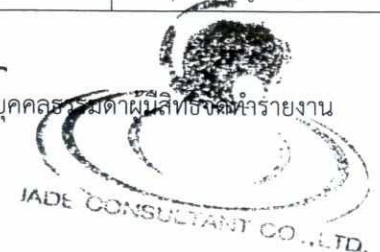

ตารางที่ 5 สรุปมาตรการติดตามตรวจสอบผลกระทบสิ่งแวดล้อม โครงการจัดสรรที่ดิน สุขิพฉายย์ ลักชีโอ ในระยะดำเนินการ

ดัชนีคุณภาพสิ่งแวดล้อม	บริเวณที่ตรวจสอบ	พารามิเตอร์	วิธีการตรวจวัด	ความถี่ในการตรวจวัด	ผู้รับผิดชอบ
	ไฟฟ้า	หม้อแปลงไฟฟ้า	หม้อแปลงไฟฟ้าให้อยู่ในสภาพดี	ตลอดระยะดำเนินการ	บุคคลหมู่บ้านจัดสรร (กรณีจัดตั้งนิติบุคคลหมู่บ้าน)
10.การคมนาคมและการจราจร	- แปลงอาศัยแต่ละแปลง	- ระบบส่องสว่าง และ CCTV	- ตรวจสอบแสงส่องสว่างและ CCTV	- เดือนละ 1 ครั้ง ตลอดระยะดำเนินการ	บริษัท การ์มิน พร็อพเพอร์ตี้ จำกัด (กรณีก่อนมีการจัดตั้งนิติบุคคลหมู่บ้าน) หรือนิติบุคคลหมู่บ้านจัดสรร (กรณีจัดตั้งนิติบุคคลหมู่บ้าน)
11.การสาธารณสุขและสุขภาพ	- พื้นที่โครงการ	- ความสะอาดและสุขอนามัยและสถิติการเจ็บป่วยและเกิดโรค	- ตรวจสอบความสะอาดและสุขอนามัย ในพื้นที่โครงการ - ตรวจสอบคัดกรองผู้อาศัยในพื้นที่โครงการตามคำแนะนำของหน่วยงานราชการ	- เดือนละ 1 ครั้ง ตลอดระยะดำเนินการ	บริษัท การ์มิน พร็อพเพอร์ตี้ จำกัด (กรณีก่อนมีการจัดตั้งนิติบุคคลหมู่บ้าน) หรือนิติบุคคลหมู่บ้านจัดสรร (กรณีจัดตั้งนิติบุคคลหมู่บ้าน)
12.อาชีวอนามัยและความปลอดภัย	- พื้นที่โครงการ	-ระบบรักษาความปลอดภัย	-ตรวจสอบให้มีเจ้าหน้าที่รักษาความปลอดภัยคอยดูแลความเรียบร้อย -ตรวจสอบสภาพการใช้งานของกล้อง CCTV	- 1 ครั้ง/เดือน ตลอดระยะเวลาเนินการ	บริษัท การ์มิน พร็อพเพอร์ตี้ จำกัด (กรณีก่อนมีการจัดตั้งนิติบุคคลหมู่บ้าน) หรือนิติบุคคลหมู่บ้านจัดสรร (กรณีจัดตั้งนิติบุคคลหมู่บ้าน)

Garmin property Co., Ltd.

ลงชื่อ..........กรรมการผู้มีอำนาจลงนาม เดือนสิงหาคม 2563
(นางสาวสุพิชฌาย์ ยอแสงรัตน์ และ นายเกรียงศักดิ์ กิติเกียรติศักดิ์)
บริษัท การ์มิน พร็อพเพอร์ตี้ จำกัด

132/151

ลงชื่อ..........บุคคลธรรมดาผู้มีสิทธิลงรายงาน
(นายเจนณรงค์ สันสน)
บริษัท เจต คอนซัลแตนท์ จำกัด

JADE CONSULTANT CO., LTD.

ตารางที่ 5 สรุปมาตรการติดตามตรวจสอบผลกระทบสิ่งแวดล้อม โครงการจัดสรรที่ดิน สุพิชฌาย์ ลักซีโอ ในระยะดำเนินการ

ดัชนีคุณภาพสิ่งแวดล้อม	บริเวณที่ตรวจสอบ	พารามิเตอร์	วิธีการตรวจวัด	ความถี่ในการตรวจวัด	ผู้รับผิดชอบ
13.การป้องกันอัคคีภัย	- พื้นที่โครงการ	- การซ่อมอพยพหนีไฟ และพื้นที่จุดรวมพล	- ซ้อมหนีไฟ โดยเชิญหน่วยงานท้องถิ่น มาเป็นวิทยากร - ตรวจสอบจุดรวมพลในพื้นที่โครงการ รวมทั้งป้ายแสดงตำแหน่งจุดรวมพล	- ปีละ 1 ครั้ง ตลอดระยะดำเนินการ	บริษัท การ์มิน พร็อพเพอร์ตี้ จำกัด (กรณีก่อนมีการจัดตั้งนิติบุคคลหมู่บ้าน) หรือนิติบุคคลหมู่บ้านจัดสรร (กรณีจัดตั้งนิติบุคคลหมู่บ้าน)
14.สุนทรียภาพและทัศนียภาพ	- พื้นที่สีเขียว	- ความสมบูรณ์ของต้นไม้ในบริเวณพื้นที่สีเขียวให้มีสภาพที่อยู่เสมอ	- ตรวจสอบและดูแลต้นไม้บริเวณพื้นที่สีเขียวใน พื้นที่โครงการให้มีสภาพดีอยู่เสมอ	- เดือนละ 1 ครั้ง ตลอดระยะดำเนินการ	บริษัท การ์มิน พร็อพเพอร์ตี้ จำกัด (กรณีก่อนมีการจัดตั้งนิติบุคคลหมู่บ้าน) หรือนิติบุคคลหมู่บ้านจัดสรร (กรณีจัดตั้งนิติบุคคลหมู่บ้าน)

หมายเหตุ : 1.ในการจัดทำรายงานผลการปฏิบัติตามมาตรการป้องกัน และแก้ไขผลกระทบสิ่งแวดล้อมและมาตรการติดตามตรวจสอบผลกระทบสิ่งแวดล้อม บริษัท การ์มิน พร็อพเพอร์ตี้ จำกัด (กรณีก่อนมีการจัดตั้งนิติบุคคลหมู่บ้าน) หรือนิติบุคคลหมู่บ้านจัดสรร (กรณีจัดตั้งนิติบุคคลหมู่บ้าน) เป็นผู้รับผิดชอบ โดยสามารถจัดทำรายงานได้เองโดยใช้ห้องปฏิบัติการของหน่วยงานราชการ หรือขึ้นทะเบียนกับหน่วยงานราชการหรือได้รับการรับรองมาตรฐานห้องปฏิบัติการจากหน่วยงานราชการหรือจากองค์กร/สถาบัน ที่เป็นที่ยอมรับในการตรวจวิเคราะห์คุณภาพสิ่งแวดล้อม หรือ ว่าจ้างบุคคลที่ 3 (Third party) ในการจัดทำรายงาน

2. จัดส่งรายงานผลการปฏิบัติตามมาตรการป้องกันและแก้ไขผลกระทบสิ่งแวดล้อม และมาตรการติดตามตรวจสอบผลกระทบสิ่งแวดล้อม โดยเสนอรายงานการปฏิบัติตามมาตรการเป็นเอกสาร พร้อมข้อมูลที่เป็นไฟล์อิเล็กทรอนิกส์ที่บันทึกบนอุปกรณ์ตามรูปแบบที่สำนักงานนโยบายและแผนทรัพยากรธรรมชาติและสิ่งแวดล้อมกำหนดในจำนวนที่เพียงพอ เพื่อจัดส่งให้กับหน่วยงานของรัฐ ซึ่งมีอำนาจอนุญาตตามกฎหมาย (องค์การบริหารส่วนตำบลเกาะแก้ว และสำนักงานที่ดินจังหวัดภูเก็ต)

3. ส่งรายงานฯ 2 ครั้ง/ปี คือ ภายในเดือนกันยายน และภายในเดือนมีนาคม

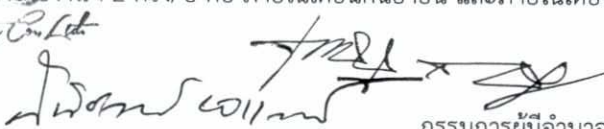
Garmin property Co., Ltd.

 ลงชื่อ.....กรรมการผู้มีอำนาจลงนาม เดือนสิงหาคม 2563

(นางสาวสุพิชฌาย์ ยอแสงรัตน์ และ นายเกรียงศักดิ์ กิติเกียรติศักดิ์)

บริษัท การ์มิน พร็อพเพอร์ตี้ จำกัด

133/151

 ลงชื่อ.....บุคคลธรรมดาผู้มีสิทธิจัดทำรายงาน

(นายเจนณรงค์ สันสน)

บริษัท เจต คอนซัลแตนท์ จำกัด



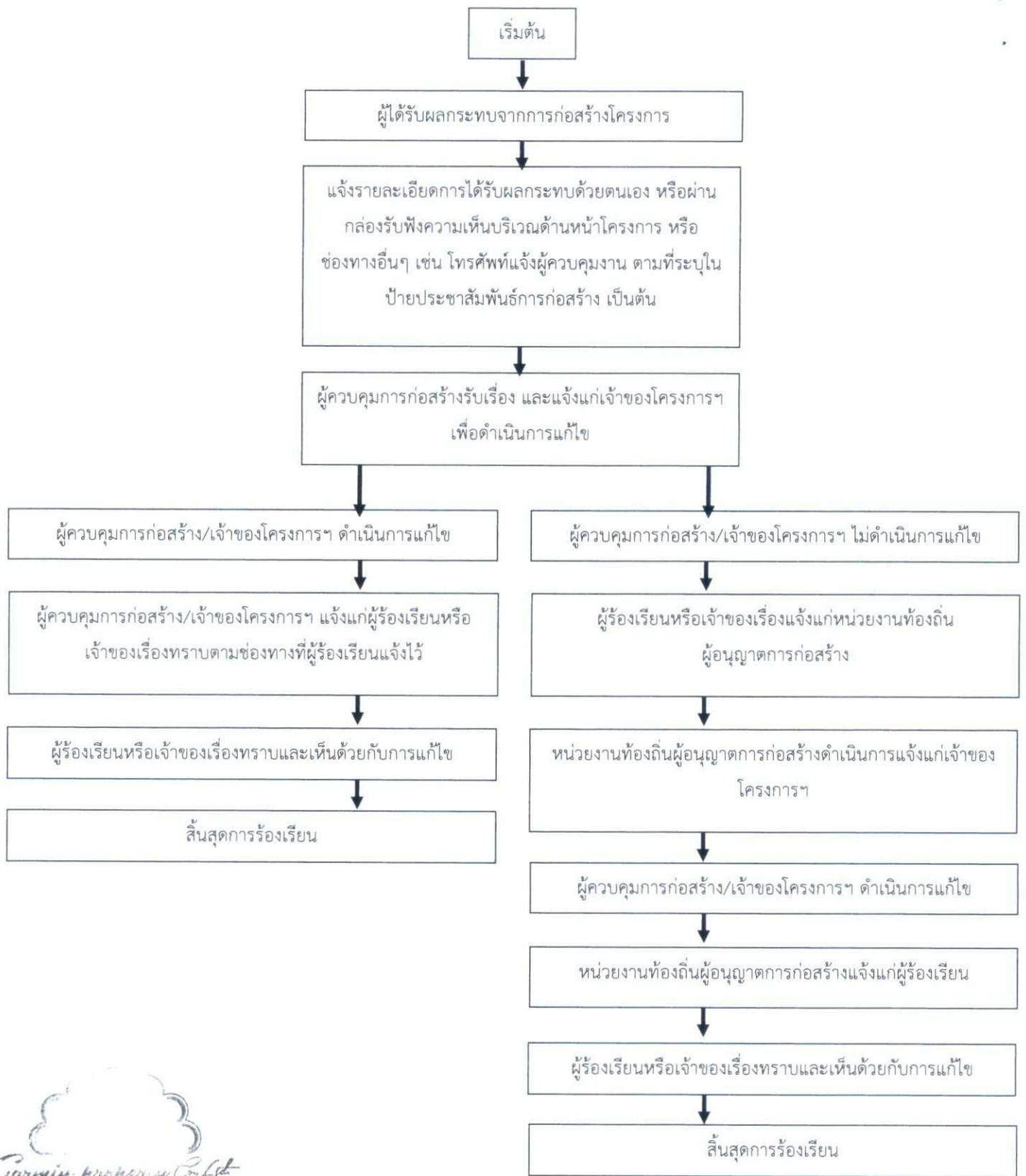

ขั้นตอนการรับเรื่องรื้อวางร้องทุกข์ของโครงการ (ระยะก่อสร้าง)

ลงชื่อ.....
 (นางสาวสุพิชฌาย์ ยอแสงรัตน์ และ นายเกรียงศักดิ์ กิติเกียรติศักดิ์)
 บริษัท การ์มิน พร็อพเพอร์ตี้ จำกัด

ลงชื่อ.....
 (นายเจนณรงค์ สันสน)
 บริษัท เจต คอนซัลแตนท์ จำกัด



เดือนสิงหาคม 2563

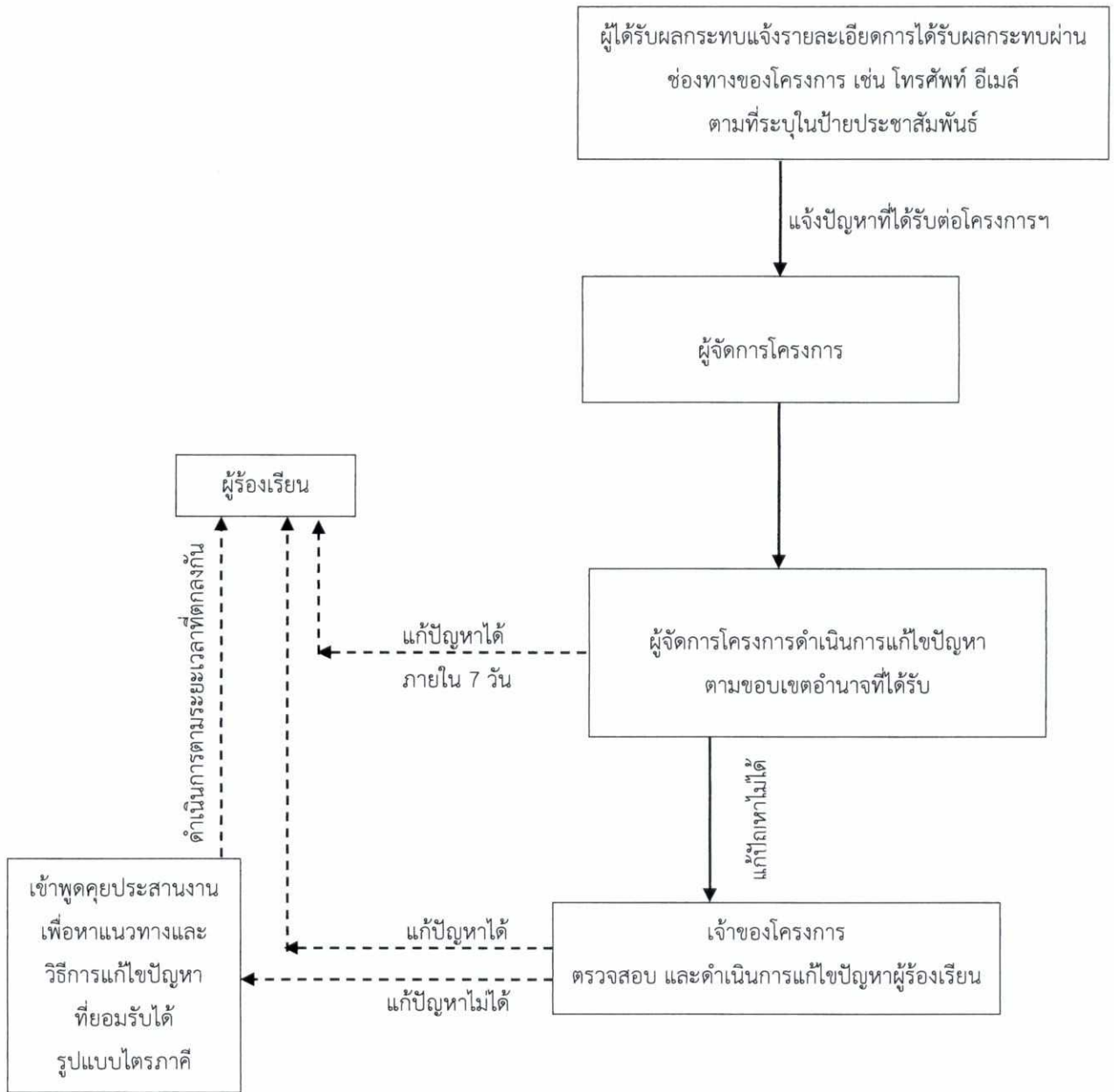

ผังแสดงขั้นตอนดำเนินการเมื่อได้รับเรื่องร้องเรียน (ระยะดำเนินการ)



ลงชื่อ.....กรรมการผู้มีอำนาจลงนาม
 (นางสาวสุพิชฌาย์ ยอแสงรัตน์ และ นายเกรียงศักดิ์ กิติเกียรติศักดิ์)
 บริษัท การ์มิน พร็อพเพอร์ตี้ จำกัด

ลงชื่อ.....บุคคลธรรมดาผู้มีสิทธิจัดทำรายงาน
 (นายเจนณรงค์ สันสน)
 บริษัท เจต คอนซัลแตนท์ จำกัด JADE CONSULTANT CO.,LTD.

เดือนสิงหาคม 2563

รายงานผลการปฏิบัติตามมาตรการป้องกันและแก้ไขผลกระทบต่อสิ่งแวดล้อม
และมาตรการติดตามตรวจสอบคุณภาพสิ่งแวดล้อม

๑. ชื่อโครงการ.....

๒. สถานที่ตั้ง.....

๓. ชื่อเจ้าของโครงการ.....

๔. จัดทำโดย.....

๕. รายละเอียดโครงการ

๕.๑ ลักษณะ/ประเภทโครงการ.....

.....

.....

๕.๒ พื้นที่โครงการ.....

.....

๕.๓ กิจกรรมในโครงการ

• การบำบัดน้ำเสีย.....

.....

.....

• การระบายน้ำ.....

.....

.....

• การจัดการขยะมูลฝอย.....

.....

.....

Garmin Paperclip Ltd.

นงกมล นงนุช

ลงชื่อ.....กรรมการผู้มีอำนาจลงนาม

(นางสาวสุพิชฌาย์ ยอแสงรัตน์ และ นายเกรียงศักดิ์ กิติเกียรติศักดิ์)

บริษัท การ์มิน พร็อพเพอร์ตี้ จำกัด



ลงชื่อ.....บุคคลธรรมดาผู้มีอำนาจจัดทำรายงาน

(นายเจนณรงค์ สันสน)

บริษัท เจต คอนซัลแตนท์ จำกัด

JETT CONSULTANTS CO., LTD.

เดือนสิงหาคม 2563

ตารางที่ ๑ แบบรายงานผลการปฏิบัติตามมาตรการป้องกันและแก้ไขผลกระทบสิ่งแวดล้อมและมาตรการ
ติดตามตรวจสอบคุณภาพสิ่งแวดล้อม

โครงการ.....

เงื่อนไขตามมาตรการ	ผลการปฏิบัติตามมาตรการ	ปัญหา อุปสรรค และแนวทางแก้ไข
มาตรการป้องกันและแก้ไข ผลกระทบสิ่งแวดล้อม ๑. ๒. ๓.		

ตารางที่ ๒ แบบบันทึกผลการตรวจวัดคุณภาพน้ำทิ้ง

ชื่อโครงการ.....

ตั้งอยู่ที่.....

ครั้งที่..... ประจำปี พ.ศ. วันที่..... เดือน..... พ.ศ.

สถานที่เก็บตัวอย่าง.....

ตำแหน่งตรวจวัด	พารามิเตอร์ที่ตรวจวัด		
มาตรฐาน*			

หมายเหตุ * ให้ใช้มาตรฐานที่กฎหมายกำหนด

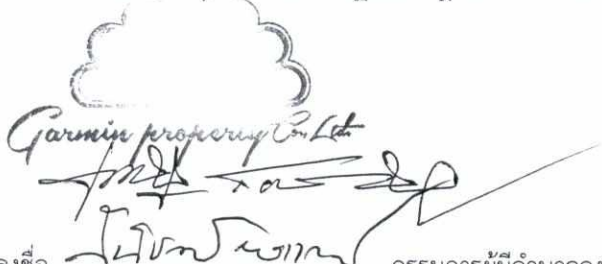
Garmin Property Co., Ltd.
นางสาวสุพิชฌาย์ ยอแสงรัตน์ และ นายเกรียงศักดิ์ กิติเกียรติศักดิ์
บริษัท การ์มิน พร็อพเพอร์ตี้ จำกัด

ลงชื่อ.....กรรมการผู้มีอำนาจลงนาม
(นางสาวสุพิชฌาย์ ยอแสงรัตน์ และ นายเกรียงศักดิ์ กิติเกียรติศักดิ์)
บริษัท การ์มิน พร็อพเพอร์ตี้ จำกัด

ลงชื่อ.....บุคคลธรรมดาผู้มีสิทธิจัดทำรายงาน
(นายเจนณรงค์ สันสน)
บริษัท เจด คอนซัลแตนท์ จำกัด
JADE CONSULTANT CO.,LTD.

เดือนสิงหาคม 2563



นางสาวสุพิชฌาย์ ยอแสงรัตน์ และ นายเกรียงศักดิ์ กิติเกียรติศักดิ์
 กรรมการผู้มีอำนาจลงนาม
 บริษัท การ์มิน พร็อพเพอร์ตี้ จำกัด
 เจ้าของโครงการ
 สิงหาคม 2563

ลงชื่อ (นางสาวสุพิชฌาย์ ยอแสงรัตน์ และ นายเกรียงศักดิ์ กิติเกียรติศักดิ์)

(นายเจนณรงค์ สันสน)
 บุคคลธรรมดาผู้มีสิทธิจัดทำรายงาน
 บริษัท เจต คอนซัลแตนท์ จำกัด
 สิงหาคม 2563

ลงชื่อ (นายเจนณรงค์ สันสน)

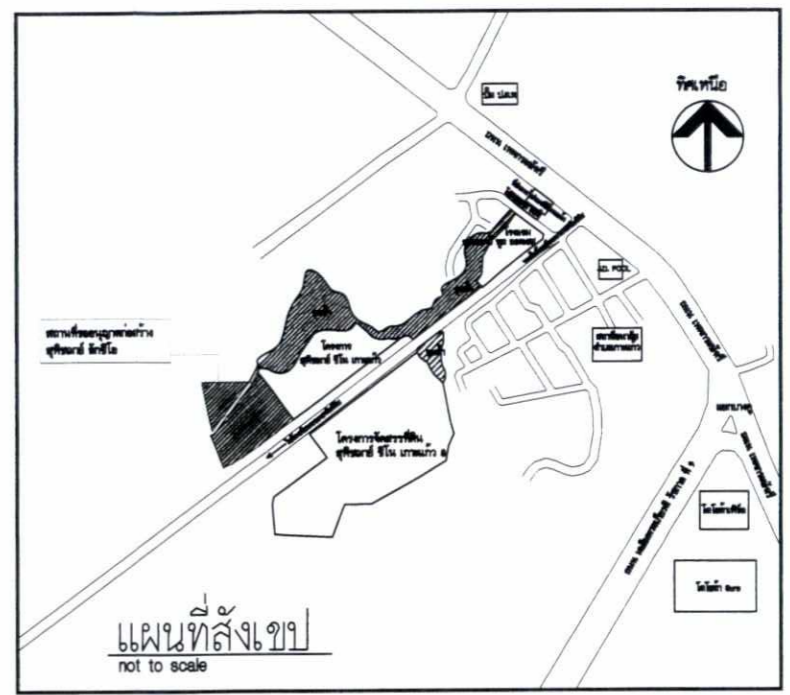
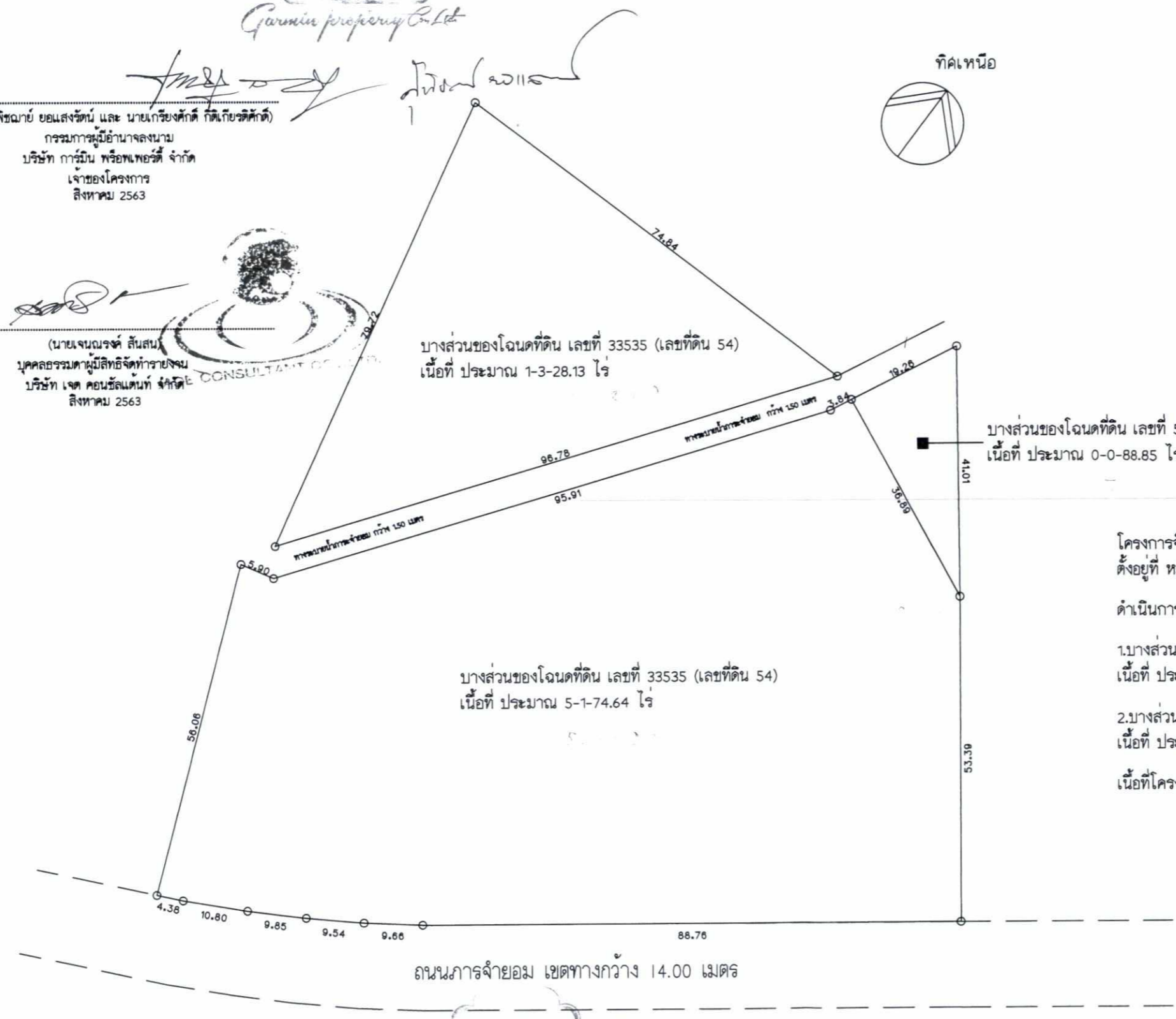

โครงการจัดสรรที่ดิน สุพิชฌาย์ ลักชีโอ
 ตั้งอยู่ที่ หมู่ที่ 2 ตำบลเกาะแก้ว อำเภอเมืองภูเก็ต จังหวัดภูเก็ต
 ดำเนินการบนเอกสารสิทธิ์ที่ดิน จำนวน 2 ฉบับ คือ
 1. บางส่วนของโฉนดที่ดิน เลขที่ 33535 (เลขที่ดิน 54)
 เนื้อที่ ประมาณ 7-1-02.67 ไร่
 2. บางส่วนของโฉนดที่ดิน เลขที่ 56651 (เลขที่ดิน 15)
 เนื้อที่ ประมาณ 0-0-88.85 ไร่
 เนื้อที่โครงการรวม ประมาณ 7-1-91.62 ไร่

รูปที่ 1 ผังต่อเอกสารสิทธิ์ที่ดิน

GENERAL NOTES:	โครงการ	เจ้าของ	สถาปนิก	วิศวกร	Date	Description	Sheet title
THIS DRAWING IS THE PROPERTY OF ONE OF ITS AFFILIATES BUT IS ISSUED SUBJECT TO RETURN UPON DEMAND AND IS NOT TO BE USED EXCEPT IN CONNECTION WITH THE PROJECT FOR WHICH IT IS INTENDED. แบบนี้เป็นกรรมสิทธิ์ของผู้ออกแบบ ห้ามนำใบโครงการไปใช้โดยไม่ขออนุญาต	โครงการ สุพิชฌาย์ ลักชีโอ ที่ตั้งโครงการ ต.เกาะแก้ว อ.เมือง จ.ภูเก็ต	เจ้าของ บริษัท การ์มิน พร็อพเพอร์ตี้ จำกัด ที่อยู่ 69/88-89 หมู่ 3 ต.รัษฎา อ.เมือง จ.ภูเก็ต สถาปนิก นาย เสริมศักดิ์ สินธุเจริญ ส.ศ. 2613 ที่อยู่ 7 ถ.พังงา ต.ตลาดใหญ่ อ.เมืองภูเก็ต จ.ภูเก็ต	สถาปนิก ปริญญา จอมเงิน ภ.สถ. 8080 73 ม.1 ต.ไม้ขาว อ.ตลาดใหญ่ จ.ภูเก็ต วิศวกรโครงสร้าง นาย ไพจิตร รัตนสำลี ส.ศ. 10376 20/52 ม.4 ต.ศรีสุนทร อ.ตลาดใหญ่ จ.ภูเก็ต	วิศวกร วิศวกรสถาปัตย์/วิศวกรเครื่องกล ศรินทร์ วงศ์วิวัฒน์ ภ.สถ. 8211/ส.ก.3276 100/115 หมู่ 5 ต.รัษฎา อ.เมือง จ.ภูเก็ต วิศวกรไฟฟ้า			Plot Date : 12/02/63 Drawn by : ปริญญา จอมเงิน

โครงการจัดสรรที่ดิน สหิพาณิชย์ ลักชีโอ
ตั้งอยู่ที่ หมู่ที่ 2 ตำบลเกาะแก้ว อำเภอเมืองภูเก็ต จังหวัดภูเก็ต

รายละเอียดการแก้ไขพื้นที่ ประกอบด้วย

1. แปลงที่ดินสำหรับจำหน่าย ที่ดินสำหรับจำหน่ายจำนวน 32 แปลง (แปลงหมายเลข 1-32)
 - เนื้อที่มากที่สุด เนื้อที่ ประมาณ 99.58 ตารางวา (แปลงหมายเลข 21)
 - เนื้อที่น้อยที่สุด เนื้อที่ ประมาณ 50.41 ตารางวา (แปลงหมายเลข 2-4,7-9,12-14,17-19)

2. แปลงที่ดินสาธารณูปโภค ดังนี้

- 2.1 แปลงที่ดินเพื่อจัดเป็นส่วนสาธารณะ จำนวน 1 แปลง เนื้อที่ ประมาณ 0-1-08.12 ไร่ หรือ 108.12 ตารางวา (432.48 ตารางเมตร คิดเป็น รอยละ 5.76 ของพื้นที่จำหน่าย โดยรอยละ 5 ของพื้นที่จำหน่าย เนื้อที่ ประมาณ 0-0-93.89 ไร่ หรือ 93.89 ตารางวา (375.58 ตารางเมตร)
- 2.2 แปลงที่ดินเพื่อจัดเป็นส่วนหย่อม 1 จำนวน 1 แปลง เนื้อที่ ประมาณ 0-0-15.39 ไร่ หรือ 15.39 ตารางวา (61.56 ตารางเมตร)
- 2.3 แปลงที่ดินเพื่อจัดเป็นส่วนหย่อม 2 จำนวน 1 แปลง เนื้อที่ ประมาณ 0-0-16.92 ไร่ หรือ 16.92 ตารางวา (67.68 ตารางเมตร)
- 2.4 แปลงที่ดินเพื่อจัดเป็นสวนหย่อม (ที่ดินพร้อมอาคาร) จำนวน 1 แปลง เนื้อที่ ประมาณ 0-0-25.91 ไร่ หรือ 25.91 ตารางวา (103.64 ตารางเมตร) โดยตำแหน่งที่ดินบุคคลมีเขตติดต่อกับสาธารณูปโภคอื่นๆ คือ ถนนภายในโครงการ
- 2.5 แปลงที่ดินเพื่อจัดเป็นสวนหย่อม จำนวน 1 แปลง เนื้อที่ ประมาณ 0-0-01.68 ไร่ หรือ 1.68 ตารางวา (6.72 ตารางเมตร)
- 2.6 พื้นที่ติดตั้ง และหม้อแปลงไฟฟ้า จำนวน 1 แปลง เนื้อที่ ประมาณ 0-0-07.94 ไร่ หรือ 7.94 ตารางวา (31.76 ตารางเมตร)
- 2.7 พื้นที่ถนน เนื้อที่ ประมาณ 2-1-37.77 ไร่ หรือ 937.77 ตารางวา (3,751.08 ตารางเมตร)

รวมเนื้อที่จัดเป็นสาธารณูปโภค (ไม่จำหน่าย) ประมาณ 2-3-13.73 ไร่ หรือ 1,113.73 ตารางวา (4,454.92 ตารางเมตร)

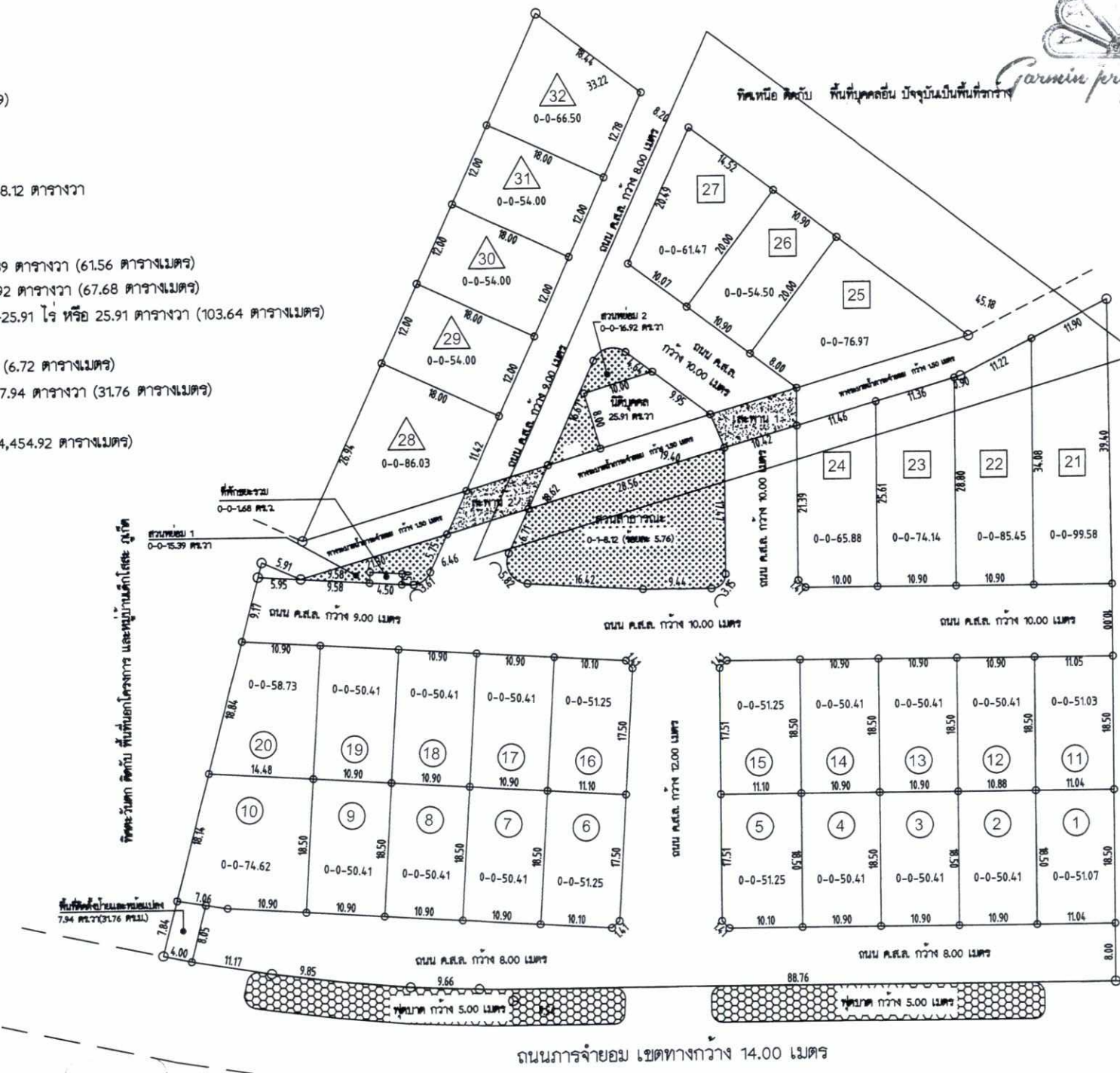

Garmin property
นางสาวสุพิชฌาย์ ยอแสงรัตน์ และ นายเกรียงศักดิ์ กิติเกียรติศักดิ์
กรรมการผู้มีอำนาจลงนาม
บริษัท การ์มิน พร็อพเพอร์ตี้ จำกัด
เจ้าของโครงการ
สิงหาคม 2563

ลงชื่อ.....
(นางสาวสุพิชฌาย์ ยอแสงรัตน์ และ นายเกรียงศักดิ์ กิติเกียรติศักดิ์)
กรรมการผู้มีอำนาจลงนาม
บริษัท การ์มิน พร็อพเพอร์ตี้ จำกัด
เจ้าของโครงการ
สิงหาคม 2563

ลงชื่อ.....
(นายเจนณรงค์ สิ้นสน)
บุคคลธรรมดาผู้มีสิทธิจัดทำรายงาน
บริษัท เจด คอนซัลแตนท์ จำกัด
สิงหาคม 2563
JADE CONSULTANT CC

สัญลักษณ์ประกอบโครงการ

- ① - ②⑩ บ้านเดี่ยว 3 ชั้น ครึ่ง แบบ A จำนวน 20 หลัง
- ⑪ - ⑭ บ้านเดี่ยว 3 ชั้น ครึ่ง แบบ B จำนวน 7 หลัง
- ⑮ - ⑳ บ้านเดี่ยว 3 ชั้น ครึ่ง แบบ C จำนวน 5 หลัง

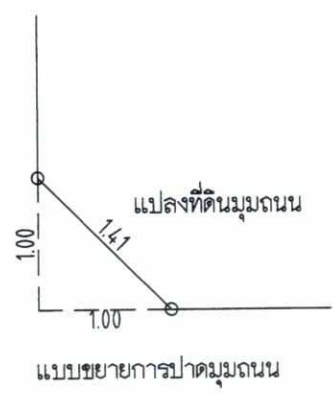

รูปที่ 2 ผังแบ่งแปลงจำหน่าย

GENERAL NOTES:	โครงการ	เจ้าของ	สถาปนิก	วิศวกรสถาปัตย์/วิศวกรเครื่องกล	Date	Description	Sheet title
THIS DRAWING IS THE PROPERTY OF ONE OF ITS AFFILIATES IT IS ISSUED SUBJECT TO RETURN UPON DEMAND AND IS NOT TO BE USED EXCEPT IN CONNECTION WITH THE PROJECT FOR WHICH IT IS INTENDED. แบบนี้เป็นกรรมสิทธิ์ของ ผู้พัฒนา ห้ามนำไปใช้โดยมิได้รับอนุญาต	DO NOT SCALE DRAWING. USE FIGURED DIMENSION ONLY. ข้อควรระวังในการใช้แบบแปลน: ห้ามใช้แบบแปลนนี้เพื่อวัตถุประสงค์อื่นที่ไม่ได้ระบุไว้	โครงการ สหิพาณิชย์ ลักชีโอ	บริษัท การ์มิน พร็อพเพอร์ตี้ จำกัด ที่อยู่ 69/88-89 หมู่ 3 ต.รัษฎา อ.เมือง จ.ภูเก็ต	นาย เสริมศักดิ์ สินธุเจริญ ส.ส. 2613 ที่อยู่ 7 ถนนงา ต.ตลาดใหญ่ อ.เมืองภูเก็ต จ.ภูเก็ต	บริษัท การ์มิน พร็อพเพอร์ตี้ จำกัด	บริษัท การ์มิน พร็อพเพอร์ตี้ จำกัด	Plot Date : 12/02/63 Drawing No. Total Sheet
			นาย ไพจิตร ชัดต้นสำลี ส.ย. 10376	วิศวกรไฟฟ้า			
			นาย ไพจิตร ชัดต้นสำลี ส.ย. 10376	วิศวกรไฟฟ้า			
			นาย ไพจิตร ชัดต้นสำลี ส.ย. 10376	วิศวกรไฟฟ้า			

ทิศเหนือ

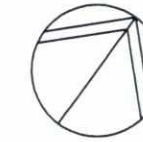

สัญลักษณ์ประกอบโครงการ

- ① - ②0 บ้านเดี่ยว 3 ชั้น ครึ่ง แบบ A จำนวน 20 หลัง
- ②1 - ②7 บ้านเดี่ยว 3 ชั้น ครึ่ง แบบ B จำนวน 7 หลัง
- ②8 - ③2 บ้านเดี่ยว 3 ชั้น ครึ่ง แบบ C จำนวน 5 หลัง

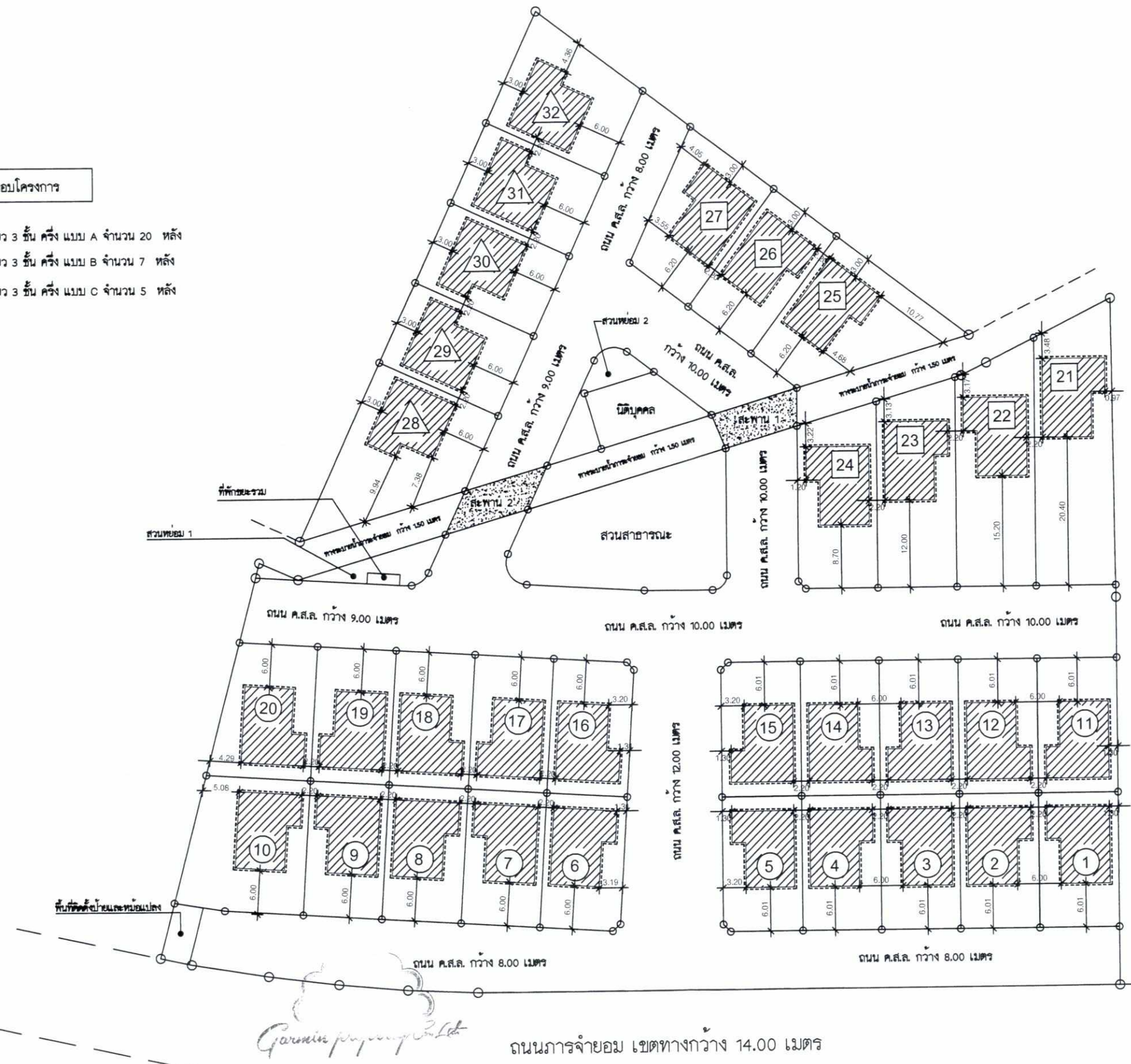

Garmin Property Co., Ltd.
 (นางสาวสุพิชฌาย์ ยอมแสงรัตน์ และ นายเกรียงศักดิ์ ฤทธิชัยศักดิ์)
 กรรมการผู้มีอำนาจลงนาม
 บริษัท การ์มิน พร็อพเพอร์ตี้ จำกัด
 เจ้าของโครงการ
 สิงหาคม 2563

IADE CONSULTANT CO., LTD.
 (นายเจษฎาพงศ์ สีนสน)
 บุคคลธรรมดาผู้มีสิทธิจัดทำรายงาน
 บริษัท เจด คอนซัลแตนท์ จำกัด
 สิงหาคม 2563

รูปที่ 3 ผังระยะถอยร่นอาคาร

GENERAL NOTES: THIS DRAWING IS THE PROPERTY OF ONE OF ITS AFFILIATES. IT IS ISSUED SUBJECT TO RETURN UPON DEMAND AND IS NOT TO BE USED EXCEPT IN CONNECTION WITH THE PROJECT FOR WHICH IT IS INTENDED. DO NOT SCALE DRAWING. USE FIGURED DIMENSION ONLY. รายละเอียดและขนาดที่แสดงในแบบให้ไว้ ค่าตั้งอยู่ที่กำหนดไว้เท่านั้น ห้ามวัดขนาดจากแบบโดยเด็ดขาด แบบนี้เป็นกรรมสิทธิ์ของ ผู้ออกแบบ ห้ามทำไปใช้โดยมิได้รับอนุญาต	โครงการ สหิพัฒน์ สหิโฮ ที่ตั้งโครงการ ต.เกาะแก้ว อ.เมือง จ.ภูเก็ต	เจ้าของ บริษัท การ์มิน พร็อพเพอร์ตี้ จำกัด ที่อยู่ 69/88-89 หมู่ 3 ต.รัษฎา อ.เมือง จ.ภูเก็ต	สถาปนิก บริษัท จอมเงิน 73 ม.1 ต.ไม้ขาว อ.ดงใหญ่ จ.ภูเก็ต	วิศวกรสถาปัตย์/วิศวกรเครื่องกล ศรัณย์ วงศ์วิวัฒน์ 100/115 หมู่ 5 ต.รัษฎา อ.เมือง จ.ภูเก็ต	Date Description Sheet title
	สถาปนิก นาย เสริมศักดิ์ สินธุเจริญ ที่อยู่ 7 อ.พังงา ต.ตลาดใหญ่ อ.เมืองภูเก็ต จ.ภูเก็ต	วิศวกรโครงสร้าง นาย ไพจิตร รัตนสำลี 20/52 ม.4 ต.ศรีสุนทร อ.ดงใหญ่ จ.ภูเก็ต	วิศวกรไฟฟ้า สย. 10376	Date Description Sheet title	Plot Date : 12/02/63 Drawn by : บริษัท จอมเงิน

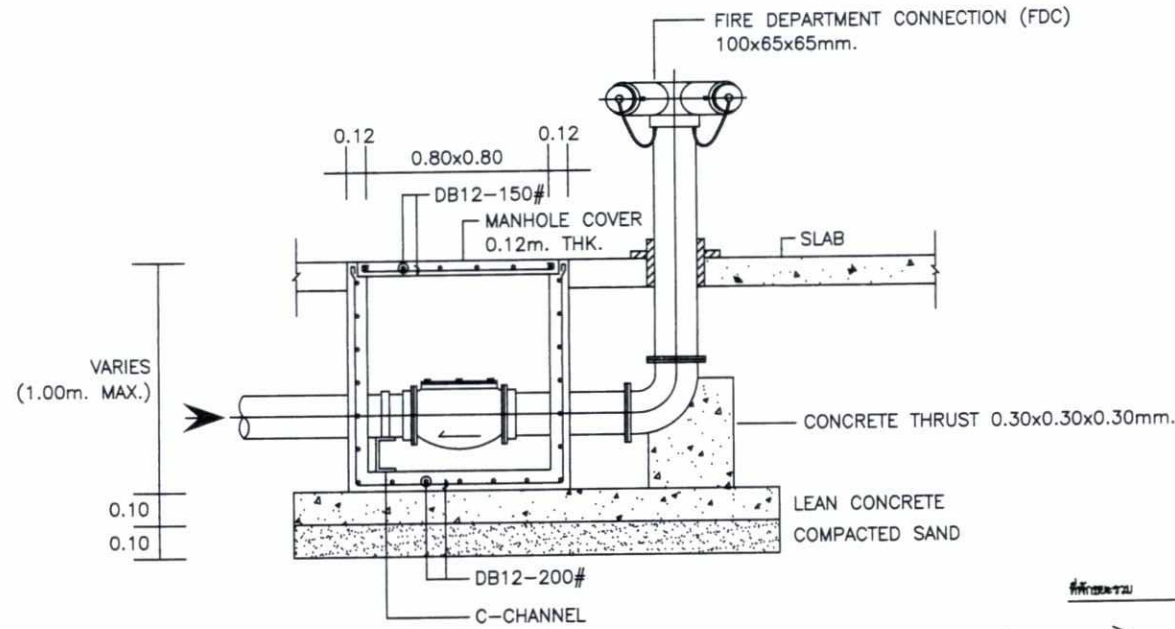

แบบขยาย 1 หัวรับน้ำดับเพลิง

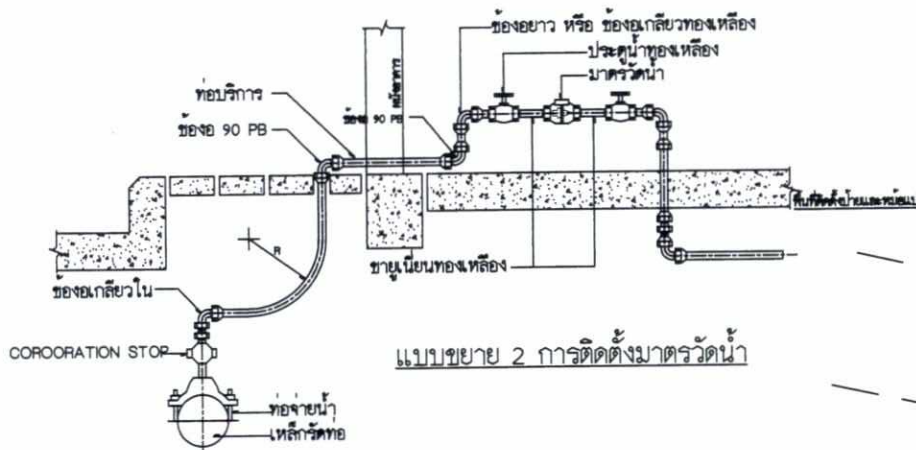

แบบขยาย 2 การติดตั้งมาตรวัดน้ำ

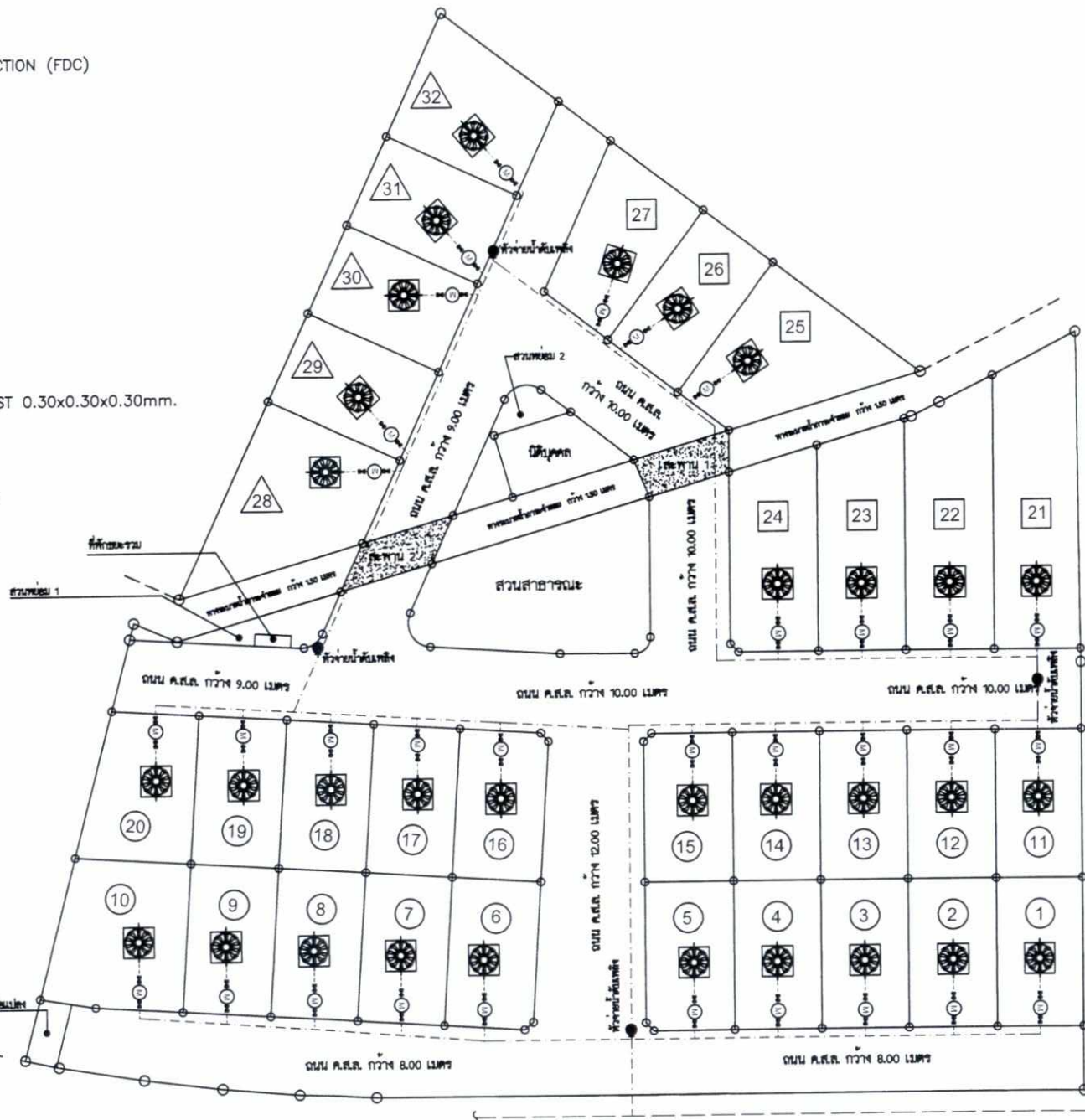

- สัญลักษณ์**
- > ท่อประปาการประปา
 - > ท่อประปาภายในโครงการ
 - หัวจ่ายน้ำดับเพลิง (ดูแบบขยาย 1)
 - ☼ ถังเก็บน้ำสำรอง 2,000 ลิตร
 - ⊙ มิเตอร์ประปา (ดูแบบขยาย 2)
- หมายเหตุ เปลี่ยนแปลงได้ตามมาตรฐานการประปาภูมิภาค
- สัญลักษณ์ประกอบโครงการ**
- ① - ②๐ บ้านเดี่ยว 3 ชั้น ครึ่ง แบบ A จำนวน 20 หลัง
 - ②๑ - ②๗ บ้านเดี่ยว 3 ชั้น ครึ่ง แบบ B จำนวน 7 หลัง
 - ②๘ - ③๒ บ้านเดี่ยว 3 ชั้น ครึ่ง แบบ C จำนวน 5 หลัง

รูปที่ 4 ผังระบับน้ำใช้

Garmin property Co., Ltd.

ลงชื่อ.....
(นางสาวสุพิชฌาย์ ยอดแสงรัตน์ และ นายเกรียงศักดิ์ กิตติเกียรติศักดิ์)
กรรมการผู้มีอำนาจลงนาม
บริษัท การ์มิน พร็อพเพอร์ตี้ จำกัด
เจ้าของโครงการ
สิงหาคม 2563

ลงชื่อ.....
(นายเจนณรงค์ สันสน)
บุคคลธรรมดาผู้มีสิทธิจัดทำรายงาน
บริษัท เจต คอนซัลแตนท์ จำกัด
สิงหาคม 2563

MADE CONSULTANT CO., LTD.

GENERAL NOTES:	โครงการ	เจ้าของ	สถาปนิก	วิศวกรสุขาภิบาล/วิศวกรเครื่องกล	Date	Description	Sheet title
THIS DRAWING IS THE PROPERTY OF ONE OF ITS AFFILIATES IS ISSUED SUBJECT TO RETURN UPON DEMAND AND IS NOT TO BE USED EXCEPT IN CONNECTION WITH THE PROJECT FOR WHICH IT IS INTENDED. แบบนี้เป็นทรัพย์สินของ ผู้ดูแลแบบ ห้ามทำไปใช้โดยมิได้รับอนุญาต	โครงการ	บริษัท การ์มิน พร็อพเพอร์ตี้ จำกัด	บริษัท จอมเงิน 73 ม.1 ต.โมขาว อ.ดงหลวง จ.อุบลราชธานี	วิศวกรสุขาภิบาล/วิศวกรเครื่องกล			Plot Date : 12/02/63 Drawing No. Total Sheet
	สัญญา	สัญญา	สัญญา	วิศวกรโครงสร้าง			
	สัญญา	สัญญา	สัญญา	วิศวกรไฟฟ้า			Drawn by: บริษัท จอมเงิน

ตัวอย่างแบบขยายถังเก็บน้ำสำรอง

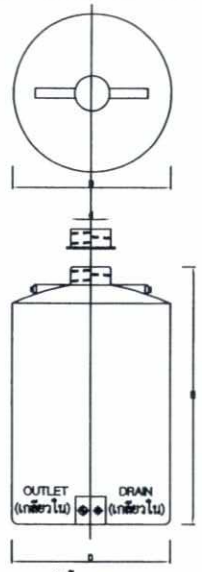

ตาราง แสดงขนาดของถังเก็บน้ำทรงกระบอก

MODEL	CAPACITY (ลิตร)	ขนาดถัง (mm)			ขนาดท่อ		
		D	d	H	INLET	OUTLET	DRAIN
PS-2000 A	2000	300	200	1000	1 1/2"	1"	1"



(Handwritten signature)
 ลงชื่อ.....

(นางสาวสุพิศญา ยอนแสงรัตน์ และ นายเกรียงศักดิ์ กิติเกียรติศักดิ์)
 กรรมการผู้มีอำนาจลงนาม
 บริษัท การ์มิน พร็อพเพอร์ตี้ จำกัด
 เจ้าของโครงการ
 สิงหาคม 2563

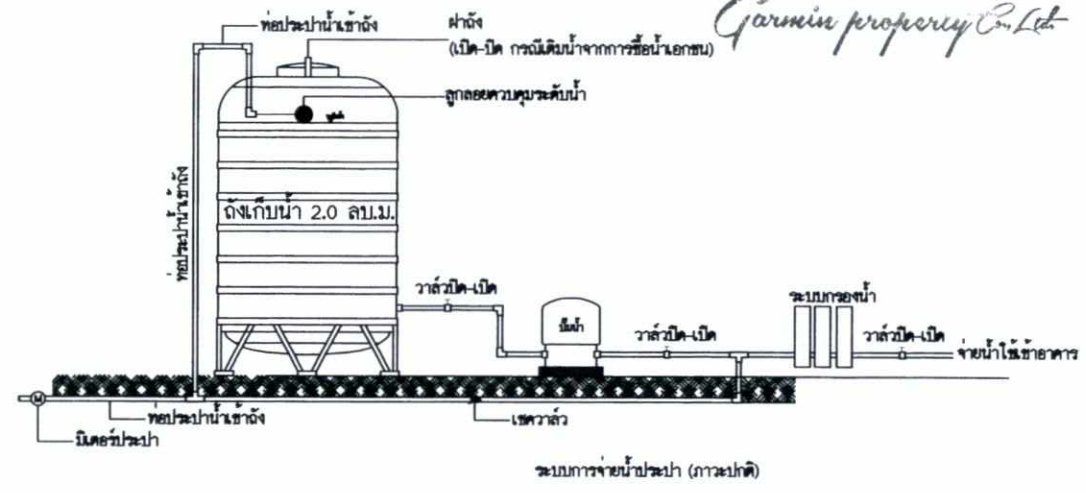

(Handwritten signature)
 ลงชื่อ.....
 (นายเจนณรงค์ สิ้นสน)
 บุคคลธรรมดาผู้มีสิทธิจัดทำรายงาน
 บริษัท เจต คอนซัลแตนท์ จำกัด
 สิงหาคม 2563
 JADE CONSULTANT CO.,LTD.

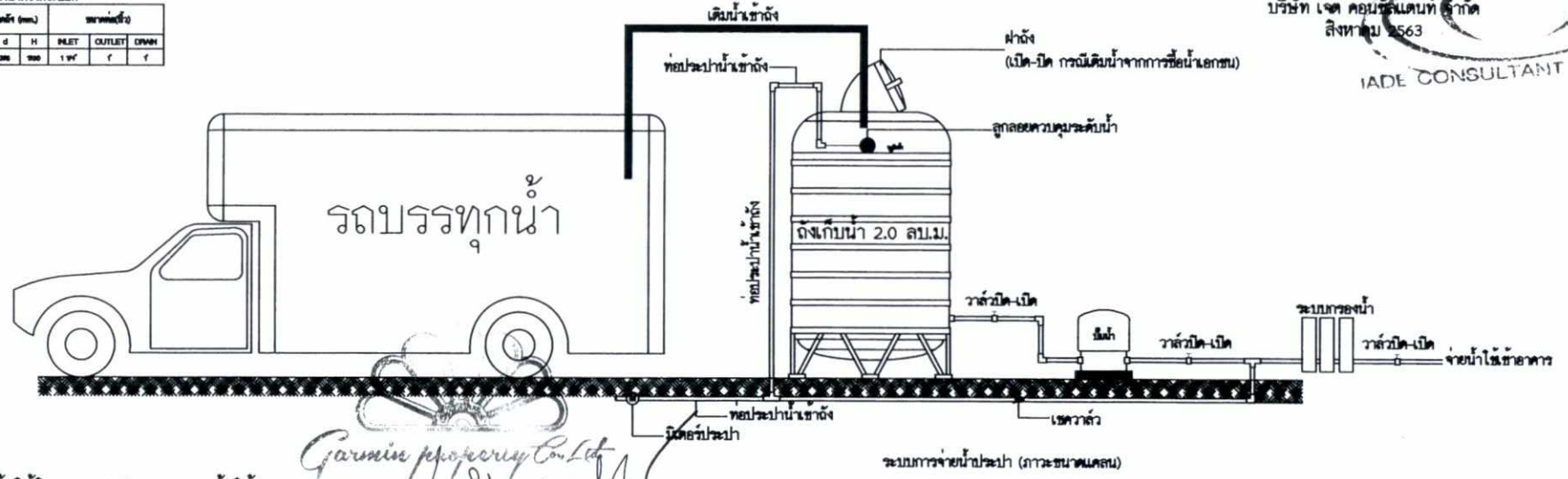

รูปที่ 5 ระบบน้ำใช้ในภาวะปกติและระบบน้ำใช้ภาวะขาดแคลน



GENERAL NOTES:	โครงการ	เจ้าของ	สถานที่	วิศวกรควบคุม/วิศวกรก่อสร้าง	Date	Description	Sheet title
THIS DRAWING IS THE PROPERTY OF ONE OF ITS APPLICANTS IS ISSUED SUBJECT TO RETURN UPON DEMAND AND IS NOT TO BE USED EXCEPT IN CONNECTION WITH THE PROJECT FOR WHICH IT IS INTENDED. DO NOT SCALE DRAWING. USE PENCIL OR INK ONLY. THIS DRAWING IS THE PROPERTY OF GARMIN PROPERTY CO., LTD. AND IS NOT TO BE REPRODUCED OR TRANSMITTED IN ANY FORM OR BY ANY MEANS, ELECTRONIC OR MECHANICAL, INCLUDING PHOTOCOPYING, RECORDING, OR BY ANY INFORMATION STORAGE AND RETRIEVAL SYSTEM.	โครงการ ศูนย์ขาย อัสซีโอ	บริษัท การ์มิน พร็อพเพอร์ตี้ จำกัด เลขที่ 69/88-89 หมู่ 3 คลองเตย อ.เมือง จ.ภูเก็ต	สถานี นาย เสริมศักดิ์ สิมสูงเจริญ เลขที่ 7 อ.พิัง จ.สตูลใหม่ อ.เมืองภูเก็ต จ.ภูเก็ต	สถานี บริษัท การ์มิน พร็อพเพอร์ตี้ จำกัด เลขที่ 69/88-89 หมู่ 3 คลองเตย อ.เมือง จ.ภูเก็ต วิศวกรควบคุม/วิศวกรก่อสร้าง นาย ไพจิตร ชินสวัสดิ์ เลขที่ 20/52 หมู่ 4 คลองเตย อ.เมือง จ.ภูเก็ต	1-10-2023 1-10-2023 1-10-2023	ภ-ธ. 8080 ภ-ธ.21พตจ.3276	Plot Date : 12/02/63 Drawn by : ปริศญา ชนงเงิน
	ผู้ควบคุมงาน	นาย เสริมศักดิ์ สิมสูงเจริญ	นาย ไพจิตร ชินสวัสดิ์	วิศวกรควบคุม/วิศวกรก่อสร้าง			Drawing No.
	ผู้จัดทำโครงการ	นาย เสริมศักดิ์ สิมสูงเจริญ	นาย ไพจิตร ชินสวัสดิ์	วิศวกรควบคุม/วิศวกรก่อสร้าง			Total Sheet

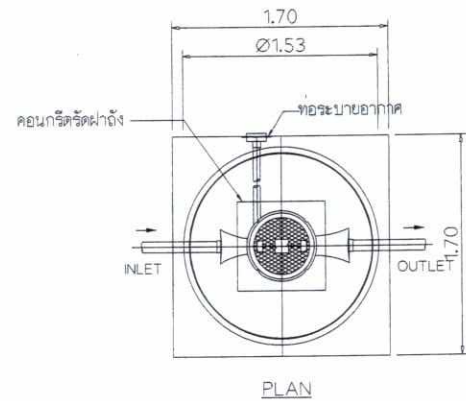
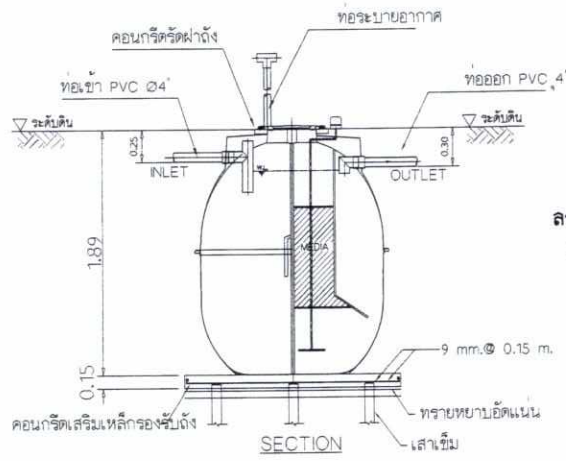

แบบขยาย 1 ระบบบำบัดน้ำเสีย ปริมาตร 2.0 ลบ.ม.

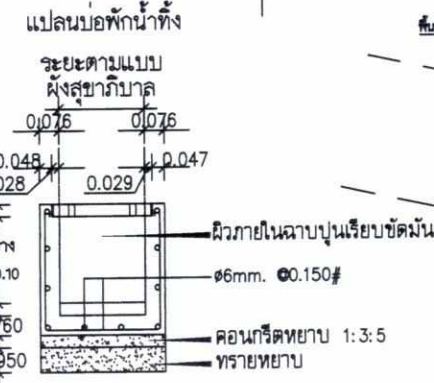
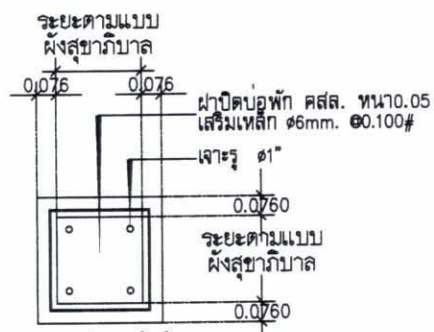

รูปตัดบ่อน้ำทิ้ง

Garmin property Co., Ltd.
 ลงชื่อ: *[Signature]*
 (นางสาวสุพิชฌาย์ ยอดแสงรัตน์ และ นายเกรียงศักดิ์ กิติเกียรติศักดิ์)
 กรรมการผู้มีอำนาจลงนาม
 บริษัท การ์มิน พร็อพเพอร์ตี้ จำกัด
 เจ้าของโครงการ
 สิงหาคม 2563

ลงชื่อ: *[Signature]*
 (นายเจนณรงค์ สิ้นสน)
 บุคคลธรรมดาผู้มีสิทธิทำรายงาน
 บริษัท เจต คอนซัลแตนท์ จำกัด
 สิงหาคม 2563
 JAFI CONSULTANT CO., LTD.
 ทัศนีย์

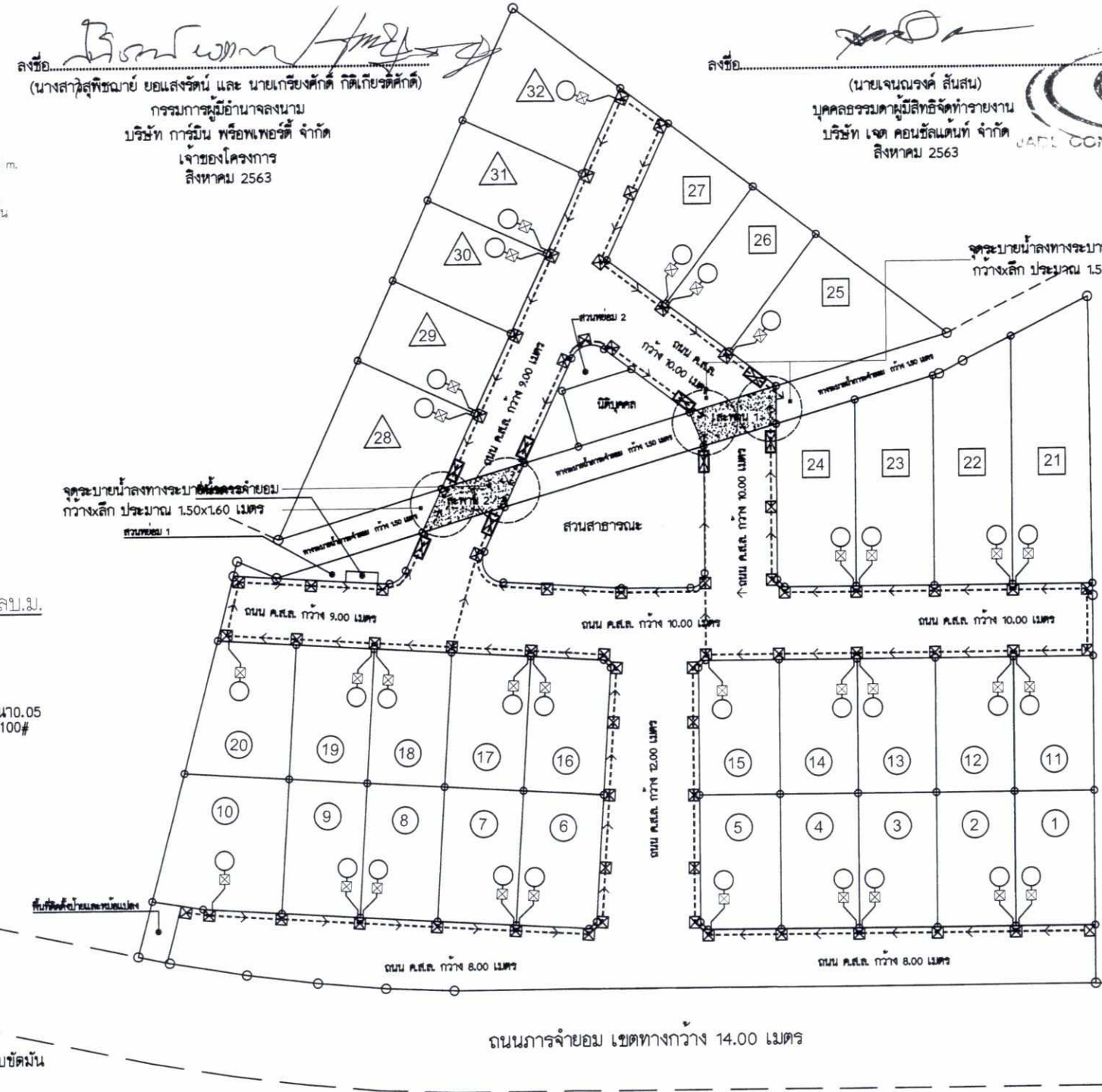

- สัญลักษณ์**
- ท่อระบายน้ำคอนกรีต ขนาด ๑ 0.60 เมตร
 - บ่อตรวจคุณภาพน้ำ
 - ถังบำบัดชนิดเติมอากาศ อัตราการบำบัด 2 ลบ.ม./วัน พร้อมบ่อบำบัด/บ่อตรวจคุณภาพน้ำแต่ละแปลง (ดูแบบขยาย 1)
 - บ่อบำบัดน้ำคอนกรีต ขนาด ๑ 0.70 เมตร
- สัญลักษณ์ประกอบโครงการ**
- ① - ②๐ บ้านเดี่ยว 3 ชั้น ชั้นแบบ A จำนวน 20 หลัง
 - ②๑ - ②๗ บ้านเดี่ยว 3 ชั้น ชั้นแบบ B จำนวน 7 หลัง
 - ②๘ - ③๒ บ้านเดี่ยว 3 ชั้น ชั้นแบบ C จำนวน 5 หลัง

รูปที่ 6 ผังระบบระบายน้ำเสีย ตำแหน่งระบบบำบัดน้ำเสีย และแบบขยายระบบบำบัดน้ำเสีย

GENERAL NOTES:	โครงการ	เจ้าของ	สถาปนิก	วิศวกรสุขาภิบาล/วิศวกรเครื่องกล	Date	Description	Sheet title
THIS DRAWING IS THE PROPERTY OF ONE OF ITS AFFILIATES IT IS ISSUED SUBJECT TO RETURN UPON DEMAND AND IS NOT TO BE USED EXCEPT IN CONNECTION WITH THE PROJECT FOR WHICH IT IS INTENDED. แบบนี้เป็นกรรมสิทธิ์ของ ผู้ขอแบบ ห้ามนำไปใช้โดยไม่ได้รับอนุญาต	โครงการ	บริษัท การ์มิน พร็อพเพอร์ตี้ จำกัด ที่อยู่ 69/88-89 หมู่ 3 ต.รัชฎา อ.เมือง จ.ภูเก็ต	บริษัท จอมเงิน 73 ม.1 ต.ไมขาว อ.กลาง จ.ภูเก็ต	วิศวกรสุขาภิบาล/วิศวกรเครื่องกล ศรัณย์ วงศ์วิวัฒน์ ภ.สถ. 8080 100/115 หมู่ 5 ต.รัชฎา อ.เมือง จ.ภูเก็ต			Plot Date : 12/02/63 Drawing No. Total Sheet
DO NOT SCALE DRAWING. USE FILED DIMENSION ONLY. ขอแนะนำที่แนบแบบให้ไว้ คำสั่งหรือกำหนดไว้เท่านั้น ห้ามรีดขนาดจากแบบโดยเด็ดขาด	ผู้ทำโครงการ	สถาปนิก นาย เสริมศักดิ์ สินธุเจริญ ส.สถ.2613 ที่อยู่ 7 ถ.พังงา ต.ตลาดใหญ่ อ.เมืองภูเก็ต จ.ภูเก็ต	วิศวกรโครงสร้าง นาย ไพจิตร รัตนลาลี สย. 10376 20/52 ม.4 ต.ศรีสุนทร อ.กลาง จ.ภูเก็ต	วิศวกรไฟฟ้า			บริษัท จอมเงิน



บ่อตรวจคุณภาพน้ำ ติดตั้งตะแกรงดักมูลฝอย

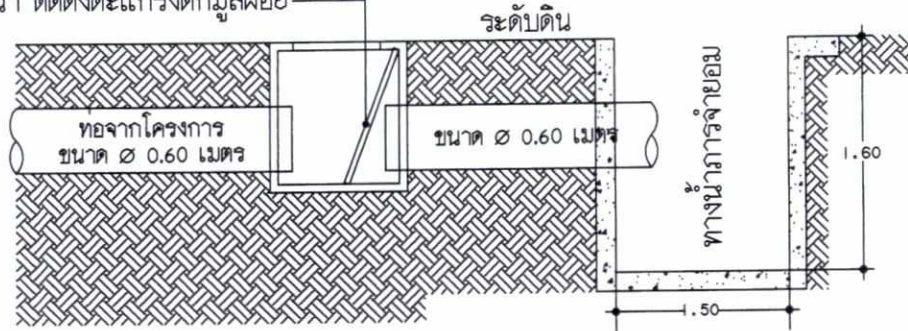

แบบขยาย 1 รูปตัดการเชื่อมต่อบ่อระบายน้ำกับทางน้ำการจ่ายอม

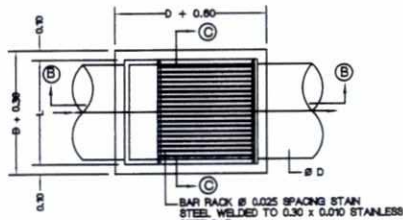

แปลน

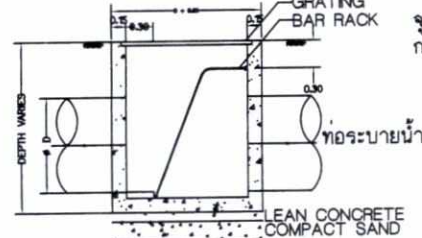

รูปตัด B - B

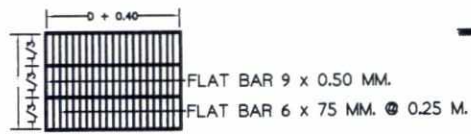

GRATING

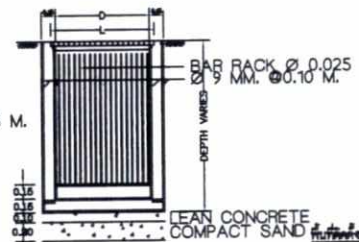

รูปตัด C - C

แบบขยายบ่อตรวจคุณภาพน้ำรวม

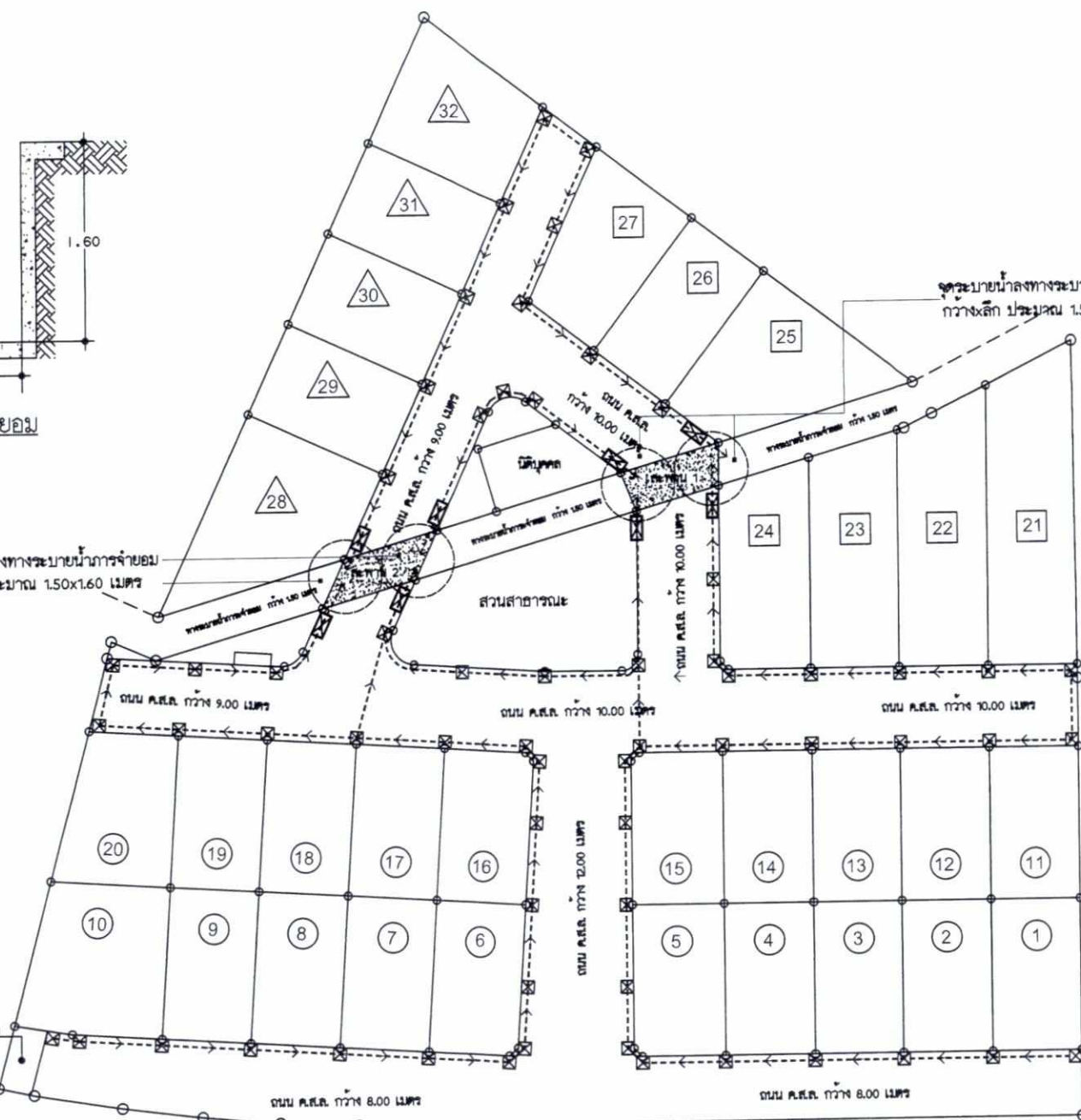

สัญลักษณ์

- ท่อระบายน้ำคอนกรีต ขนาด ๑.๖๐ เมตร
- ☒ บ่อตรวจคุณภาพน้ำ
- ☒ บ่อพักน้ำคอนกรีต ขนาด ๑.๗๐ เมตร

สัญลักษณ์ประกอบโครงการ

- ① - ②๐ บ้านเดี่ยว 3 ชั้น ชั้นแบบ A จำนวน 20 หลัง
- ②1 - ②7 บ้านเดี่ยว 3 ชั้น ชั้นแบบ B จำนวน 7 หลัง
- ②8 - ③2 บ้านเดี่ยว 3 ชั้น ชั้นแบบ C จำนวน 5 หลัง

ถนนการจ่ายอม เขตทางกว้าง 14.00 เมตร

Garmin property

นางสาวสุพิชฌาย์ ยอแสงรัตน์ และ นายเกรียงศักดิ์ กิติเกียรติศักดิ์
กรรมการผู้มีอำนาจลงนาม
บริษัท การมีน หรือเพอริวดี จำกัด
เจ้าพนักงานโครงการ
สิงหาคม 2563

นางเจนณรงค์ สันสน
บุคคลธรรมดาผู้มีสิทธิจัดทำรายงาน
บริษัท เจด คอนซัลแตนท์ จำกัด JADE CONSULTANT CO.,LTD.
สิงหาคม 2563

รูปที่ 7 ผังระบบระบายน้ำ และตำแหน่งจุดระบายน้ำของโครงการ

GENERAL NOTES	โครงการ	เจ้าของ	สถาปนิก	วิศวกรสถาปัตย์/วิศวกรเครื่องกล	Date	Description	Sheet title
THIS DRAWING IS THE PROPERTY OF ONE OF ITS AFFILIATES IT IS ISSUED SUBJECT TO RETURN UPON DEMAND AND IS NOT TO BE USED EXCEPT IN CONNECTION WITH THE PROJECT FOR WHICH IT IS INTENDED. แบบนี้เป็นกรรมสิทธิ์ของ ผู้ขอแบบ ห้ามนำไปใช้ในโครงการอื่นโดยไม่ขออนุญาต	DO NOT SCALE DRAWING. USE FIGURED DIMENSION ONLY. ขนาดและขนาดที่แสดงในแบบไม่ใช่ค่าตัวเลขที่กำกับไว้เท่านั้น ห้ามวัดขนาดจากแบบโดยเด็ดขาด	สุพิชฌาย์ สักขีโอ ที่อยู 69/88-89 หมู่ 3 ต.รัชฎา อ.เมือง จ.ภูเก็ต	นาย เสริมศักดิ์ สินธุเจริญ ส-สถ.2613 ที่อยู 7 ถ.พังงา ต.ตลาดใหญ่ อ.เมืองภูเก็ต จ.ภูเก็ต	บริษัท จอมเงิน ภูเก็ต จำกัด 73 ม.1 ต.โมขาว อ.ถลาง จ.ภูเก็ต วิศวกรโครงสร้าง นาย ไพจิตร รัตนสำลี สย. 10376 20/52 ม.4 ต.ศรีสุนทร อ.ถลาง จ.ภูเก็ต	วิศวกรสถาปัตย์/วิศวกรเครื่องกล ศรัณย์ วงศ์วัฒน์ กส.821/สก.3276 100/115 หมู่ 5 ต.รัชฎา อ.เมือง จ.ภูเก็ต วิศวกรไฟฟ้า		Plot Date : 12/02/63 Drawing No. Total Sheet

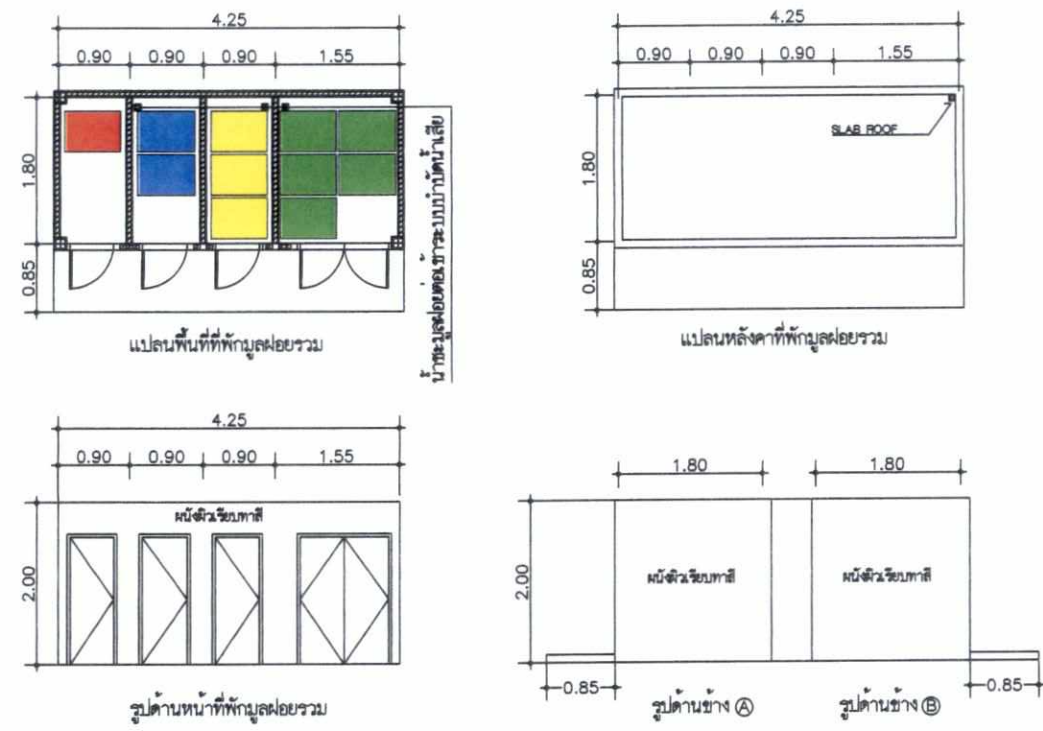

- ดึงเก็บมูลฝอยย่อยสลายได้ (ถังสีเขียว) จัดให้มีถังรองรับมูลฝอย ขนาด 240 ลิตร จำนวน 5 ถัง ปริมาตรรวม 1,200 ลิตร/วัน หรือ ประมาณ 1.20 ลูกบาศก์เมตร/วัน สามารถรองรับมูลฝอยย่อยสลาย ปริมาณ 0.36 ลูกบาศก์เมตร/วัน สามารถเก็บได้นาน (1.20/0.36) ประมาณ 3.3 วัน
- ดึงเก็บมูลฝอยรีไซเคิล (ถังสีเหลือง) จัดให้มีถังรองรับมูลฝอย ขนาด 240 ลิตร จำนวน 3 ถัง ปริมาตรรวม 720 ลิตร/วัน หรือ ประมาณ 0.72 ลูกบาศก์เมตร/วัน สามารถรองรับมูลฝอยรีไซเคิล ปริมาณ 0.23 ลูกบาศก์เมตร/วัน สามารถเก็บได้นาน (0.72/0.23) ประมาณ 3.1 วัน
- ดึงเก็บมูลฝอยแห้งทั่วไป (ถังสีน้ำเงิน) จัดให้มีถังรองรับมูลฝอย ขนาด 240 ลิตร จำนวน 2 ถัง ปริมาตรรวม 480 ลิตร/วัน หรือประมาณ 0.48 ลูกบาศก์เมตร/วัน สามารถรองรับมูลฝอยแห้งทั่วไป ปริมาณ 0.15 ลูกบาศก์เมตร/วัน สามารถเก็บได้นาน (0.48/0.15) ประมาณ 3.2 วัน
- ดึงเก็บมูลฝอยอันตรายชุมชน (ถังสีส้ม/แดง) จัดให้มีถังรองรับมูลฝอย ขนาด 120 ลิตร จำนวน 1 ถัง ปริมาตรรวม 0.12 ลิตร/วัน หรือประมาณ 0.12 ลูกบาศก์เมตร/วัน สามารถรองรับมูลฝอยอันตรายชุมชน ปริมาณ 0.0002 ลูกบาศก์เมตร/วัน สามารถเก็บได้นาน (0.12/0.0002) ประมาณ 600 วัน

← เส้นทางรถยนต์เก็บขนมูลฝอย

สัญลักษณ์ประกอบโครงการ

- ① - ②๐ บ้านเดี่ยว 3 ชั้น ครึ่ง แบบ A จำนวน 20 หลัง
- ②๑ - ②๗ บ้านเดี่ยว 3 ชั้น ครึ่ง แบบ B จำนวน 7 หลัง
- ②๘ - ③๒ บ้านเดี่ยว 3 ชั้น ครึ่ง แบบ C จำนวน 5 หลัง

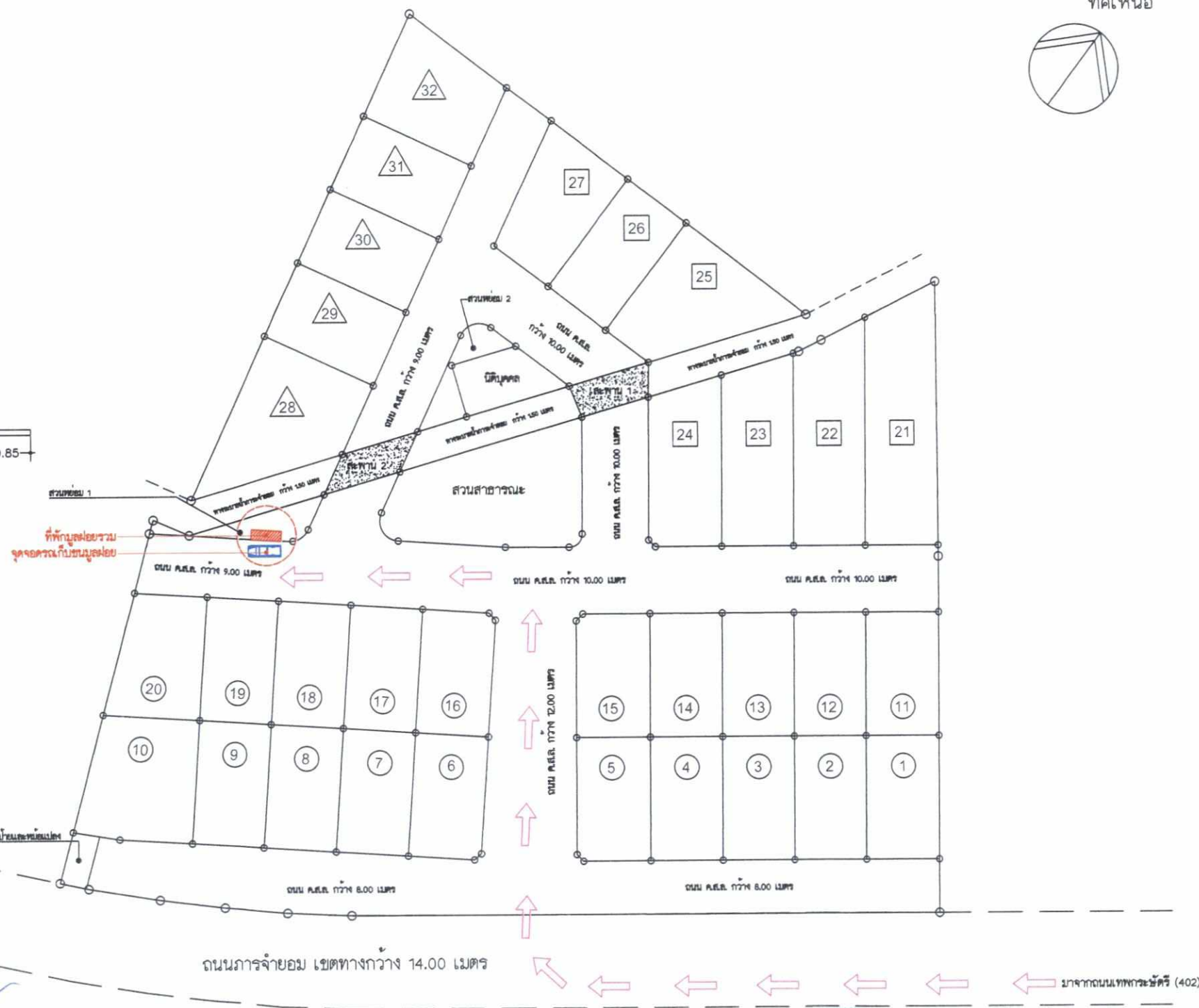

Garmin Property Co., Ltd.
 ลังชื่อ.....
 (นางสาวสุพิชฌาย์ ยอแสงรัตน์ และ นายเกรียงศักดิ์ กิติเกียรติศักดิ์)
 กรรมการผู้มีอำนาจลงนาม
 บริษัท การ์มิน พร็อพเพอร์ตี้ จำกัด
 เลขที่โครงการ.....
 สิงหาคม 2563

.....
 ลังชื่อ.....
 (นายเจนณรงค์ สันสน)
 บุคคลธรรมดาผู้มีสิทธิจัดทำรายงาน
 บริษัท เจต คอนซัลแตนท์ จำกัด
 สิงหาคม 2563

รูปที่ 8 ตำแหน่งที่หักมูลฝอย และแบบขยายที่หักมูลฝอยรวม

GENERAL NOTES: THIS DRAWING IS THE PROPERTY OF ONE OF ITS AFFILIATES IT IS ISSUED SUBJECT TO RETURN UPON DEMAND AND IS NOT TO BE USED EXCEPT IN CONNECTION WITH THE PROJECT FOR WHICH IT IS INTENDED. ห้ามมิให้นำไปใช้ในโครงการอื่นโดยไม่ได้รับอนุญาต	DO NOT SCALE DRAWING. USE FIGURED DIMENSION ONLY. ห้ามและขนาดที่แสดงในแบบมิใช่ค่าตัวเลขที่กำกับเท่านั้น ห้ามวัดขนาดจากแบบโดยเด็ดขาด	โครงการ	เจ้าของ	สถาปนิก	วิศวกรสถาปัตย์/วิศวกรเครื่องกล	Date	Description	Sheet title	
		สุพิชฌาย์ ลักชีโอ	บริษัท การ์มิน พร็อพเพอร์ตี้ จำกัด ที่อยู่ 69/88-89 หมู่ 3 ต.รัชฎา อ.เมือง จ.ภูเก็ต	บริษัท จอมเงิน 73 ม.1 ต.ไมซาว อ.ตลาด จ.ภูเก็ต	ศรียักษ์ วงศ์วิวัฒน์ 100/115 หมู่ 5 ต.รัชฎา อ.เมือง จ.ภูเก็ต			Plot Date : 12/02/63	Drawing No.
ที่ตั้งโครงการ	สถาปนิก	วิศวกรโครงสร้าง	วิศวกรไฟฟ้า			Drawn by:			
ต.เกาะแก้ว อ.เมือง จ.ภูเก็ต	นาย เสริมศักดิ์ สินธุเจริญ ที่อยู่ 7 ถนนางา ต.ตลาดใหญ่ อ.เมืองภูเก็ต จ.ภูเก็ต	นาย ไพจิตร รัตนล่ำสี 20/52 ม.4 ต.ศรีสุนทร อ.ตลาด จ.ภูเก็ต	สย. 10376			บริษัท จอมเงิน			

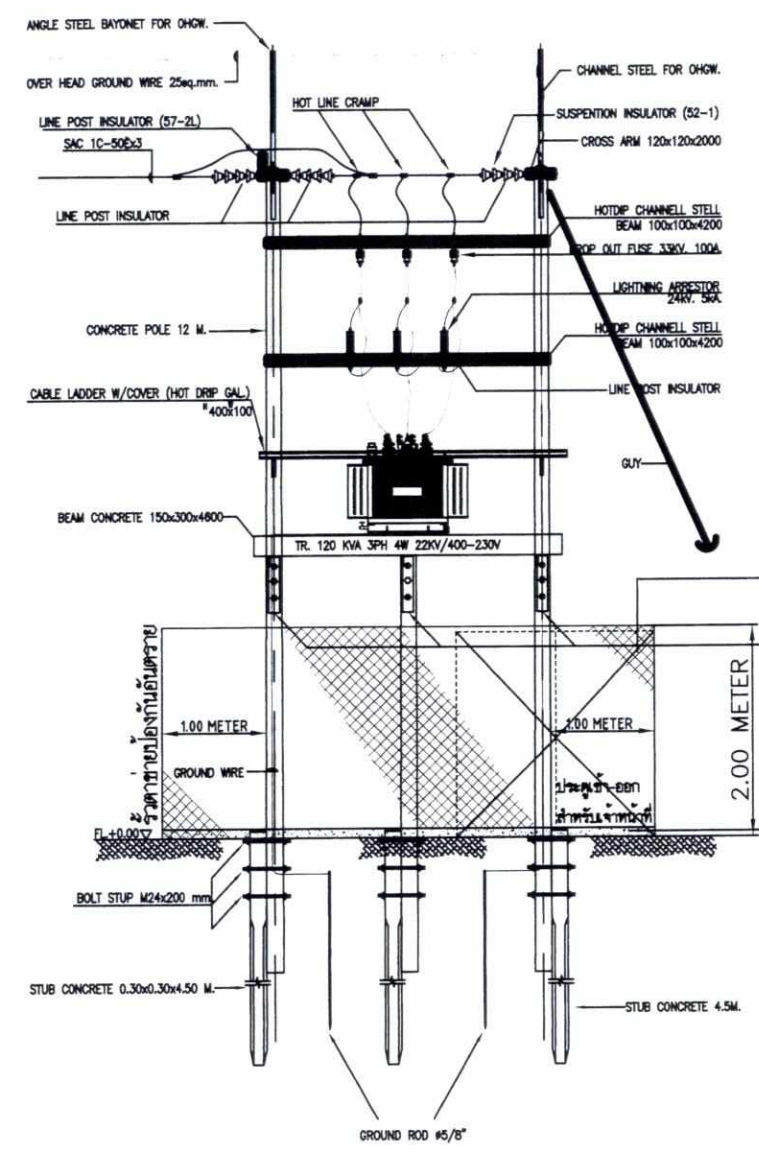
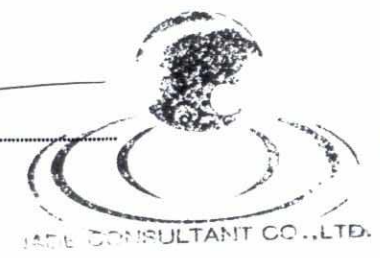

นางสาวสุพิชฌาย์ ยอแสงรัตน์ และ นายเกรียงศักดิ์ กิตติเกียรติศักดิ์
 กรรมการผู้มีอำนาจลงนาม
 บริษัท การ์มิน พร็อพเพอร์ตี้ จำกัด
 เจ้าของโครงการ
 สิงหาคม 2563

นางเจนณรงค์ สันสน
 บุคคลธรรมดาผู้มีสิทธิทำรายงาน
 บริษัท เจต คอนซัลแตนท์ จำกัด
 สิงหาคม 2563

รั้วตาข่าย สูง 2.00 เมตร รอบหม้อแปลงไฟฟ้า

โอบยหีน ทหนา 0.10 เมตร

หม้อแปลงไฟฟ้า

รับบริการกระแสไฟฟ้าจากการไฟฟ้า

ถนนการจ่ายอม เขตทางกว้าง 14.00 เมตร

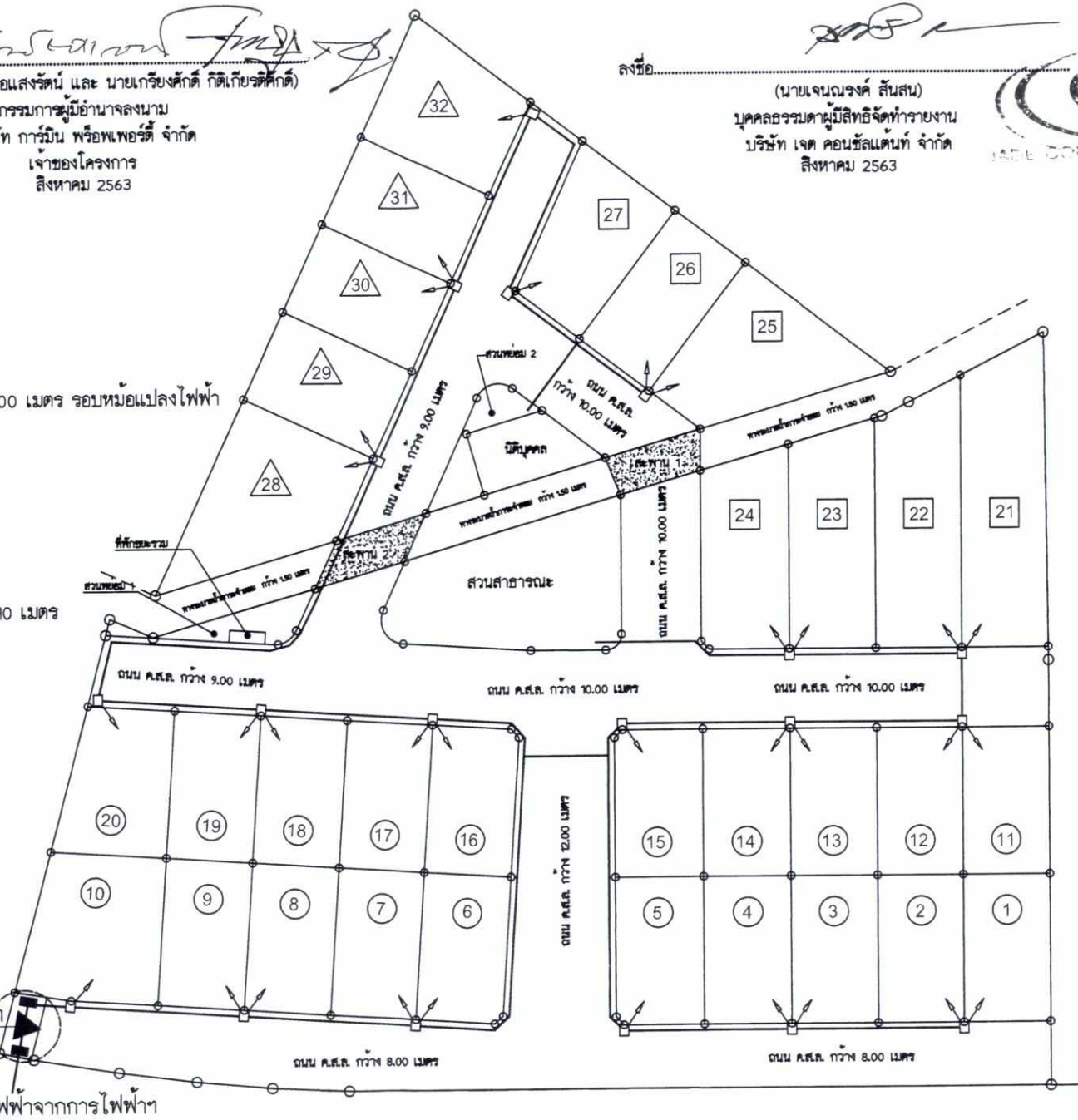

สัญลักษณ์

- ระบบไฟฟ้าภายในโครงการ
- หม้อแปลงไฟฟ้า
- มิเตอร์ไฟฟ้า

หมายเหตุ สายไฟฟ้า, อุปกรณ์และวิธีการเปลี่ยนแปลงได้ตามมาตรฐานการไฟฟ้าภูมิภาค

สัญลักษณ์ประกอบโครงการ

- 1-20 บ้านเดี่ยว 3 ชั้น ครึ่ง แบบ A จำนวน 20 หลัง
- 21-27 บ้านเดี่ยว 3 ชั้น ครึ่ง แบบ B จำนวน 7 หลัง
- 28-32 บ้านเดี่ยว 3 ชั้น ครึ่ง แบบ C จำนวน 5 หลัง

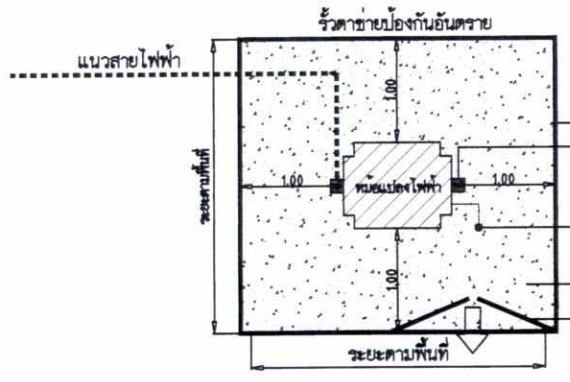

รูปที่ 9 ผังระบบไฟฟ้า และตำแหน่งหม้อแปลงไฟฟ้า

GENERAL NOTES:	โครงการ	เจ้าของ	สถาปนิก	วิศวกรสถาปนิก/วิศวกรเครื่องกล	Date	Description	Sheet title
THIS DRAWING IS THE PROPERTY OF ONE OF ITS AFFILIATES IS ISSUED SUBJECT TO RETURN UPON DEMAND AND IS NOT TO BE USED EXCEPT IN CONNECTION WITH THE PROJECT FOR WHICH IT IS INTENDED. แบบนี้เป็นกรรมสิทธิ์ของ ผู้ออกแบบ ห้ามนำไปใช้โดยไม่ได้รับอนุญาต	โครงการ สหิพัฒน์ ลักซ์โฮ	บริษัท การ์มิน พร็อพเพอร์ตี้ จำกัด ที่อยู่ 69/88-89 หมู่ 3 ต.รัชฎา อ.เมือง จ.ภูเก็ต	นาย เสริมศักดิ์ สินธุเจริญ ส-สจ.2613 ที่อยู่ 7 ถนนพหลโยธิน อ.เมืองภูเก็ต จ.ภูเก็ต	วิศวกรโครงสร้าง นาย ไพจิตร รัตนสำลี สย. 10376 20/52 ม.4 ต.ศรีสุนทร อ.ถลาง จ.ภูเก็ต	วิศวกรระบบ/วิศวกรเครื่องกล ศรัณย์ วงศ์วิวัฒน์ ส.ส.8211/สจ.3276 100/115 หมู่ 5 ต.รัชฎา อ.เมือง จ.ภูเก็ต	วิศวกรไฟฟ้า	Plot Date : 12/02/63
							Drawn by: บริษัท จอมเงิน

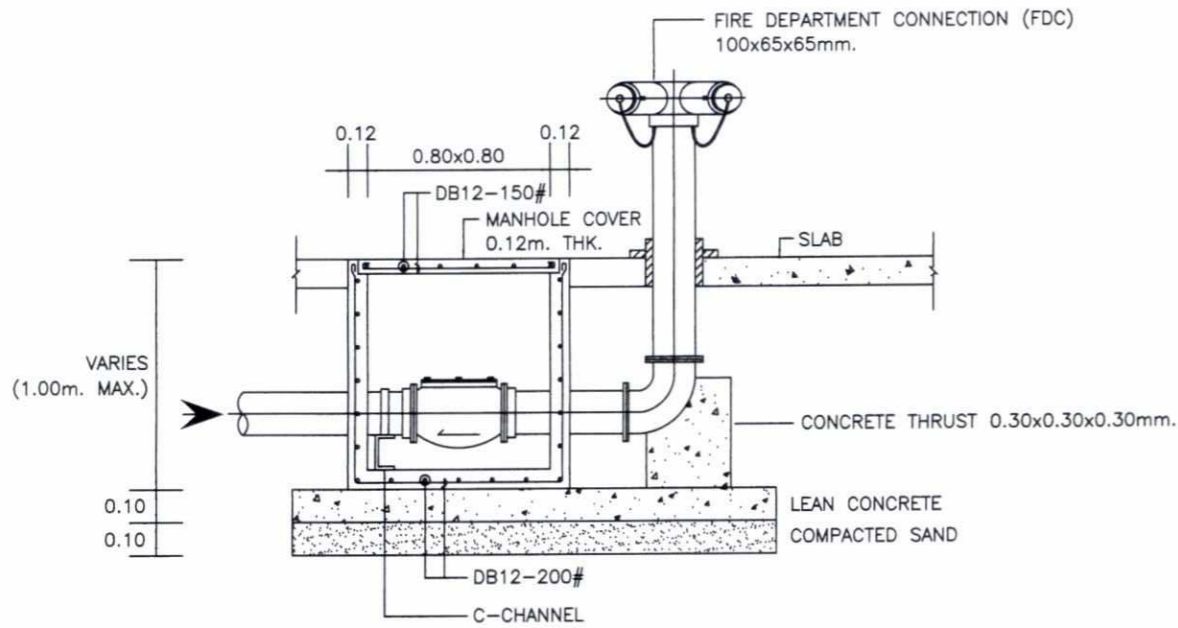

แบบขยาย 1 หัวรับน้ำดับเพลิง

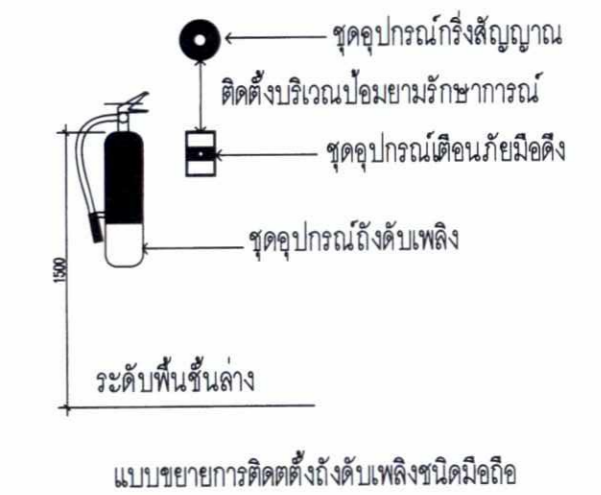
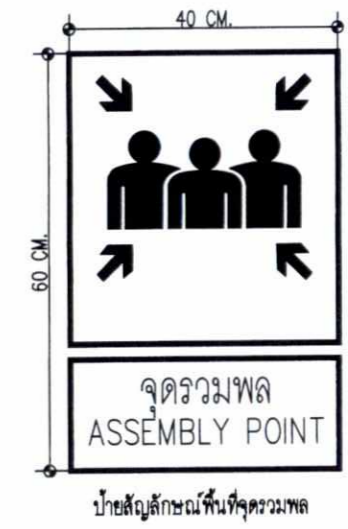
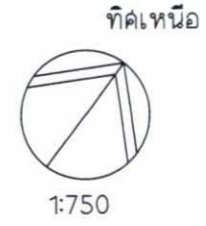
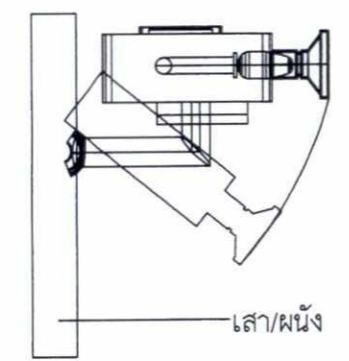

แบบขยายการติดตั้งถังดับเพลิงชนิดมือถือ

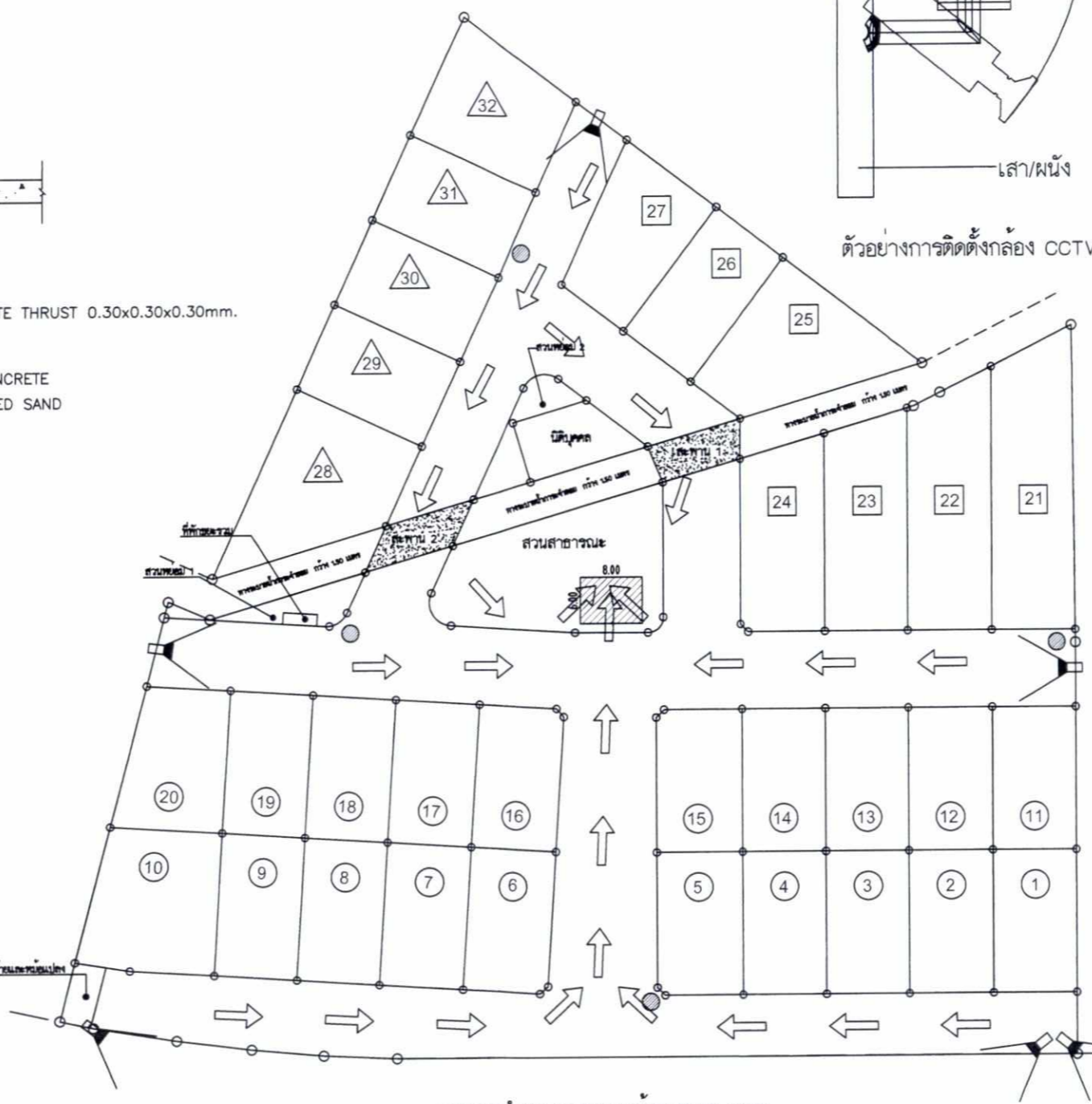

- สัญลักษณ์**
- ➔ ทิศทางการอพยพหนีไฟ
 - ▨ พื้นที่จุดรวมพล 48 ตารางเมตร
 - หัวรับน้ำดับเพลิง ดูแบบขยาย 1
 - ▶ กล้อง CCTV
 - ⊙ ABC ถังดับเพลิงมือถือ ชนิดผงเคมีแห้ง CLASS ABC

- สัญลักษณ์ประกอบโครงการ**
- ① - ⑩ บ้านเดี่ยว 3 ชั้น ชั้น แอม A จำนวน 20 หลัง
 - ⑪ - ⑭ บ้านเดี่ยว 3 ชั้น ชั้น แอม B จำนวน 7 หลัง
 - ⑮ - ⑳ บ้านเดี่ยว 3 ชั้น ชั้น แอม C จำนวน 5 หลัง

Garmin property Co., Ltd

ลงชื่อ.....
(นางสาวสุพิชฌาย์ ยอแสงรัตน์ และ นายเกรียงศักดิ์ กิติเกียรติศักดิ์)
กรรมการผู้มีอำนาจลงนาม
บริษัท การ์มิน พร็อพเพอร์ตี้ จำกัด

ลงชื่อ.....
(นายเจนณรงค์ สิ้นสน)
บุคคลธรรมดาผู้มีสิทธิจัดทำรายงาน
บริษัท เจด คอนซัลแตนท์ จำกัด JADE CONSULTANT CO.,LTD.
สิงหาคม 2563

รูปที่ 10 ผังระบบรักษาความปลอดภัย ระบบป้องกันอัคคีภัยและตำแหน่งจุดรวมพล

GENERAL NOTES:	โครงการ	เจ้าของ	สถาปนิก	วิศวกรสถาปัตย์/วิศวกรเครื่องกล	Date	Description	Sheet title
THIS DRAWING IS THE PROPERTY OF ONE OF ITS AFFILIATES BUT IS ISSUED SUBJECT TO RETURN UPON DEMAND AND IS NOT TO BE USED EXCEPT IN CONNECTION WITH THE PROJECT FOR WHICH IT IS INTENDED. แบบนี้เป็นกรรมสิทธิ์ของ ผู้ออกแบบ ห้ามนำไปใช้โดยไม่ได้รับอนุญาต	DO NOT SCALE DRAWING. USE FIGURED DIMENSION ONLY. รายละเอียดขนาดที่แสดงในแบบให้ใช้ และขนาดที่แสดงในแบบให้ใช้ ห้ามวัดขนาดจากแบบโดยเด็ดขาด	บริษัท การ์มิน พร็อพเพอร์ตี้ จำกัด ที่อยู่ 69/88-89 หมู่ 3 ต.รัชฎา อ.เมือง จ.ภูเก็ต	นาย เสริมศักดิ์ สินธุเจริญ ส-สถ.2613 ที่อยู่ 7 ถนนพญา ตลาดใหญ่ อ.เมืองภูเก็ต จ.ภูเก็ต	บริษัท จอมเงิน ภูเก็ต จำกัด 73 ม.1 ต.ไม้ขาว อ.ถลาง จ.ภูเก็ต วิศวกรโครงสร้าง นาย ไพจิตร รัตนสำลี สย. 10376 20/52 ม.4 ต.ศรีสุนทร อ.ถลาง จ.ภูเก็ต	วิศวกร ศรณีย์ วงศ์วิวัฒน์ กส.8211/สก.3276 100/115 หมู่ 5 ต.รัชฎา อ.เมือง จ.ภูเก็ต วิศวกรไฟฟ้า		Plot Date : 12/02/63 Drawing No. Total Sheet บริษัท จอมเงิน

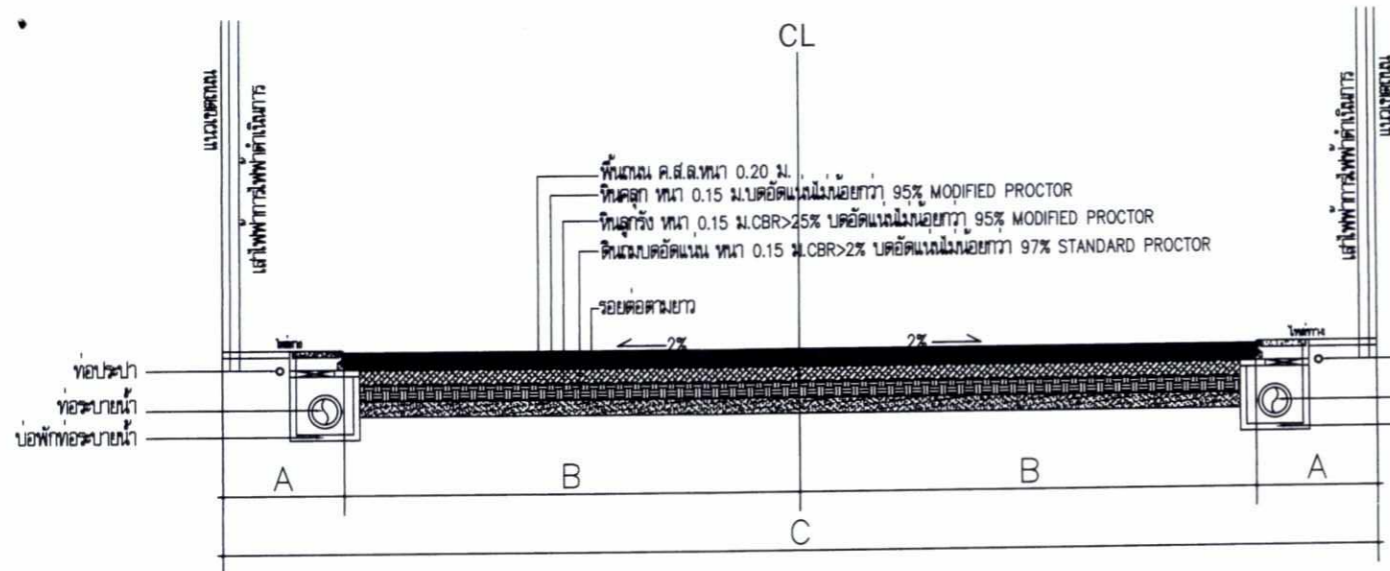

ถนนในโครงการ	ไหล่ทาง (A) : m.	ผิวจราจร (B) : m.	เขตทางรวม (C) : m.
ถนนขนาดทาง กว้าง 12.00 เมตร	1	5.00	12.00
ถนนขนาดทาง กว้าง 10.00 เมตร	1	4.00	10.00
ถนนขนาดทาง กว้าง 9.00 เมตร	1	3.50	9.00
ถนนขนาดทาง กว้าง 8.00 เมตร	1	3.00	8.00

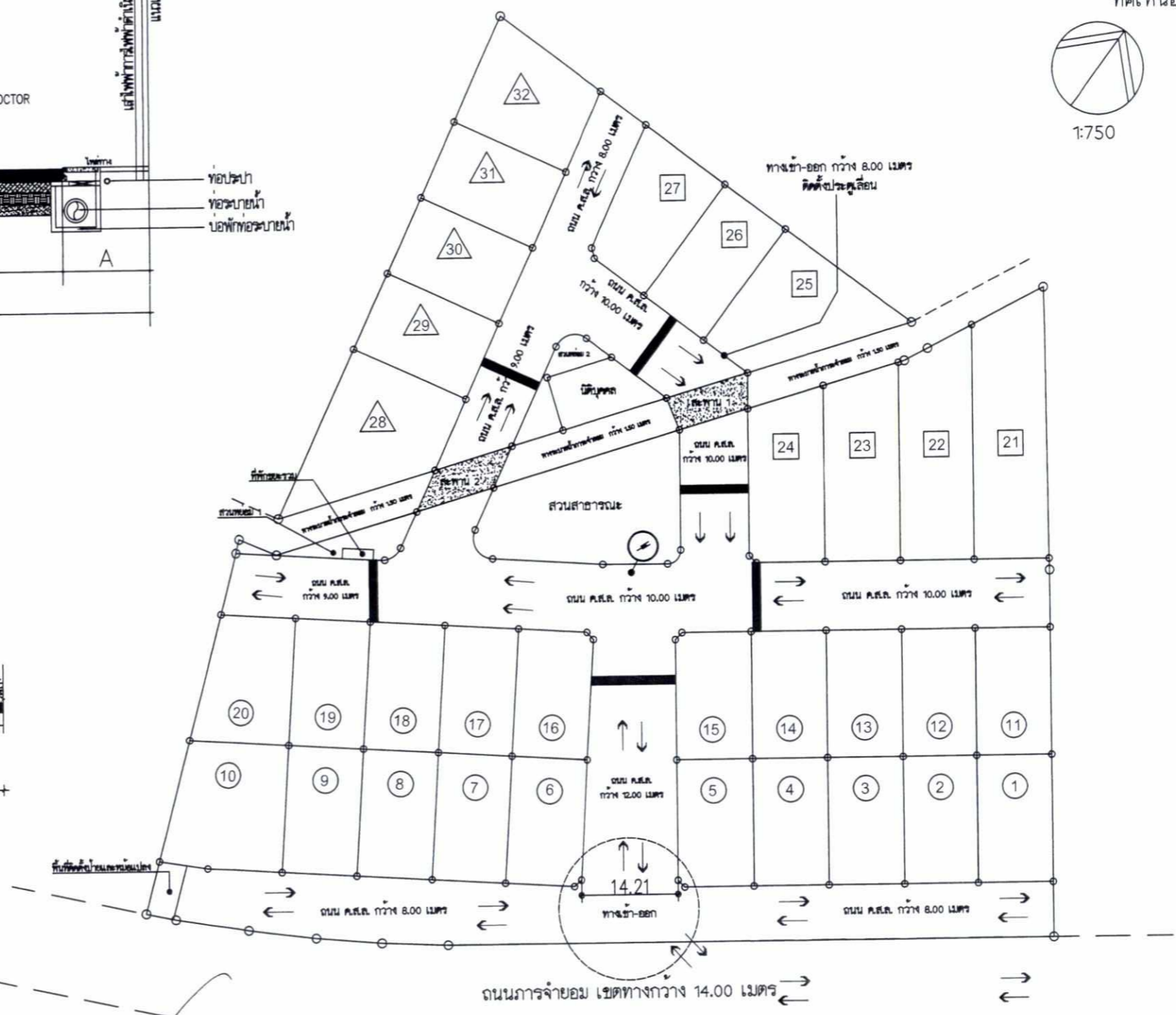
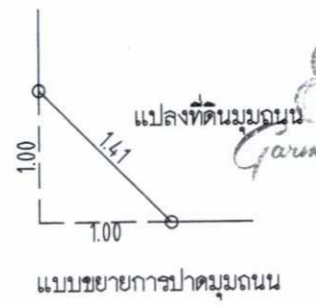
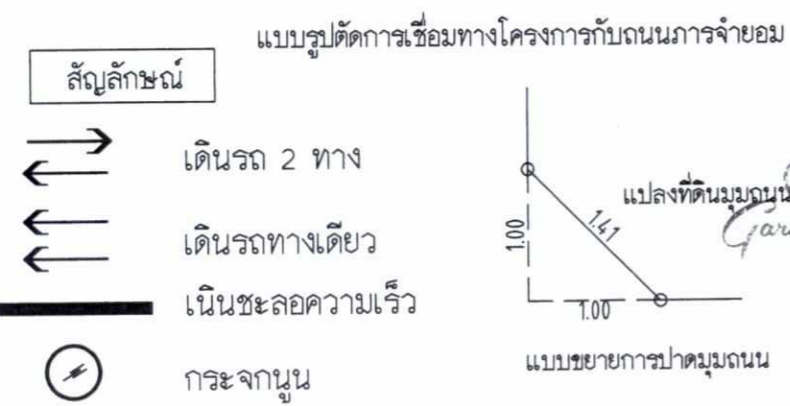
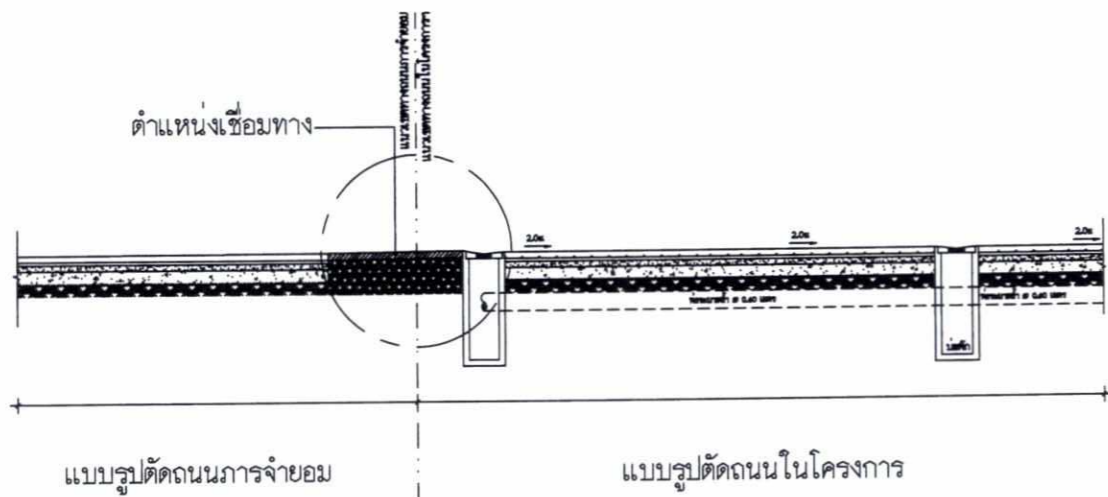

นางสาวสุพิชญา ยธแสงรัตน์ และ นายเกรียงศักดิ์ กิตติเกียรติศักดิ์
 กรรมการผู้มีอำนาจลงนาม
 บริษัท การมีน พร็อพเพอร์ตี้ จำกัด
 เจ้าของโครงการ
 สิงหาคม 2563

(นายเจนณรงค์ สันสน)
 บุคคลธรรมดาผู้มีสิทธิจัดทำรายงาน
 บริษัท เจด คอนซัลแตนท์ จำกัด
 สิงหาคม 2563
 JADE CONSULTANT CO.,LTD. 148/151

รูปที่ 11 ผังแสดงทิศทางการจราจรภายในโครงการ ทางเข้า-ออก

GENERAL NOTES:	โครงการ	เจ้าของ	สถาปนิก	วิศวกรสถาปัตย์/วิศวกรเครื่องกล	Date	Description	Sheet title
THIS DRAWING IS THE PROPERTY OF ONE OF ITS AFFILIATES IT IS ISSUED SUBJECT TO RETURN UPON DEMAND AND IS NOT TO BE USED EXCEPT IN CONNECTION WITH THE PROJECT FOR WHICH IT IS INTENDED. แบบนี้เป็นกรรมสิทธิ์ของ ผู้ออกแบบ ห้ามนำไปใช้โดยมิได้รับอนุญาต	โครงการ	บริษัท การมีน พร็อพเพอร์ตี้ จำกัด	บริษัท จอมเงิน	วิศวกร			Plot Date : 12/02/63
DO NOT SCALE DRAWING. USE FIGURED DIMENSION ONLY. ระบุและขนาดที่แสดงในแบบให้ใช้ ค่าตัวเลขที่กำกับไว้เท่านั้น ห้ามวัดขนาดจากแบบโดยเด็ดขาด	สัญญา	ที่อยู่ 69/88-89 หมู่ 3 ต.รัชฎา อ.เมือง จ.ภูเก็ต	73 ม.1 ต.ไม้ขาว อ.ถลาง จ.ภูเก็ต	ครุฑน้อย วงศ์วิวัฒน์			Drawing No.
	ที่ตั้งโครงการ	สถาปนิก	วิศวกรโครงสร้าง	วิศวกรไฟฟ้า			Total Sheet
	คนเกาะแก้ว อ.เมือง จ.ภูเก็ต	นาย เสริมศักดิ์ สิมบุญเจริญ ส-สถ.2613	นาย ไพจิตร รัตนสำลี สย. 10376				Drawn by:
		ที่อยู่ 7 ถนนพังงา ต.ตลาดใหญ่ อ.เมืองภูเก็ต จ.ภูเก็ต	20/52 ม.4 ต.ศรีสุนทร อ.ถลาง จ.ภูเก็ต				บริษัท จอมเงิน

ป้ายแจ้งการก่อสร้าง

การก่อสร้างอาคารชนิด.....จำนวน.....อาคาร
 เพื่อใช้เป็น.....ใบอนุญาตเลขที่.....ลงวันที่.....
 กำหนดแล้วเสร็จในวันที่.....เจ้าของอาคาร.....
 ผู้ดำเนินการ..... เบอร์โทรศัพท์.....
 ผู้ควบคุมงาน.....เลขทะเบียน ก.ว.....เบอร์โทรศัพท์.....
 ผู้ควบคุมงาน.....เลขทะเบียน ก.ส.....เบอร์โทรศัพท์.....

สัญลักษณ์ประกอบโครงการ

- แนวร่องระบายน้ำชั่วคราว
 - บ่อคักมูลฝอย
 - พื้นที่ล้างล้อยานพาหนะ
 - บ่อเก็บน้ำจากการล้างล้อรถยนต์
 - บ่อคักตะกอนชั่วคราว
 - 1-32 พื้นที่ก่อสร้างอาคาร
 - ร้วที่บรอบโครงการ
 - ติดตั้ง Aluminum Sheet (ระยะที่มีการก่อสร้างอาคาร)
 - ระบบโทรทัศนวงจรมิต CCTV
 - เจ้าหน้าที่รักษาความปลอดภัย
 - ดึงเก็บน้ำใช้ 10 ลบ.ม./ถัง
 - ดึงดับเพลิงเคมีแห้ง
 - สำนักงานอำนวยความสะดวกก่อสร้าง
 - จุดคัดกรองโรค COVID-19
- หมายเหตุ : ระบบเปลี่ยนแปลงตามหลักวิศวกรรม

สัญลักษณ์ประกอบโครงการ

- ① - ②0 บ้านเดี่ยว 3 ชั้น ครึ่ง แบบ A จำนวน 20 หลัง
- ②1 - ②7 บ้านเดี่ยว 3 ชั้น ครึ่ง แบบ B จำนวน 7 หลัง
- ②8 - ③2 บ้านเดี่ยว 3 ชั้น ครึ่ง แบบ C จำนวน 5 หลัง

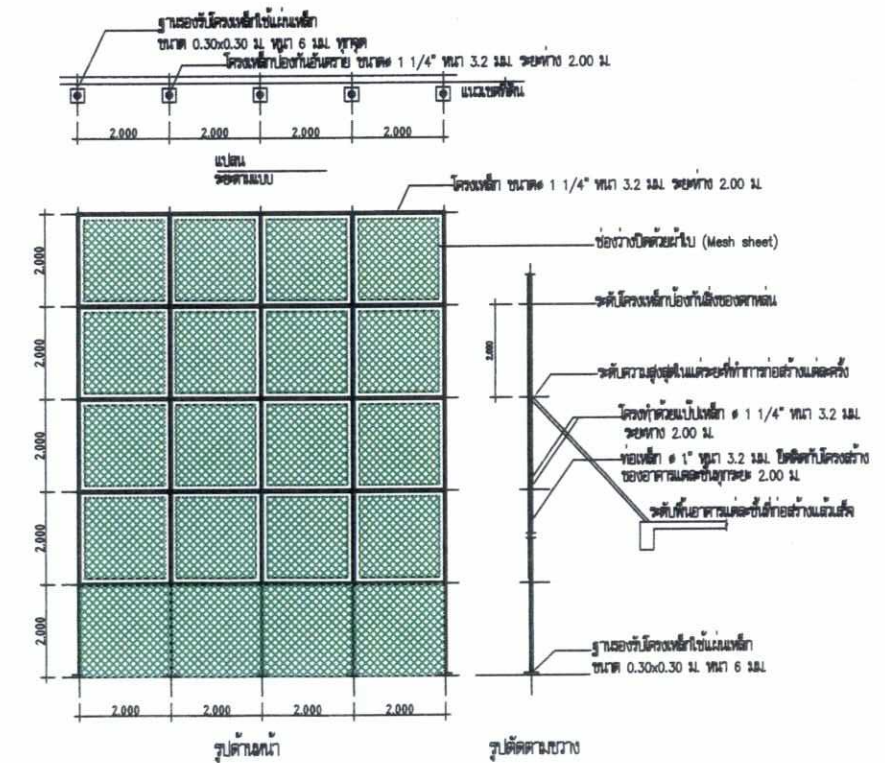
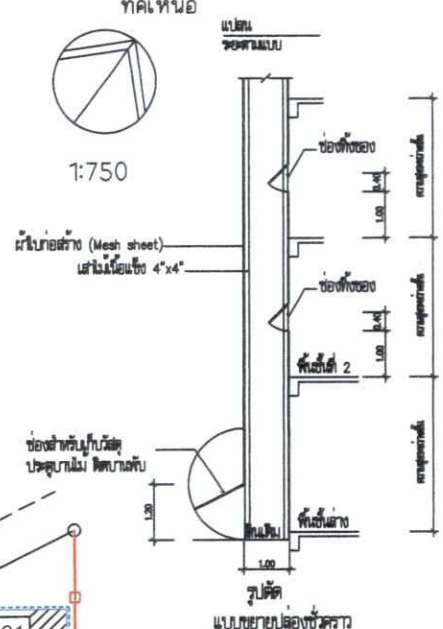
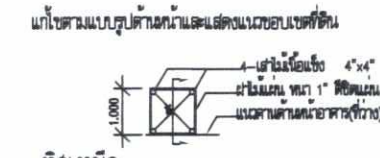
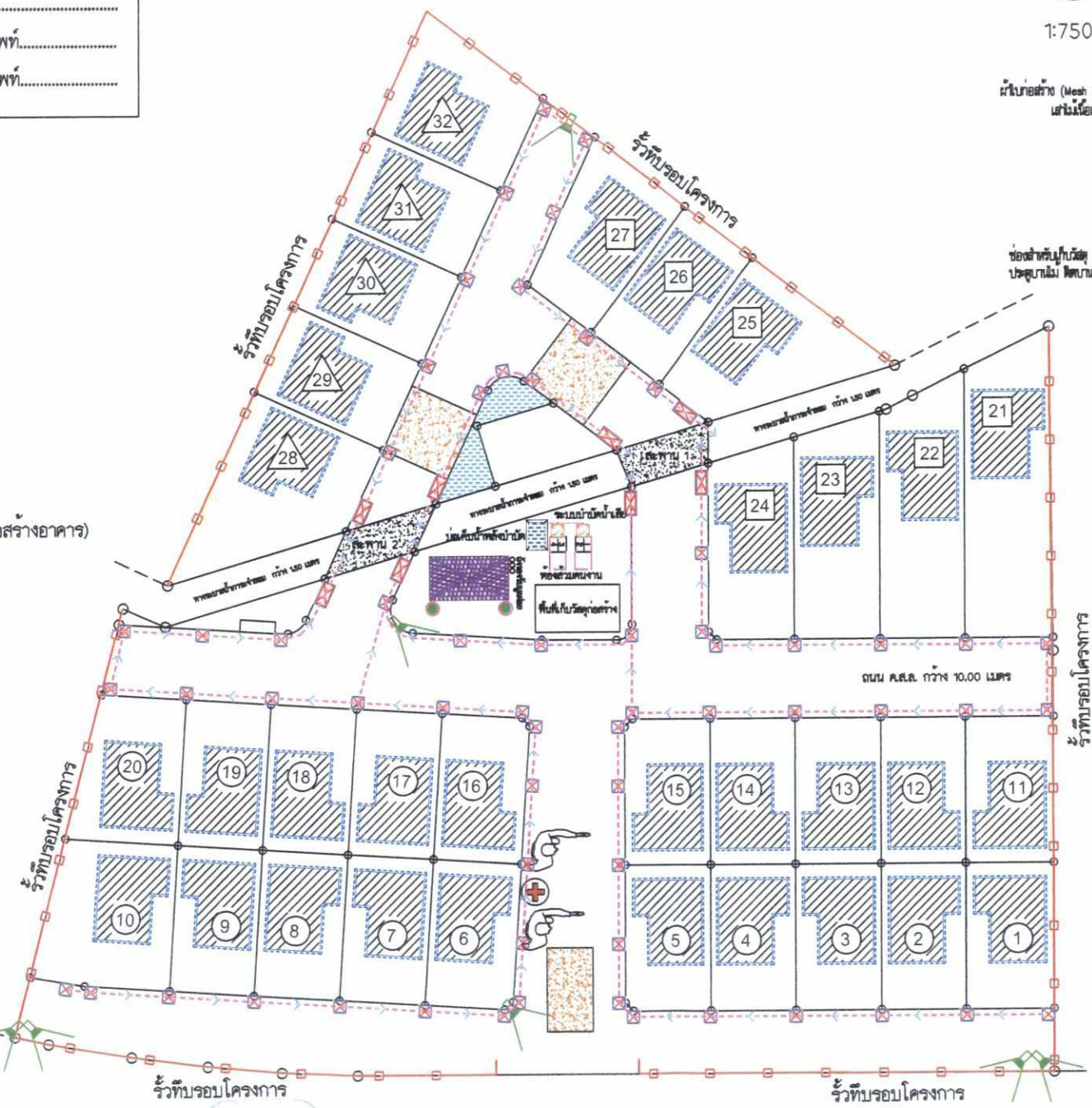

ลังชื่อ.....
 (นางสาวสุพิชฌาย์ ยอแสงรัตน์ และ นายเกรียงศักดิ์ กิติเกียรติศักดิ์)
 กรรมการผู้มีอำนาจลงนาม
 บริษัท การ์มิน พร็อพเพอร์ตี้ จำกัด
 เจ้าของโครงการ
 สิงหาคม 2563

ลังชื่อ.....
 (นายเจนณรงค์ สีสัน)
 บุคคลธรรมดาผู้มีสิทธิจัดการรายงาน
 บริษัท เจค คอนซัลแตนท์ จำกัด
 สิงหาคม 2563

รูปที่ 13 ผังพื้นที่โครงการในช่วงก่อสร้าง

GENERAL NOTES:	โครงการ	เจ้าของ	สถาปนิก	วิศวกรสถาปัตย์/วิศวกรรมเครื่องกล	Date	Description	Sheet title
THIS DRAWING IS THE PROPERTY OF ONE OF ITS AFFILIATES IT IS ISSUED SUBJECT TO RETURN UPON DEMAND AND IS NOT TO BE USED EXCEPT IN CONNECTION WITH THE PROJECT FOR WHICH IT IS INTENDED. แบบนี้เป็นกรรมสิทธิ์ของ ผู้สถาปนิก ห้ามนำไปใช้โดยมิได้รับอนุญาต	DO NOT SCALE DRAWING. USE FIGURED DIMENSION ONLY. ระยะและขนาดที่แสดงในแบบให้ใช้ คำตัวเลขที่กำกับไว้เท่านั้น ห้ามวัดขนาดจากแบบโดยเด็ดขาด	โครงการ สุพิชฌาย์ ลักชีโอ ที่ตั้งโครงการ ต.เกาะแก้ว อ.เมือง จ.ภูเก็ต	เจ้าของ บริษัท การ์มิน พร็อพเพอร์ตี้ จำกัด ที่อยู่ 69/88-89 หมู่ 3 ต.รัษฎา อ.เมือง จ.ภูเก็ต สถาปนิก นาย เสริมศักดิ์ สินธุเจริญ ส-สถ.2613 ที่อยู่ 7 ด.พังงา ต.ตลาดใหญ่ อ.เมืองภูเก็ต จ.ภูเก็ต	สถาปนิก ปรีชญา จอมเงิน ก-สถ. 8080 73 ม.1 ต.ไมซาว อ.ถลาง จ.ภูเก็ต วิศวกรโครงสร้าง นาย ไพจิตร รัตนลาลี สย. 10376 20/52 ม.4 ต.ศรีสุนทร อ.ถลาง จ.ภูเก็ต	วิศวกรสถาปัตย์/วิศวกรรมเครื่องกล ศรัณย์ วงศ์วิวัฒน์ กส.8211/สก.3276 100/115 หมู่ 5 ต.รัษฎา อ.เมือง จ.ภูเก็ต วิศวกรไฟฟ้า		Plot Date: 12/02/63 Drawing No. Total Sheet Drawn by: ปรีชญา จอมเงิน

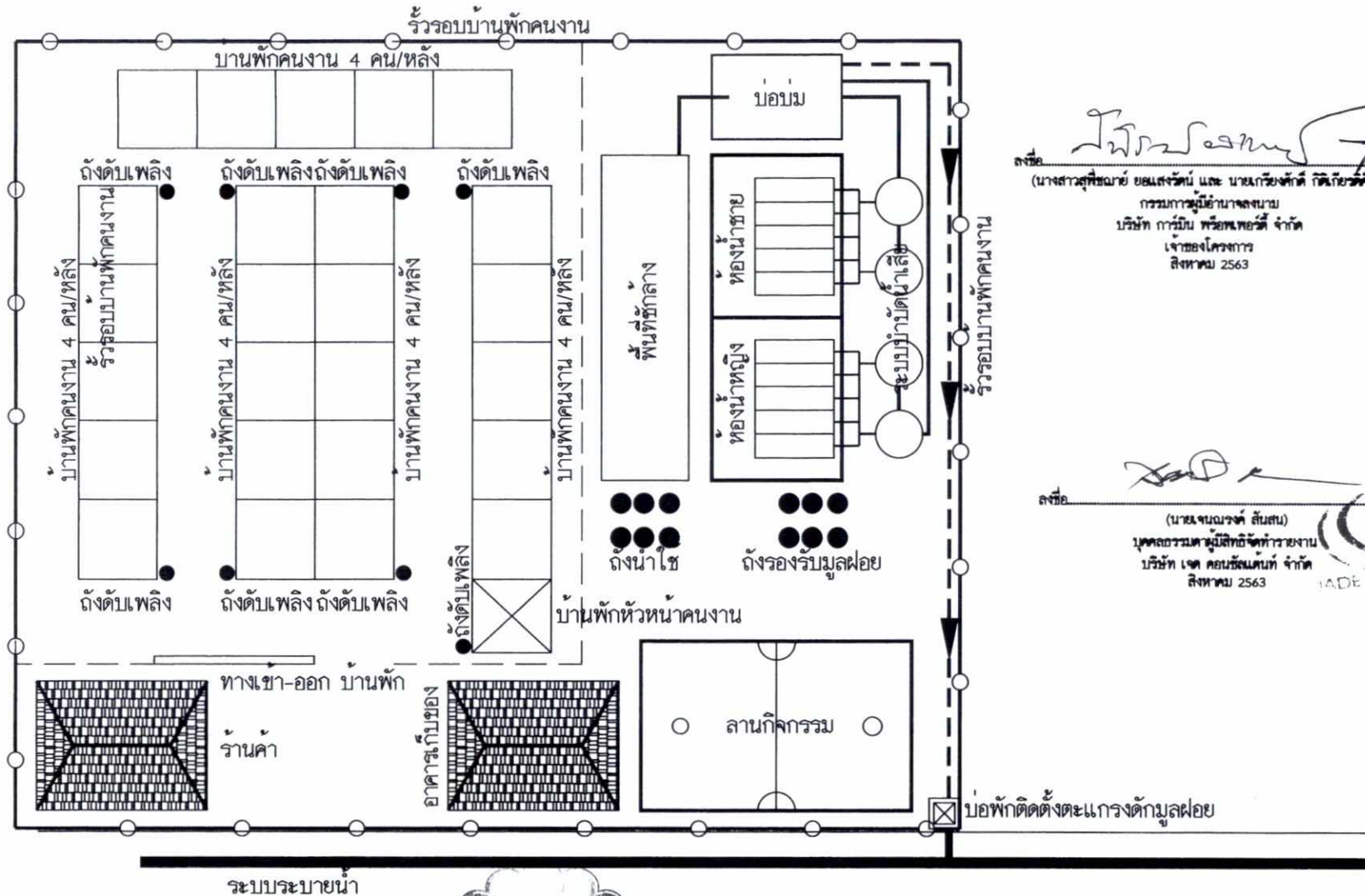

Garmin property Co.Ltd.
 ชื่อ: *Garmin property Co.Ltd.*
 (นางสาวสุพิศธยา ชัยเสงรัตน์ และ นายเกรียงศักดิ์ กิติเกียรติศักดิ์)
 กรรมการผู้นำนางลงนาม
 บริษัท การ์มิน พร็อพเพอร์ตี้ จำกัด
 เจ้าของโครงการ
 สิงหาคม 2563

ชื่อ: *[Signature]*
 (นางเจนณรงค์ สันสน)
 บุคคลธรรมดาสามัญนิติกร
 บริษัท เจต คอนซัลแตนท์ จำกัด
 สิงหาคม 2563
 JADE CONSULTANT CO.,LTD.

Garmin property Co.Ltd.
[Signature]

รูปที่ 14 ตัวอย่างการจัดบ้านพักคนงาน

GENERAL NOTES: THE DRAWING IS THE PROPERTY OF ONE OF ITS APPLICANTS & IS SUBJECT TO RETURN UPON DEMAND AND IS NOT TO BE USED EXCEPT IN CONNECTION WITH THE PROJECT FOR WHICH IT IS PREPARED. ห้ามเผยแพร่โดยไม่ได้รับอนุญาต ห้ามใช้เพื่อวัตถุประสงค์อื่น	โครงการ บ้านพักคนงาน 4 คน/หลัง ผู้รับจ้าง บริษัท การ์มิน พร็อพเพอร์ตี้ จำกัด ที่อยู่ 69/88-89 หมู่ 3 คลองราง อ.เมือง จ.ภูเก็ต ผู้ควบคุมโครงการ นาย เกรียงศักดิ์ ชัยเสงรัตน์ นาย เกรียงศักดิ์ ชัยเสงรัตน์ ที่อยู่ 7 อ.พังงา จ.ภูเก็ต	เลขที่ใบอนุญาต 1/11/63 พื้นที่ 73 ม.1 ไร่ 1 งาน 50 ตารางวา วันที่ออกใบอนุญาต 20/52 ม.4 คลองราง อ.เมือง จ.ภูเก็ต	วิศวกรควบคุม/วิศวกรผู้จัดทำ บริษัท วัชรวิวัฒน์ 100/115 หมู่ 5 คลองราง อ.เมือง จ.ภูเก็ต วิศวกรให้คำปรึกษา บริษัท วัชรวิวัฒน์	Date Description 	Sheet title