



ที่ ทส ๑๐๑๐.๕/ ๑ ๒ ๘ ๕ ๑

สำนักงานนโยบายและแผน

ทรัพยากรธรรมชาติและสิ่งแวดล้อม
๑๑๘/๑ อาคารทิปโก้ ๒ ถนนพระรามที่ ๖
แขวงพญาไท เขตพญาไท กรุงเทพฯ ๑๐๔๐๐

๒ ๙ กันยายน ๒๕๖๓

เรื่อง แจ้งผลการพิจารณารายงานการประเมินผลกระทบสิ่งแวดล้อมโครงการ โรงแรมบุษย์น้ำทอง
ของบริษัท หุ่งทองการ์เด็น จำกัด

เรียน กรรมการผู้จัดการบริษัท หุ่งทองการ์เด็น จำกัด

อ้างถึง หนังสือสำนักงานนโยบายและแผนทรัพยากรธรรมชาติและสิ่งแวดล้อม ที่ ทส ๑๐๑๐.๕/๖๐๑๑
ลงวันที่ ๑ พฤษภาคม ๒๕๖๓

สิ่งที่ส่งมาด้วย ๑. สำเนาหนังสือบริษัท กรีน เอิร์ธ คอนซัลแตนท์ จำกัด ที่ ๑๒๔/๒๕๖๓ ลงวันที่ ๑๐ กันยายน ๒๕๖๓

๒. มาตรการป้องกันและแก้ไขผลกระทบสิ่งแวดล้อม และมาตรการติดตามตรวจสอบผลกระทบ
สิ่งแวดล้อมที่โครงการ โรงแรมบุษย์น้ำทอง ของบริษัท หุ่งทองการ์เด็น จำกัด ตั้งอยู่ที่ ๑๕๗/๒
ถนนพหลโยธิน ตำบลชมพู อำเภอเมืองลำปาง จังหวัดลำปาง ต้องยึดถือปฏิบัติอย่างเคร่งครัด

ตามหนังสือที่อ้างถึง สำนักงานนโยบายและแผนทรัพยากรธรรมชาติและสิ่งแวดล้อม ได้แจ้ง
ผลการพิจารณาของคณะกรรมการผู้ชำนาญการพิจารณารายงานการวิเคราะห์ผลกระทบสิ่งแวดล้อมโครงการ
อาคาร การจัดสรรที่ดิน และบริการชุมชน ในการประชุมครั้งที่ ๑๔/๒๕๖๓ เมื่อวันที่ ๒๙ เมษายน ๒๕๖๓
คณะกรรมการผู้ชำนาญการฯ มีมติไม่ให้ความเห็นชอบรายงานการประเมินผลกระทบสิ่งแวดล้อมโครงการ
โรงแรมบุษย์น้ำทอง ของบริษัท หุ่งทองการ์เด็น จำกัด ตั้งอยู่ที่ ๑๕๗/๒ ถนนพหลโยธิน ตำบลชมพู อำเภอเมือง
ลำปาง จังหวัดลำปาง เป็นโครงการประเภทโรงแรม มีจำนวนห้องพัก ๗๙ ห้อง พื้นที่ใช้สอยอาคาร ๖,๔๓๒.๐๕
ตารางเมตร ต่อมาบริษัท หุ่งทองการ์เด็น จำกัด ได้มอบหมายและมอบอำนาจให้บริษัท กรีน เอิร์ธ คอนซัลแตนท์
จำกัด จัดทำและเสนอรายงานการประเมินผลกระทบสิ่งแวดล้อม ฉบับชี้แจงเพิ่มเติม ครั้งที่ ๒ ให้สำนักงาน
นโยบายฯ ดำเนินการตามขั้นตอนการพิจารณารายงาน รายละเอียดตามสิ่งที่ส่งมาด้วย ๑

สำนักงานนโยบายและแผนทรัพยากรธรรมชาติและสิ่งแวดล้อม ได้เสนอรายงาน
การประเมินผลกระทบสิ่งแวดล้อม ฉบับชี้แจงเพิ่มเติมดังกล่าวให้คณะกรรมการผู้ชำนาญการพิจารณารายงาน
การวิเคราะห์ผลกระทบสิ่งแวดล้อมโครงการอาคาร การจัดสรรที่ดิน และบริการชุมชน พิจารณาในการประชุม

ครั้งที่...

ครั้งที่ ๓๓/๒๕๖๓ เมื่อวันที่ ๒๓ กันยายน ๒๕๖๓ คณะกรรมการผู้ชำนาญการฯ มีมติให้ความเห็นชอบรายงานการประเมินผลกระทบสิ่งแวดล้อมโครงการ โรงแรมบุษย์น้ำทอง ของบริษัท ทุ่งทองการ์เด็น จำกัด โดยให้ปฏิบัติตามมาตรการป้องกันและแก้ไขผลกระทบสิ่งแวดล้อม และมาตรการติดตามตรวจสอบผลกระทบสิ่งแวดล้อมอย่างเคร่งครัด รายละเอียดตามสิ่งที่ส่งมาด้วย ๒ และให้ประสานบริษัทที่ปรึกษาเพื่อจัดทำรายงานที่ได้รับรวบรวมรายละเอียดข้อมูลทั้งหมดเรียงตามลำดับการพิจารณา จำนวน ๑ ฉบับ และรายงานฉบับสมบูรณ์ที่ได้แก้ไขเพิ่มเติมตามที่คณะกรรมการผู้ชำนาญการกำหนดแล้ว จำนวน ๑ ฉบับ พร้อมทั้งจัดทำแผ่นบันทึกข้อมูลในรูปแบบ Portable Document Format (PDF File) จำนวน ๑ แผ่น และ ๘ แผ่น ตามลำดับ เสนอต่อสำนักงานนโยบายฯ ภายในเวลา ๔๕ วัน เพื่อใช้เป็นเอกสารอ้างอิงและส่งให้หน่วยงานที่เกี่ยวข้องต่อไป และหากได้รับอนุญาตจากหน่วยงานอนุญาตแล้ว ขอความร่วมมือส่งสำเนาใบอนุญาตพร้อมเงื่อนไขให้สำนักงานนโยบายฯ ทราบด้วย ทั้งนี้ สำนักงานนโยบายฯ ได้มีหนังสือแจ้งบริษัท กรีน เอิร์ธ คอนซัลแตนท์ จำกัด เพื่อดำเนินการในส่วนที่เกี่ยวข้องต่อไปด้วยแล้ว

จึงเรียนมาเพื่อโปรดพิจารณา

ขอแสดงความนับถือ



(นายพิรุณ สัยยะสิทธิ์พานิช)

รองเลขาธิการฯ ปฏิบัติราชการแทน

เลขาธิการสำนักงานนโยบายและแผนทรัพยากรธรรมชาติและสิ่งแวดล้อม

กองวิเคราะห์ผลกระทบสิ่งแวดล้อม

โทร. ๐ ๒๒๖๕ ๖๕๐๐ ต่อ ๒ ต่อ ๖๘๑๐ - ๖๘๑๖

โทรสาร ๐ ๒๒๖๕ ๖๖๑๖



ที่ ทส ๑๐๑๐.๕/ ๑ ๒ ๘ ๕ ๒

สำนักงานนโยบายและแผน

ทรัพยากรธรรมชาติและสิ่งแวดล้อม
๑๑๘/๑ อาคารทิปโก้ ๒ ถนนพระรามที่ ๖
แขวงพญาไท เขตพญาไท กรุงเทพฯ ๑๐๔๐๐

๒ ๙ กันยายน ๒๕๖๓

เรื่อง แจ้งผลการพิจารณารายงานการประเมินผลกระทบสิ่งแวดล้อมโครงการ โรงแรมบุษย์น้ำทอง
ของบริษัท หุ่นทองคำเดิ้น จำกัด

เรียน ผู้ว่าราชการจังหวัดลำปาง

อ้างถึง หนังสือสำนักงานนโยบายและแผนทรัพยากรธรรมชาติและสิ่งแวดล้อม ที่ ทส ๑๐๑๐.๕/๖๐๑๒
ลงวันที่ ๑ พฤษภาคม ๒๕๖๓

สิ่งที่ส่งมาด้วย ๑. สำเนาหนังสือบริษัท กรีน เอิร์ธ คอนซัลแตนท์ จำกัด ที่ ๑๒๔/๒๕๖๓ ลงวันที่ ๑๐ กันยายน ๒๕๖๓

๒. มาตรการป้องกันและแก้ไขผลกระทบสิ่งแวดล้อม และมาตรการติดตามตรวจสอบผลกระทบ
สิ่งแวดล้อมที่โครงการ โรงแรมบุษย์น้ำทอง ของบริษัท หุ่นทองคำเดิ้น จำกัด ตั้งอยู่ที่ ๑๕๗/๒
ถนนพหลโยธิน ตำบลชมพู อำเภอเมืองลำปาง จังหวัดลำปาง ต้องยึดถือปฏิบัติอย่างเคร่งครัด

ตามหนังสือที่อ้างถึง สำนักงานนโยบายและแผนทรัพยากรธรรมชาติและสิ่งแวดล้อม ได้แจ้ง
ผลการพิจารณาของคณะกรรมการผู้ชำนาญการพิจารณารายงานการวิเคราะห์ผลกระทบสิ่งแวดล้อมโครงการ
อาคาร การจัดสรรที่ดิน และบริการชุมชน ในการประชุมครั้งที่ ๑๔/๒๕๖๓ เมื่อวันที่ ๒๙ เมษายน ๒๕๖๓
คณะกรรมการผู้ชำนาญการฯ มีมติไม่ให้ความเห็นชอบรายงานการประเมินผลกระทบสิ่งแวดล้อมโครงการ
โรงแรมบุษย์น้ำทอง ของบริษัท หุ่นทองคำเดิ้น จำกัด ตั้งอยู่ที่ ๑๕๗/๒ ถนนพหลโยธิน ตำบลชมพู อำเภอเมือง
ลำปาง จังหวัดลำปาง เป็นโครงการประเภทโรงแรม มีจำนวนห้องพัก ๗๙ ห้อง พื้นที่ใช้สอยอาคาร ๖,๔๓๒.๐๕
ตารางเมตร ต่อมาบริษัท หุ่นทองคำเดิ้น จำกัด ได้มอบหมายและมอบอำนาจให้บริษัท กรีน เอิร์ธ คอนซัลแตนท์
จำกัด จัดทำและเสนอรายงานการประเมินผลกระทบสิ่งแวดล้อม ฉบับชี้แจงเพิ่มเติม ครั้งที่ ๒ ให้สำนักงาน
นโยบายฯ ดำเนินการตามขั้นตอนการพิจารณารายงาน รายละเอียดตามสิ่งที่ส่งมาด้วย ๑

สำนักงานนโยบายและแผนทรัพยากรธรรมชาติและสิ่งแวดล้อม ได้เสนอรายงาน
การประเมินผลกระทบสิ่งแวดล้อม ฉบับชี้แจงเพิ่มเติมดังกล่าวให้คณะกรรมการผู้ชำนาญการพิจารณารายงาน
การวิเคราะห์ผลกระทบสิ่งแวดล้อมโครงการอาคาร การจัดสรรที่ดิน และบริการชุมชน พิจารณาในการประชุม

ครั้งที่...

ครั้งที่ ๓๓/๒๕๖๓ เมื่อวันที่ ๒๓ กันยายน ๒๕๖๓ คณะกรรมการผู้ชำนาญการฯ มีมติให้ความเห็นชอบรายงานการประเมินผลกระทบสิ่งแวดล้อมโครงการ โรงแรมบุษย์น้ำทอง ของบริษัท ทุงทองการ์เดิน จำกัด โดยให้ปฏิบัติตามมาตรการป้องกันและแก้ไขผลกระทบสิ่งแวดล้อม และมาตรการติดตามตรวจสอบผลกระทบสิ่งแวดล้อมอย่างเคร่งครัด รายละเอียดตามสิ่งที่ส่งมาด้วย ๒ ทั้งนี้ หากจังหวัดลำปางได้อนุญาตโครงการแล้วขอความร่วมมือจังหวัดลำปางส่งสำเนาใบอนุญาตพร้อมเงื่อนไขให้สำนักงานนโยบายฯ ทราบด้วย

จึงเรียนมาเพื่อโปรดพิจารณา

ขอแสดงความนับถือ

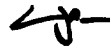

(นายพิรุณ สัยยะสิทธิ์พานิช)

รองเลขาธิการฯ ปฏิบัติราชการแทน

เลขาธิการสำนักงานนโยบายและแผนทรัพยากรธรรมชาติและสิ่งแวดล้อม

กองวิเคราะห์ผลกระทบสิ่งแวดล้อม

โทร. ๐ ๒๒๖๕ ๖๕๐๐ ต่อ ๒ ต่อ ๖๘๑๐ - ๖๘๑๖

โทรสาร ๐ ๒๒๖๕ ๖๖๑๖



ที่ ทส ๑๐๑๐.๕/ ๑ ๒ ๘ ๕ ๓

สำนักงานนโยบายและแผน

ทรัพยากรธรรมชาติและสิ่งแวดล้อม

๑๑๘/๑ อาคารทิปโก้ ๒ ถนนพระรามที่ ๖

แขวงพญาไท เขตพญาไท กรุงเทพฯ ๑๐๔๐๐

๒ ๙ กันยายน ๒๕๖๓

เรื่อง แจ้งผลการพิจารณารายงานการประเมินผลกระทบสิ่งแวดล้อมโครงการ โรงแรมบุษย์น้ำทอง
ของบริษัท หุ่นทองคำเดิ้น จำกัด

เรียน นายกเทศมนตรีนครลำปาง

อ้างถึง หนังสือสำนักงานนโยบายและแผนทรัพยากรธรรมชาติและสิ่งแวดล้อม ที่ ทส ๑๐๑๐.๕/๖๐๑๓
ลงวันที่ ๑ พฤษภาคม ๒๕๖๓

สิ่งที่ส่งมาด้วย ๑. สำเนาหนังสือบริษัท กรีน เอิร์ธ คอนซัลแตนท์ จำกัด ที่ ๑๒๔/๒๕๖๓ ลงวันที่ ๑๐ กันยายน ๒๕๖๓
๒. มาตรการป้องกันและแก้ไขผลกระทบสิ่งแวดล้อม และมาตรการติดตามตรวจสอบผลกระทบ
สิ่งแวดล้อมที่โครงการ โรงแรมบุษย์น้ำทอง ของบริษัท หุ่นทองคำเดิ้น จำกัด ตั้งอยู่ที่ ๑๕๗/๒
ถนนพหลโยธิน ตำบลชมพู อำเภอเมืองลำปาง จังหวัดลำปาง ต้องยึดถือปฏิบัติอย่างเคร่งครัด
ตามหนังสือที่อ้างถึง สำนักงานนโยบายและแผนทรัพยากรธรรมชาติและสิ่งแวดล้อม ได้แจ้ง
ผลการพิจารณาของคณะกรรมการผู้ชำนาญการพิจารณารายงานการวิเคราะห์ผลกระทบสิ่งแวดล้อมโครงการ
อาคาร การจัดสรรที่ดิน และบริการชุมชน ในการประชุมครั้งที่ ๑๔/๒๕๖๓ เมื่อวันที่ ๒๙ เมษายน ๒๕๖๓
คณะกรรมการผู้ชำนาญการฯ มีมติไม่ให้ความเห็นชอบรายงานการประเมินผลกระทบสิ่งแวดล้อมโครงการ
โรงแรมบุษย์น้ำทอง ของบริษัท หุ่นทองคำเดิ้น จำกัด ตั้งอยู่ที่ ๑๕๗/๒ ถนนพหลโยธิน ตำบลชมพู อำเภอเมือง
ลำปาง จังหวัดลำปาง เป็นโครงการประเภทโรงแรม มีจำนวนห้องพัก ๗๙ ห้อง พื้นที่ใช้สอยอาคาร ๖,๔๓๒.๐๕
ตารางเมตร ต่อมาบริษัท หุ่นทองคำเดิ้น จำกัด ได้มอบหมายและมอบอำนาจให้บริษัท กรีน เอิร์ธ คอนซัลแตนท์
จำกัด จัดทำและเสนอรายงานการประเมินผลกระทบสิ่งแวดล้อม ฉบับชี้แจงเพิ่มเติม ครั้งที่ ๒ ให้สำนักงาน
นโยบายฯ ดำเนินการตามขั้นตอนการพิจารณารายงาน รายละเอียดตามสิ่งที่ส่งมาด้วย ๑

สำนักงานนโยบายและแผนทรัพยากรธรรมชาติและสิ่งแวดล้อม ได้เสนอรายงาน
การประเมินผลกระทบสิ่งแวดล้อม ฉบับชี้แจงเพิ่มเติมดังกล่าวให้คณะกรรมการผู้ชำนาญการพิจารณารายงาน
การวิเคราะห์ผลกระทบสิ่งแวดล้อมโครงการอาคาร การจัดสรรที่ดิน และบริการชุมชน พิจารณาในการประชุม

ครั้งที่...

ครั้งที่ ๓๓/๒๕๖๓ เมื่อวันที่ ๒๓ กันยายน ๒๕๖๓ คณะกรรมการผู้ชำนาญการฯ มีมติให้ความเห็นชอบรายงานการประเมินผลกระทบสิ่งแวดล้อมโครงการ โรงแรมบุษย์น้ำทอง ของบริษัท หุ่นทองคำร์เด็น จำกัด โดยให้ปฏิบัติตามมาตรการป้องกันและแก้ไขผลกระทบสิ่งแวดล้อม และมาตรการติดตามตรวจสอบผลกระทบสิ่งแวดล้อมอย่างเคร่งครัด รายละเอียดตามสิ่งที่ส่งมาด้วย ๒ ทั้งนี้ หากเทศบาลนครลำปาง ได้อนุญาตโครงการแล้ว ขอความร่วมมือเทศบาลนครลำปางส่งสำเนาใบอนุญาตพร้อมเงื่อนไขให้สำนักงานนโยบายฯ ทราบด้วย

จึงเรียนมาเพื่อโปรดพิจารณา

ขอแสดงความนับถือ

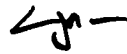

(นายพิรุณ สัยยะสิทธิ์พานิช)

รองเลขาธิการฯ ปฏิบัติราชการแทน

เลขาธิการสำนักงานนโยบายและแผนทรัพยากรธรรมชาติและสิ่งแวดล้อม

กองวิเคราะห์ผลกระทบสิ่งแวดล้อม

โทร. ๐ ๒๒๖๕ ๖๕๐๐ ต่อ ๒ ต่อ ๖๘๑๐ - ๖๘๑๖

โทรสาร ๐ ๒๒๖๕ ๖๖๑๖



บริษัท กรีน เอิร์ธ คอนซัลแตนท์ จำกัด
GREEN EARTH CONSULTANT Co.,Ltd.

สำนักงานนโยบายและแผนฯ
ทรัพยากรธรรมชาติและสิ่งแวดล้อม
เลขที่ 13399 วันที่ ๑๐ ก.ย. ๒๕๖๓
เวลา 11.01 ผู้รับ

สำนักงาน : 67/8 หมู่ที่ 12 หมู่บ้านพระปิ่น 3 ถนนกาญจนาภิเษก ตำบลบางแม่นาง อำเภอบางใหญ่ จังหวัดนนทบุรี 11140
โทร. 02-833-1891-2 โทรสาร. 02-833-1893 Email : gecconsult99@gmail.com

ที่ 124/2563

วันที่ 10 กันยายน 2563

เรื่อง ขอนำส่งรายงานการประเมินผลกระทบสิ่งแวดล้อม (รายงานชี้แจงเพิ่มเติมครั้งที่ 2)
โครงการโรงแรมบุษย์น้ำทอง
เรียน เลขาธิการสำนักงานนโยบายและแผนทรัพยากรธรรมชาติและสิ่งแวดล้อม
สิ่งที่ส่งมาด้วย- รายงานชี้แจงเพิ่มเติมครั้งที่ 2 จำนวน 18 ฉบับ

กองวิเคราะห์ผลกระทบสิ่งแวดล้อม
เลขที่ 140 วันที่ 10 ก.ย. ๒๕๖๓
เวลา 14.02 ผู้รับ

ตามที่บริษัท หุ่นทองคำเด้น จำกัด ได้ว่าจ้าง บริษัท กรีน เอิร์ธ คอนซัลแตนท์ จำกัดซึ่งได้รับใบอนุญาตเลขที่ 1/2561 เป็นผู้จัดทำรายงานการประเมินผลกระทบสิ่งแวดล้อม โครงการโรงแรมบุษย์น้ำทอง ตั้งอยู่ที่ถนนพหลโยธิน ตำบลชมพู อำเภอมืองลำปาง จังหวัดลำปาง เนื้อที่ทั้งหมด 5 ไร่ 3 งาน 59.90 ตารางวา (9,439.62 ตารางเมตร) ประกอบด้วยอาคารโรงแรม (อาคาร คสล. 4 ชั้น) ที่มีห้องพัก จากเดิม 88 ห้อง ให้ลดลงเหลือ 79 ห้อง มีพื้นที่ใช้สอย 4,838 ตารางเมตร อาคาร คสล.ชั้นเดียว มีพื้นที่ใช้สอย 28.0 ตารางเมตร และก่อสร้างใหม่ เป็นอาคารห้องประชุม เป็นอาคาร คสล. 2 ชั้น มีพื้นที่ใช้สอย 1,520 ตารางเมตร รวมพื้นที่ใช้สอยทั้งโครงการ 6,432.05 ตารางเมตร บัดนี้ จัดทำรายงานเรียบร้อยแล้ว จึงส่งตามสิ่งที่ส่งมาด้วย

จึงเรียนมาเพื่อทราบ และโปรดดำเนินการในขั้นตอนต่อไปจักขอขอบคุณอย่างยิ่ง



ขอแสดงความนับถือ

นางสาวจิราพันธ์ จงกาญจนพรรณ

กรรมการผู้จัดการ

เลขที่ 167 วันที่ 14.20 ผู้รับ PA/63

BJA d. m. n. m. s.

มาตรการป้องกันและแก้ไขผลกระทบสิ่งแวดล้อม
และมาตรการติดตามตรวจสอบผลกระทบสิ่งแวดล้อมที่
โครงการ โรงแรมบุษย์น้ำทอง
ของ บริษัท หุ่นทองคำเด้น จำกัด
ตั้งอยู่ที่ 157/2 ถนนพหลโยธิน ตำบลชมพู อำเภอเมืองลำปาง
จังหวัดลำปาง
ต้องยึดถือปฏิบัติอย่างเคร่งครัด

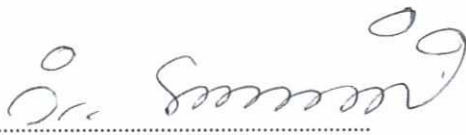
ลงชื่อ.....

(นางวิไลวรรณ วงศ์วิไล) บริษัท หุ่นทองคำเด้น จำกัด
TUNG TONG GARDEN CO.,LTD.
เจ้าของโครงการ/บริษัท หุ่นทองคำเด้น จำกัด
กันยายน 2563

ลงชื่อ.....



(นางสาวจिरาพันธุ์ จงกาญจนพรรณ)
ผู้อำนวยการสิ่งแวดล้อม/บริษัท กรีน เอิร์ธ คอนซัลแตนท์ จำกัด
กันยายน 2563

ตารางที่ 1 มาตรการป้องกันและแก้ไขผลกระทบสิ่งแวดล้อม และมาตรการติดตามตรวจสอบผลกระทบสิ่งแวดล้อม

โครงการ โรงแรมบุษย์น้ำทอง ของบริษัท ฟุ้งทองการ์เด้น จำกัด ตั้งอยู่ที่ ถนนพหลโยธิน ตำบลชมพู อำเภอเมืองลำปาง จังหวัดลำปาง (มาตรการทั่วไป)

องค์ประกอบทางสิ่งแวดล้อม และคุณค่าต่างๆ	มาตรการป้องกันและแก้ไขผลกระทบสิ่งแวดล้อม	สถานที่ดำเนินการ	ระยะเวลา	ผู้รับผิดชอบ
1. มาตรการทั่วไป	โครงการ โรงแรมบุษย์น้ำทอง ของบริษัท ฟุ้งทองการ์เด้น จำกัด เป็นโครงการประเภทโรงแรม มีจำนวนห้องพักทั้งสิ้น 79 ห้อง มีพื้นที่ใช้สอยอาคารรวม 6,432.05 ตารางเมตร ขนาดพื้นที่โครงการ 5-3-59.90 ไร่ คิดเป็นพื้นที่ 9,439.60 ตารางเมตร ประกอบด้วยอาคาร คสล. ขนาดความสูง 4 ชั้น จำนวน 1 อาคาร อาคาร คสล. ขนาดความสูง 2 ชั้น จำนวน 1 อาคาร และอาคาร คสล. ขนาดความสูง 1 ชั้น จำนวน 1 อาคาร ซึ่งจัดทำรายงานการประเมินผลกระทบสิ่งแวดล้อม โดยบริษัท กรีน เอิร์ธ คอนซัลแตนท์ จำกัด ดังรายละเอียดต่อไปนี้			
	1. โครงการจะต้องยึดถือปฏิบัติตามมาตรการป้องกันและแก้ไขผลกระทบสิ่งแวดล้อม และมาตรการติดตามตรวจสอบผลกระทบสิ่งแวดล้อม ตามที่เสนอไว้ในรายงานการประเมินผลกระทบสิ่งแวดล้อม โครงการ โรงแรมบุษย์น้ำทอง ตั้งอยู่ที่ 157/2 ถนนพหลโยธิน ตำบลชมพู อำเภอเมืองลำปาง จังหวัดลำปาง ต้องยึดถือปฏิบัติอย่างเคร่งครัด	พื้นที่โครงการ	ตลอดระยะก่อสร้างและระยะดำเนินการ	บริษัท ฟุ้งทองการ์เด้น จำกัด
	2. โครงการจะต้องบันทึกผลการติดตามตรวจสอบการดำเนินการ หรือปฏิบัติตามมาตรการป้องกันและแก้ไขผลกระทบสิ่งแวดล้อม และมาตรการติดตามตรวจสอบผลกระทบสิ่งแวดล้อม ตามที่เสนอไว้ในรายงานการประเมินผลกระทบสิ่งแวดล้อม และส่งผลการดำเนินการมายังหน่วยงานผู้อนุญาต และสำนักงานนโยบายและแผนทรัพยากรธรรมชาติและสิ่งแวดล้อมตามแนวทางการเสนอรายงานผลการปฏิบัติตามมาตรการป้องกันและแก้ไขผลกระทบสิ่งแวดล้อม และมาตรการติดตามตรวจสอบผลกระทบสิ่งแวดล้อม	พื้นที่โครงการ	ตลอดระยะก่อสร้างและระยะดำเนินการ	บริษัท ฟุ้งทองการ์เด้น จำกัด

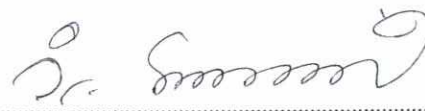
ลงชื่อ.....

(นางวิไลวรรณ วงศ์วิไล)

เจ้าของโครงการ/บริษัท ฟุ้งทองการ์เด้น จำกัด
 บริษัท ฟุ้งทองการ์เด้น จำกัด
 กนยายน 2563
 TUNG FONG GARDEN CO.,LTD.

ลงชื่อ.....

(นางสาวจิราพันธุ์ จงกาญจนพรหม)

ผู้อำนวยการสิ่งแวดล้อม/บริษัท กรีน เอิร์ธ คอนซัลแตนท์ จำกัด

กนยายน 2563



ตารางที่ 1 มาตรการป้องกันและแก้ไขผลกระทบสิ่งแวดล้อม และมาตรการติดตามตรวจสอบผลกระทบสิ่งแวดล้อม
โครงการ โรงแรมบุษย์น้ำทอง ของบริษัท ทุงทองการ์เด้น จำกัด ตั้งอยู่ที่ ถนนพหลโยธิน ตำบลชมพู อำเภอเมืองลำปาง จังหวัดลำปาง (มาตรการทั่วไป)

องค์ประกอบทางสิ่งแวดล้อม และคุณค่าต่างๆ	มาตรการป้องกันและแก้ไขผลกระทบสิ่งแวดล้อม	สถานที่ดำเนินการ	ระยะเวลา	ผู้รับผิดชอบ
1. มาตรการทั่วไป (ต่อ)	<p>3. ในกรณีที่โครงการมีความจำเป็นต้องเปลี่ยนแปลงรายละเอียดโครงการ หรือมาตรการป้องกันและแก้ไขผลกระทบสิ่งแวดล้อม และมาตรการติดตามตรวจสอบผลกระทบสิ่งแวดล้อม ตามที่เสนอไว้ในรายงานประเมินผลกระทบสิ่งแวดล้อม ที่ได้รับความเห็นชอบไว้แล้ว ให้โครงการแจ้งให้หน่วยงานที่มีอำนาจหน้าที่ในการพิจารณาอนุมัติหรืออนุญาตดำเนินการดังนี้</p> <p>1) หากหน่วยงานผู้อนุมัติหรืออนุญาตเห็นว่าการเปลี่ยนแปลงดังกล่าว เกิดผลดีต่อสิ่งแวดล้อมมากกว่าหรือเทียบเท่ามาตรการที่กำหนดไว้ในรายงานประเมินผลกระทบสิ่งแวดล้อม ที่ได้รับความเห็นชอบไว้แล้วให้หน่วยงานผู้อนุมัติหรืออนุญาตรับจดแจ้งให้เป็นไปตามหลักเกณฑ์และเงื่อนไขที่กำหนดไว้ในกฎหมายนั้น ๆ ต่อไป พร้อมกับให้จัดทำสำเนาการเปลี่ยนแปลงดังกล่าวข้างต้นที่รับจดแจ้งไว้ แจ้งให้สำนักงานนโยบายและแผนทรัพยากรธรรมชาติและสิ่งแวดล้อมเพื่อทราบ</p> <p>2) หากหน่วยงานผู้อนุมัติหรืออนุญาตเห็นว่าการเปลี่ยนแปลงดังกล่าว อาจกระทบต่อสาระสำคัญในรายงานการประเมินผลกระทบสิ่งแวดล้อม ที่ได้รับความเห็นชอบไว้แล้ว ให้หน่วยงานผู้อนุมัติหรืออนุญาตจัดส่งรายงานการเปลี่ยนแปลงดังกล่าว ให้สำนักงานนโยบายและแผนทรัพยากรธรรมชาติและสิ่งแวดล้อม เพื่อเสนอให้คณะกรรมการผู้ชำนาญการพิจารณารายงานการประเมินผลกระทบสิ่งแวดล้อมและรายงานผลกระทบสิ่งแวดล้อมเบื้องต้น (คชก.) ชุดที่เกี่ยวข้องให้ความเห็นชอบประกอบก่อนดำเนินการเปลี่ยนแปลง และเมื่อโครงการได้รับอนุญาตให้มีการเปลี่ยนแปลง ให้หน่วยงานผู้อนุมัติหรืออนุญาตแจ้งผลการเปลี่ยนแปลงดังกล่าวให้สำนักงานนโยบายและแผนทรัพยากรธรรมชาติและสิ่งแวดล้อมเพื่อทราบ</p>	พื้นที่โครงการ	ตลอดระยะก่อสร้างและระยะดำเนินการ	บริษัท ทุงทองการ์เด้น จำกัด

ลงชื่อ.....
(นางวิไลวรรณ วงศ์วีไล)

เจ้าของโครงการ/บริษัท ทุงทองการ์เด้น จำกัด

กัณยายน 2563
บริษัท ทุงทองการ์เด้น จำกัด
TUANG THONG GARDEN CO., LTD.

ลงชื่อ.....
(นางสาวจิราพันธ์ จงกาญจนพรพรณี)

ผู้ชำนาญการสิ่งแวดล้อม/บริษัท กรีน เอิร์ธ คอนซัลแตนท์ จำกัด
กัณยายน 2563



ตารางที่ 1 มาตรการป้องกันและแก้ไขผลกระทบสิ่งแวดล้อม และมาตรการติดตามตรวจสอบผลกระทบสิ่งแวดล้อม
โครงการ โรงแรมบุษย์น้ำทอง ของบริษัท ทุ่งทองการ์เดน จำกัด ตั้งอยู่ที่ ถนนพหลโยธิน ตำบลชมพู อำเภอเมืองลำปาง จังหวัดลำปาง (มาตรการทั่วไป)

องค์ประกอบทางสิ่งแวดล้อม และคุณค่าต่างๆ	มาตรการป้องกันและแก้ไขผลกระทบสิ่งแวดล้อม	สถานที่ดำเนินการ	ระยะเวลา	ผู้รับผิดชอบ
1. มาตรการทั่วไป (ต่อ)	4. เมื่อเจ้าของโครงการดำเนินโครงการเสร็จสิ้นแล้ว และก่อนที่จะมีการโอนสิทธิ์ให้แก่นิติบุคคล (กรณีที่มีการโอนสิทธิ์) เจ้าของโครงการมีหน้าที่ต้องแจ้งให้นิติบุคคลผู้รับโอนทราบถึงสิทธิและหน้าที่ในการปฏิบัติตามมาตรการป้องกันและแก้ไขผลกระทบสิ่งแวดล้อม และมาตรการติดตามตรวจสอบผลกระทบสิ่งแวดล้อม ที่ระบุไว้ในรายงานประเมินผลกระทบสิ่งแวดล้อม อย่างเคร่งครัด หากเจ้าของโครงการไม่มีหลักฐานการแจ้งสิทธิและหน้าที่ และหลักฐานการรับทราบถึงสิทธิและหน้าที่ดังกล่าวของนิติบุคคล ให้ถือว่าเจ้าของโครงการยังต้องรับผิดชอบตามสิทธิและหน้าที่ ที่กำหนดไว้ในมาตรการป้องกันและแก้ไขผลกระทบสิ่งแวดล้อม และมาตรการติดตามตรวจสอบผลกระทบสิ่งแวดล้อม ที่ระบุไว้ในรายงานผลกระทบสิ่งแวดล้อมเบื้องต้นอย่างเคร่งครัด	พื้นที่โครงการ	ตลอดระยะก่อสร้าง และระยะดำเนินการ	บริษัท ทุ่งทองการ์เดน จำกัด
	5. หากได้รับการร้องเรียนจากประชาชนว่าได้รับความเดือดร้อนรำคาญจากกิจกรรมการดำเนินการโครงการ หรือโครงการก่อให้เกิดความเสียหายแก่สาธารณสมบัติ หรือชีวิตและทรัพย์สินของประชาชน เจ้าของโครงการหรือนิติบุคคลผู้รับโอนสิทธิและหน้าที่ในการปฏิบัติตามมาตรการป้องกันและแก้ไขผลกระทบสิ่งแวดล้อม และมาตรการติดตามตรวจสอบผลกระทบสิ่งแวดล้อม จะต้องดำเนินการแก้ไขปัญหาดังกล่าวโดยไม่ชักช้าและแจ้งหน่วยงานอนุญาต สำนักงานนโยบายและแผนทรัพยากรธรรมชาติและสิ่งแวดล้อม และหน่วยงานที่เกี่ยวข้องทราบ เพื่อหาแนวทางหรือมาตรการในการแก้ไขปัญหาต่อไป	พื้นที่โครงการ	ตลอดระยะก่อสร้าง และระยะดำเนินการ	บริษัท ทุ่งทองการ์เดน จำกัด

หมายเหตุ : - จัดทำข้อมูลตาม แบบ ทส.1 และแบบ ทส.2 ทุกเดือน ตลอดช่วงก่อสร้างโครงการ นำส่ง เจ้าพนักงานท้องถิ่น (เทศบาลนครลำปาง)

- จัดทำรายงานผลการปฏิบัติตามมาตรการฯ ให้จัดส่ง 2 ครั้งต่อปี คือ ภายในเดือนกรกฎาคม (รวบรวมผลการติดตามตรวจสอบของเดือนมกราคมถึงมิถุนายน) และภายในเดือนมกราคม (รวบรวมผลการติดตามตรวจสอบของเดือนกรกฎาคมถึงธันวาคมของปีก่อน)

เสนอต่อ

- หน่วยงานของรัฐ ซึ่งมีอำนาจอนุญาตตามกฎหมายให้ดำเนินการโครงการหรือกิจการอันเป็นกิจกรรมหลักที่ต้องจัดทำรายงานการประเมินผลกระทบสิ่งแวดล้อม ณ สำนักงานของหน่วยงานของรัฐ (เทศบาลนครลำปาง)

ผู้รับผิดชอบ : บริษัท ทุ่งทองการ์เดน จำกัด โดย นางวิไลวรรณ วงศ์วิไล มือถือ 081-993-4251

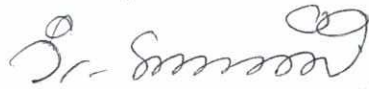
ลงชื่อ.....

(นางวิไลวรรณ วงศ์วิไล)

เจ้าของโครงการ/บริษัท ทุ่งทองการ์เดน จำกัด
บริษัท ทุ่งทองการ์เดน จำกัด
กันยายน 2563
TUNG TONG GARDEN CO.,LTD.

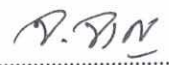
ลงชื่อ.....

(นางสาวจิราพันธุ์ จงกาญจนพรณ์)
ผู้ชำนาญการสิ่งแวดล้อม/บริษัท กรีน เอิร์ธ คอนซัลแตนท์ จำกัด
กันยายน 2563





โครงการ โรงแรมบุษย์น้ำทอง ของบริษัท ฟุ่งทองการ์เด้น จำกัด ตั้งอยู่ที่ ถนนพหลโยธิน ตำบลชมพู อำเภอเมืองลำปาง จังหวัดลำปาง (ช่วงก่อสร้าง)

องค์ประกอบทางสิ่งแวดล้อม และคุณค่าต่างๆ	ผลกระทบสิ่งแวดล้อมที่สำคัญ	มาตรการป้องกันและแก้ไขผลกระทบสิ่งแวดล้อม	มาตรการติดตามตรวจสอบผลกระทบสิ่งแวดล้อม
<p>1. ทรัพยากรสิ่งแวดล้อมทางกายภาพ</p> <p>1.1 ภูมิประเทศและภูมิสัณฐาน</p>	<p>สภาพภูมิประเทศปัจจุบัน บริเวณพื้นที่โครงการ โรงแรมบุษย์น้ำทอง ก่อสร้างแล้วเสร็จ และเปิดดำเนินการ ในรูปแบบอาคารคสล.ชั้นเดียว (ความสูง 2.8 เมตร วัดระดับพื้นที่ดินก่อสร้างถึงระดับฝ้าเพดานชั้นสูงสุด) และอาคารโรงแรม (ความสูง 12.27 เมตร วัดระดับพื้นที่ดินก่อสร้าง ถึงระดับฝ้าเพดานชั้นสูงสุด) ซึ่งต้องทำการปรับปรุงให้เป็นตามพรบ. ควบคุมอาคาร พ.ศ. 2522 และก่อสร้างอาคารห้องประชุม (ใหม่) ความสูง 10.40 เมตร) จำนวน 1 อาคาร ดังนั้น กิจกรรมโครงการเป็นการปรับปรุงอาคาร และก่อสร้างอาคารห้องประชุม ซึ่งการใช้ที่ดินโดยรอบโครงการส่วนใหญ่เป็นบ้านพักอาศัย โรงเรียน และร้านค้าอาคารพาณิชย์ ดังนั้น การดำเนินการโครงการจึงก่อให้เกิดผลกระทบต่อลักษณะภูมิประเทศในระดับต่ำ</p>	<p>1. จัดทำรั้วสังกะสีที่มีความสูงอย่างน้อย 2.0 เมตร ล้อมรอบบริเวณพื้นที่ก่อสร้าง เพื่อบดบังภูมิทัศน์ที่ไม่ดีจากการก่อสร้าง</p> <p>2. ควบคุมการก่อสร้าง ตลอดจนบริเวณต่าง ๆ ภายในโครงการให้เป็นไปตามแบบแปลนที่ได้ออกแบบไว้ เพื่อให้เกิดผลดีต่อสภาพภูมิทัศน์</p> <p>3. จัดให้มีพื้นที่เฉพาะสำหรับกองเศษวัสดุก่อสร้างและเก็บอุปกรณ์ก่อสร้าง เพื่อความเป็นระเบียบเรียบร้อยภายในพื้นที่โครงการ เฉพาะภายในขอบเขตที่ดินของโครงการเท่านั้น</p> <p>4. ติดป้ายประชาสัมพันธ์การก่อสร้าง</p>	<p>-</p>
<p>1.2 คุณภาพอากาศ</p>	<p>ฝุ่นละอองจากกิจกรรมการก่อสร้างต่าง ๆ ที่เกิดขึ้นมีปริมาณไม่คงที่ขึ้นอยู่กับลักษณะของกิจกรรม โดยกิจกรรมที่ทำให้เกิดฝุ่นละอองมากสำหรับการก่อสร้างโครงการ เช่น การขุดและปรับถมพื้นที่ การเจาะเสาเข็ม ฝุ่นละอองที่เกิดขึ้นที่มักเกิดจากเศษอิฐ เศษปูน เศษหิน ที่มีขนาดเล็ก การขนส่งวัสดุก่อสร้างขึ้นบนตัวอาคารที่กำลังก่อสร้างหรือการขนถ่ายเศษวัสดุก่อสร้างลงมาจากอาคาร นอกจากนี้อาจมีมลพิษทางอากาศที่เกิดขึ้นในช่วงก่อสร้าง ส่วนใหญ่</p>	<p>1. จำกัดความเร็วรถบรรทุกวัสดุก่อสร้าง ขณะแล่นเข้า-ออกพื้นที่โครงการและชุมชน ให้มีความเร็วไม่เกิน 30 กม./ชม. และห้ามขนส่งวัสดุก่อสร้างและกิจกรรมการก่อสร้างที่ก่อให้เกิดเสียงดังในช่วงเวลากลางคืน</p> <p>2. ให้จัดท้าวัดปิดคลุมท้ายรถบรรทุกวัสดุก่อสร้างให้มีดัดขัด เพื่อป้องกันการปลิวฟุ้งและร่วงหล่นของวัสดุที่บรรทุกมา</p>	<p>- ตรวจวัดบริเวณพื้นที่ก่อสร้างโครงการ ดัชนีตรวจวัด TSP และ PM-10 ความถี่ : การทำฐานราก และรายงานผล ทุกสัปดาห์ หลังจากนั้นตรวจวัดเดือนละ 1 ครั้ง ตลอดช่วงก่อสร้าง</p>

ลงชื่อ.....  บริษัท ฟุ่งทองการ์เด้น จำกัด
TUNG TONG GARDEN CO.,LTD

(นางวิไลวรรณ วงศ์วิไล)
เจ้าของโครงการ/บริษัท ฟุ่งทองการ์เด้น จำกัด
กันยายน 2563

ลงชื่อ.....  

(นางสาวจิราพันธุ์ จงกาญจนพรธรรม)
ผู้อำนวยการสิ่งแวดล้อม/บริษัท กรีน เอิร์ธ คอนซัลแตนท์ จำกัด
กันยายน 2563

ตารางที่ 2 (ต่อ) มาตรการป้องกันและแก้ไขผลกระทบสิ่งแวดล้อม และมาตรการติดตามตรวจสอบผลกระทบสิ่งแวดล้อม

โครงการ โรงแรมบุษย์น้ำทอง ของบริษัท พุ่งทองการ์เด้น จำกัด ตั้งอยู่ที่ ถนนพหลโยธิน ตำบลชมพู อำเภอเมืองลำปาง จังหวัดลำปาง (ช่วงก่อสร้าง)

องค์ประกอบทางสิ่งแวดล้อมและคุณค่าต่างๆ	ผลกระทบสิ่งแวดล้อมที่สำคัญ	มาตรการป้องกันและแก้ไขผลกระทบสิ่งแวดล้อม	มาตรการติดตามตรวจสอบผลกระทบสิ่งแวดล้อม
<p>1.2 คุณภาพอากาศ(ต่อ)</p>	<p>จะเกิดจากไอเสียของเครื่องจักรและยานพาหนะที่เข้า – ออกโครงการเพื่อขนส่งวัสดุและอุปกรณ์ก่อสร้างต่าง ๆ</p> <p>ผลการประเมินมลสารจากรถบรรทุก พบว่ามีความเข้มข้นของ TSP, PM-10, CO, NO₂, SO₂ และ HC เท่ากับ 1.518 x 10⁻⁶, 4.46 x 10⁻⁶, 1.07x 10⁻⁵, 2.23 x 10⁻⁷ และ 2.41 x 10⁻⁶ มิลลิกรัม/ลูกบาศก์เมตร ตามลำดับ เมื่อรวมกับค่าความเข้มข้นของ TSP, PM-10 บริเวณพื้นที่โครงการ จากการตรวจวัดเมื่อวันที่ 17-19 สิงหาคม 2560 มีค่าอยู่ระหว่าง 0.053-0.067 และ 0.011-0.019 มิลลิกรัม/ลูกบาศก์เมตร ตามลำดับ พบว่าจะมีความเข้มข้นทั้งหมดของ TSP, PM-10, CO, NO₂, SO₂ และ HC ระหว่างที่มีการก่อสร้างในพื้นที่โครงการสูงสุด เท่ากับ 0.067, 0.019, 1.07x 10⁻⁵, 2.23 x 10⁻⁷ และ 2.41 x 10⁻⁶ มิลลิกรัม/ลูกบาศก์เมตร ตามลำดับ ซึ่งมีค่าความเข้มข้นเพิ่มขึ้นเล็กน้อยจากค่าที่ตรวจวัดได้ในสภาพปัจจุบัน โดยยังมีค่าความเข้มข้นที่ต่ำและอยู่ในเกณฑ์มาตรฐานคุณภาพอากาศในบรรยากาศโดยทั่วไป</p>	<p>3. ตรวจสอบเครื่องจักรกลที่ใช้ในการก่อสร้างให้อยู่ในสภาพดีอยู่เสมอ เพื่อลดการเกิดเขม่าและควัน</p> <p>4. ฉีดพรมน้ำบริเวณพื้นที่ก่อสร้างและกองวัสดุพวกหินและทราย อย่างน้อยวันละ 2 ครั้ง เพื่อลดการฟุ้งกระจายของฝุ่นละออง</p> <p>5. ใช้ผ้าใบหรือวัสดุที่คล้ายกัน กันตัวอาคารโดยยึดติดกับนั่งร้านด้านนอก ซึ่งให้มีความสูงเท่ากับความสูงของอาคารขณะก่อสร้าง ตลอดแนวอาคาร และจะต้องรักษาให้อยู่ในสภาพดีตลอดการก่อสร้าง เพื่อป้องกันฝุ่นละอองและเศษวัสดุก่อสร้างร่วงหล่นและลดความดังของเสียง</p> <p>6. การดำเนินกิจกรรมก่อสร้างที่ก่อให้เกิดฝุ่นละออง ได้แก่ การผสมคอนกรีต การใส่ไม้ หรือการกระทำใด ๆ ที่ก่อให้เกิดฝุ่น ต้องจัดทำในพื้นที่ที่ได้คลุมด้วยผ้าคลุม หรือในหอนที่มีหลังคา และผนังปิดด้านข้างอีก 3 ด้าน</p> <p>7. ตรวจสอบเครื่องจักรกลที่ใช้ในการก่อสร้างให้อยู่ในสภาพดีอยู่เสมอ เพื่อลดการเกิดเขม่าและควัน</p> <p>8. จัดให้มีถังขยะหรือถุงดำภายในอาคาร สำหรับทิ้งเศษวัสดุก่อสร้างและป้องกันฝุ่นละอองอันเกิดจากการก่อสร้างหรือการทิ้งเศษวัสดุต่าง ๆ</p> <p>9. รถบรรทุกต้องติดป้ายไว้นิลไว้ข้างรถ (ป้ายไว้นิลที่ติดไว้ข้างรถจะแสดงชื่อโครงการ ผู้รับผิดชอบ ที่อยู่ เบอร์โทรศัพท์ เพื่อแจ้งเหตุร้องเรียน)</p>	<p>บริษัท พุ่งทองการ์เด้น จำกัด</p>

ลงชื่อ.....

(นางวิไลวรรณ วงศ์วิไล)
 เจ้าของโครงการ/บริษัท พุ่งทองการ์เด้น จำกัด
 กันยายน 2563

บริษัท พุ่งทองการ์เด้น จำกัด
 TUNG FONG GARDEN CO., LTD

ลงชื่อ.....



(นางสาวจิราพันธุ์ จงกาญจนพรฤกษ์)
 ผู้ชำนาญการสิ่งแวดล้อม/บริษัท กรีน เอิร์ธ คอนซัลแตนท์ จำกัด
 กันยายน 2563

ตารางที่ 2 (ต่อ) มาตรการป้องกันและแก้ไขผลกระทบต่อสิ่งแวดล้อม และมาตรการติดตามตรวจสอบผลกระทบต่อสิ่งแวดล้อม

โครงการ โรงแรมบุษย์น้ำทอง ของบริษัท พุ่งทองการ์เด้น จำกัด ตั้งอยู่ที่ ถนนพหลโยธิน ตำบลชมพู อำเภอเมืองลำปาง จังหวัดลำปาง (ช่วงก่อสร้าง)

องค์ประกอบทางสิ่งแวดล้อมและคุณค่าต่างๆ	ผลกระทบต่อสิ่งแวดล้อมที่สำคัญ	มาตรการป้องกันและแก้ไขผลกระทบต่อสิ่งแวดล้อม	มาตรการติดตามตรวจสอบผลกระทบต่อสิ่งแวดล้อม
1.2 คุณภาพอากาศ (ต่อ)		10. ล้างล้อรถบรรทุกที่เข้า-ออก โครงการทุกครั้ง เพื่อลดผลกระทบจากเศษดินของรถบรรทุกที่จะวิ่งออกสู่ถนนภายนอกโครงการ 11. ติดตั้งป้ายประชาสัมพันธ์บริเวณด้านหน้าโครงการ โดยมีรายละเอียดการก่อสร้างโครงการ ระบุชื่อโครงการ ผู้รับผิดชอบ การก่อสร้าง ระยะเวลาการทำงานและหมายเลขโทรศัพท์เพื่อใช้เป็นช่องทางในการติดต่อหรือร้องเรียน หากเกิดกรณีที่โครงการก่อให้เกิดผลกระทบต่อชุมชนโดยรอบ 12. กำหนดช่วงเวลาขุดดิน ในเวลาทำงาน 8.00-17.00 น 13. ฉีดพรมน้ำเพื่อลดปริมาณฝุ่นดินที่เกิดจากกิจกรรมการขุดดิน 14. ล้างรถบรรทุก รถขุดดิน ออกจากพื้นที่ก่อสร้างอาคารห้องประชุม	
1.3 เสียง และความสั่นสะเทือน	การประเมินผลกระทบด้านเสียงที่เกิดขึ้นจากกิจกรรมช่วงก่อสร้างของโครงการได้พิจารณาผลกระทบใน 2 กรณี ดังนี้ (ก) กรณีไม่มีติดตั้งกำแพงกันเสียงอาคารโรงแรม ระดับเสียงจากการประเมินที่เกิดจากกิจกรรมการปรับปรุงบางส่วนของโครงการ ตั้งแต่ชั้นที่ 1 ถึงชั้นที่ 4 ไปยังแหล่งรับเสียงโดยรอบโครงการรวมกับค่าระดับเสียงภายในพื้นที่โครงการ พบว่าด้านทิศเหนือมีค่าอยู่ในช่วง 56.97-76.06 เดซิเบล (เอ) ด้านทิศใต้ด้านทิศตะวันออก และด้านทิศตะวันตกจะได้รับระดับเสียงเท่ากัน	1. ก่อนการก่อสร้างโครงการ จะต้องจัดให้มีเจ้าหน้าที่จากบริษัทผู้รับเหมาเข้าพบผู้ที่เกี่ยวข้องกับโครงการและให้หมายเลขโทรศัพท์ของเจ้าหน้าที่ควบคุมงานก่อสร้างเพื่อให้สามารถติดต่อกับโครงการได้โดยตรง พร้อมทั้งแจ้งกำหนดแผนงานโดยเฉพาะงานเสาเข็มให้ระบุนวันช่วงเวลาให้ชัดเจน และถ่ายรูปพื้นที่ติดโครงการประเภทและขนาดโครงการ เจ้าของโครงการ บริษัทผู้รับเหมาก่อสร้าง ระยะเวลาที่ใช้ในการก่อสร้างและเวลาเริ่มและหยุดกิจกรรมก่อสร้างในแต่ละวันพร้อมระบุชื่อและเบอร์โทรศัพท์	- ตรวจสอบระดับเสียงบริเวณพื้นที่ก่อสร้างโครงการ ดัชนีตรวจวัด Leq 24 hr, Lmax, และ L90 - ตรวจวัดทุกวันและทำฐานรากและรายงานผลทุกสัปดาห์หลังจากนั้นตรวจวัดเดือนละ 1 ครั้งตลอดช่วงก่อสร้าง บริษัท พุ่งทองการ์เด้น จำกัด

นางวิไลวรรณ วงศ์วิไล
 บริษัท พุ่งทองการ์เด้น จำกัด
 PUNGTONG GARDEN CO., LTD

(นางวิไลวรรณ วงศ์วิไล)
 เจ้าของโครงการ/บริษัท พุ่งทองการ์เด้น จำกัด
 กันยายน 2563

นางสาวจิราพันธุ์ จงกาญจนพรภูมิ
 บริษัท กรีน เอิร์ธ คอนซัลแตนท์ จำกัด
 G.E.C.

(นางสาวจิราพันธุ์ จงกาญจนพรภูมิ)
 ผู้อำนวยการสิ่งแวดล้อม/บริษัท กรีน เอิร์ธ คอนซัลแตนท์ จำกัด
 กันยายน 2563

ตารางที่ 2 (ต่อ) มาตรการป้องกันและแก้ไขผลกระทบสิ่งแวดล้อม และมาตรการติดตามตรวจสอบผลกระทบสิ่งแวดล้อม

โครงการ โรงแรมบุษย์น้ำทอง ของบริษัท ฟุ่งทองการ์เด้น จำกัด ตั้งอยู่ที่ ถนนพหลโยธิน ตำบลชมพู อำเภอเมืองลำปาง จังหวัดลำปาง (ช่วงก่อสร้าง)

องค์ประกอบทางสิ่งแวดล้อมและคุณค่าต่างๆ	ผลกระทบสิ่งแวดล้อมที่สำคัญ	มาตรการป้องกันและแก้ไขผลกระทบสิ่งแวดล้อม	มาตรการติดตามตรวจสอบผลกระทบสิ่งแวดล้อม
<p>1.3 เสียง และความสั่นสะเทือน (ต่อ)</p>	<p>อยู่ในช่วง 65.73-76.01 เดซิเบล (เอ) เมื่อนำมาเปรียบเทียบกับค่ามาตรฐานระดับเสียงโดยทั่วไป ตามประกาศคณะกรรมการสิ่งแวดล้อมแห่งชาติ ฉบับที่ 15 พ.ศ. 2540 เรื่อง กำหนดมาตรฐานระดับเสียงโดยทั่วไป พบว่า ค่าระดับเสียงบางส่วนเกินค่ามาตรฐานที่กำหนดไว้</p> <p>นอกจากนี้ ค่าระดับเสียงรบกวนในช่วงก่อสร้างโครงการจะส่งผลกระทบต่อร้านอาหารบริเวณด้านทิศเหนือ มีค่าระดับเสียงรบกวนอยู่ในช่วง (-21.80)-(-9.26) เดซิเบล (เอ) บริเวณด้านทิศใต้ มีค่าระดับเสียงรบกวนอยู่ในช่วง 4.76-9.81 เดซิเบล (เอ) และบ้านพักอาศัย 1-2 ชั้น บริเวณด้านทิศตะวันตก ค่าระดับเสียงรบกวนอยู่ในช่วง 4.76-9.81 ดังนั้นจึงจัดเป็นเสียงรบกวนตามประกาศคณะกรรมการสิ่งแวดล้อมแห่งชาติ ฉบับที่ 29 (พ.ศ. 2550) เรื่อง ค่าระดับเสียงรบกวน</p> <p>2.ระดับเสียงเมื่อมีกำแพงกันเสียง อาคารโรงแรม กิจกรรมการปรับปรุง มีการติดตั้งบันไดหนีไฟนอกอาคารบริเวณชั้น 1 โดยก่อสร้างรั้วชั่วคราวเป็นวัสดุเหล็ก Metal Sheet หรือเทียบเท่าหนาไม่น้อยกว่า 1.27 มิลลิเมตร จะสามารถลดระดับเสียงที่แหล่งกำเนิดเสียงได้ ไม่น้อยกว่า 25 เดซิเบล(เอ) และกิจกรรมชั้น 2 มีการทพและรื้อถอนผนังด้านทิศตะวันออก และเพิ่มเติมการทพและรื้อถอนห้องพักส่วนของห้องพักบริเวณชั้น 3 และชั้น 4 โดยการเก็บงานและตกแต่งอาคาร ซึ่งเกิดขึ้นภายในอาคารปิดล้อมอีก 1 ชั้น เสมือนกำแพงกันเสียงในลักษณะ</p>	<p>ของผู้รับผิดชอบในการควบคุมการก่อสร้างหน่วยงานท้องถิ่นที่มีหน้าที่ควบคุมการก่อสร้าง รวมทั้งมาตรการป้องกันและแก้ไขผลกระทบสิ่งแวดล้อมโดยติดไว้บริเวณทางเข้าพื้นที่ก่อสร้างให้เห็นอย่างชัดเจน</p> <p>3. จัดให้มีหน่วยรับเรื่องร้องเรียนไว้ในพื้นที่ก่อสร้าง โดยมีเจ้าหน้าที่ประจำโครงการ ที่มีอำนาจหน้าที่ดำเนินการโดยเด็ดขาดแทนผู้รับเหมาและเจ้าของโครงการ พร้อมแจ้งชื่อและเบอร์โทรติดต่อ ที่สามารถติดต่อได้ตลอด 24 ชั่วโมง ติดไว้บริเวณตู้รับเรื่องร้องเรียน</p> <p>4. จัดทำระบบบันทึกข้อร้องเรียนจากการก่อสร้างและระบุผลการแก้ไขที่สามารถตรวจสอบระบบบันทึกดังกล่าวเมื่อมีการร้องขอหรือตรวจสอบโดยต้องระบุชื่อ วันและเวลาที่ร้องเรียนรวมทั้งกิจกรรมที่ได้ดำเนินการตามข้อร้องเรียนดังกล่าว</p> <p>5. กำหนดช่วงเวลาทำงานก่อสร้างในวันจันทร์-วันเสาร์ในช่วงเวลา 8.00-17.00 น. หากมีกิจกรรมการก่อสร้างที่จำเป็นต้องดำเนินการต่อเนื่องและเกินช่วงเวลา (เป็นครั้งคราว) เฉพาะเพนเพื่อทำฐานรากเท่านั้น ต้องได้รับจากหน่วยงานอนุญาตและต้องแจ้งผู้ที่อยู่อาศัยข้างเคียงให้ทราบล่วงหน้า อย่างน้อย 3 วัน แต่ทั้งนี้ จะต้องไม่เกินเวลา 20.00 น. สำหรับวันอาทิตย์และวันหยุดนักขัตฤกษ์จะไม่มีการก่อสร้างใด ๆ</p> <p>6. ติดตั้งกำแพงกันเสียงมีลักษณะเป็นรั้วเมทัลชีทที่บสูงไม่น้อยกว่า 6 เมตร บริเวณด้านทิศเหนือ ทิศใต้ และทิศตะวันตก</p>	<p>- ตรวจวัดค่าแรงสั่นสะเทือนบริเวณพื้นที่ก่อสร้างโครงการ ดัชนีตรวจวัด : ความเร็วอนุภาคสูงสุด (Peak Particle Velocity) - ตรวจวัดทุกวันที่และการทำฐานราก และรายงานผลทุกสัปดาห์ หลังจากนั้นตรวจวัดเดือนละ 1 ครั้ง ตลอดช่วงก่อสร้างบริษัท ฟุ่งทองการ์เด้น จำกัด</p>

ลงชื่อ.....  บริษัท ฟุ่งทองการ์เด้น จำกัด
TUNG TONG GARDEN CO., LTD.
(นางวิไลวรรณ วงศ์วิไล)
เจ้าของโครงการ/บริษัท ฟุ่งทองการ์เด้น จำกัด
กันยายน 2563

ลงชื่อ..... 
(นางสาวจิราพันธุ์ จงกาญจนพรรัตน์)
ผู้อำนวยการสิ่งแวดล้อม/บริษัท กรีน เอิร์ธ คอนซัลแตนท์ จำกัด

กันยายน 2563

ตารางที่ 2 (ต่อ) มาตรการป้องกันและแก้ไขผลกระทบสิ่งแวดล้อม และมาตรการติดตามตรวจสอบผลกระทบสิ่งแวดล้อม

โครงการ โรงแรมบุษย์น้ำทอง ของบริษัท ทุ่งทองการ์เด้น จำกัด ตั้งอยู่ที่ ถนนพหลโยธิน ตำบลชมพู อำเภอเมืองลำปาง จังหวัดลำปาง (ช่วงก่อสร้าง)

องค์ประกอบทางสิ่งแวดล้อมและคุณค่าต่างๆ	ผลกระทบสิ่งแวดล้อมที่สำคัญ	มาตรการป้องกันและแก้ไขผลกระทบสิ่งแวดล้อม	มาตรการติดตามตรวจสอบผลกระทบสิ่งแวดล้อม
<p>1.3 เสียง และความสั่นสะเทือน (ต่อ)</p>	<p>ห้องปิดทึบอีกชั้นหนึ่งสามารถลดระดับเสียงที่แหล่งกำเนิดเสียงได้ไม่น้อยกว่า 22 เดซิเบล(เอ) ระดับเสียงที่เกิดขึ้น จากกิจกรรมก่อสร้าง เท่ากับ 50.51-58.01 dB(A) ตามลำดับ ซึ่งไม่เกินค่ามาตรฐานที่กำหนดให้มีค่าไม่เกิน 70 dB(A) และค่าระดับเสียงรบกวน เท่ากับ (-21.80)-9.81dB(A) โดยพบว่ามีค่าไม่เกินค่ามาตรฐานเสียงรบกวน</p> <p>อาคารห้องประชุม</p> <p>กิจกรรมการก่อสร้างอาคารห้องประชุม มีค่าระดับเสียงทั่วไปในช่วงก่อสร้างโครงการ (ตกแต่ง) เท่ากับ 50.42-64.55 dB(A) ซึ่งไม่เกินค่ามาตรฐานที่กำหนดให้มีค่าไม่เกิน 70 dB(A) และค่าระดับเสียงรบกวน เท่ากับ (-21.77)-(9.81) dB(A) โดยพบว่า มีค่า ไม่เกินค่ามาตรฐานเสียงรบกวน</p>	<p>ของพื้นที่โครงการ ที่ความหนาไม่น้อยกว่า 1.27 มิลลิเมตร และจัดให้มีกำแพงกันเสียงเคลื่อนที่บนอาคารบริเวณด้านทิศตะวันออกมีลักษณะเป็นเมทัลชีททึบสูงไม่น้อยกว่า 2.5 เมตร เพื่อลดระดับเสียงจากกิจกรรมการก่อสร้างโครงการ</p> <p>7. การตัด เชื่อม เจียร ให้ทำในห้องที่มีผนังกันเสียงชั่วคราวชนิดเคลื่อนย้ายได้ โดยบริเวณที่จัดทำในพื้นที่แต่ละชั้นต้องอยู่ห่างจากพื้นที่ที่มีผู้อยู่อาศัยมาก เพื่อป้องกันและลดผลกระทบด้านเสียง</p> <p>8. ไม่ทำกิจกรรมที่ก่อให้เกิดเสียงดังพร้อมกันในเวลาเดียวกัน หรือลดจำนวนเครื่องจักรกลที่ใช้งานในบริเวณใกล้เคียงกัน</p> <p>9. เลือกใช้เครื่องมืออุปกรณ์ และวิธีการก่อสร้างที่ก่อให้เกิดเสียงรบกวนน้อยที่สุด</p> <p>10.ดูแลบำรุงรักษาอุปกรณ์เครื่องจักรอย่างสม่ำเสมอในระหว่างการก่อสร้าง เช่น หยอดน้ำมันหล่อลื่น เพื่อช่วยลดการเสียดสี เป็นต้น</p> <p>11.อุปกรณ์และเครื่องจักรกลที่มีการใช้งานเป็นครั้งคราวต้องดับเครื่องหรือเบาเครื่องลงระหว่างการพัก</p> <p>12.โครงการจะต้องก่อสร้างโครงสร้างผนังคอนกรีตของอาคารในแต่ละชั้น ให้แล้วเสร็จก่อนดำเนินกิจกรรมงานตกแต่งและเก็บงานในชั้นนั้น ๆ เพื่อให้ผนังอาคารเป็นกำแพงกันเสียงช่วยลดระดับเสียงลงได้อีก</p> <p>13.กำหนดให้คนงานก่อสร้างที่ปฏิบัติงานในบริเวณที่มีเสียงดังเกินเกณฑ์มาตรฐาน สวมใส่อุปกรณ์ป้องกันภัยส่วนบุคคล ได้แก่</p>	

ลงชื่อ.....  บริษัท ทุ่งทองการ์เด้น จำกัด
TUNG TONG GARDEN CO.,LTD

(นางวิไลวรรณ วงศ์วิไล)
เจ้าของโครงการ/บริษัท ทุ่งทองการ์เด้น จำกัด
กันยายน 2563

ลงชื่อ.....  
(นางสาวจิราพันธุ์ จงกาญจนพรภูมิ)
ผู้อำนวยการสิ่งแวดล้อม/บริษัท กรีน เอิร์ธ คอนซัลแตนท์ จำกัด
กันยายน 2563

ตารางที่ 2 (ต่อ) มาตรการป้องกันและแก้ไขผลกระทบสิ่งแวดล้อม และมาตรการติดตามตรวจสอบผลกระทบสิ่งแวดล้อม

โครงการ โรงแรมบุษย์น้ำทอง ของบริษัท พุ่งทองการ์เด้น จำกัด ตั้งอยู่ที่ ถนนพหลโยธิน ตำบลชมพู อำเภอเมืองลำปาง จังหวัดลำปาง (ช่วงก่อสร้าง)

องค์ประกอบทางสิ่งแวดล้อม และคุณค่าต่างๆ	ผลกระทบสิ่งแวดล้อมที่สำคัญ	มาตรการป้องกันและแก้ไขผลกระทบสิ่งแวดล้อม	มาตรการติดตามตรวจสอบผลกระทบสิ่งแวดล้อม
1.3 เสียง และความ สั่นสะเทือน (ต่อ)		<p>ear plugs หรือ ear muffs</p> <p>14. จำกัดระยะเวลาการทำงานที่ทำให้เกิดเสียงดัง โดยให้ทำการก่อสร้าง เฉพาะวันจันทร์-ศุกร์ เวลา 08.00-17.00 น. เท่านั้น และงดกิจกรรมที่ทำให้เกิดเสียงดังในเวลากลางคืน ตั้งแต่เวลา 17.00 น. เป็นต้นไป ซึ่งเป็นช่วงเวลาพักผ่อนของชุมชน</p> <p>15. จำกัดระยะเวลาการขนส่งวัสดุก่อสร้างที่ทำให้เกิดเสียงดัง โดยให้ขนส่งวัสดุก่อสร้าง เฉพาะวันจันทร์-ศุกร์ เวลา 08.00-17.00 น. เท่านั้น และงดขนส่งวัสดุก่อสร้างที่ทำให้เกิดเสียงดังในเวลากลางคืน ตั้งแต่เวลา 17.00 น. เป็นต้นไป ซึ่งเป็นช่วงเวลาพักผ่อนของชุมชน</p> <p>16. กิจกรรมการก่อสร้างที่ก่อให้เกิดเสียงดังมาก ให้เริ่มปฏิบัติงาน หลังจากเวลา 09.00 น. ขึ้นไป หลีกเลี่ยงกิจกรรมที่มีเสียงในวันหยุด (เสาร์-อาทิตย์) และวันหยุดนักขัตฤกษ์</p> <p>17. ควบคุมดูแลการก่อสร้างให้เป็นไปตามระยะเวลาที่กำหนดไว้ เพื่อให้เกิดการรบกวนชุมชนน้อยที่สุด</p> <p>18. เลือกใช้เครื่องจักร เครื่องยนต์ ตลอดจนอุปกรณ์ต่าง ๆ เป็นชนิดที่มีเสียงเบา และวางผังบริเวณพื้นที่ก่อสร้าง โดยออกแบบจัดระยะเครื่องจักร เครื่องยนต์ที่มีเสียงดังไว้ ให้ห่างจากบ้านเรือนประชาชนให้มากที่สุดเท่าที่จะทำได้</p> <p>19. ดูแลรักษาสภาพเครื่องจักรต่าง ๆ ให้มีสภาพดีอยู่เสมอ เพื่อเป็นการลดการปล่อยสารพิษและเสียงดังจากเครื่องจักร</p>	

ลงชื่อ.....  บริษัท พุ่งทองการ์เด้น จำกัด
TUNG TONG GARDEN CO.,LTD.

(นางวิไลวรรณ วงศ์วิไล)
เจ้าของโครงการ/บริษัท พุ่งทองการ์เด้น จำกัด
กันยายน 2563

ลงชื่อ.....  

(นางสาวจิราพันธุ์ จงกาญจนพรรัตน์)
ผู้อำนวยการสิ่งแวดล้อม/บริษัท กรีน เอิร์ธ คอนซัลแตนท์ จำกัด
กันยายน 2563

ตารางที่ 2 (ต่อ) มาตรการป้องกันและแก้ไขผลกระทบสิ่งแวดล้อม และมาตรการติดตามตรวจสอบผลกระทบสิ่งแวดล้อม

โครงการ โรงแรมบุษย์น้ำทอง ของบริษัท ฟุ้งทองการ์เด้น จำกัด ตั้งอยู่ที่ ถนนพหลโยธิน ตำบลชมพู อำเภอเมืองลำปาง จังหวัดลำปาง (ช่วงก่อสร้าง)

องค์ประกอบทางสิ่งแวดล้อมและคุณค่าต่างๆ	ผลกระทบสิ่งแวดล้อมที่สำคัญ	มาตรการป้องกันและแก้ไขผลกระทบสิ่งแวดล้อม	มาตรการติดตามตรวจสอบผลกระทบสิ่งแวดล้อม
1.4 ความสั่นสะเทือน	<p>ผลกระทบด้านความสั่นสะเทือนจากกิจกรรมในช่วงก่อสร้างเกิดจากการเจาะเสาเข็ม เครื่องจักร และอุปกรณ์ต่าง ๆ เป็นต้น กระบวนการดังกล่าวจะก่อให้เกิดความสั่นสะเทือนเนื่องจากการเจาะเสาเข็ม และแรงกระแทกของล้อยางรถขนาดใหญ่ที่กระทำต่อพื้นดินในลักษณะคลื่นตามยาว (Longitudinal Wave) และคลื่นตามขวาง (Transverse Wave)</p> <p>กิจกรรมการก่อสร้างโครงการ ทิศเหนือ สถานประกอบการด้านทิศใต้ บ้านพักอาศัย 2 ชั้น มีค่าระหว่าง 0.510 และ 0.312 มิลลิเมตร/วินาที ตามลำดับ เมื่อเปรียบเทียบกับระดับความสั่นสะเทือนที่ส่งผลกระทบต่อไม่เกิดความเสียหายต่อโครงสร้างทุกประเภท สำหรับด้านทิศตะวันออก และทิศตะวันตก งานเจาะกระแทก (ปรับปรุงตกแต่งอาคาร) มีความสั่นสะเทือนเท่ากับ 0.009 มิลลิเมตร/วินาที และ 0.031 มิลลิเมตร/วินาที ตามลำดับ ซึ่งหากเกิดความสั่นสะเทือนอย่างต่อเนื่อง ไม่เกิดความเสียหายต่อโครงสร้างทุกประเภท แต่อย่างไรก็ตาม โครงการควรเลือกใช้เครื่องเจาะขนาดเล็ก เพื่อลดระดับความสั่นสะเทือนที่เกิดขึ้น ดังนั้นการก่อสร้างโครงการจะมีผลกระทบด้านความสั่นสะเทือนต่ออาคารที่อยู่ใกล้เคียงในระดับต่ำ</p>	<ol style="list-style-type: none"> 1. ก่อนการก่อสร้างโครงการ จะต้องจัดให้มีเจ้าหน้าที่จากบริษัทผู้รับเหมาเข้าพบผู้ที่อยู่ใกล้กับโครงการและให้หมายเลขโทรศัพท์ของเจ้าหน้าที่ควบคุมงานก่อสร้างเพื่อให้สามารถติดต่อกับโครงการได้โดยตรงพร้อมทั้งแจ้งกำหนดแผนงานโดยเฉพาะงานเสาเข็มให้ระบุนวันช่วงเวลาให้ชัดเจน และถ่ายรูปพื้นที่ติดโครงการ 2. ติดตั้งป้าย ขนาดไม่น้อยกว่า 0.50x1.0 เมตร แสดงชื่อโครงการ ประเภทและขนาดโครงการ เจ้าของโครงการ บริษัทผู้รับเหมาก่อสร้าง ระยะเวลาที่ใช้ในการก่อสร้างและเวลาเริ่มและหยุดกิจกรรมก่อสร้างในแต่ละวันพร้อมระบุชื่อและเบอร์โทรศัพท์ของผู้รับผิดชอบในการควบคุมการก่อสร้างหน่วยงานท้องถิ่นที่มีหน้าที่ควบคุมการก่อสร้าง รวมทั้งมาตรการป้องกันและแก้ไขผลกระทบสิ่งแวดล้อมโดยติดไว้บริเวณทางเข้าพื้นที่ก่อสร้างให้เห็นอย่างชัดเจน 3. จัดให้มีหน่วยรับเรื่องร้องเรียนไว้ในพื้นที่ก่อสร้าง โดยมีเจ้าหน้าที่ประจำโครงการ ที่มีอำนาจหน้าที่ดำเนินการโดยเด็ดขาดแทนผู้รับเหมาและเจ้าของโครงการ พร้อมแจ้งชื่อและเบอร์โทรติดต่อ ที่สามารถติดต่อได้ตลอด 24 ชั่วโมง ติดไว้บริเวณตู้รับเรื่องร้องเรียน 4. จัดทำระบบบันทึกข้อร้องเรียนจากการก่อสร้างและระบุผลการแก้ไขที่สามารถตรวจสอบระบบบันทึกดังกล่าวเมื่อมีการร้องขอหรือตรวจสอบโดยต้องระบุชื่อ วันและเวลาที่ร้องเรียนรวมทั้งกิจกรรมที่ได้ดำเนินการตามข้อร้องเรียนดังกล่าว 	

ลงชื่อ.....  บริษัท ฟุ้งทองการ์เด้น จำกัด
TUNG TONG GARDEN CO.,LTD

(นางวิไลวรรณ วงศ์วิไล)
เจ้าของโครงการ/บริษัท ฟุ้งทองการ์เด้น จำกัด
กันยายน 2563

ลงชื่อ.....  
(นางสาวจิราพันธุ์ จงกาญจนพรรณ)
ผู้อำนวยการสิ่งแวดล้อม/บริษัท กรีน เอิร์ธ คอนซัลแตนท์ จำกัด
กันยายน 2563

ตารางที่ 2 (ต่อ) มาตรการป้องกันและแก้ไขผลกระทบสิ่งแวดล้อม และมาตรการติดตามตรวจสอบผลกระทบสิ่งแวดล้อม

โครงการ โรงแรมบุษย์น้ำทอง ของบริษัท หุ่นทองการ์เด็น จำกัด ตั้งอยู่ที่ ถนนพหลโยธิน ตำบลชมพู อำเภอเมืองลำปาง จังหวัดลำปาง (ช่วงก่อสร้าง)

องค์ประกอบทางสิ่งแวดล้อม และคุณค่าต่างๆ	ผลกระทบสิ่งแวดล้อมที่สำคัญ	มาตรการป้องกันและแก้ไขผลกระทบสิ่งแวดล้อม	มาตรการติดตามตรวจสอบผลกระทบสิ่งแวดล้อม
1.4 ความสิ้นเสเทือน (ต่อ)		5. กำหนดช่วงเวลาเจาะเสาเข็มในในวันจันทร์-วันเสาร์ ในช่วงเวลา 8.00-17.00 น. เท่านั้น สำหรับวันอาทิตย์และวันหยุด นักชิตฤกษ์จะไม่มีกรก่อสร้างใด ๆ 6. ถ่ายรูปสภาพปัจจุบันโดยรอบพื้นที่โครงการไว้เป็นหลักฐาน เพื่อใช้ในกรณีที่มีการร้องเรียนว่าโครงสร้างสิ่งก่อสร้างเสียหายจากการก่อสร้างโครงการ 7. เลือกใช้เสาเข็มเจาะและวางแผนดำเนินการก่อสร้างชั้นฐานรากในแนวด้านข้างพื้นที่ข้างเคียงโดยไม่ทำพร้อมกันตลอดทั้งแนว 8. จัดให้มีวิศวกรดูแลการก่อสร้างอย่างใกล้ชิดและควบคุมการก่อสร้างให้ถูกต้องตามหลักวิศวกรรมและส่งผลกระทบต่อพื้นที่ข้างเคียงน้อยที่สุด 9. ติดตั้งอุปกรณ์เพื่อลดการสิ้นเสเทือนตามคำแนะนำของผู้ผลิตเครื่องจักรอย่างเคร่งครัด 10. จำกัดความเร็วของรถที่ใช้ขนส่งวัสดุอุปกรณ์ โดยในเขตชุมชนและพื้นที่ก่อสร้างโครงการให้มีความเร็วไม่เกิน 30 กิโลเมตร/ชั่วโมง 11. จัดให้มีการประกันภัยความรับผิดชอบตามกฎหมายต่อชีวิตร่างกายและทรัพย์สินของบุคคลภายนอกโดยแสดงสำเนาตารางกรมธรรม์ประกันภัยไว้ในบริเวณพื้นที่ก่อสร้าง	

นางวิไลวรรณ วงศ์วิไล
 บริษัท หุ่นทองการ์เด็น จำกัด

(นางวิไลวรรณ วงศ์วิไล)
 เจ้าของโครงการ/บริษัท หุ่นทองการ์เด็น จำกัด
 กันยายน 2563

นางสาวจิราพันธุ์ จงกาญจนพรพรณ
 บริษัท กรีน เอิร์ธ คอนซัลแตนท์ จำกัด
 G.E.C.
 GREEN EARTH CONSULTANT CO., LTD.

(นางสาวจิราพันธุ์ จงกาญจนพรพรณ)
 ผู้ชำนาญการสิ่งแวดล้อม/บริษัท กรีน เอิร์ธ คอนซัลแตนท์ จำกัด
 กันยายน 2563

ตารางที่ 2 (ต่อ) มาตรการป้องกันและแก้ไขผลกระทบสิ่งแวดล้อม และมาตรการติดตามตรวจสอบผลกระทบสิ่งแวดล้อม

โครงการ โรงแรมบุษย์น้ำทอง ของบริษัท ฟุ่งทองการ์เด้น จำกัด ตั้งอยู่ที่ ถนนพหลโยธิน ตำบลชมพู อำเภอเมืองลำปาง จังหวัดลำปาง (ช่วงก่อสร้าง)

องค์ประกอบทางสิ่งแวดล้อมและคุณค่าต่างๆ	ผลกระทบสิ่งแวดล้อมที่สำคัญ	มาตรการป้องกันและแก้ไขผลกระทบสิ่งแวดล้อม	มาตรการติดตามตรวจสอบผลกระทบสิ่งแวดล้อม
1.5 ทรัพยากรน้ำ	<p>1. น้ำเสียที่เกิดจากคนงานก่อสร้าง 2.0 ลูกบาศก์เมตร/วัน (ร้อยละ 80 ของปริมาณน้ำใช้) ซึ่งโครงการจะติดตั้งถังบำบัดน้ำเสียสำเร็จรูปแบบเติมอากาศ ขนาด 4 ลูกบาศก์เมตร/วัน มีประสิทธิภาพในการบำบัดน้ำเสียให้มีค่าบีโอดีของน้ำทิ้งไม่เกิน 20 มิลลิกรัม/ลิตร น้ำที่ผ่านการบำบัดแล้วทั้งหมดจะไหลเข้าสู่บ่อดักขยะและระบายลงสู่ท่อระบายน้ำสาธารณะริมถนนสาธารณประโยชน์ด้านหน้าโครงการ</p> <p>2. น้ำเสียจากกิจกรรมการก่อสร้าง จะมีปริมาณน้อยมากต่อวัน เนื่องจากปริมาณน้ำใช้ส่วนหนึ่งจะรวมเป็นส่วนหนึ่งของโครงสร้างอาคาร เช่น น้ำที่ใช้ในการผสมคอนกรีต น้ำที่ใช้ในการบ่มคอนกรีต เป็นต้น ดังนั้นน้ำเสียที่เกิดจากคนงานก่อสร้างและจากกิจกรรมการก่อสร้าง จะไม่ส่งผลกระทบต่อคุณภาพน้ำในแหล่งน้ำ และไม่ทำให้เกิดการเปลี่ยนแปลงระดับน้ำใต้ดิน ปริมาณและคุณภาพน้ำใต้ดิน น้ำฝนทั้งหมดและน้ำชะล้างภายในโครงการ จะมีตะกอนดิน เศษวัสดุก่อสร้างและขยะมูลฝอยจากคนงาน จะทำให้น้ำที่ระบายออกจากพื้นที่โครงการมีคุณภาพเสื่อมโทรม และส่งผลกระทบต่อการระบายน้ำในพื้นที่โครงการและท่อระบายน้ำสาธารณะได้ ซึ่งโครงการจะจัดให้มีรางระบายน้ำ และบ่อดักและดักขยะภายในโครงการ เพื่อดักตะกอนดิน เศษวัสดุก่อสร้าง และขยะในน้ำก่อนระบายลงสู่ท่อระบายน้ำออกสู่ท่อระบายน้ำสาธารณะริมถนนพหลโยธินสาธารณประโยชน์ด้านหน้าโครงการ จึงมีผลกระทบต่อคุณภาพน้ำและการไหลของน้ำในท่อระบายน้ำสาธารณะในระดับต่ำ</p>	<p>1. รมรงค้ให้มีการใช้น้ำอย่างประหยัดมากที่สุด เพื่อลดปริมาณน้ำเสียที่จะระบายออกนอกพื้นที่โครงการ</p> <p>2. นำน้ำทิ้งที่ผ่านการบำบัดมาแล้วทั้งหมด ไปใช้ให้เกิดประโยชน์มากที่สุด โดยการฉีดพรมพื้นที่ก่อสร้าง และล้างเครื่องมือ วัสดุ อุปกรณ์ต่าง ๆ</p>	-

ลงชื่อ.....  บริษัท ฟุ่งทองการ์เด้น จำกัด
TUNG TONG GARDEN CO.,LTD.

(นางวิไลวรรณ วงศ์วิไล)
เจ้าของโครงการ/บริษัท ฟุ่งทองการ์เด้น จำกัด
กันยายน 2563

ลงชื่อ.....  
(นางสาวจิราพันธุ์ จงกาญจนพรหม)
ผู้อำนวยการสิ่งแวดล้อม/บริษัท กรีน เอิร์ธ คอนซัลแตนท์ จำกัด
กันยายน 2563

ตารางที่ 2 (ต่อ) มาตรการป้องกันและแก้ไขผลกระทบต่อสิ่งแวดล้อม และมาตรการติดตามตรวจสอบผลกระทบต่อสิ่งแวดล้อม

โครงการ โรงแรมบุษย์น้ำทอง ของบริษัท ฟุ่งทองการ์เด้น จำกัด ตั้งอยู่ที่ ถนนพหลโยธิน ตำบลชมพู อำเภอเมืองลำปาง จังหวัดลำปาง (ช่วงก่อสร้าง)

องค์ประกอบทางสิ่งแวดล้อมและคุณค่าต่างๆ	ผลกระทบต่อสิ่งแวดล้อมที่สำคัญ	มาตรการป้องกันและแก้ไขผลกระทบต่อสิ่งแวดล้อม	มาตรการติดตามตรวจสอบผลกระทบต่อสิ่งแวดล้อม
<p>2. ทรัพยากรสิ่งแวดล้อมทางชีวภาพ</p> <p>2.1 ทรัพยากรชีวภาพบนบก</p>	<p>สภาพปัจจุบันของโครงการ จากการสำรวจภาคสนามบริเวณพื้นที่โครงการและใกล้เคียงไม่พบสัตว์ป่าคุ้มครองหรือสัตว์ป่าที่หายากแต่อย่างใด สัตว์ที่พบเห็นส่วนใหญ่เป็นสัตว์ที่พบเห็นได้ทั่วไป เช่น สัตว์เลี้ยงตามบ้าน นก แมว สุนัข ส่วนสัตว์ที่พบตามธรรมชาติคือ นกกระเจิบ นกกระจอก เป็นต้นสภาพพื้นที่ป่าไม้ที่พบบริเวณพื้นที่โครงการและใกล้เคียง พบว่ามีสภาพเป็นพื้นที่ว่างมีพันธุ์ไม้ขึ้นกระจายอยู่ห่าง ๆ โดยพันธุ์ไม้ที่พบได้แก่ เข็ม หมาก มะม่วง กระถิน เป็นต้น ส่วนในพื้นที่โครงการ จะพบพันธุ์ไม้ดั้งเดิม</p>	<p>- ดำเนินการตามมาตรการป้องกันและลดผลกระทบด้านทรัพยากรกายภาพอย่างเคร่งครัดเพื่อไม่ให้เกิดผลกระทบต่อทรัพยากรชีวภาพบริเวณใกล้เคียง</p>	<p>-</p>
<p>2.2 ทรัพยากรชีวภาพในน้ำ</p>	<p>พื้นที่โครงการและพื้นที่ติดต่อกว้างไกลเคียง ไม่ติดแหล่งน้ำ ในช่วงก่อสร้างมีน้ำเสียเกิดขึ้นจากคนงาน 2.0 ลูกบาศก์เมตร/วัน บำบัดด้วยระบบบำบัดน้ำเสียสำเร็จรูป มีค่า BOD ออก 20 มิลลิกรัม/ลิตร ไม่เกินค่ามาตรฐานคุณภาพน้ำทิ้งจากอาคารประเภท ก. กำหนดค่า BOD ไม่เกิน 20 มิลลิกรัม/ลิตร ซึ่งจะไม่ระบายน้ำทิ้งลงสู่ท่อระบายน้ำสาธารณะ โดยใช้ถังบำบัดสำเร็จรูปในพื้นที่โครงการ ดังนั้นผลกระทบต่อสิ่งแวดล้อมจึงอยู่ในระดับต่ำ</p>	<p>- นำทิ้งหลังการบำบัดฯ กลับมาใช้รดน้ำต้นไม้ในพื้นที่โครงการ โดยไม่มีการปล่อยออกสู่ภายนอก และควบคุม/กำกับไม่ให้นำน้ำทิ้งขยะสิ่งสกปรกลงสู่ท่อระบายน้ำสาธารณะ</p>	<p>-</p>

 ลงชื่อ.....
 (นางวิไลวรรณ วงศ์วิไล)
 เจ้าของโครงการ/บริษัท ฟุ่งทองการ์เด้น จำกัด
 กันยายน 2563

บริษัท ฟุ่งทองการ์เด้น จำกัด
 TUNG TONG GARDEN CO.,LTD.

 ลงชื่อ.....
 (นางสาวจิราพันธ์ จงกาญจนพรรณ)
 ผู้อำนวยการสิ่งแวดล้อม/บริษัท กรีน เอิร์ธ คอนซัลแตนท์ จำกัด
 กันยายน 2563



ตารางที่ 2 (ต่อ) มาตรการป้องกันและแก้ไขผลกระทบสิ่งแวดล้อม และมาตรการติดตามตรวจสอบผลกระทบสิ่งแวดล้อม

โครงการ โรงแรมบุษย์น้ำทอง ของบริษัท ทุ่งทองการ์เด้น จำกัด ตั้งอยู่ที่ ถนนพหลโยธิน ตำบลชมพู อำเภอเมืองลำปาง จังหวัดลำปาง (ช่วงก่อสร้าง)

องค์ประกอบทางสิ่งแวดล้อม และคุณค่าต่างๆ	ผลกระทบสิ่งแวดล้อมที่สำคัญ	มาตรการป้องกันและแก้ไขผลกระทบสิ่งแวดล้อม	มาตรการติดตามตรวจสอบผลกระทบสิ่งแวดล้อม
<p>3. คุณค่าการใช้ประโยชน์ของมนุษย์</p> <p>3.1 การใช้น้ำ</p>	<p>ในช่วงก่อสร้างจะมีการใช้น้ำประมาณ 4.0 ลูกบาศก์เมตร/วัน โดยบริการน้ำประปาจากการประปาส่วนภูมิภาค ซึ่งมีปริมาณน้ำสำรองจ่ายในพื้นที่รับผิดชอบได้อีก 161,413 ลูกบาศก์เมตร/วัน (ข้อมูล มี.ย. 2562) ดังนั้น การใช้น้ำในช่วงก่อสร้างของโครงการจึงส่งผลกระทบต่อการใช้้ำของชุมชนในระดับต่ำ นอกจากนี้โครงการจะจัดให้มีถังเก็บน้ำสำรองน้ำใช้ปริมาณกรักเก็บรวม 4.0 ลูกบาศก์เมตร สามารถสำรองน้ำใช้ในช่วงก่อสร้างได้ไม่น้อยกว่า 1 วัน</p>	<ol style="list-style-type: none"> 1. จัดให้มีถังเก็บน้ำสำรองสำหรับใช้ในกิจกรรมการก่อสร้าง ที่มีปริมาตรกักเก็บน้ำอย่างน้อย 2.0 ลบ.ม. เพื่อให้เพียงพอต่อความต้องการอย่างน้อย 1 วัน 2. จัดให้มีถังเก็บน้ำสำรองสำหรับใช้ในการอุปโภคของคนงาน ที่มีปริมาตรกักเก็บน้ำอย่างน้อย 2.0 ลบ.ม. เพื่อให้เพียงพอต่อความต้องการใช้ของคนงานอย่างน้อย 1 วัน 3. ควบคุมดูแลคนงานก่อสร้างให้มีการใช้น้ำอย่างประหยัดให้มากที่สุด 4. เลือกใช้คอนกรีตผสมเสร็จ และวัสดุก่อสร้างบางประเภทที่เป็นวัสดุสำเร็จรูป เพื่อลดการใช้น้ำในกระบวนการก่อสร้าง 	<p>-</p>
<p>3.2 การระบายน้ำและป้องกันน้ำท่วม</p>	<p>การระบายน้ำในช่วงก่อสร้าง การปรับปรุงอาคารโรงแรมและก่อสร้าง เป็นกิจกรรมภายในอาคารโรงแรม บริเวณอาคารโรงแรม และการก่อสร้างห้องประชุม หากไม่มีการจัดการที่ดีโดยเฉพาะ ถูคูฝน น้ำไหลพื้นที่กำลังก่อสร้าง อาจพัดพาเศษวัสดุก่อสร้างออกไปนอกพื้นที่สร้างความเดือดร้อนรำคาญและเป็นภาระแก่พื้นที่รอบข้างได้ จึงได้กำหนดให้มีมาตรการในการลดผลกระทบ อาทิ เก็บวัสดุไว้ในอาคาร ให้เป็นหมวดหมู่ ขุดลอกท่อระบายน้ำก่อนถูคูฝน หรือเลือกการก่อสร้างในช่วงฤดูแล้ง ท่อระบายน้ำรวมของโครงการมีวัตถุประสงค์ เพื่อรวบรวมน้ำฝนที่ไหลบ่าผ่านหน้าดินให้ผ่าน</p>	<ol style="list-style-type: none"> 1. จัดให้มีรางระบายน้ำชั่วคราวรอบ ๆ บริเวณขั้ระล่าง เพื่อรวบรวมน้ำเข้าสู่บ่อตกตะกอน ก่อนนำไปฉีดพรมพื้นที่หรือระบายออกนอกพื้นที่โครงการ 2. จัดให้มีการขุดลอกตะกอนในรางระบายน้ำชั่วคราว เพื่อป้องกันการตันเขินและการกัดเซาะทางระบายน้ำ 3. ป้องกันมิให้ดิน ทราย หิน หรือวัสดุก่อสร้างอื่น ๆ ตกลงไปบ่อพักหรือท่อระบายน้ำสาธารณะเป็นอันตราย และหากมีกรณีเช่นนี้เกิดขึ้น อันเนื่องมาจากการดำเนินการของโครงการไม่ว่าด้วยเหตุใด ๆ โครงการจะต้องรีบจัดการนำวัสดุดังกล่าวขึ้นจากบ่อพัก 	<p>- ตรวจสอบรางระบายน้ำและบ่อตกตะกอน (บ่อพักน้ำ)</p> <p>- ทำความสะอาดรางระบายน้ำและบ่อตกตะกอน</p> <p>ความถี่ : สัปดาห์ละครั้ง</p> <p>ตลอดช่วงก่อสร้าง</p> <p>บริษัท ทุ่งทองการ์เด้น จำกัด</p>

ลงชื่อ.....  บริษัท ทุ่งทองการ์เด้น จำกัด
TUNG TONG GARDEN CO.,LTD.

(นางวิไลวรรณ วงศ์วิไล)
เจ้าของโครงการ/บริษัท ทุ่งทองการ์เด้น จำกัด
กันยายน 2563

ลงชื่อ.....  
(นางสาวจิราพันธุ์ จงกาญจนพรธรรม)
ผู้อำนวยการสิ่งแวดล้อม/บริษัท กรีน เอิร์ธ คอนซัลแตนท์ จำกัด

กันยายน 2563



ตารางที่ 2 (ต่อ) มาตรการป้องกันและแก้ไขผลกระทบสิ่งแวดล้อม และมาตรการติดตามตรวจสอบผลกระทบสิ่งแวดล้อม

โครงการ โรงแรมบุษย์น้ำทอง ของบริษัท ทุ่งทองการ์เด้น จำกัด ตั้งอยู่ที่ ถนนพหลโยธิน ตำบลชมพู อำเภอเมืองลำปาง จังหวัดลำปาง (ช่วงก่อสร้าง)

องค์ประกอบทางสิ่งแวดล้อมและคุณค่าต่างๆ	ผลกระทบสิ่งแวดล้อมที่สำคัญ	มาตรการป้องกันและแก้ไขผลกระทบสิ่งแวดล้อม	มาตรการติดตามตรวจสอบผลกระทบสิ่งแวดล้อม
3.2 การระบายน้ำและป้องกันน้ำท่วม (ต่อ)	บ่อดักตะกอนให้มีเวลาดักตะกอนอย่างน้อย 2 ชั่วโมง จากนั้นจึงนำไปรดพื้นที่ก่อสร้างเพื่อลดฝุ่นละออง ดังนั้น ผลกระทบจึงอยู่ในระดับปานกลาง	หรือท่อระบายน้ำให้หมดสิ้นโดยเร็ว	
3.3 การจัดการมูลฝอย	<p>(1) มูลฝอยจากการก่อสร้าง มูลฝอยที่เกิดขึ้นจากการก่อสร้างจะถูกนำกลับไปใช้ประโยชน์ใหม่ เช่น ไม้แบบ เศษเหล็ก เป็นต้น ให้เก็บรวบรวมมาไว้บริเวณที่เก็บกองวัสดุ โดยจะได้กำหนดเป็นมาตรการให้โครงการจัดพื้นที่เก็บกองวัสดุก่อสร้างไว้ในพื้นที่โครงการต่อไป จำหน่ายให้แก่ผู้รับซื้อเพื่อนำกลับไปใช้ประโยชน์ใหม่ เช่น นำไปถมพื้นที่ก่อสร้างอื่น ๆ ต่อไป</p> <p>(2) มูลฝอยจากคนงานก่อสร้าง มูลฝอยเกิดขึ้น 60 ลิตร/วัน โครงการจัดให้มีถังมูลฝอยขนาด 100 ลิตร จำนวน 3 ถัง มีปริมาตรรวมไม่น้อยกว่า 200 ลูกบาศก์เมตร แยกเป็น ถังรองรับมูลฝอยเปียก 1 ถัง ถังรองรับมูลฝอยแห้ง 1 ถัง และถังรองรับมูลฝอยอันตราย 1 ถัง ตั้งวางไว้ภายในพื้นที่ก่อสร้างสามารถรองรับมูลฝอยได้นานมากกว่า 3 วัน โดยรถเก็บขนมูลฝอยจากเทศบาลนครลำปาง เข้ามาเก็บขนและนำไปกำจัด โดยจะเข้ามาเก็บขนทุกวัน จึงไม่มีมูลฝอยตกค้างในพื้นที่โครงการ ดังนั้น ผลกระทบจึงอยู่ในระดับต่ำ</p>	<ol style="list-style-type: none"> จัดพื้นที่กองวัสดุก่อสร้าง ไม่ปล่อยให้กระจัดกระจายหลายจุด เพื่อความเป็นระเบียบและสะดวกต่อการจัดเก็บมูลฝอย จัดให้มีถังรองรับมูลฝอย ที่มีความแข็งแรง ทนทาน มีฝาปิดมิดชิดและสามารถทำความสะอาดได้ง่าย และมีขนาดรองรับมูลฝอยได้อย่างเพียงพอ โดยจัดให้มีถังขยะขนาด 200 ลิตร จำนวน 3 ถัง (600 ลิตร) สามารถรองรับมูลฝอยได้นานอย่างน้อย 3 วัน เพื่อรอให้เทศบาลนครลำปาง มาเก็บขนและนำไปกำจัดต่อไป ควบคุมดูแลให้คนงานทิ้งขยะลงในถังรองรับมูลฝอยที่จัดเตรียมไว้ให้เท่านั้น ตรวจสอบที่สภาพถังรองรับมูลฝอยและซ่อมแซมให้อยู่ในสภาพดีอยู่เสมอ มูลฝอยที่นำกลับมาใช้ประโยชน์ใหม่ได้ ได้แก่ เศษไม้ เศษเหล็ก เศษตะปู เศษกระดาด รวบรวมขายให้ผู้รับซื้อของเก่า มูลฝอยที่นำกลับมาใช้ประโยชน์ใหม่ไม่ได้ ได้แก่ <ul style="list-style-type: none"> เศษอาหาร รวบรวมใส่ถุงดำให้รถเก็บ มูลฝอยเทศบาลนครลำปาง นำไปกำจัดอย่างถูกสุขลักษณะ 	<p>- ตรวจสอบปริมาณขยะมูลฝอยและความเพียงพอของถังรองรับขยะมูลฝอย</p> <p>ความถี่ : วันละ 1 ครั้ง</p> <p>ตลอดช่วงก่อสร้าง</p> <p>บริษัท ทุ่งทองการ์เด้น จำกัด</p>

ลงชื่อ.....  บริษัท ทุ่งทองการ์เด้น จำกัด
 TUNG TONG GARDEN CO.,LTD.

(นางวิไลวรรณ วงศ์วิไล)
 เจ้าของโครงการ/บริษัท ทุ่งทองการ์เด้น จำกัด
 กันยายน 2563

ลงชื่อ.....  
 (นางสาวจिरาพันธุ์ จงกาญจนพรรณ)
 ผู้อำนวยการสิ่งแวดล้อม/บริษัท กรีน เอิร์ธ คอนซัลแตนท์ จำกัด

กันยายน 2563

ตารางที่ 2 (ต่อ) มาตรการป้องกันและแก้ไขผลกระทบสิ่งแวดล้อม และมาตรการติดตามตรวจสอบผลกระทบสิ่งแวดล้อม
โครงการ โรงแรมบุษย์น้ำทอง ของบริษัท ทุงทองการ์เด้น จำกัด ตั้งอยู่ที่ ถนนพหลโยธิน ตำบลชมพู อำเภอเมืองลำปาง จังหวัดลำปาง (ช่วงก่อสร้าง)

องค์ประกอบทางสิ่งแวดล้อม และคุณค่าต่างๆ	ผลกระทบสิ่งแวดล้อมที่สำคัญ	มาตรการป้องกันและแก้ไขผลกระทบสิ่งแวดล้อม	มาตรการติดตามตรวจสอบผลกระทบสิ่งแวดล้อม
3.3 การจัดการมูลฝอย (ต่อ)		- เศษกระเบื้อง เศษปูน นำไปปรับถมที่ภายในโครงการ เพื่อไม่ให้ระดับแตกต่างกันมากนัก 7. มูลฝอยอันตราย ได้แก่ กลุ่มหลอดไฟ ถ่านไฟฉาย กระจกสี ทาบ้าน ขวดทินเนอร์ผสมสี รวบรวมใส่ถุงดำ ให้หน่วยงานเอกชนที่ขึ้นทะเบียนกับกรมโรงงานอุตสาหกรรมนำไปกำจัด	
3.4 การใช้ไฟฟ้า	ในช่วงก่อสร้างโครงการจะรับกระแสไฟฟ้าจากการไฟฟ้าส่วนภูมิภาคจังหวัดลำปาง ซึ่งรับรองว่าสามารถจ่ายไฟฟ้าให้กับพื้นที่โครงการได้เพียงพอ ทั้งนี้ การใช้ไฟฟ้าช่วงก่อสร้างจะใช้สำหรับเครื่องจักรกลในการก่อสร้างเป็นส่วนใหญ่ ซึ่งมีปริมาณการใช้ไฟฟ้าเพียงเล็กน้อยเท่านั้น ดังนั้น ผลกระทบต่อการไฟฟ้าของชุมชนจึงเกิดขึ้นในระดับต่ำ แต่ต้องติดต่อขอใช้ไฟฟ้าชั่วคราว ก่อนให้เรียบร้อยก่อนดำเนินการก่อสร้าง พร้อมจัดเจ้าหน้าที่ที่มีความรู้ความชำนาญเดินสายไฟในขณะที่ทำงานให้เป็นระเบียบเรียบร้อยและปลอดภัยตลอดระยะเวลาการก่อสร้าง	1. จัดให้มีแผงควบคุมวงจรไฟฟ้า พร้อมสะพานไฟที่สามารถตัดวงจรกระแสไฟฟ้าได้ทันทีที่เกิดกระแสไฟฟ้าขัดข้อง 2. จัดให้มีวัสดุปิดคลุมมิเตอร์ไฟฟ้า และแผงควบคุมวงจรไฟฟ้าอย่างมิดชิด เพื่อป้องกันไฟฟ้ารั่วไหลหรือช็อต 3. หากอุปกรณ์ไฟฟ้าเกิดชำรุดเสียหาย ต้องมีการซ่อมแซมให้อยู่ในสภาพดีหรือเปลี่ยนอุปกรณ์ใหม่ ก่อนนำมาใช้งานใหม่ 4. ใช้อุปกรณ์ไฟฟ้าที่ได้มาตรฐานการไฟฟ้าทุกประการ 5. กำชับให้คนงานใช้ไฟฟ้าอย่างประหยัด	-
3.5 การใช้ประโยชน์ที่ดิน	1. การใช้ประโยชน์ที่ดินตามกฎหมายกระทรวงให้ใช้บังคับตามผังเมืองรวม จังหวัดลำปาง พ.ศ. 2558 โครงการ โรงแรมบุษย์น้ำทอง ต้องอยู่ในหมายเลข 2.39 เป็นที่ดินประเภทหนาแน่นปานกลาง อาคารโรงแรมบุษย์น้ำทอง มีลักษณะการใช้อาคารเป็นโรงแรม มีการใช้ประโยชน์เพื่อกิจการอื่น โดยพื้นที่ดินเท่ากับ 9,439.62 ตารางเมตร คิดเป็นร้อยละ 8.65 ของที่ดินหมายเลข	- การดำเนินการโครงการ ให้ปฏิบัติตามกฎหมายที่เกี่ยวข้อง	-

 ลงชื่อ.....
 (นางวิไลวรรณ วงศ์วีไล)
 เจ้าของโครงการ/บริษัท ทุงทองการ์เด้น จำกัด
 กันยายน 2563

บริษัท ทุงทองการ์เด้น จำกัด
 TUNG TONG GARDEN CO.,LTD

 ลงชื่อ.....
 (นางสาวจิราพันธ์ จงกาญจนพรรณ)
 ผู้ชำนาญการสิ่งแวดล้อม/บริษัท กรีน เอิร์ธ คอนซัลแตนท์ จำกัด
 กันยายน 2563



ตารางที่ 2 (ต่อ) มาตรการป้องกันและแก้ไขผลกระทบสิ่งแวดล้อม และมาตรการติดตามตรวจสอบผลกระทบสิ่งแวดล้อม
 โครงการ โรงแรมบุษย์น้ำทอง ของบริษัท ทุ่งทองการ์เด้น จำกัด ตั้งอยู่ที่ ถนนพหลโยธิน ตำบลชมพู อำเภอเมืองลำปาง จังหวัดลำปาง (ช่วงก่อสร้าง)

องค์ประกอบทางสิ่งแวดล้อม และคุณค่าต่างๆ	ผลกระทบสิ่งแวดล้อมที่สำคัญ	มาตรการป้องกันและแก้ไขผลกระทบสิ่งแวดล้อม	มาตรการติดตามตรวจสอบผลกระทบสิ่งแวดล้อม
<p>3.5 การใช้ประโยชน์ที่ดิน (ต่อ)</p>	<p>2.39 (ที่ดินหมายเลข 2.39 เท่ากับ 363,723.12 ตารางเมตร) ถือว่า การใช้ประโยชน์ที่ดินของโรงแรมบุษย์น้ำทอง ไม่เป็นขัดต่อ กฎกระทรวงตามผังเมืองรวม จังหวัดลำปาง พ.ศ. 2558</p> <p>2. เทศบัญญัติเทศบาลนครลำปาง เรื่องกำหนดบริเวณห้าม ก่อสร้าง ดัดแปลง หรือเปลี่ยนแปลงการใช้อาคารบางชนิดหรือ บางประเภทในพื้นที่บางส่วน ในท้องที่เทศบาลนครลำปาง อำเภอ เมืองลำปาง จังหวัดลำปาง พ.ศ. 2554 (ประกาศในกิจจานุเบกษา เล่ม 128 ตอนพิเศษ 22 ง ลงวันที่ 25 กุมภาพันธ์ 2554)</p> <p>ตำแหน่ง บริเวณที่ 2 ห้ามบุคคลใดก่อสร้างอาคาร พาณิชยกรรมประเภทค้าปลีกค้าส่ง</p> <p>โครงการโรงแรมบุษย์น้ำทอง อยู่ในบริเวณที่ 2 ซึ่งการ ประกอบกิจการไม่เป็นอาคารพาณิชยกรรมค้าปลีกค้าส่ง แต่อย่างใด จึงไม่ขัดแย้งข้อกำหนดดังกล่าว</p> <p>3. ประกาศคณะกรรมการอนุรักษ์และพัฒนากองรีตนโกสินทร์และเมืองเก่า เรื่อง ประกาศเขตพื้นที่เมืองเก่า ลำปาง (ประกาศ ณ วันที่ 13 ธันวาคม 2553) จากการตรวจสอบ ตำแหน่งที่ตั้งโรงแรมบุษย์น้ำทอง อยู่นอกเขตเมืองเก่าและ เขตกันชนรอบเขตเมืองเก่า เมืองลำปาง</p> <p>การดำเนินโครงการ โรงแรมบุษย์ทอง ในลักษณะการก่อสร้าง อาคารโรงแรมแล้วเสร็จ และจะก่อสร้างอาคารห้องประชุม จึงมีการ เปลี่ยนแปลงการใช้ที่ดินจากสภาพปัจจุบัน เป็นการปรับปรุงอาคาร โรงแรมเดิม และก่อสร้างอาคารห้องประชุมขึ้นมาใหม่ ดังนั้น</p>		

 ลงชื่อ.....
 (นางวิไลวรรณ วงศ์วิไล)
 เจ้าของโครงการ/บริษัท ทุ่งทองการ์เด้น จำกัด
 กันยายน 2563

 ลงชื่อ.....
 (นางสาวจิราพันธ์ จงกาญจนพรณี)
 ผู้อำนวยการสิ่งแวดล้อม/บริษัท กรีน เอิร์ธ คอนซัลแตนท์ จำกัด
 กันยายน 2563



ตารางที่ 2 (ต่อ) มาตรการป้องกันและแก้ไขผลกระทบสิ่งแวดล้อม และมาตรการติดตามตรวจสอบผลกระทบสิ่งแวดล้อม

โครงการ โรงแรมบุษย์น้ำทอง ของบริษัท พุ่งทองการ์เด้น จำกัด ตั้งอยู่ที่ ถนนพหลโยธิน ตำบลชมพู อำเภอเมืองลำปาง จังหวัดลำปาง (ช่วงก่อสร้าง)

องค์ประกอบทางสิ่งแวดล้อมและคุณค่าต่างๆ	ผลกระทบสิ่งแวดล้อมที่สำคัญ	มาตรการป้องกันและแก้ไขผลกระทบสิ่งแวดล้อม	มาตรการติดตามตรวจสอบผลกระทบสิ่งแวดล้อม
3.5 การใช้ประโยชน์ที่ดิน (ต่อ)	กิจกรรมในช่วงก่อสร้างจะมีการใช้ที่ดินเปลี่ยนแปลงไปจากเดิม จึงเกิดผลกระทบต่อการใช้ประโยชน์ที่ดินไม่มากนักเนื่องอาคารห้องประชุมมีขนาด 2 ชั้น ความสูงน้อยกว่าอาคารโรงแรม		
3.6 การจราจรและการคมนาคมขนส่ง	การขนส่งวัสดุ เพื่อตกแต่งอาคาร ดังนั้น ปริมาณการจราจรจึงเกิดจากรถขนส่งวัสดุก่อสร้าง (รถหกล้อ) 5 เที่ยว/วัน เทียบเท่ากับ 7.5 PCU (คิดเทียบค่า PCE ของรถบรรทุกขนาดใหญ่เท่ากับ 1.50) ประเมินให้รถออกพร้อมกันใน 1 ชั่วโมง เท่ากับ 7.5 PCU/ชั่วโมง และรถรับส่งคนงาน 2 เที่ยว/วัน เทียบเท่ากับ 4 PCU (คิดเทียบค่า PCE ของรถส่วนบุคคลเท่ากับ 1.0) รวมเป็น 9.5 PCU/ชั่วโมง	<ol style="list-style-type: none"> ควบคุมรถบรรทุกวัสดุก่อสร้าง ให้ขับรดด้วยความเร็วไม่เกิน 30 กม./ชม. เมื่อแล่นผ่านทางเข้า-ออกโครงการและชุมชน ห้ามมิให้จอดรอ หรือวางวัสดุก่อสร้างในบริเวณด้านหน้าโครงการหรือทางเข้า-ออกโครงการ รวมทั้งไม่ทำการใดๆ ที่กีดขวางการสัญจรของประชาชน และยานพาหนะที่ผ่านไปมา หลีกเลี่ยงการขนส่งวัสดุก่อสร้าง ในชั่วโมงเร่งด่วนทั้งช่วงเช้าและช่วงเย็น จัดระบบการจราจรให้มีความปลอดภัย และชะลอความเร็วรถ โดยการติดตั้งป้ายสัญญาณจราจร ได้แก่ ป้ายจำกัดความเร็วไม่เกิน 30 กม./ชม. และป้ายหรือลูกศรแสดงทิศทางการจราจร ในพื้นที่ก่อสร้างโครงการ โดยเฉพาะอย่างยิ่งบริเวณทางเข้า-ออกโครงการ จัดให้มีเจ้าหน้าที่อำนวยความสะดวกในการจราจรในช่วงก่อสร้างตลอดเวลา โดยเฉพาะชั่วโมงเร่งด่วน จัดหาวัสดุปิดคลุมท้ายรถบรรทุกให้มิดชิด เพื่อป้องกันการปลิวฟุ้งและร่วงหล่นของวัสดุที่บรรทุกมา หากถนนที่เกี่ยวข้องเกิดชำรุดหรือเสียหาย จากสาเหตุโดยตรงจากการดำเนินโครงการ ให้ทางโครงการดำเนินการซ่อมแซม และจัดทำขึ้นใหม่ให้กลับคืนสภาพดั้งเดิมโดยเร็ว 	-

นางสาววิไลวรรณ วงศ์วิไล
 บริษัท พุ่งทองการ์เด้น จำกัด
 TUNG TONG GARDEN CO.,LTD

(นางสาววิไลวรรณ วงศ์วิไล)
 เจ้าของโครงการ/บริษัท พุ่งทองการ์เด้น จำกัด
 กันยายน 2563

นางสาวจิราพันธุ์ จงกาญจนพรธรรม
 บริษัท กรีน เอิร์ธ คอนซัลแตนท์ จำกัด
 GREEN EARTH CONSULTANT CO.,LTD
 G.E.C.

(นางสาวจิราพันธุ์ จงกาญจนพรธรรม)
 ผู้อำนวยการสิ่งแวดล้อม/บริษัท กรีน เอิร์ธ คอนซัลแตนท์ จำกัด
 กันยายน 2563

ตารางที่ 2 (ต่อ) มาตรการป้องกันและแก้ไขผลกระทบสิ่งแวดล้อม และมาตรการติดตามตรวจสอบผลกระทบสิ่งแวดล้อม

โครงการ โรงแรมบุษย์น้ำทอง ของบริษัท ฟุ่งทองการ์เด้น จำกัด ตั้งอยู่ที่ ถนนพหลโยธิน ตำบลชมพู อำเภอเมืองลำปาง จังหวัดลำปาง (ช่วงก่อสร้าง)

องค์ประกอบทางสิ่งแวดล้อม และคุณค่าต่างๆ	ผลกระทบสิ่งแวดล้อมที่สำคัญ	มาตรการป้องกันและแก้ไขผลกระทบสิ่งแวดล้อม	มาตรการติดตามตรวจสอบผลกระทบสิ่งแวดล้อม
3.6 การจราจรและการคมนาคมขนส่ง (ต่อ)		8. มาตรการป้องกันการเลี้ยวเข้า-ออก ของรถบรรทุกในโครงการ - การขนส่งวัสดุอุปกรณ์โดยรถบรรทุกเล็ก สามารถขนส่งได้เวลากลางวัน (เวลา 9.00-14.00 น.) - การขนส่งวัสดุอุปกรณ์โดยรถบรรทุกใหญ่ สามารถขนส่งได้เวลากลางคืน (เวลา 03.00-05.00 น.) - การเลี้ยวรถเข้า-ออกของรถบรรทุกในโครงการ จัดให้เจ้าหน้าที่รักษาความปลอดภัย และป้อมยามชั่วคราวคอยดูแลและอำนวยความสะดวกตลอดระยะเวลาก่อสร้าง 9. ติดตั้งกล้องวงจรปิด จัดทำเครื่องหมาย ป้ายสัญลักษณ์จราจร สั้นชะลอความเร็ว ป้ายที่จอดรถยนต์ แต่ละชนิด 10. จัดให้มีเจ้าหน้าที่รักษาความปลอดภัย คอยอำนวยความสะดวก ในการจัดระเบียบการจอดรถยนต์และการจราจรภายในโครงการ 11. บำรุงรักษา ป้ายสัญลักษณ์จราจร กล้องวงจรปิด อย่างสม่ำเสมอ เพื่อการใช้งานอย่างต่อเนื่อง	

ลงชื่อ.....  บริษัท ฟุ่งทองการ์เด้น จำกัด
 FUNG TONG GARDEN CO.,LTD

(นางวีไลวรรณ วงศ์วิไล)
 เจ้าของโครงการ/บริษัท ฟุ่งทองการ์เด้น จำกัด
 กันยายน 2563

ลงชื่อ.....  

(นางสาวจิราพันธุ์ จงกาญจนพรรัตน์)
 ผู้อำนวยการสิ่งแวดล้อม/บริษัท กรีน เอิร์ธ คอนซัลแตนท์ จำกัด
 กันยายน 2563



ตารางที่ 2 (ต่อ) มาตรการป้องกันและแก้ไขผลกระทบสิ่งแวดล้อม และมาตรการติดตามตรวจสอบผลกระทบสิ่งแวดล้อม

โครงการ โรงแรมบุษย์น้ำทอง ของบริษัท หุ่นทองคำเร็น จำกัด ตั้งอยู่ที่ ถนนพหลโยธิน ตำบลชมพู อำเภอเมืองลำปาง จังหวัดลำปาง (ช่วงก่อสร้าง)

องค์ประกอบทางสิ่งแวดล้อม และคุณค่าต่างๆ	ผลกระทบสิ่งแวดล้อมที่สำคัญ	มาตรการป้องกันและแก้ไขผลกระทบสิ่งแวดล้อม	มาตรการติดตามตรวจสอบผลกระทบสิ่งแวดล้อม
<p>4. ผลกระทบด้านคุณค่าต่อคุณภาพชีวิต</p> <p>4.1 เศรษฐกิจ-สังคม</p>	<p>การสำรวจความคิดเห็นของประชาชนที่คาดว่าจะได้รับผลกระทบจากการดำเนินโครงการ จำนวน 4 กลุ่มดังนี้</p> <p>กลุ่มที่ 1 คือ กลุ่มพื้นที่หลัก ได้แก่ คริวเรือน/สถานประกอบการ/หน่วยงาน ที่อยู่ติดพื้นที่โครงการ และอยู่ในระยะ 100 เมตร จากการสำรวจภาคสนามพบว่า มีจำนวน 24 หลังคาเรือน ซึ่งจากการสัมภาษณ์เชิงลึกพบว่า กลุ่มตัวอย่าง ไม่มีข้อห่วงกังวล ในระยะก่อสร้าง</p> <p>กลุ่มที่ 2 คือ กลุ่มพื้นที่รอง ได้แก่ คริวเรือน/สถานประกอบการ ที่อยู่ในระยะมากกว่า 100-1,000 เมตร จากขอบเขตพื้นที่โครงการ โดยแบ่งเป็น 2 กลุ่ม กลุ่มคริวเรือนที่อยู่ในระยะมากกว่า 100-500 เมตร จากขอบเขตพื้นที่โครงการ และกลุ่มคริวเรือนที่อยู่ในระยะมากกว่า 500-1,000 เมตร ซึ่งจากการสัมภาษณ์เชิงลึก พบว่า ไม่มีข้อห่วงกังวล</p> <p>กลุ่มที่ 3 คือ กลุ่มพื้นที่อ่อนไหว อยู่ในรัศมีศึกษา 1 กิโลเมตร รอบพื้นที่โครงการ จากการสำรวจภาคสนาม พบว่า กลุ่มตัวอย่าง ระยะก่อสร้าง ผู้ให้สัมภาษณ์กังวล เรื่องการจราจร เพราะเป็นแหล่งชุมชน</p> <p>กลุ่มที่ 4 คือ กลุ่มผู้นำชุมชน อยู่ในรัศมีศึกษา 1 กิโลเมตร รอบพื้นที่โครงการซึ่งจากการสัมภาษณ์เชิงลึก พบว่า ไม่มีข้อห่วงกังวล</p>	<ol style="list-style-type: none"> 1. เมื่อระวังสอดส่องดูแลความประพฤติของคณงานมิให้ก่อความเดือดร้อนและปัญหาต่าง ๆ แก่คณงานด้วยกันและประชาชนใกล้เคียง พร้อมทั้งร่วมมือกับเจ้าหน้าที่ท้องถิ่นในการแก้ปัญหา 2. ข้อเสนอแนะเพิ่มเติมจากการสำรวจทัศนคติและความคิดเห็นของราษฎรคือ การบริหารการจัดการด้านการจราจร โดยเฉพาะบริเวณทางเข้า-ออกของโครงการ ทั้งนี้เนื่องจากถนนทางเข้าสู่โครงการเป็นถนนที่แคบ อาจเกิดอุบัติเหตุได้ง่าย 3. มาตรการรองรับข้อห่วงกังวลและมาตรการชดเชยผู้ที่ได้รับผลกระทบบริเวณโดยรอบคือ จัดให้มีการชี้แจงให้ชาวบ้านเข้าใจถึงเรื่องก่อสร้างโครงการ และจัดให้มีมาตรการชดเชยให้ชาวบ้านได้รับผลกระทบ (หรือเดือดร้อน) จากการก่อสร้างและการดำเนินงานของโครงการ 4. ข้อห่วงกังวลของพื้นที่อ่อนไหว ประชาชนที่อยู่โดยรอบโครงการในเรื่องฝุ่นละออง และวัสดุตกหล่นในบริเวณพื้นที่ชุมชนความสันสะเทือน <ul style="list-style-type: none"> - จัดให้มีการฉีดพรมน้ำถนน ภายในถนน อย่างน้อยวันละ 2 ครั้งโดยเฉพาะในช่วงที่มีการปรับหน้าดินและบริเวณถนนที่ใช้สำหรับเส้นทางที่ขนส่งวัสดุก่อสร้าง เพื่อลดปริมาณฝุ่นละอองจากถนน 	<p>- ตรวจสอบเรื่องร้องเรียน ทุกช่องทางกรร้องเรียน</p> <p>ความถี่ : ทุกวัน ตลอดช่วงก่อสร้างโครงการ</p> <p>บริษัท หุ่นทองคำเร็น จำกัด</p>

ลงชื่อ.....  บริษัท หุ่นทองคำเร็น จำกัด

(นางวิไลวรรณ วงศ์วีไล)
 เจ้าของโครงการ/บริษัท หุ่นทองคำเร็น จำกัด
 กันยายน 2563

ลงชื่อ.....  

(นางสาวจิราพันธุ์ จงกาญจนพรรณ)
 ผู้อำนวยการสิ่งแวดล้อม/บริษัท กรีน เอิร์ธ คอนซัลแตนท์ จำกัด
 กันยายน 2563

ตารางที่ 2 (ต่อ) มาตรการป้องกันและแก้ไขผลกระทบสิ่งแวดล้อม และมาตรการติดตามตรวจสอบผลกระทบสิ่งแวดล้อม

โครงการ โรงแรมบุษย์น้ำทอง ของบริษัท ฟุ่งทองการ์เด้น จำกัด ตั้งอยู่ที่ ถนนพหลโยธิน ตำบลชมพู อำเภอเมืองลำปาง จังหวัดลำปาง (ช่วงก่อสร้าง)

องค์ประกอบทางสิ่งแวดล้อม และคุณค่าต่างๆ	ผลกระทบสิ่งแวดล้อมที่สำคัญ	มาตรการป้องกันและแก้ไขผลกระทบสิ่งแวดล้อม	มาตรการติดตามตรวจสอบผลกระทบสิ่งแวดล้อม
4.1 เศรษฐกิจ-สังคม (ต่อ)		<ul style="list-style-type: none"> - ใช้ผ้าใบปิดคลุม วัสดุก่อสร้าง ขณะขนส่ง เพื่อป้องกันการตกหล่นของวัสดุก่อสร้าง - ความเร็วบรรทุกขณะขนส่งวัสดุก่อสร้าง ขณะผ่านชุมชนต้องจำกัดความเร็วไม่เกิน 30 กิโลเมตรต่อชั่วโมง เพื่อลดความปลอดภัยแก่ผู้สัญจรไปมาและลดแรงสั่นสะเทือนจากการขนส่ง - รถบรรทุกวัสดุก่อสร้าง บรรทุกน้ำหนักไม่เกินกว่าที่กฎหมายกำหนด <p>5.เจ้าของโครงการและผู้รับเหมาโครงการ ต้องกำกับดูแลคนงานให้ปฏิบัติตามมาตรการป้องกันและแก้ไขผลกระทบสิ่งแวดล้อมอย่างเคร่งครัด เพื่อไม่ให้เกิดผลกระทบต่อชุมชนข้างเคียง</p> <p>6. การกำหนดมาตรการติดตามตรวจสอบเรื่องร้องเรียนนั้น โครงการ กำหนดให้มีเจ้าหน้าที่รับเรื่องร้องเรียนจากผู้พักอาศัยโดยรอบซึ่งจะต้องมีการเข้าพบผู้อยู่อาศัยข้างเคียงตั้งแต่เริ่มก่อสร้างโครงการโดยแจ้งชื่อพร้อมเบอร์โทรศัพท์ติดต่อได้ 24 ชั่วโมง เพื่อให้ติดต่อได้โดยตรง นอกจากนี้ติดตั้งกล่องรับความคิดเห็นที่บริเวณป้อมยามเพื่อรับเรื่องร้องเรียนที่อาจเกิดขึ้นหากมีปัญหากเกิดขึ้นต้องหาแนวทางแก้ไขโดยทันที</p> <p>7. หากเจ้าหน้าที่รับเรื่องร้องเรียนได้รับแจ้งจากผู้ได้รับผลกระทบจะต้องรีบแจ้งผู้ควบคุมงานก่อสร้างทันที เพื่อสำรวจความเสียหายและประเมินความเสียหายที่เกิดขึ้นโดยดำเนินการตามขั้นตอนต่าง ๆ</p>	

ลงชื่อ.....  บริษัท ฟุ่งทองการ์เด้น จำกัด
TUNG TONG GARDEN CO., LTD

(นางวิไลวรรณ วงศ์วิไล)
เจ้าของโครงการ/บริษัท ฟุ่งทองการ์เด้น จำกัด
กันยายน 2563

ลงชื่อ.....  

(นางสาวจิราพันธ์ จงกาญจนพรณี)
ผู้อำนวยการสิ่งแวดล้อม/บริษัท กรีน เอิร์ธ คอนซัลแตนท์ จำกัด
กันยายน 2563

ตารางที่ 2 (ต่อ) มาตรการป้องกันและแก้ไขผลกระทบสิ่งแวดล้อม และมาตรการติดตามตรวจสอบผลกระทบสิ่งแวดล้อม

โครงการ โรงแรมบุษย์น้ำทอง ของบริษัท ทุ่งทองการ์เด้น จำกัด ตั้งอยู่ที่ ถนนพหลโยธิน ตำบลชมพู อำเภอเมืองลำปาง จังหวัดลำปาง (ช่วงก่อสร้าง)

องค์ประกอบทางสิ่งแวดล้อมและคุณค่าต่างๆ	ผลกระทบสิ่งแวดล้อมที่สำคัญ	มาตรการป้องกันและแก้ไขผลกระทบสิ่งแวดล้อม	มาตรการติดตามตรวจสอบผลกระทบสิ่งแวดล้อม
4.1 เศรษฐกิจ-สังคม (ต่อ)		8. โครงการจะทำประกันภัยกับบริษัทประกันภัยเพื่อคุ้มครองบุคคลภายนอกที่ได้รับความเสียหายจากการก่อสร้างโดยคุ้มครองอันตรายอันเกิดจากการก่อสร้างโดยจะให้คนกลางร่วมกับตัวแทนของโครงการตัวแทนของผู้ได้รับความเสียหายและบริษัทประกันภัยเพื่อสำรวจความเสียหายและชดใช้ความเสียหายที่เกิดขึ้น	
4.2 สาธารณสุข อาชีวอนามัยและความปลอดภัย	โครงการอาจจะก่อให้เกิดผลกระทบด้านสาธารณสุขในด้านการสุขาภิบาลอาหาร การสุขาภิบาลสิ่งแวดล้อมในบริเวณพื้นที่ก่อสร้าง และการเจ็บป่วยของคนงานในช่วงก่อสร้าง เนื่องจากสภาพความเป็นอยู่ภายในพื้นที่ก่อสร้างไม่ถูกสุขลักษณะ ประกอบกับการดำเนินชีวิตประจำวันของคนงานไม่ได้ให้ความสำคัญเรื่องสุขภาพอนามัยเท่าที่ควรนอกจากนี้ ผู้คนละอองและเสียงดังที่เกิดจากการก่อสร้างอาคารอาจมีผลกระทบต่อสุขภาพของผู้พักอาศัยในบริเวณใกล้เคียงได้ ซึ่งจะได้นำเสนอรายละเอียดการประเมินไว้ในหัวข้อด้านการประเมินผลกระทบด้านสุขภาพต่อไป หากคนงานก่อสร้างเกิดเจ็บป่วยสามารถ ไปใช้บริการได้ที่โรงพยาบาลที่ใกล้ที่สุด คือ โรงพยาบาลลำปาง จึงสามารถไปใช้บริการได้สะดวก ทันเวลา ดังนั้นผลกระทบจึงอยู่ในระดับปานกลาง	1. กำหนดมาตรการให้ผู้รับเหมาก่อสร้างต้องจัดให้มีที่พักคนงานชั่วคราว และมีการจัดการระบบสุขาภิบาลที่ถูกสุขลักษณะ ในแนวทางในการจัดสวัสดิการที่พักอาศัยชั่วคราวของลูกจ้างในกิจการก่อสร้างของสมาคมวิศวกรรมสถานแห่งประเทศไทย 2. ภายหลังจากก่อสร้างโครงการแล้วเสร็จ ต้องควบคุมให้ผู้รับเหมาก่อสร้างดำเนินการรื้อถอนอาคารรวมทั้งระบบสุขาภิบาลในพื้นที่ทั้งหมด ซึ่งรวมถึงห้องส้วม โดยทำการเก็บกวาด ทำความสะอาดพื้นที่ ฉีดพ่นยาฆ่าแมลงและยาฆ่าเชื้อโรค และปรับระดับพื้นที่บริเวณดังกล่าวให้อยู่ในสภาพเรียบร้อย สำหรับห้องส้วมจะคัดสิ่งปฏิกูลจากห้องส้วม ก่อนทำความสะอาด ฆ่าเชื้อโรค และฝังกลบ 3. การรณรงค์ และประชาสัมพันธ์ โดยการติดตั้งป้าย เพื่อให้ผู้รับเหมาดูแลและให้ความรู้ คนงานก่อสร้างในด้านการบริโภคอาหาร ให้ปรุงอาหารให้สุกก่อนรับประทานอาหาร และดื่มน้ำดื่มที่สะอาด	การป้องกันเหตุแห่งการเกิดอุบัติเหตุ (จากการประมวลเหตุที่เกิดขึ้นแล้ว) จากสถิติการเกิดอุบัติเหตุและการบาดเจ็บ การเจ็บป่วยจากการปฏิบัติงาน ความถี่ : เดือนละ 1 ครั้ง และบันทึกสถิติตลอดช่วงก่อสร้างบริษัท ทุ่งทองการ์เด้น จำกัด

ลงชื่อ.....  บริษัท ทุ่งทองการ์เด้น จำกัด
TUNG TONG GARDEN CO.,LTD

(นางวิไลวรรณ วงศ์วิไล)
เจ้าของโครงการ/บริษัท ทุ่งทองการ์เด้น จำกัด
กันยายน 2563

ลงชื่อ.....  

(นางสาวจิราพันธ์ จงกาญจนพรณี)
ผู้อำนวยการสิ่งแวดล้อม/บริษัท กรีน เอิร์ธ คอนซัลแตนท์ จำกัด
กันยายน 2563

ตารางที่ 2 (ต่อ) มาตรการป้องกันและแก้ไขผลกระทบสิ่งแวดล้อม และมาตรการติดตามตรวจสอบผลกระทบสิ่งแวดล้อม

โครงการ โรงแรมบุษย์น้ำทอง ของบริษัท ฟุ่งทองการ์เด้น จำกัด ตั้งอยู่ที่ ถนนพหลโยธิน ตำบลชมพู อำเภอเมืองลำปาง จังหวัดลำปาง (ช่วงก่อสร้าง)

องค์ประกอบทางสิ่งแวดล้อมและคุณค่าต่างๆ	ผลกระทบสิ่งแวดล้อมที่สำคัญ	มาตรการป้องกันและแก้ไขผลกระทบสิ่งแวดล้อม	มาตรการติดตามตรวจสอบผลกระทบสิ่งแวดล้อม
<p>4.3 ความปลอดภัยสาธารณะ</p>	<p>ในช่วงก่อสร้างจะมีคนงานเข้ามาทำงานในพื้นที่โครงการ (ไป-กลับ) จำนวน 40 คน อาจสร้างความวิตกกังวลด้านความปลอดภัยต่อชุมชนโดยรอบ ในเรื่องคนงานมีการเสพยาของมีนเมาหรือยาเสพติด การลักขโมย ส่งเสียงดังรบกวน หรือการก่อเหตุเดือดร้อนรำคาญต่อชุมชนโดยรอบได้ อีกทั้งปัญหาความไม่ปลอดภัยในชีวิตและทรัพย์สินยังเป็นปัญหาที่ประชาชนในพื้นที่ใกล้เคียงมีข้อห่วงกังวลค่อนข้างมาก</p> <p>อย่างไรก็ตาม โครงการจะได้จัดให้มีเจ้าหน้าที่รักษาความปลอดภัยบริเวณทางเข้า-ออกของโครงการ และดูแลความเป็นระเบียบเรียบร้อยภายในพื้นที่ก่อสร้างโครงการ ตลอด 24 ชั่วโมง มีวิศวกรประจำโครงการและหัวหน้าคนงานที่สามารถตัดสินใจและแก้ไขสถานการณ์ได้ทันทีที่ไว้คอยดูแลพื้นที่ก่อสร้างตลอดระยะเวลาก่อสร้างมีการลงเวลาเข้า-ออก อีกทั้งจัดให้มีการตรวจหาสารเสพติดในคนงานก่อสร้างอยู่เสมอ ดังนั้น ผลกระทบจึงอยู่ในระดับปานกลาง</p>	<p>1. จัดให้มีเวรยามรักษาความปลอดภัยออกตรวจดูแลความเรียบร้อยอย่างสม่ำเสมอ</p> <p>2. จัดให้มีหัวหน้าคนงานหรือผู้ควบคุมดูแลความปลอดภัยของคนงานอย่างเข้มงวด</p>	<p>-</p>
<p>4.4 การป้องกันอัคคีภัย</p>	<p>การเกิดเพลิงไหม้ในช่วงก่อสร้างมีสาเหตุดังนี้</p> <p>(1) การขัดข้องของระบบไฟฟ้า เนื่องจากการติดตั้งอุปกรณ์เกี่ยวกับไฟฟ้าช่วงก่อสร้างเพื่อประโยชน์ชั่วคราว จึงทำกันอย่างง่ายและติดตั้งไม่ถูกหลักวิศวกรรมก่อให้เกิดการขัดข้อง และกระแสไฟฟ้าลัดวงจรได้ง่าย</p>	<p>1. การเดินสายไฟทุกชั้นตอนต้องให้มีความปลอดภัยและ ถูกหลักวิชาการ</p> <p>2. จัดให้มีการติดตั้งถังดับเพลิงเคมีในสถานที่ทำงานที่คาดว่า จะเกิดเพลิงไหม้ได้ง่าย และตรวจสอบให้อยู่ในสภาพดีอยู่เสมออย่างน้อย 1 เดือน/ครั้ง</p>	<p>-</p>

ลงชื่อ  บริษัท ฟุ่งทองการ์เด้น จำกัด
TUNG TONG GARDEN CO., LTD

(นางวิไลวรรณ วงศ์วิไล)
เจ้าของโครงการ/บริษัท ฟุ่งทองการ์เด้น จำกัด
กันยายน 2563

ลงชื่อ  
(นางสาวจิราพันธุ์ จงกาญจนพรณี)
ผู้ชำนาญการสิ่งแวดล้อม/บริษัท กรีน เอิร์ธ คอนซัลแตนท์ จำกัด
กันยายน 2563

ตารางที่ 2 (ต่อ) มาตรการป้องกันและแก้ไขผลกระทบสิ่งแวดล้อม และมาตรการติดตามตรวจสอบผลกระทบสิ่งแวดล้อม

โครงการ โรงแรมบุษย์น้ำทอง ของบริษัท ทุ่งทองการ์เด้น จำกัด ตั้งอยู่ที่ ถนนพหลโยธิน ตำบลชมพู อำเภอเมืองลำปาง จังหวัดลำปาง (ช่วงก่อสร้าง)

องค์ประกอบทางสิ่งแวดล้อมและคุณค่าต่างๆ	ผลกระทบสิ่งแวดล้อมที่สำคัญ	มาตรการป้องกันและแก้ไขผลกระทบสิ่งแวดล้อม	มาตรการติดตามตรวจสอบผลกระทบสิ่งแวดล้อม
<p>4.4 การป้องกันอัคคีภัย (ต่อ)</p>	<p>(2) ไฟฟ้าลัดวงจร อาจมีสาเหตุมาจาก สายไฟที่ใช้มีขนาดเล็ก ไม่เพียงพอในการรับปริมาณกระแสไฟฟ้าที่ต้องการของเครื่องใช้ไฟฟ้านั้น หรือสายไฟมีสภาพเก่าจนเสื่อมสภาพ และ การใช้ฟิวส์ไม่ถูกขนาด เป็นต้น</p> <p>(3) สาเหตุจากคน เช่น ความประมาทเลินเล่อเกิดจากการประกอบอาหาร หรือการสูบบุหรี่อย่างไม่ระมัดระวังของคนงาน และความรู้เท่าไม่ถึงการณ์ของคนงาน</p> <p>(4) การเก็บวัสดุไวไฟใกล้กับแหล่งที่เป็นเชื้อเพลิง</p> <p>(5) แก๊สระเบิด อาจเกิดจาก การขาดความรู้ ความชำนาญในการใช้ ความประมาทเผลอเรอในการใช้เตาแก๊ส การติดตั้งเตาแก๊สที่ไม่เหมาะสมและถูกต้อง การเสื่อมคุณภาพของอุปกรณ์ที่ใช้เกี่ยวกับแก๊ส เช่น ถังแก๊สและท่อส่งแก๊สมีรอยร้าว เป็นต้น</p> <p>ดังนั้น ผลกระทบต่อการเกิดอัคคีภัยในช่วงก่อสร้างในภาพรวมจึงคาดว่าจะอยู่ในระดับปานกลาง</p>	<p>3. เก็บรวบรวมเศษวัสดุที่ติดไฟง่าย และแยกไว้ให้เป็นสัดส่วน เพื่อป้องกันการเกิดเพลิงไหม้</p> <p>4. จัดให้มีบริเวณสูบบุหรี่โดยเฉพาะสำหรับคนงาน โดยให้อยู่ห่างจากวัสดุติดไฟให้มากที่สุด และกำชับให้ดับบุหรี่ให้สนิททุกครั้ง</p> <p>5. จัดอบรมและให้ความรู้กับคนงานเกี่ยวกับวิธีป้องกันอัคคีภัย และการใช้อุปกรณ์ดับเพลิงอย่างถูกวิธี อย่าง สม่าเสมอ</p> <p>6. ควบคุมดูแลกิจกรรมก่อสร้างที่ก่อให้เกิดประกายไฟอย่างเข้มงวด</p> <p>7. ใช้วัสดุป้องกันประกายไฟ ขณะปฏิบัติงาน</p> <p>8. จัดอุปกรณ์ก่อสร้าง ให้เป็นหมวดหมู่ เช่น กองเศษไม้แม่แบบ หรือกระป๋องสี ทินเนอร์ ปิดสนิท</p>	
<p>4.5 สุนทรียภาพ</p>	<p>จากการตรวจสอบแหล่งโบราณสถานจากทะเบียนแหล่งโบราณสถานแห่งประเทศไทย ซึ่งประกาศในราชกิจจานุเบกษา กองโบราณคดี กรมศิลปากร (2553) พบว่า ในรัศมีรอบโครงการ 1 กิโลเมตร ไม่มีแหล่งโบราณสถานตั้งอยู่และจากการตรวจสอบทะเบียนแหล่งธรรมชาติอันควรอนุรักษ์จากกองอนุรักษ์สิ่งแวดล้อมธรรมชาติและศิลปกรรม (2547) ในบริเวณใกล้เคียงพื้นที่โครงการ ไม่มีแหล่งธรรมชาติอันควรอนุรักษ์และแหล่งโบราณสถานตั้งอยู่</p>	<p>1. ควบคุมดูแลการก่อสร้างโครงการให้เป็นไปตามแบบภูมิสถาปัตยกรรมที่ได้ออกแบบไว้</p> <p>2. ควบคุมดูแลมีการดูแลรักษาความสะอาดและความเป็นระเบียบเรียบร้อยภายในโครงการอยู่เสมอ</p> <p>3. ใช้วัสดุปิดคลุมตัวอาคารขณะก่อสร้างอาคาร</p> <p>4. จัดทำรั้วทึบที่มีความสูงอย่างน้อย 2.0 เมตร ล้อมรอบบริเวณพื้นที่ก่อสร้าง เพื่อป้องกันทัศนียภาพที่ไม่ดีจากการก่อสร้าง</p>	

ลงชื่อ.....

(นางวิไลวรรณ วงศ์วิไล)
 เจ้าของโครงการ/บริษัท ทุ่งทองการ์เด้น จำกัด
 กันยายน 2563

บริษัท ทุ่งทองการ์เด้น จำกัด
 TUNG TONG GARDEN CO.,LTD

ลงชื่อ.....

(นางสาวจิราพันธุ์ จงกาญจนพรผล)
 ผู้ชำนาญการสิ่งแวดล้อม/บริษัท กรีน เอิร์ธ คอนซัลแตนท์ จำกัด
 กันยายน 2563



ตารางที่ 2 (ต่อ) มาตรการป้องกันและแก้ไขผลกระทบสิ่งแวดล้อม และมาตรการติดตามตรวจสอบผลกระทบสิ่งแวดล้อม

โครงการ โรงแรมบุษย์น้ำทอง ของบริษัท ฟุ้งทองการ์เด็น จำกัด ตั้งอยู่ที่ ถนนพหลโยธิน ตำบลชมพู อำเภอเมืองลำปาง จังหวัดลำปาง (ช่วงก่อสร้าง)

องค์ประกอบทางสิ่งแวดล้อมและคุณค่าต่างๆ	ผลกระทบสิ่งแวดล้อมที่สำคัญ	มาตรการป้องกันและแก้ไขผลกระทบสิ่งแวดล้อม	มาตรการติดตามตรวจสอบผลกระทบสิ่งแวดล้อม
4.5 สุขภาพ(ต่อ)	<p>มี 4 แห่ง คือ</p> <ol style="list-style-type: none"> 1. สถานีรถไฟลำปาง ห่างจากโครงการ 1.93 กม. 2. วัดสบตุ๋ย ห่างจากโครงการ 1.89 กม. 3. วัดป่าเวียงนางตอง ห่างจากโครงการ 1.50 กม. 4. วัดศรีหมวดเกล้า ห่างจากโครงการ 1.31 กม. <p>อย่างไรก็ตาม ในช่วงก่อสร้างโครงการจะส่งผลกระทบต่อสภาพภูมิทัศน์โดยรอบอย่างหลีกเลี่ยงไม่ได้ เนื่องจาก เมื่อขับรถผ่านบริเวณด้านหน้าโครงการ สามารถมองเห็นอาคารที่กำลังก่อสร้างได้ โดยจะกำหนดมาตรการป้องกันและแก้ไขผลกระทบให้เกิดน้อยที่สุด โดยจากกิจกรรมตกแต่งอาคารกระทำอยู่ภายในอาคารโครงการ ฯ</p> <p>การจัดการบริเวณระบบสาธารณูปโภคชั่วคราวของคนงานและพื้นที่เก็บกองวัสดุก่อสร้างให้เป็นระเบียบเรียบร้อย ผลกระทบจึงอยู่ในระดับปานกลาง</p>		

หมายเหตุ : - ผู้รับผิดชอบในช่วงก่อสร้าง คือ ผู้รับเหมาก่อสร้าง ภายใต้การกำกับดูแล ของบริษัท ฟุ้งทองการ์เด็น จำกัด ซึ่งต้องระบุในสัญญาจ้างให้บริษัทรับเหมาก่อสร้างปฏิบัติตาม
 - จัดทำข้อมูลตาม แบบ ทส.1 และแบบ ทส.2 ทุกเดือน ตลอดช่วงก่อสร้างโครงการ นำส่ง เจ้าพนักงานท้องถิ่น (เทศบาลนครลำปาง)
 - จัดทำรายงานผลการปฏิบัติตามมาตรการฯ ให้จัดส่ง 2 ครั้งต่อปี คือ ภายในเดือนกรกฎาคม (รวบรวมผลการติดตามตรวจสอบของเดือนมกราคมถึงมิถุนายน) และภายในเดือนมกราคม (รวบรวมผลการติดตามตรวจสอบของเดือนกรกฎาคมถึงธันวาคมของปีก่อน)

เสนอต่อ

- หน่วยงานของรัฐ ซึ่งมีอำนาจอนุญาตตามกฎหมายให้ดำเนินการโครงการหรือกิจการอันเป็นกิจกรรมหลักที่ต้องจัดทำรายงานการประเมินผลกระทบสิ่งแวดล้อม ณ สำนักงานของหน่วยงานของรัฐ (เทศบาลนครลำปาง)

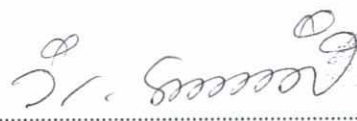
ลงชื่อ.....  บริษัท ฟุ้งทองการ์เด็น จำกัด
 FONG THONG GAR DEN CO. LTD

(นางวิไลวรรณ วงศ์วิไล)
 เจ้าของโครงการ/บริษัท ฟุ้งทองการ์เด็น จำกัด
 กันยายน 2563

ลงชื่อ.....  



(นางสาวจิราพันธุ์ จงกาญจนพรธม)
 ผู้ชำนาญการสิ่งแวดล้อม/บริษัท กรีน เอิร์ธ คอนซัลแตนท์ จำกัด
 กันยายน 2563

โครงการ โรงแรมบุษย์น้ำทอง ของบริษัท ทุงทองการ์เด้น จำกัด ตั้งอยู่ที่ ถนนพหลโยธิน ตำบลชมพู อำเภอเมืองลำปาง จังหวัดลำปาง (ช่วงดำเนินการ)

องค์ประกอบทางสิ่งแวดล้อม และคุณค่าต่างๆ	ผลกระทบต่อสิ่งแวดล้อมที่สำคัญ	มาตรการป้องกันและแก้ไขผลกระทบต่อสิ่งแวดล้อม	มาตรการติดตามตรวจสอบผลกระทบต่อสิ่งแวดล้อม
<p>1. ทรัพยากรสิ่งแวดล้อมทางกายภาพ</p> <p>1.1 สภาพภูมิประเทศ</p>	<p>สภาพพื้นที่โครงการจะเปลี่ยนเป็นที่ตั้งของ โรงแรมบุษย์น้ำทอง จำนวนห้องพักทั้งหมด 79 ห้อง มีอาคารห้องประชุมเพิ่มขึ้น พร้อมทั้งที่จอดรถ ถนน และพื้นที่สีเขียว พร้อมปลูกไม้ยืนต้นตลอดแนวเขตพื้นที่โครงการโดยรอบ รวมถึงปลูกไม้พุ่มและหญ้าในพื้นที่ว่าง ซึ่งจะช่วยลดการชะล้างพังทลายของดินได้ ประกอบกับอาคารโครงการ แล้วเสร็จ สภาพโดยรวม ไม่มีการเปลี่ยนแปลงในเชิงกายภาพแต่อย่างใด ดังนั้น การเกิดขึ้นของโครงการ จึงก่อให้เกิดผลกระทบต่อสภาพภูมิประเทศในระดับต่ำ</p>	<p>1. ควบคุมและดูแลสภาพภายในโครงการให้เป็นไปตามแบบภูมิสถาปัตย์ได้ออกแบบไว้</p> <p>2. จัดให้มีการดูแลต้นไม้หรือพื้นที่สีเขียวภายในโครงการให้มีสภาพดีอยู่เสมอ</p>	<p>-</p>
<p>1.2 คุณภาพอากาศ</p>	<p>1) มลสารทางอากาศที่ร่อนถ่ายในโครงการปล่อยออกมา</p> <p>ผลการประเมินเมื่อรวมกับค่าความเข้มข้นของ TSP, PM-10 บริเวณพื้นที่โครงการ จากการตรวจวัดเมื่อวันที่ 17-19 สิงหาคม 2560 มีค่าเท่ากับ 0.067, 0.019 มิลลิกรัม/ลูกบาศก์เมตร ตามลำดับ พบว่าจะมีความเข้มข้นทั้งหมดของ TSP, PM-10, CO, NO₂, SO₂ และ HC เมื่อมีผู้พักภายในพื้นที่โครงการ (เปิดดำเนินการ) เท่ากับ 0.067, 0.019, 0.02 , 9.27 × 10⁻⁵, 0.022 และ 3.76 × 10⁻⁴ มิลลิกรัม/ลูกบาศก์เมตร ตามลำดับ จะเห็นได้ว่ามลสารทางอากาศที่เกิดขึ้น มีความเข้มข้นที่เพิ่มขึ้นน้อยมากและมีค่าเท่ากันกับการตรวจวัดในสภาพปัจจุบัน ซึ่งยังมีค่าความเข้มข้นที่ต่ำและอยู่ในเกณฑ์มาตรฐานคุณภาพอากาศในบรรยากาศโดยทั่วไป (ไม่เกิน 0.33, 0.12, 34.2, 0.32, 0.78 มิลลิกรัม/ลูกบาศก์เมตร และไม่ได้กำหนดค่ามาตรฐาน</p>	<p>1. จำกัดความเร็วรถ ในพื้นที่โครงการ ให้มีความเร็วไม่เกิน 30 กิโลเมตร/ชั่วโมง</p> <p>2. การติดตั้งเครื่องปรับอากาศ จะต้องไม่มีทิศทางหันเข้าสู่อาคารข้างเคียง ทางคนสัญจร และจะต้องอยู่ห่างจากอาคารข้างเคียงไม่น้อยกว่า 5 เมตร</p> <p>3. ติดตั้งป้ายห้ามติดเครื่องยนต์ทิ้งไว้ภายในบริเวณที่จอดรถให้สามารถสังเกตเห็นได้อย่างชัดเจนและทั่วถึง</p> <p>4. จัดให้มีชนิดพันธุ์ไม้ต่าง ๆ บริเวณพื้นที่สีเขียวของโครงการที่สามารถกรองการฟุ้งกระจายของมลสารที่ปล่อยออกจากรถยนต์ทั้งพันธุ์ไม้ ประเภทไม้ยืนต้นที่มีพุ่มหรือใบหนา เพื่อช่วยในการดูดซับ CO จากยานพาหนะและเป็นม่านกันการฟุ้งกระจายของฝุ่นละอองและมลสาร ตลอดจน</p>	<p>-</p>

ลงชื่อ.....  บริษัท ทุงทองการ์เด้น จำกัด
TUNG TONG GARDEN CO.,LTD

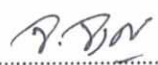
(นางวิไลวรรณ วงศ์วิไล)
เจ้าของโครงการ/บริษัท ทุงทองการ์เด้น จำกัด
กันยายน 2563

ลงชื่อ.....  



(นางสาวจิราพันธุ์ จงกาญจนพรภูมิ)
ผู้อำนวยการสิ่งแวดล้อม/บริษัท กรีน เอิร์ธ คอนซัลแตนท์ จำกัด
กันยายน 2563

โครงการ โรงแรมบุษย์น้ำทอง ของบริษัท ฟุ้งทองการ์เด้น จำกัด ตั้งอยู่ที่ ถนนพหลโยธิน ตำบลชมพู อำเภอเมืองลำปาง จังหวัดลำปาง (ช่วงดำเนินการ)

องค์ประกอบทางสิ่งแวดล้อม และคุณค่าต่างๆ	ผลกระทบต่อสิ่งแวดล้อมที่สำคัญ	มาตรการป้องกันและแก้ไขผลกระทบต่อสิ่งแวดล้อม	มาตรการติดตามตรวจสอบผลกระทบต่อสิ่งแวดล้อม
<p>1.2 คุณภาพอากาศ (ต่อ)</p>	<p>2) ความร้อนจากระบบปรับอากาศ/เครื่องปรับอากาศ การใช้เครื่องปรับอากาศของโครงการจะทำให้ระดับความร้อนเพิ่มสูงขึ้น 1.90 องศาเซลเซียส โครงการได้มีการออกแบบให้มีพื้นที่ว่างถึงร้อยละ 74.88 โดยได้จัดให้มีพื้นที่สีเขียวชั้นล่างภายในโครงการถึง 1,614.80 ตารางเมตร มีการเว้นแนวอาคารห่างจากแนวเขตที่ดินมากกว่า 3.0 เมตร จึงทำให้มีช่องเปิดของการระบายอากาศที่จะให้ลมพัดผ่านได้สะดวกตั้งนั้น คาดว่าผลกระทบด้านการระบายความร้อนจากเครื่องปรับอากาศจะอยู่ในระดับปานกลาง</p> <p>3) ความร้อนจากการแผ่รังสีความร้อนของพื้นคอนกรีตหรือตัวอาคาร ความร้อนจากอัตราการระบายความร้อนจากอาคารมีผลทำให้อุณหภูมิภายนอกเปลี่ยนแปลงเพิ่มขึ้น 0.31°C (องศาเซลเซียส) โครงการฯ พื้นที่ว่างถึงร้อยละ 74.88 โดยได้จัดให้มีพื้นที่สีเขียวชั้นล่างภายในโครงการถึง 1,614.80 ตารางเมตร มีการเว้นแนวอาคารห่างจากแนวเขตที่ดินมากกว่า 3.0 เมตร จึงสามารถช่วยลดระดับความร้อนที่เกิดขึ้นลงได้ในระดับหนึ่งแต่เนื่องจากมีการเว้นแนวอาคารค่อนข้างห่างจากแนวเขตที่ดินอย่างน้อย 2.0-3.0 เมตร ทำให้อากาศถ่ายเทได้ดี ความร้อนจากการแผ่รังสีความร้อนของตัวอาคารสู่อาคารข้างเคียงจึงอยู่ในระดับต่ำ</p> <p>4) ความสามารถของไม้ยืนต้นในการดูดซับความร้อนจากเครื่องปรับอากาศ ประเมินความสามารถในการดูดซับความร้อนจากเครื่องปรับอากาศ ในโครงการมีอัตราการใช้เครื่องปรับอากาศประมาณ 1,097,670 บีทียู (BTU) หรือ 91.47 ตัน แปลงเป็นหน่วยพลังงานความร้อนได้ 276,612.84 Kcal.ขณะที่ต้นไม้ในโครงการสามารถดูดความร้อน 8,074,000.0 Kcal/วันตั้งนั้น ต้นไม้ในโครงการจึงสามารถช่วยลดความร้อนที่ระบายจากเครื่องปรับอากาศได้ทั้งหมด</p>	<p>การให้ร่มเงาที่มีผลด้านการช่วยคายอากาศให้แก่พื้นที่บริเวณโดยรอบ และเพื่อช่วยเพิ่มปริมาณ O₂ ในอากาศด้วย</p> <p>5.การติดตั้งพัดลมระบายอากาศในห้องพักทุกห้องเพื่อระบายอากาศ</p>	

ลงชื่อ.....  บริษัท ฟุ้งทองการ์เด้น จำกัด
TUNG TONG GARDEN CO.,LTD.

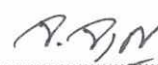
(นางวิไลวรรณ วงศ์วิไล)
เจ้าของโครงการ/บริษัท ฟุ้งทองการ์เด้น จำกัด
กันยายน 2563

ลงชื่อ.....  

(นางสาวจิราพันธุ์ จงกาญจนพรรัตน์)
ผู้อำนวยการสิ่งแวดล้อม/บริษัท กรีน เอิร์ธ คอนซัลแตนท์ จำกัด
กันยายน 2563

โครงการ โรงแรมบุษย์น้ำทอง ของบริษัท ทุงทองการ์เด้น จำกัด ตั้งอยู่ที่ ถนนพหลโยธิน ตำบลชมพู อำเภอเมืองลำปาง จังหวัดลำปาง (ช่วงดำเนินการ)

องค์ประกอบทางสิ่งแวดล้อม และคุณค่าต่างๆ	ผลกระทบสิ่งแวดล้อมที่สำคัญ	มาตรการป้องกันและแก้ไขผลกระทบสิ่งแวดล้อม	มาตรการติดตามตรวจสอบผลกระทบสิ่งแวดล้อม
<p>1.3 เสียงและความสั่นสะเทือน</p>	<p>ระดับเสียง โครงการ โรงแรมบุษย์น้ำทอง มีการดำเนินโครงการในรูปแบบเป็นอาคารสาธารณะ ประเภทโรงแรม สำหรับประชาชนทั่วไปที่ต้องการความสงบ มีระบบสาธารณูปโภคและสิ่งอำนวยความสะดวก เพื่อรองรับการพักอาศัยที่มาท่องเที่ยว ในตำบลชมพู อำเภอเมือง จังหวัดลำปาง ไว้อย่างครบครัน ซึ่งกิจกรรมภายในโครงการก่อให้เกิดเสียงรบกวนในระดับต่ำอย่างไรก็ตามจะมียานพาหนะของผู้ที่พักอาศัยเข้า-ออกพื้นที่โครงการมากขึ้น จึงอาจก่อให้เกิดเสียงดังรบกวน หรือก่อให้เกิดความรำคาญทั้งต่อผู้พักอาศัยในอาคารเช่าของโครงการและชุมชนโดยรอบ แต่ยานพาหนะไม่ได้เข้า-ออก โครงการพร้อมกันทั้งหมด และไม่ได้เข้า-ออกตลอดทั้งวัน อีกทั้งผู้เข้าพักอาจจะมีหรือไม่มีจำเป็นต้องใช้รถยนต์ส่วนบุคคล เนื่องจากที่ตั้งโครงการอยู่ในเส้นทางหลักที่มีรถโดยสารสาธารณะให้บริการ นอกจากนี้ จากผลการตรวจวัดระดับเสียงบริเวณพื้นที่โครงการ โรงแรมบุษย์น้ำทอง พบว่า มีระดับเสียงจากรถยนต์ ระหว่าง 60.0 เดซิเบลเอ ซึ่งมีค่าอยู่ในเกณฑ์มาตรฐานระดับเสียงทั่วไป ดังนั้น ผลกระทบด้านเสียงที่เกิดขึ้นจะอยู่ในระดับต่ำ หรือไม่ก่อให้เกิดความเดือดร้อนรำคาญต่อผู้พักอาศัยในโครงการและชุมชนโดยรอบ</p> <p>ความสั่นสะเทือน กิจกรรมหลักของโครงการเมื่อเปิดดำเนินการ คือ การพักแรม ซึ่งจะทำให้เกิดความสั่นสะเทือนในระดับต่ำ โดยความสั่นสะเทือนที่เกิดขึ้นในโครงการส่วนใหญ่ เกิดจากยานพาหนะที่วิ่งเข้า-ออก บนถนนคอนกรีตและไปยังที่จอดรถในโครงการ ซึ่งเป็นรถยนต์นั่งส่วนบุคคล 4 ล้อ จอดด้านนอกอาคารโรงแรม ส่วนรถขนาดใหญ่ (รถบัส) จอดด้านนอกอาคาร ด้านทิศเหนือของอาคารโรงแรม</p>	<p>- ควบคุมดูแลไม่ให้เกิดการกระทำใด ๆ ที่ทำให้เกิดเสียงรบกวนและ สร้างความรำคาญให้กับผู้พักอาศัยในโครงการและชุมชน</p>	<p>-</p>

ลงชื่อ.....  บริษัท ทุงทองการ์เด้น จำกัด
TUNG TONG GARDEN CO.,LTD

(นางวิไลวรรณ วงศ์ไไล)
เจ้าของโครงการ/บริษัท ทุงทองการ์เด้น จำกัด
กันยายน 2563

ลงชื่อ..... 
(นางสาวจิราพันธ์ จงกาญจนพรธรรม)
ผู้ชำนาญการสิ่งแวดล้อม/บริษัท กรีน เอิร์ธ คอนซัลแตนท์ จำกัด
กันยายน 2563



ตารางที่ 3 (ต่อ) มาตรการป้องกันและแก้ไขผลกระทบสิ่งแวดล้อม และมาตรการติดตามตรวจสอบผลกระทบสิ่งแวดล้อม

โครงการ โรงแรมบุษย์น้ำทอง ของบริษัท ฟุ้งทองการ์เด้น จำกัด ตั้งอยู่ที่ ถนนพหลโยธิน ตำบลชมพู อำเภอเมืองลำปาง จังหวัดลำปาง (ช่วงดำเนินการ)

องค์ประกอบทางสิ่งแวดล้อม และคุณค่าต่างๆ	ผลกระทบสิ่งแวดล้อมที่สำคัญ	มาตรการป้องกันและแก้ไขผลกระทบสิ่งแวดล้อม	มาตรการติดตามตรวจสอบผลกระทบสิ่งแวดล้อม
1.3 เสี่ยงและความสิ้นสะเทือน (ต่อ)	เป็นส่วนรถจักรยานยนต์ จะจอดด้านข้างอาคาร และการสัญจรภายในโครงการ ไม่ได้เข้า-ออกของรถยนต์ในเวลาเดียวกันทั้งหมด ไม่มีการทำกิจกรรมหรือดำเนินการที่จะก่อให้เกิดความสิ้นสะเทือนอย่างมีนัยสำคัญ จึงมีผลกระทบด้านความสิ้นสะเทือนในระดับต่ำ		
1.4 ทรัพยากรน้ำ	<p>น้ำใช้เพื่อการอุปโภคบริโภคโครงการ จะใช้น้ำประปาจากการประปาส่วนภูมิภาค นอกจากนี้จะติดตั้งถังดักไขมัน ก่อนสูบน้ำไปยังระบบบำบัดน้ำเสียของอาคาร สำหรับน้ำเสียจากห้องครัวและห้องพักรวมขยะมูลฝอย จึงสามารถรองรับปริมาณน้ำเสียที่เกิดขึ้นภายในโครงการได้อย่างเพียงพอ</p> <p>น้ำทิ้งที่ผ่านการบำบัดและระบายออกจะมีปริมาณความสกปรกในรูปบีโอดีไม่เกิน 20 มิลลิกรัม/ลิตร ซึ่งไม่เกินค่ามาตรฐานน้ำทิ้งจากอาคารประเภท ก หลังบำบัด น้ำทิ้งส่วนเกินจะไหลผ่านบ่อตรวจคุณภาพน้ำทิ้งและบ่อดักขยะก่อนไหลลงสู่ที่ระบายน้ำสาธารณะริมถนนหน้าโครงการ ไม่ได้ระบายลงแหล่งน้ำโดยตรง จึงไม่ส่งผลกระทบต่อคุณภาพน้ำในแหล่งน้ำผิวดิน และไม่ส่งผลกระทบต่อ การเปลี่ยนแปลงระดับน้ำใต้ดิน และคุณภาพน้ำใต้ดิน</p>	<p>1. รณรงค์ให้มีการใช้น้ำภายในโครงการอย่างประหยัดเพื่อลดปริมาณน้ำทิ้งที่ระบายออกสู่ที่ระบายน้ำด้านหน้าโครงการ</p> <p>2. นำน้ำทิ้งที่ผ่านการบำบัดจนได้ตามเกณฑ์มาตรฐานคุณภาพน้ำทิ้งจากอาคาร และผ่านระบบฆ่าเชื้อโรคมมาแล้วกลับไปใช้ประโยชน์ใหม่ให้มากที่สุด เช่น รดน้ำต้นไม้ในพื้นที่สีเขียวของโครงการ เป็นต้น</p>	-
2. ทรัพยากรสิ่งแวดล้อมทางชีวภาพ 2.1 ทรัพยากรชีวภาพบนบก	พืชที่พบในพื้นที่ใกล้เคียงส่วนใหญ่ ได้แก่ มะม่วง มะยม กระจิน เป็นต้น ส่วนสัตว์ที่พบ ได้แก่ นกกระจิบ นกกระจอก เป็นต้น ไม่พบสิ่งมีชีวิตที่หายาก และควรค่าแก่การอนุรักษ์ ส่วนช่วงเปิดดำเนินการไถย่นดินที่ปลูก ได้แก่ ต้นทุกระจง ปาล์มชนิดต่าง ๆ และปลูกไม้พุ่ม/ไม้คลุมดิน พันธุ์ไม้ที่เลือกปลูก ได้แก่ ต้นไผ่เงิน และหญ้ามาเลเซีย เป็นต้น จึงทำให้พื้นที่โครงการมีความกลมกลืนกับสภาพแวดล้อม จึงคาดว่าจะมีผลกระทบต่อทรัพยากรชีวภาพบนบกในระดับต่ำ	- ดำเนินการตามมาตรการป้องกันและลดผลกระทบด้านทรัพยากรกายภาพอย่างเคร่งครัด เพื่อไม่ให้เกิดผลกระทบต่อทรัพยากรชีวภาพบริเวณใกล้เคียงแต่อย่างใด	-

ลงชื่อ.....  บริษัท ฟุ้งทองการ์เด้น จำกัด
FUNG TONG GARDEN CO.,LTD.

(นางวิไลวรรณ วงศ์วิไล)
เจ้าของโครงการ/บริษัท ฟุ้งทองการ์เด้น จำกัด
กันยายน 2563

ลงชื่อ.....  
(นางสาวจิราพันธ์ จงกาญจนพรธนะ)
ผู้อำนวยการสิ่งแวดล้อม/บริษัท กรีน เอิร์ธ คอนซัลแตนท์ จำกัด



กันยายน 2563

โครงการ โรงแรมบุษย์น้ำทอง ของบริษัท ทุ่งทองการ์เด้น จำกัด ตั้งอยู่ที่ ถนนพหลโยธิน ตำบลชมพู อำเภอเมืองลำปาง จังหวัดลำปาง (ช่วงดำเนินการ)

องค์ประกอบทางสิ่งแวดล้อมและคุณค่าต่างๆ	ผลกระทบต่อสิ่งแวดล้อมที่สำคัญ	มาตรการป้องกันและแก้ไขผลกระทบต่อสิ่งแวดล้อม	มาตรการติดตามตรวจสอบผลกระทบต่อสิ่งแวดล้อม
2.2 ทรัพยากรชีวภาพในน้ำ	น้ำทิ้งที่ผ่านการบำบัดและระบายออกจะมีปริมาณความสกปรกในรูปบีโอดีไม่เกิน 20 มิลลิกรัม/ลิตร ซึ่งไม่เกินค่ามาตรฐานน้ำทิ้งจากอาคารประเภท ก แต่โครงการเป็นประเภท ข ค่าบีโอดี ไม่เกิน 30 มิลลิกรัม/ลิตร (โรงแรมที่มีจำนวนห้องสำหรับใช้เป็นห้องพักรวมกันทุกชั้นของอาคาร หรือกลุ่มของอาคาร 60 ห้องขึ้นไป แต่ไม่เกิน 200 ห้อง) คือ สารแขวนลอย ไม่เกิน 30 มิลลิกรัม/ลิตร ตามประกาศกระทรวงทรัพยากรธรรมชาติและสิ่งแวดล้อม เรื่อง กำหนดมาตรฐานควบคุมการระบายน้ำทิ้งจากอาคารบางประเภทและบางขนาด พ.ศ. 2548 หลังบำบัด น้ำทิ้งส่วนเกินจะไหลผ่านบ่อตรวจคุณภาพน้ำทิ้งและบ่อดักขยะ ก่อนไหลลงสู่ท่อระบายน้ำสาธารณะริมถนนหน้าโครงการ ไม่ได้ระบายลงแหล่งน้ำโดยตรง จึงไม่ส่งผลกระทบต่อคุณภาพน้ำในแหล่งน้ำผิวดิน และไม่ส่งผลกระทบต่อ การเปลี่ยนแปลงระดับน้ำใต้ดิน ปริมาณและคุณภาพน้ำใต้ดิน	- การบำบัดน้ำเสียของโครงการ ให้ตามทีออกแบบอย่างเคร่งครัดไม่ปล่อยน้ำทิ้งลงสู่แหล่งน้ำสาธารณะ	-
3. คุณค่าการใช้ประโยชน์ของมนุษย์ 3.1 การใช้ประโยชน์ที่ดิน	1. การใช้ประโยชน์ที่ดินตามกฎหมายกระทรวง ให้ใช้บังคับผังเมืองรวมจังหวัดลำปาง พ.ศ. 2558 โครงการ โรงแรมบุษย์น้ำทอง ตั้งอยู่ในบริเวณหมายเลข 2.39 ซึ่งกำหนดให้เป็นที่ดินประเภทที่อยู่อาศัยหนาแน่นปานกลาง (สีส้ม) 2. สภาพการใช้ประโยชน์ที่ดินปัจจุบันบริเวณโครงการและใกล้เคียง จากการศึกษาและสำรวจสภาพการใช้ประโยชน์ที่ดินปัจจุบันในรัศมีประมาณ 1 กิโลเมตร (3.14 ตารางกิโลเมตร) สภาพพื้นที่โครงการ มีพื้นที่ใกล้กับโรงเรียน อนุบาลนานาชาติแครนเบอร์รี่ วิทยาลัยอินเตอร์เทคลำปาง วัดศรีปงชัย โรงแรม รีสอร์ทและเป็นบ้านพักอาศัยของประชาชน	1. ดำเนินการตามแบบแปลน และผังภูมิสถาปัตยกรรม ทั้งจัดสรรขนาดการใช้ประโยชน์ที่ดินแต่ละบริเวณให้เป็นไปตามที่ได้ออกแบบไว้ เพื่อไม่ให้เกิดความขัดแย้งกับกฎหมายที่เกี่ยวข้อง 2. ห้ามก่อสร้างหรือกระทำการใด ๆ ที่ทำให้การใช้ประโยชน์ที่ดิน เปลี่ยนแปลงไปในทางที่ขัดแย้งกับกฎหมายที่เกี่ยวข้อง	-

ลงชื่อ.....  บริษัท ทุ่งทองการ์เด้น จำกัด
TUNG TONG GARDEN CO., LTD

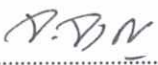
(นางวิไลวรรณ วงศ์วิไล)
เจ้าของโครงการ/บริษัท ทุ่งทองการ์เด้น จำกัด
กันยายน 2563

ลงชื่อ.....  
G.E.C.
GREEN EARTH CONSULTANT CO., LTD.

(นางสาวจิราพันธุ์ จงกาญจนพรหม)
ผู้อำนวยการสิ่งแวดล้อม/บริษัท กรีน เอิร์ธ คอนซัลแตนท์ จำกัด
กันยายน 2563

โครงการ โรงแรมบุษย์น้ำทอง ของบริษัท หุ่นทองการ์เด้น จำกัด ตั้งอยู่ที่ ถนนพหลโยธิน ตำบลชมพู อำเภอเมืองลำปาง จังหวัดลำปาง (ช่วงดำเนินการ)

องค์ประกอบทางสิ่งแวดล้อม และคุณค่าต่างๆ	ผลกระทบสิ่งแวดล้อมที่สำคัญ	มาตรการป้องกันและแก้ไขผลกระทบสิ่งแวดล้อม	มาตรการติดตามตรวจสอบผลกระทบสิ่งแวดล้อม
<p>3.2 การใช้น้ำ</p>	<p>เมื่อเปิดดำเนินการ โครงการฯ มีจำนวนห้องพักทั้งหมด 79 ห้อง จะมีปริมาณความต้องการใช้น้ำประปา รวม 73.95 ลูกบาศก์เมตร/วัน คิดเป็นอัตราการใช้น้ำเฉลี่ย 7.40 ลูกบาศก์เมตร/ชั่วโมง (คิดการใช้น้ำ 10 ชั่วโมง) หรือ 0.002 ลูกบาศก์เมตร/วินาที โดยได้รับบริการน้ำประปาจากสำนักงานประปาส่วนภูมิภาค สาขาลำปาง มีน้ำประปาที่ผลิตได้จำนวน 946,537 ลูกบาศก์เมตร น้ำประปาที่ใช้ 785,124 ลูกบาศก์เมตร คิดเป็นร้อยละ 82.98 ของน้ำประปาที่ผลิต ซึ่งมีปริมาณน้ำเหลืออีกประมาณ 161,413 ลูกบาศก์เมตร (ร้อยละ 17.05) ซึ่งมีเหลือเพียงพอที่จะจ่ายให้โครงการ ดังนั้นการเปิดดำเนินการจะส่งผลกระทบต่อการใช้งานน้ำของชุมชนในระดับปานกลาง ทั้งนี้โครงการจัดให้มีถังเก็บน้ำบนดิน และตาดฟ้าของอาคารโรงแรม เพื่อสำรองน้ำใช้เพื่อการอุปโภค-บริโภคประมาณ 122.0 ลูกบาศก์เมตร (ถังเก็บน้ำใหญ่บนดิน 100 ลบ.ม + ถังเก็บน้ำตาดฟ้าอาคารโรงแรม 12 ลบ.ม + ถังเก็บน้ำยกสูง 10.0 ลบ.ม) สำรองน้ำใช้ประมาณ 1.61 วัน (ปริมาณน้ำใช้ต่อวัน เท่ากับ 73.95 ลบ.ม) ดังนั้น น้ำสำรองที่จัดไว้ไม่น้อยกว่า 1.0 วัน โดยจะกำหนดมาตรการเพิ่มเติมเพื่อให้เกิดการใช้น้ำอย่างคุ้มค่าต่อไป ดังนั้นผลกระทบจากการใช้น้ำประปาของโครงการต่อผู้ที่อยู่ท้ายน้ำจึงอยู่ในระดับต่ำ</p>	<ol style="list-style-type: none"> 1. รณรงค์ให้มีการใช้น้ำภายในโครงการอย่างประหยัด เพื่อลดปริมาณการใช้น้ำประปา ด้วยการติดตั้งป้ายประชาสัมพันธ์ หรือเอกสารแผ่นพับประชาสัมพันธ์ 2. จัดให้มีถังเก็บน้ำสำรองอย่างน้อย 74.0 ลบ.ม อย่างน้อย 1.0 วัน ในกรณีที่การให้บริการน้ำของการประปาของการประปาส่วนภูมิภาคสาขาลำปาง เกิดขัดข้อง โดยถังเก็บน้ำสำรอง 3. ตรวจสอบดูแลระบบจ่ายน้ำและระบบเส้นท่อให้อยู่ในสภาพดีอยู่เสมอ หากพบว่ามี การชำรุดให้รีบแก้ไขทันที 	<ul style="list-style-type: none"> - ตรวจสอบการรั่ว ซึม หรือแตกของท่อจ่ายน้ำประปา ความถี่ : เดือนละ 1 ครั้ง ตลอดช่วงดำเนินการ - ตรวจสอบถังเก็บน้ำ สภาพพื้นผิวของเสา และสีที่ทา เคลือบผิววัสดุให้อยู่ในสภาพดี ไม่หลุดกร่อน - ทำความสะอาดถังเก็บน้ำทุก 6 เดือน <p>บริษัท หุ่นทองการ์เด้น จำกัด</p>

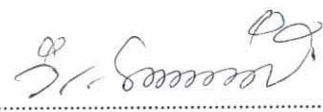
ลงชื่อ..... 

 บริษัท หุ่นทองการ์เด้น จำกัด
TUNG TONG GARDEN CO., LTD.

(นางวิไลวรรณ วงศ์วิไล)
เจ้าของโครงการ/บริษัท หุ่นทองการ์เด้น จำกัด
กันยายน 2563

ลงชื่อ..... 



(นางสาวจิราพันธ์ จงกาญจนพรรณ)
ผู้อำนวยการสิ่งแวดล้อม/บริษัท กรีน เอิร์ธ คอนซัลแตนท์ จำกัด
กันยายน 2563

โครงการ โรงแรมบุษย์น้ำทอง ของบริษัท ฟุ้งทองการ์เด้น จำกัด ตั้งอยู่ที่ ถนนพหลโยธิน ตำบลชมพู อำเภอเมืองลำปาง จังหวัดลำปาง (ช่วงดำเนินการ)

องค์ประกอบทางสิ่งแวดล้อม และคุณค่าต่างๆ	ผลกระทบต่อสิ่งแวดล้อมที่สำคัญ	มาตรการป้องกันและแก้ไขผลกระทบต่อสิ่งแวดล้อม	มาตรการติดตามตรวจสอบผลกระทบต่อสิ่งแวดล้อม
<p>3.3 การจัดการน้ำเสีย</p>	<p>(1) ความสามารถในการรองรับน้ำเสียของระบบบำบัดน้ำเสียรวม</p> <p>เมื่อเปิดดำเนินโครงการคาดว่าจะมีน้ำเสียเกิดขึ้นรวม 59.17 ลูกบาศก์เมตร/วัน (รับน้ำเสียจากอาคารโรงแรม และอาคารคสส.ชั้นเดียว โครงการติดตั้งระบบบำบัดน้ำเสียสำเร็จรูปชนิดเกราะ-กรองเติมอากาศ ขนาด 60.00 ลบ.ม. ติดตั้งทางด้านทิศเหนือของโครงการ (บริเวณใกล้ทางเข้า-ออก โครงการ) จำนวน 1 ถัง และรับน้ำเสียจากห้องพัสดุฝอยรวม (ประมาณ 0.05 ลบ.ม./วัน) จะรวบรวมไประบบบำบัดน้ำเสียของโครงการ ซึ่งสามารถรองรับน้ำเสียที่เกิดขึ้นได้อย่างเพียงพอ</p> <p>(2) ประสิทธิภาพในการบำบัดน้ำเสียของระบบบำบัดน้ำเสีย</p> <p>น้ำทิ้งที่ผ่านการบำบัดแล้วจะมีค่า BOD ออก ไม่เกิน 20 มิลลิกรัม/ลิตร (ไม่เกินเกณฑ์มาตรฐานน้ำทิ้งจากอาคารประเภท ก. ที่กำหนดค่า BOD ออก ไม่เกิน 20 มิลลิกรัม/ลิตร สารแขวนลอย ไม่เกิน 30.0 มิลลิกรัมต่อลิตร)</p> <p>การนำน้ำทิ้งกลับมาใช้ในโครงการ</p> <p>โครงการจัดให้มีการนำน้ำทิ้งที่ผ่านการบำบัดน้ำเสียแล้วของแต่ละอาคาร มารวมกันที่ระบบบำบัดน้ำเสียรวม แล้วนำน้ำทิ้งบางส่วนมารดน้ำต้นไม้ในพื้นที่สีเขียวของโครงการ โดยน้ำทิ้งของระบบบำบัดน้ำเสียรวม จะถูกรวบรวมเข้าสู่บ่อเก็บน้ำทิ้ง (บ่อตรวจคุณภาพน้ำหลังบำบัด) จะมีการเดินท่อน้ำ Reuse ไปยังพื้นที่สีเขียวบริเวณต่าง ๆ ภายในโครงการ น้ำทิ้งส่วนที่เหลือ ในสภาพปัจจุบัน ยังไม่ได้มีการนำกลับมาใช้ใหม่ การรดน้ำต้นไม้ ใช้น้ำประปา ส่วนน้ำทิ้งที่เหลือ จะระบายออกสู่ท่อระบายน้ำสาธารณะด้านหน้าโครงการต่อไป</p>	<ol style="list-style-type: none"> 1. จัดให้มีระบบบำบัดน้ำเสียแบบเติมอากาศ ตามที่ ออกแบบไว้ สามารถบำบัดน้ำเสียให้ได้คุณภาพตาม มาตรฐานน้ำทิ้งจากอาคารประเภท ก. มีค่าบีโอดีไม่เกิน 20 มิลลิกรัม/ลิตร และปริมาณของแข็งแขวนลอยไม่เกิน 30 มิลลิกรัม/ลิตร 2. จัดให้มีถังดักไขมัน (Grease Trap Tank) น้ำเสียที่มาจากส่วนทำครัวของห้องอาหารและส่วนเตรียมอาหาร ก่อน ไหลเข้าสู่ระบบบำบัดน้ำเสียของอาคาร (ถ้ามีในอนาคต) 3. จัดให้มีระบบกำจัดละอองน้ำเสีย (Aerosol) เป็นพื้นที่ สีเขียว 4. จัดให้มีระบบกำจัดก๊าซมีเทนที่เกิดขึ้นจากระบบบำบัด น้ำเสียเป็นบ่อดินขนาด 3x40 เมตร บำบัดก๊าซมีเทนด้วยวิธี Biological Oxidation โดยใช้ปุ๋ยคอก/ปุ๋ยหมัก สามารถ กำจัดก๊าซมีเทนที่เกิดขึ้นได้อย่างเพียงพอ 5. จัดให้มีเจ้าหน้าที่ตรวจสอบปริมาณไขมัน/น้ำมัน ที่บ่อดักไขมัน ถ้ามีปริมาณมากให้ดักออกและประสานงาน ให้เทศบาลนครลำปางมาเก็บขนต่อไป 6. จัดให้มีเจ้าหน้าที่ตรวจสอบท่อระบายอากาศที่เข้าสู่ บ่อดินให้อยู่ในสภาพสมบูรณ์อยู่เสมอ 7. จัดให้มีเจ้าหน้าที่ที่มีความรู้ความชำนาญ ดูแลรักษา และควบคุมระบบบำบัดน้ำเสียที่ติดตั้งให้ทำงานได้อย่าง ต่อเนื่องและมีประสิทธิภาพ 	<ul style="list-style-type: none"> - เก็บตัวอย่างคุณภาพน้ำ จุดเก็บตัวอย่างคุณภาพน้ำ 3 จุด - ก่อนเข้าระบบบำบัดน้ำเสีย - หลังออกจากระบบบำบัด น้ำเสีย - บ่อดักสุดท้ายก่อนระบายน้ำ ออกนอกพื้นที่โครงการ ดัชนีตรวจวัด - ค่าความเป็นกรด-ด่าง (pH) - บีโอดี (BOD) - สารแขวนลอย (TSS) - ซัลไฟด์ (Sulfide) - สารที่ละลายได้ (TDS) - น้ำมันและไขมัน (Oil and Grease) - ทีเคเอ็น (TKN) - ไนเตรท-ไนโตรเจน - ค่าแบคทีเรียกลุ่มฟีคัลโคลิ <p>ฟอร์มแบคทีเรีย</p> <p>ความถี่ : เดือนละ 1 ครั้ง</p> <p>ผู้ควบคุมช่วงดำเนินการ</p>

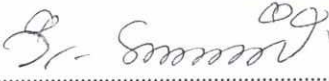
ลงชื่อ.....  บริษัท ฟุ้งทองการ์เด้น จำกัด
TUNG TONG GARDEN CO., LTD.

(นางวิไลวรรณ วงศ์วิไล)
เจ้าของโครงการ/บริษัท ฟุ้งทองการ์เด้น จำกัด
กันยายน 2563

ลงชื่อ.....  (นางสาวจิราพันธุ์ จงกาญจนพรรัตน์)
ผู้ชำนาญการสิ่งแวดล้อม/บริษัท กรีน เอิร์ธ คอนซัลแตนท์ จำกัด

(นางสาวจิราพันธุ์ จงกาญจนพรรัตน์)
ผู้ชำนาญการสิ่งแวดล้อม/บริษัท กรีน เอิร์ธ คอนซัลแตนท์ จำกัด
กันยายน 2563





โครงการ โรงแรมบุษย์น้ำทอง ของบริษัท ฟุ่งทองการ์เด้น จำกัด ตั้งอยู่ที่ ถนนพหลโยธิน ตำบลชมพู อำเภอเมืองลำปาง จังหวัดลำปาง (ช่วงดำเนินการ)

องค์ประกอบทางสิ่งแวดล้อม และคุณค่าต่างๆ	ผลกระทบสิ่งแวดล้อมที่สำคัญ	มาตรการป้องกันและแก้ไขผลกระทบสิ่งแวดล้อม	มาตรการติดตามตรวจสอบผลกระทบสิ่งแวดล้อม
3.3 การจัดการน้ำเสีย(ต่อ)		8. จัดให้มีการนำน้ำทิ้งของโครงการที่ผ่านการบำบัดแล้วกลับมาใช้ประโยชน์ใหม่ เช่น รดน้ำต้นไม้ภายในพื้นที่โครงการ เป็นต้น ด้วยระบบรดน้ำต้นไม้แบบซึมดิน 9. ประสานให้เทศบาลนครลำปางมาสุบตะกอนส่วนเกินจากระบบบำบัดน้ำเสียสำเร็จรูปไปกำจัดเป็นประจำทุก 1 เดือน	บริษัท ฟุ่งทองการ์เด้น จำกัด - ตรวจสอบปริมาณไขมัน/น้ำมันที่บ่อดักไขมัน ถ้ามีมากให้ตักออกและประสานงานให้เทศบาลนครลำปาง มาเก็บขนไปกำจัดต่อไป
3.4 การระบายน้ำและป้องกันน้ำท่วม	<p>(1) ผลกระทบต่อการกีดขวางการระบายน้ำของชุมชน</p> <p>จากการที่สภาพภูมิประเทศบริเวณพื้นที่โครงการมีลักษณะเป็นพื้นที่อาคารอยู่อาศัยรวม โดยทิศทางการไหลของน้ำฝนในพื้นที่ข้างเคียงในภาพรวมเดิมจะไหลมายังถนนสาธารณะ ซึ่งจะมีร่องระบายน้ำขนานอยู่ตามแนวถนนสาธารณะ ดังนั้น การปรับระดับพื้นที่เพื่อก่อสร้างโครงการจึงก่อให้เกิดการเปลี่ยนแปลงทิศทางการระบายน้ำไปจากเดิมบ้าง แต่โดยรวมยังคงสามารถระบายน้ำลงสู่พื้นที่ต่ำกว่า (ระบายลงสู่ท่อระบายน้ำที่โครงการขออนุญาตวางท่อไปเชื่อมกับท่อสาธารณะ) ได้เช่นเดิม ทั้งนี้ การก่อสร้างอาคารต่าง ๆ บนพื้นที่จะก่อให้เกิดผลกระทบด้านการกีดขวางทางน้ำตามธรรมชาติเมื่อเทียบกับสภาพเดิมก่อนที่จะมีการพัฒนาโครงการ โดยคาดว่าโครงการจะส่งผลกระทบต่อกรกีดขวางการระบายน้ำฝนตามธรรมชาติในระดับปานกลาง</p> <p>ผลกระทบอันเนื่องมาจากการเปลี่ยนแปลงการใช้พื้นที่และแหล่งรับน้ำจากโครงการ</p>	1. ควบคุมอัตราการระบายน้ำออกจากโครงการไม่ให้เกินสภาพระบายน้ำเดิม คือ ไม่เกิน 0.217 ลบ.ม./วินาที ด้วยการทวงน้ำในน้ำ ซึ่งมีปริมาณความจุของท่อเพียงพอกับปริมาณน้ำที่เกิดขึ้นภายในโครงการ 2. จัดให้มีเจ้าหน้าที่ดูแลและบำรุงรักษาระบบระบายน้ำ ให้มีสภาพดีพร้อมใช้งานอยู่ตลอดเวลา 3. จัดให้มีการลอกท่อระบายน้ำ อย่างน้อย 2 ครั้ง/ปี โดยเฉพาะช่วงก่อนและหลังฤดูฝน หรือพื้นที่ที่มีการอุดตันหรือต้นเขิน	- ตรวจสอบรอยรั่วหรือรอยแตกหัก ของท่อระบายน้ำ ทำการซ่อมแซมท่อระบายน้ำภายในโครงการ - ตรวจสอบตะกอนในท่อระบายน้ำและบ่อดักน้ำ ถ้ามีปริมาณมาก ให้ทำความสะอาดและขุดลอกตะกอน ป้องกันการอุดตัน ความถี่ : เดือนละ 1 ครั้ง ตลอดช่วงดำเนินการ บริษัท ฟุ่งทองการ์เด้น จำกัด

ลงชื่อ.....  บริษัท ฟุ่งทองการ์เด้น จำกัด
 FUNG TONG GARDEN CO., LTD.

(นางวิไลวรรณ วงศ์วิไล)
 เจ้าของโครงการ/บริษัท ฟุ่งทองการ์เด้น จำกัด
 กันยายน 2563

ลงชื่อ.....  
 GREEN EARTH CONSULTANT CO., LTD.

(นางสาวจิราพันธุ์ จงกาญจนพรธรรม)
 ผู้อำนวยการสิ่งแวดล้อม/บริษัท กรีน เอิร์ธ คอนซัลแตนท์ จำกัด
 กันยายน 2563



ตารางที่ 3 (ต่อ) มาตรการป้องกันและแก้ไขผลกระทบสิ่งแวดล้อม และมาตรการติดตามตรวจสอบผลกระทบสิ่งแวดล้อม

โครงการ โรงแรมบุษย์น้ำทอง ของบริษัท ฟุ้งทองการ์เด้น จำกัด ตั้งอยู่ที่ ถนนพหลโยธิน ตำบลชมพู อำเภอเมืองลำปาง จังหวัดลำปาง (ช่วงดำเนินการ)

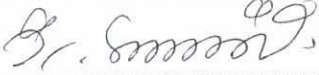
องค์ประกอบทางสิ่งแวดล้อม และคุณค่าต่างๆ	ผลกระทบสิ่งแวดล้อมที่สำคัญ	มาตรการป้องกันและแก้ไขผลกระทบสิ่งแวดล้อม	มาตรการติดตามตรวจสอบผลกระทบสิ่งแวดล้อม
<p>3.4 การระบายน้ำและป้องกันน้ำท่วม (ต่อ)</p>	<p>เนื่องจากอาคารโรงแรมของโครงการก่อสร้างแล้วเสร็จ ไม่มีการเปลี่ยนแปลงโครงสร้างอาคาร ถัดจากอาคารโรงแรม ทำการก่อสร้างห้องประชุมแห่งใหม่ ดังนั้น สภาพพื้นที่มีการเปลี่ยนแปลงจากเดิม จากพื้นที่ว่างรอการใช้ประโยชน์ เพื่อก่อสร้างอาคารห้องประชุม ซึ่งเป็นพื้นดินจะเปลี่ยนไปเป็นพื้นคอนกรีตและมีอาคารปกคลุมดินเป็นผลทำซึ่งเป็นส่วนน้อย พื้นที่โครงการอาคารโรงแรม และอาคารห้องประชุม ทำให้มีพื้นที่ว่างเปลี่ยนแปลงไปจากเดิม คงเหลือ ร้อยละ 74.88 ถึงแม้ว่าการมีอาคารโครงการ จะทำให้น้ำซึมลงดินได้น้อย ไม่ก่อให้เกิดน้ำท่วมต่อพื้นที่รอบข้าง นอกจากนี้ส่วนอาคาร มีพื้นที่ระดับเดียวกับถนนสาธารณประโยชน์ สามารถรองรับปริมาณน้ำฝนสะสมได้ส่วนหนึ่งโครงการฯ ได้ออกแบบให้มีบ่อหน่วงน้ำ ขนาด 107.0 ลบ.ม. เพื่อรองรับปริมาณน้ำฝน และระบายออกจากโครงการโดยใช้เครื่องสูบน้ำชนิดจุ่มแช่ (Submersible Pump) ที่มีอัตราการสูบ 75 ลิตร/วินาที (0.075 ลบ.ม./วินาที) ระบายลงท่อระบายน้ำด้านริมถนนผลกระทบต่อสิ่งแวดล้อมที่สำคัญ สาธารณประโยชน์ จึงไม่เกิดปัญหาน้ำท่วมขังในพื้นที่โครงการและพื้นที่ใกล้เคียง ดังนั้น การระบายน้ำของโครงการจึงส่งผลกระทบต่อภายนอกในระดับต่ำ</p>		
<p>3.5 การจัดการมูลฝอย</p>	<p>(1) ความเพียงพอของภาชนะรองรับมูลฝอยและห้องพักมูลฝอยรวม (1.1) ภาชนะรองรับมูลฝอยประจำชั้น มีการคัดแยกมูลฝอยออกเป็น 4 ประเภท คือ มูลฝอยย่อยสลายได้ มูลฝอยรีไซเคิล มูลฝอยทั่วไป และมูลฝอยอันตราย โดยในแต่ละชั้น ได้จัดให้มีภาชนะรองรับ มูลฝอยไว้ 4 ประเภท คือถังรองรับมูลฝอยเปียก ถังรองรับมูลฝอยรีไซเคิล ถังรองรับมูลฝอยแห้ง และมูลฝอยอันตรายนอกจากนี้ภายใน</p>	<p>1. ให้คำแนะนำและขอความร่วมมือผู้พักแรมโดยการติดตั้งป้ายประชาสัมพันธ์บริเวณที่ตั้งถังรองรับมูลฝอย และพนักงานหรือเจ้าหน้าที่ คัดแยกมูลฝอยแต่ละประเภท ใส่ถุงดำมัดปากถุงให้มิดชิด ก่อนนำมาทิ้งในถังรองรับมูลฝอยรวม</p>	<p>- ตรวจสอบไม่ให้มีขยะมูลฝอยตกค้างและสภาพห้องพักขยะมูลฝอยรวมให้สะอาด ความถี่ : อย่างน้อยสัปดาห์ละ 1 ครั้ง ตลอดช่วงดำเนินการบริษัท ฟุ้งทองการ์เด้น จำกัด</p>

ลงชื่อ.....  บริษัท ฟุ้งทองการ์เด้น จำกัด
TUNG TONG GARDEN CO.,LTD

(นางวิไลวรรณ วงศ์วิไล)
เจ้าของโครงการ/บริษัท ฟุ้งทองการ์เด้น จำกัด
กันยายน 2563

ลงชื่อ.....  
(นางสาวจิราพันธุ์ จงกาญจนพรรณ)
ผู้อำนวยการสิ่งแวดล้อม/บริษัท กรีน เอิร์ธ คอนซัลแตนท์ จำกัด

กันยายน 2563

โครงการ โรงแรมบุษย์น้ำทอง ของบริษัท ฟุ่งทองการ์เด้น จำกัด ตั้งอยู่ที่ ถนนพหลโยธิน ตำบลชมพู อำเภอเมืองลำปาง จังหวัดลำปาง (ช่วงดำเนินการ)

องค์ประกอบทางสิ่งแวดล้อม และคุณค่าต่างๆ	ผลกระทบต่อสิ่งแวดล้อมที่สำคัญ	มาตรการป้องกันและแก้ไขผลกระทบต่อสิ่งแวดล้อม	มาตรการติดตามตรวจสอบผลกระทบต่อสิ่งแวดล้อม
<p>3.5 การจัดการมูลฝอย (ต่อ)</p>	<p>ห้องพักบริการจัดให้มีถังรองรับมูลฝอยขนาด 50 ลิตร จำนวน 2 ถัง เพื่อรองรับมูลฝอยของผู้ที่มาใช้บริการภายในโรงแรมจะเห็นได้ว่าภาชนะรองรับมูลฝอยในห้องพักมูลฝอยประจำชั้นรองรับได้ไม่น้อยกว่า 1 วัน โดยมีแม่บ้านทำหน้าที่เก็บขนและนำไปทิ้งยังห้องพักมูลฝอยรวมทุกวัน ดังนั้น ภาชนะรองรับมูลฝอยของโครงการสามารถรองรับมูลฝอยที่เกิดขึ้นในแต่ละประเภทได้อย่างพอเพียง</p> <p>ห้องพักมูลฝอยแต่ละประเภทสามารถรองรับมูลฝอยได้ไม่น้อยกว่า 3.0 วัน</p> <p>(2) ความสามารถในการเก็บขนมูลฝอยของหน่วยงานราชการ</p> <p>เมื่อเปิดดำเนินโครงการมีปริมาณมูลฝอยเกิดขึ้น 3.411 ลูกบาศก์เมตร/วัน เมื่อมีการคัดแยกมูลฝอย โดยนำมูลฝอยรีไซเคิลไปขาย และขยะอันตรายวันละ 1.876 ลบ.ม จะมีมูลฝอยที่ต้องนำไปกำจัดเพียง 1.535 ลูกบาศก์เมตร/วัน โดยพื้นที่โครงการอยู่ในพื้นที่ให้บริการเก็บขนมูลฝอยของเทศบาลนครลำปาง ซึ่งปัจจุบัน ได้รับบริการเก็บขนมูลฝอยทั่วไปจากเทศบาลนครลำปางแล้ว ทั้งนี้ รถที่เข้ามาเก็บขนมูลฝอยภายในโครงการและบริเวณใกล้เคียงเป็นรถเก็บขยะเปิดท้าย ขนาด 3 ลูกบาศก์เมตร จะเข้ามาเก็บขนทุกวัน ช่วงเวลาเก็บขน 00.01-14.00 นาฬิกา ดังนั้นผลกระทบจึงอยู่ในระดับต่ำ</p> <p>(3) สุขลักษณะของผู้ทำหน้าที่จัดเก็บรวบรวมมูลฝอยในโครงการ</p> <p>หากผู้จัดเก็บรวบรวมมูลฝอยของโครงการไม่มีความรู้ในการดำเนินการหรือปฏิบัติตัวไม่ถูกสุขลักษณะในการทำงานเกี่ยวกับการจัดเก็บมูลฝอยอาจทำให้เกิดโรคแพร่กระจายได้และอาจก่อให้เกิดโรคติดต่อที่มาจากมูลฝอยต่อผู้พักอาศัยในโครงการหรือผู้ที่ปฏิบัติหน้าที่จัดเก็บรวบรวมมูลฝอยได้จึงต้องมีมาตรการป้องกันและแก้ไขผลกระทบ</p>	<p>2. ตรวจสอบไม่ให้มีมูลฝอยตกค้างภายในโครงการ หากมีมูลฝอยตกค้างภายในโครงการเกินกว่า 2 วัน ต้องรีบแจ้งเทศบาลนครลำปาง ให้รับเข้ามาดำเนินการเก็บขนและนำไปกำจัดต่อไป</p> <p>3. ตรวจสอบถังรองรับมูลฝอยให้มีสภาพดีอยู่เสมอ ถ้ามีการผูกข้องชำรุดต้องรีบดำเนินการแก้ไขทันที</p> <p>4. มาตรการในการดูแล บำรุงรักษา บริเวณจุดรวบรวมขยะ</p> <p>1) จัดให้มีแม่บ้านโครงการ ทำความสะอาดถังรองรับมูลฝอย และพื้นที่เก็บรวบรวมมูลฝอย ทุกครั้งที่มีเจ้าหน้าที่มาเก็บมูลฝอยเป็นประจำ</p> <p>2) สำรวจถังรองรับมูลฝอยเป็นประจำทุกเดือน ถ้าพบว่าชำรุดให้แก้ไข และเปลี่ยนใหม่ทันที</p> <p>มาตรการในการจัดเก็บขยะมูลฝอย</p> <p>1. โครงการจะดำเนินการลดการเกิดขยะมูลฝอย ดังนี้</p> <p>1.1 การลดขยะมูลฝอย (Reduce) คือ การลดการใช้การบริโภคทรัพยากรที่ไม่จำเป็นลง หรือลดการก่อให้เกิดขยะจากแหล่งกำเนิด โดยหลีกเลี่ยงการเลือกซื้อสินค้าหรือผลิตภัณฑ์ที่ใช้บรรจุภัณฑ์ห่อหุ้มหลายชั้น หรือการเลือกซื้อสินค้าชนิดใช้ครั้งเดียว หรือผลิตภัณฑ์ที่มีอายุการใช้งานต่ำ เช่น</p> <p>- เลือกใช้ผลิตภัณฑ์ชนิดเติม เช่น น้ำยาล้างจาน น้ำยาทำความสะอาดสุขภัณฑ์ น้ำยาทำความสะอาดพื้น เป็นต้น</p>	

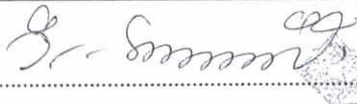
ลงชื่อ.....  บริษัท ฟุ่งทองการ์เด้น จำกัด
TUNG TONG GARDEN CO.,LTD
(นางวิไลวรรณ วงศ์วิไล)
เจ้าของโครงการ/บริษัท ฟุ่งทองการ์เด้น จำกัด
กันยายน 2563

ลงชื่อ..... 
(นางสาวจิราพันธุ์ จงกาญจนพรรณ)
ผู้อำนวยการสิ่งแวดล้อม/บริษัท กรีน เอิร์ธ คอนซัลแตนท์ จำกัด
กันยายน 2563



โครงการ โรงแรมบุษย์น้ำทอง ของบริษัท ฟุ่งทองการ์เด้น จำกัด ตั้งอยู่ที่ ถนนพหลโยธิน ตำบลชมพู อำเภอเมืองลำปาง จังหวัดลำปาง (ช่วงดำเนินการ)

องค์ประกอบทางสิ่งแวดล้อม และคุณค่าต่างๆ	ผลกระทบต่อสิ่งแวดล้อมที่สำคัญ	มาตรการป้องกันและแก้ไขผลกระทบต่อสิ่งแวดล้อม	มาตรการติดตามตรวจสอบผลกระทบต่อสิ่งแวดล้อม
<p>3.5 การจัดการมูลฝอย (ต่อ)</p>	<p>(4) ผลกระทบด้านน้ำเสียจากมูลฝอยบริเวณห้องพักมูลฝอย น้ำเสียที่เกิดขึ้นจากการล้างห้องพักมูลฝอยรวม 0.04 ลูกบาศก์เมตร/วัน ส่วนน้ำเสียจากน้ำชะมูลฝอยคาดว่าจะมีน้อยมาก เนื่องจากมูลฝอยที่รวบรวมมาไว้ในห้องพักมูลฝอยรวมจะรวบรวมใส่ในถุงพลาสติกสีดำและมัดปากถุงให้แน่นดังนั้นปัญหาการรั่วไหลของน้ำชะมูลฝอยจึงน้อยมากโดยภายในห้องพักมูลฝอยรวมมีท่อรวบรวมน้ำเสียต่อเข้ากับระบบบำบัดน้ำเสียของโครงการดังนั้น ผลกระทบจากน้ำเสียบริเวณห้องพักมูลฝอยรวมจึงส่งผลกระทบในระดับต่ำ</p>	<p>เลือกใช้หลอดคอมพอกฟลูออเรสเซนต์แบบใหม่ (T5) หรือโคมไฟดาวไลท์ที่เป็นหลอด LED ซึ่งจะประหยัดพลังงานและมีอายุการใช้งานยาวนานกว่าหลอดแบบเดิม</p> <ul style="list-style-type: none"> - เลือกใช้อีเมลหรือโซเชียลเน็ตเวิร์ก หรือการปิดประกาศ ในการแจ้งข่าวสารหรือการประชุมหรือการนัดหมายภายในโครงการ เพื่อลดการใช้กระดาษ หลีกเลี่ยงการใช้ผลิตภัณฑ์ที่ก่อให้เกิดขยะอันตราย เช่น สารเคมีที่ใช้ฆ่าแมลง ในการดูแลห้องพักหรือภายในอาคาร, สารเคมีที่ใช้กำจัดวัชพืชในการดูแลพื้นที่สีเขียว เป็นต้น - หลีกเลี่ยงการใช้โฟมและพลาสติกซึ่งกำจัดยากและไม่สามารถนำกลับมาใช้ใหม่ได้ เช่น จาน ชาม ช้อน แก้วกาแฟ ใช้เป็นโลหะหรือเซรามิก ขวดน้ำดื่มใช้เป็นแบบแก้ว เป็นต้น <p>1.2 การใช้ซ้ำ (Reuse) คือ การใช้ทรัพยากรให้คุ้มค่าที่สุด โดยการนำสิ่งของเครื่องใช้มาใช้ซ้ำ เช่น</p> <ul style="list-style-type: none"> - นำสิ่งของที่ใช้แล้วกลับมาใช้ใหม่ เช่น ขวดน้ำยาล้างจานหรือน้ำยาทำความสะอาดมาใช้ ใส่ในน้ำยาอีกครั้ง ถุงพลาสติกใช้เป็นถุงขยะ เป็นต้น - กระดาษเอกสารในสำนักงานของโครงการที่ใช้แล้ว จะกำหนดให้ใช้สองหน้าโดยกลับด้าน ใช้เพื่อลดการใช้กระดาษ เป็นต้น 	

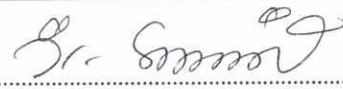
ลงชื่อ..... 

(นางวิไลวรรณ วงศ์วิไล)

เจ้าของโครงการ/บริษัท ฟุ่งทองการ์เด้น จำกัด

กันยายน 2563

 บริษัท ฟุ่งทองการ์เด้น จำกัด
TUNG TONG GARDEN CO., LTD.

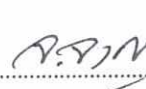
ลงชื่อ..... 

(นางสาวจिरาพันธุ์ จงกาญจนพรธรรม)

ผู้อำนวยการสิ่งแวดล้อม/บริษัท กรีน เอิร์ธ คอนซัลแตนท์ จำกัด

กันยายน 2563





โครงการ โรงแรมบุษย์น้ำทอง ของบริษัท ฟุ้งทองการ์เด้น จำกัด ตั้งอยู่ที่ ถนนพหลโยธิน ตำบลชมพู อำเภอเมืองลำปาง จังหวัดลำปาง (ช่วงดำเนินการ)

องค์ประกอบทางสิ่งแวดล้อม และคุณค่าต่างๆ	ผลกระทบต่อสิ่งแวดล้อมที่สำคัญ	มาตรการป้องกันและแก้ไขผลกระทบต่อสิ่งแวดล้อม	มาตรการติดตามตรวจสอบผลกระทบต่อสิ่งแวดล้อม
3.5 การจัดการมูลฝอย (ต่อ)		<p>1.3 การรีไซเคิล (Reuse) คือ การนำสิ่งของที่ใช้ประโยชน์ในรูปแบบเดิมไม่ได้แล้ว หรือขยะ นำไปจัดการด้วยกระบวนการต่าง ๆ แล้วแปรรูปมาเป็นสิ่งใหม่ แล้วนำมาใช้ใหม่ เช่น</p> <ul style="list-style-type: none"> - คัดแยกขยะรีไซเคิล และประสานงานให้ร้านรับซื้อของเก่าเข้ามาทำการซื้อ-ขายเดือนละ 1 ครั้ง หรือเร็วกว่านั้น หากมีปริมาณมากพอ เพื่อให้มีการนำไปแปรรูปและใช้ใหม่ <p>2. จัดให้มีรางระบายน้ำภายในห้องพักรวมขยะมูลฝอย เพื่อรวบรวมน้ำชะขยะมูลฝอยและน้ำล้างทำความสะอาดห้องพักรวมขยะมูลฝอย เข้าสู่ระบบบำบัดน้ำเสีย</p> <p>3. กำหนดให้พนักงานทำความสะอาด จัดเก็บขยะมูลฝอยจากพื้นที่ส่วนกลาง ห้องกิจกรรม และห้องพักทุกวัน วันละ 1 ครั้ง โดยจะคัดแยกขยะแห้ง ขยะเปียก ขยะรีไซเคิล และขยะอันตราย รวบรวมใส่ถุงจำแนก ตามประเภท ที่บรรจุในภาชนะรองรับขยะมูลฝอยแยกตามประเภทขยะมูลฝอย จากนั้นมัดปากถังให้แน่นแล้วนำไปเก็บรวบรวมไว้ที่ห้องพักรวมขยะมูลฝอย เพื่อป้องกันการปนเปื้อนหรือการรั่วไหลของน้ำชะขยะมูลฝอย</p> <p>4. จัดให้มีการล้างทำความสะอาดห้องพักรวมขยะมูลฝอย ทุกสัปดาห์</p> <p>5. จัดให้มีอุปกรณ์ป้องกันอันตรายส่วนบุคคลสำหรับพนักงานทำความสะอาด ได้แก่ ผ้ากันเปื้อน ผ้าปิดปาก ปิดจมูก ถุงมือยาง</p>	

ลงชื่อ.....  บริษัท ฟุ้งทองการ์เด้น จำกัด
TUNG TONG GARDEN CO.,LTD

(นางวิไลวรรณ วงศ์วิไล)
เจ้าของโครงการ/บริษัท ฟุ้งทองการ์เด้น จำกัด
กันยายน 2563

ลงชื่อ.....  

(นางสาวจิราพันธุ์ จงกาญจนพรพรณ)
ผู้อำนวยการสิ่งแวดล้อม/บริษัท กรีน เอิร์ธ คอนซัลแตนท์ จำกัด
กันยายน 2563

โครงการ โรงแรมบุษย์น้ำทอง ของบริษัท หุ่นทองการ์เด้น จำกัด ตั้งอยู่ที่ ถนนพหลโยธิน ตำบลชมพู อำเภอเมืองลำปาง จังหวัดลำปาง (ช่วงดำเนินการ)

องค์ประกอบทางสิ่งแวดล้อม และคุณค่าต่างๆ	ผลกระทบสิ่งแวดล้อมที่สำคัญ	มาตรการป้องกันและแก้ไขผลกระทบสิ่งแวดล้อม	มาตรการติดตามตรวจสอบผลกระทบสิ่งแวดล้อม
3.6 การใช้ไฟฟ้า	<p>(1) ความสามารถในการจ่ายไฟของหน่วยงานรับผิดชอบ โครงการจะรับกระแสไฟฟ้าจากการไฟฟ้าส่วนภูมิภาคจังหวัดลำปาง ซึ่งมีความสามารถในการจ่ายไฟฟ้า 80 MVA ขณะที่ความต้องการใช้ไฟฟ้าของโครงการรวมประมาณ 250 KVA ดังนั้น การเกิดขึ้นของโครงการจึงส่งผลกระทบต่อความสามารถในการจ่ายไฟฟ้าของหน่วยงานรับผิดชอบในระดับต่ำ</p> <p>(2) การออกแบบอาคารตามกฎกระทรวงฯ การอนุรักษ์พลังงาน การดำเนินโครงการเป็นอาคารสาธารณะ ที่มีพื้นที่รวมกันทุกชั้นในหลังเดียวกันตั้งแต่ 2,000 ตารางเมตร จึงต้องมีการออกแบบอาคารเพื่อการอนุรักษ์พลังงานตามกฎกระทรวง กำหนดประเภท หรือขนาดของอาคาร และมาตรฐานหลักเกณฑ์ และวิธีการในการออกแบบอาคารเพื่อการอนุรักษ์พลังงาน พ.ศ. 2552 โดยมีค่าอนุรักษ์พลังงาน OTTV เท่ากับ 24.67-28.12 วัตต์ต่อตารางเมตร (ไม่เกิน 30 วัตต์ต่อตารางเมตร) RTTV เท่ากับ 4.09-8.11 วัตต์ต่อตารางเมตร (ไม่เกิน 10 วัตต์ต่อตารางเมตร)</p>	<ol style="list-style-type: none"> 1. จัดให้มีและติดตั้งระบบไฟฟ้าตามมาตรฐานการไฟฟ้าทุกประการ 2. ควบคุมดูแลการติดตั้งอุปกรณ์ การเดินสายไฟฟ้า รวมถึงการเดินสายสัญญาณทางไฟฟ้าสื่อสาร และอุปกรณ์ไฟฟ้าต่าง ๆ ให้เป็นไปด้วยความเรียบร้อย และถูกต้องตามมาตรฐานหลักวิชาการ 3. ตรวจสอบดูแลอุปกรณ์และสายไฟฟ้าให้อยู่ในสภาพดีอยู่เสมอ หากพบที่เกิดชำรุดเสียหาย ต้องมีการซ่อมแซมให้อยู่ในสภาพดีหรือเปลี่ยนอุปกรณ์ใหม่ ก่อนนำมาใช้งานใหม่ 4. กำชับพนักงานให้ทำความสะอาดหลอดไฟฟ้าและโคมไฟ ในบริเวณพื้นที่ส่วนกลางอย่างสม่ำเสมอ เพราะฝุ่นละอองที่เกาะที่หลอดไฟฟ้าจะทำให้แสงสว่างลดน้อยลง 5. จัดวางจรแสงสว่างให้เข้ากลุ่มโดยไม่ขึ้นแก่กัน ภายในบริเวณพื้นที่ส่วนกลางเพื่อความเหมาะสมในการใช้แสงสว่างในแต่ละบริเวณ 6. กำชับให้เจ้าหน้าที่ดูแลการใช้ไฟฟ้าในบริเวณพื้นที่ส่วนกลาง โดยปิดไฟทุกครั้งเมื่อไม่ต้องการใช้ไฟ 7. บำรุงรักษาเครื่องปรับอากาศให้ถูกต้องและสม่ำเสมอ เพื่อให้เครื่องปรับอากาศมีอายุการใช้งานได้ยาวนานมีประสิทธิภาพสูงและประหยัดพลังงานไฟฟ้าตลอดเวลา 	<p>- ตรวจสอบการทำงานของระบบไฟฟ้าของโครงการ ความถี่ : ปีละ 2 ครั้ง ตลอดช่วงดำเนินการ บริษัท หุ่นทองการ์เด้น จำกัด</p>

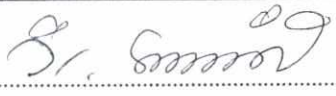
ลงชื่อ.....  บริษัท หุ่นทองการ์เด้น จำกัด
FUNG TONG GARDEN CO., LTD.

(นางวิไลวรรณ วงศ์วิไล)
เจ้าของโครงการ/บริษัท หุ่นทองการ์เด้น จำกัด
กันยายน 2563

ลงชื่อ.....  
บริษัท กรีน เอิร์ธ คอนซัลแตนท์ จำกัด

(นางสาวจิราพันธ์ จงกาญจนพรธรรม)
ผู้อำนวยการสิ่งแวดล้อม/บริษัท กรีน เอิร์ธ คอนซัลแตนท์ จำกัด
กันยายน 2563

ตารางที่ 3 (ต่อ) มาตรการป้องกันและแก้ไขผลกระทบสิ่งแวดล้อม และมาตรการติดตามตรวจสอบผลกระทบสิ่งแวดล้อม

โครงการ โรงแรมบุษย์น้ำทอง ของบริษัท ฟุ่งทองการ์เด้น จำกัด ตั้งอยู่ที่ ถนนพหลโยธิน ตำบลชมพู อำเภอเมืองลำปาง จังหวัดลำปาง (ช่วงดำเนินการ)

องค์ประกอบทางสิ่งแวดล้อม และคุณค่าต่างๆ	ผลกระทบสิ่งแวดล้อมที่สำคัญ	มาตรการป้องกันและแก้ไขผลกระทบสิ่งแวดล้อม	มาตรการติดตามตรวจสอบผลกระทบสิ่งแวดล้อม
3.6 การใช้ไฟฟ้า(ต่อ)		8. มาตรการรณรงค์ ประชาสัมพันธ์ให้ผู้พักอาศัยเป็นผู้ปฏิบัติให้ชัดเจน คือ รณรงค์ให้มีการใช้ไฟฟ้าอย่างประหยัด โดยติดป้ายประชาสัมพันธ์ หรือแผ่นพับ หรือจัดกิจกรรม เพื่อสร้างจิตสำนึกให้กับพนักงาน และผู้พักอาศัย	
3.7 การจราจรและการคมนาคมขนส่ง	<p>1) ความสามารถในการรองรับปริมาณจราจรของถนน การประเมินผลกระทบ โรงแรมบุษย์น้ำทอง จัดให้มีที่จอดรถยนต์ 70 คัน รถยนต์คนพิการ 2 คัน รถจักรยานยนต์ 20 คัน และรถบัสขนาด 45 ที่นั่ง จำนวน 2 คัน โดยรถยนต์ จำนวน 72 คัน (รวมรถยนต์คนพิการ 2 คัน) คิดเทียบค่า PCE ของรถยนต์ส่วนบุคคลเท่ากับ 1.0 เทียบเท่ากับ 72 PCU/ชั่วโมง จำนวนรถบัส จำนวน 2 คัน คิดเทียบค่า PCE ของรถยนต์ส่วนบุคคล เท่ากับ 2.1 เทียบเท่ากับ 4.2 PCU/ชั่วโมง รถจักรยานยนต์ จำนวน 20 คัน คิดเทียบค่า PCE ของรถยนต์ส่วนบุคคลเท่ากับ 0.33 เทียบเท่ากับ 6.6 PCU/ชั่วโมง รวมจำนวนรถเทียบเป็น PCU เท่ากับ 82.80 PCU/ชั่วโมง</p> <p>ช่วงดำเนินการโครงการมีผลทำให้สภาพการจราจรของถนนแต่ละสาย ไม่เปลี่ยนแปลงไปไม่มากนัก และระดับของสภาพการจราจรไม่เปลี่ยนแปลงจากเดิม ระดับการให้บริการ ระดับ A หมายถึง การไหลโดยอิสระที่สามารถเลือกใช้ความเร็วระดับใดก็ได้ และจะมีการแข่งมาก ซึ่งระดับนี้ ผู้ขับขี่และผู้โดยสาร จะเดินทางได้โดยสะดวกรวดเร็วโดยไม่มีผลกระทบจากรถคันอื่น</p> <p>2) ประเมินตามเกณฑ์ของโรงแรม (ที่กฎกระทรวงฉบับที่ 7 (พ.ศ.2517)) ที่จอดรถยนต์ 27 คัน ทางโครงการได้จัด 72 คัน (รวมรถยนต์คนพิการ 2 คัน) จึงไม่ขัดกับตามเกณฑ์ดังกล่าว</p>	<p>1. จัดให้มีระบบการจราจรที่มีความปลอดภัยและชะลอความเร็วรถ โดยการติดตั้งสัญญาณจราจร ได้แก่ ป้ายหรือลูกศรแสดงทิศทางการจราจร บริเวณถนนหรือทางเดินรถ และลานจอดรถภายในพื้นที่โครงการ รวมทั้งป้ายจำกัดความเร็วไม่เกิน 30 กม./ชม. และ สันนูน ที่บริเวณทางเข้า-ออกโครงการ</p> <p>2. จัดให้มีเจ้าหน้าที่ หรือยามคอยอำนวยความสะดวก และจัดระบบการจราจรบริเวณทางเข้า-ออกโครงการตลอดเวลา โดยเฉพาะในชั่วโมงเร่งด่วน</p> <p>3. จัดให้มีเจ้าหน้าที่ควบคุมและอำนวยความสะดวกบริเวณทางเข้าและทางออกโครงการ เพื่อป้องกันรถติดและอุบัติเหตุบริเวณด้านหน้าโครงการ</p> <p>4. จัดให้มีการอบรมเจ้าหน้าที่ในด้านการจัดการจราจรกับตำรวจจราจรภายในพื้นที่ เพื่อให้มีประสิทธิภาพในการจัดการจราจรเพิ่มขึ้น</p> <p>5. ติดตั้งป้ายแสดงทางเข้า-ออก ในระยะที่สามารถมองเห็นได้ง่ายและชัดเจนก่อนเข้าสู่พื้นที่โครงการ เพื่อให้ผู้ขับขี่ยานพาหนะที่จะเลี้ยวเข้าสู่โครงการ ชะลอรถและ</p>	-

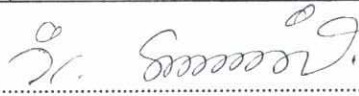
ลงชื่อ..... 

บริษัท ฟุ่งทองการ์เด้น จำกัด
 TUNG TONG GARDEN CO., LTD

(นางวิไลวรรณ วงศ์วิไล)
 เจ้าของโครงการ/บริษัท ฟุ่งทองการ์เด้น จำกัด
 กันยายน 2563

ลงชื่อ..... 

(นางสาวจิราพันธุ์ จงกาญจนพรรณ)
 ผู้อำนวยการสิ่งแวดล้อม/บริษัท กรีน เอิร์ธ คอนซัลแตนท์ จำกัด

กันยายน 2563



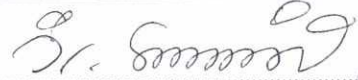

โครงการ โรงแรมบุษย์น้ำทอง ของบริษัท ทุงทองการ์เด้น จำกัด ตั้งอยู่ที่ ถนนพหลโยธิน ตำบลชมพู อำเภอเมืองลำปาง จังหวัดลำปาง (ช่วงดำเนินการ)

องค์ประกอบทางสิ่งแวดล้อม และคุณค่าต่างๆ	ผลกระทบสิ่งแวดล้อมที่สำคัญ	มาตรการป้องกันและแก้ไขผลกระทบสิ่งแวดล้อม	มาตรการติดตามตรวจสอบผลกระทบสิ่งแวดล้อม
<p>3.7 การจราจรและการคมนาคมขนส่ง(ต่อ)</p>	<p>3) ประเมินตามเกณฑ์ของพื้นที่อาคาร (ที่กฎกระทรวงฉบับที่ 7 (พ.ศ. 2517) จำนวนรถยนต์ที่ต้องจัดให้มี 27 คัน โดยได้จัดที่จอดรถยนต์ไว้ 72 คัน (รวมที่จอดรถคนพิการ 2 คัน) จึงมีความเพียงพอตามเกณฑ์ดังกล่าว นอกจากนี้ ยังจัดให้มีที่รถบัส ขนาด 45 ที่นั่ง จำนวน 2 คัน และรถจักรยานยนต์ 20 คัน</p> <p>4) ความเพียงพอของจำนวนที่จอดรถ โครงการ ประกอบกิจการประเภทโรงแรม มีจำนวนห้องพักรวม 79 ห้อง จัดให้มีที่จอดรถยนต์รวมทั้งสิ้น 72 คัน (รวมที่จอดรถสำหรับผู้พิการ 2 คัน) นอกจากนี้ โครงการจะจัดให้มีที่จอดรถเฉพาะสำหรับรถเก๋งบนขะมูลฝอยและขนส่ง 1 คัน (บริเวณด้านหน้าโครงการ) ข้างห้องพักขะมูลฝอย และที่จอดรถจักรยานยนต์อีก 20 คัน บริเวณด้านอาคารโรงแรม ด้านติดอาคารห้องประชุมใหม่</p> <p>จากการประเมินความเพียงพอของที่จอดรถยนต์จากสถิติการใช้งานจริงในปัจจุบันของโครงการโรงแรมอื่นในพื้นที่ใกล้เคียงโครงการในปัจจุบัน พบว่าโครงการ โรงแรมบุษย์น้ำทอง มีจำนวน 79 ห้องพัก จำนวนที่จอดรถยนต์ 72 คัน และที่จอดรถคนพิการ 2 คัน ที่จอดรถจักรยานยนต์ 20 คัน และที่จอดรถบัสขนาด 45 ที่นั่ง จำนวน 2 คัน</p>	<p>เตรียมพร้อมก่อนเข้าโครงการ</p> <p>6. จัดให้มีการประชาสัมพันธ์แก่ผู้ใช้บริการโครงการ ดังนี้</p> <p>7. ประชาสัมพันธ์เส้นทางรอบพื้นที่โครงการ ให้แก่นักท่องเที่ยวหรือผู้ใช้บริการโครงการทราบ เพื่อความสะดวกและป้องกันความสับสนในการเดินทาง</p> <p>8. ประชาสัมพันธ์เส้นทางรถขนส่งสาธารณะประเภทต่างๆ ที่สามารถผ่านหรือเข้ามาใช้บริการโครงการได้สะดวก เพื่อเป็นการอำนวยความสะดวกและลดการใช้รถยนต์ส่วนตัวของผู้ที่ต้องการมาใช้บริการ โดยประชาสัมพันธ์ในนิตยสารท่องเที่ยว เว็บไซต์ของโครงการ หรือโครงการประชาสัมพันธ์อื่น ๆ</p> <p>9. ติดตั้งกล้องวงจรปิด จัดทำเครื่องหมาย ป้ายสัญลักษณ์จราจร สันชะลอความเร็ว ป้ายที่จอดรถยนต์ แต่ละชนิด</p> <p>10. จัดให้มีเจ้าหน้าที่รักษาความปลอดภัย คอยอำนวยความสะดวก ในการจัดระเบียบการจอดรถยนต์และการจราจร ภายในโครงการ</p> <p>11. บำรุงรักษา ป้ายสัญลักษณ์จราจร กล้องวงจรปิด อย่างสม่ำเสมอ เพื่อการใช้งานอย่างต่อเนื่อง</p>	

ลงชื่อ 

(นางวิไลวรรณ วงศ์วิไล)
เจ้าของโครงการ/บริษัท ทุงทองการ์เด้น จำกัด
กันยายน 2563

 บริษัท ทุงทองการ์เด้น จำกัด
TUNG TONG GARDEN CO.,LTD

ลงชื่อ 

(นางสาวจิราพันธุ์ จงกาญจนพรรณ)
ผู้อำนวยการสิ่งแวดล้อม/บริษัท กรีน เอิร์ธ คอนซัลแตนท์ จำกัด
กันยายน 2563





โครงการ โรงแรมบุษย์น้ำทอง ของบริษัท ทุ่งทองการ์เด้น จำกัด ตั้งอยู่ที่ ถนนพหลโยธิน ตำบลชมพู อำเภอเมืองลำปาง จังหวัดลำปาง (ช่วงดำเนินการ)

องค์ประกอบทางสิ่งแวดล้อม และคุณค่าต่างๆ	ผลกระทบสิ่งแวดล้อมที่สำคัญ	มาตรการป้องกันและแก้ไขผลกระทบสิ่งแวดล้อม	มาตรการติดตามตรวจสอบผลกระทบสิ่งแวดล้อม
3.7 การจราจรและการคมนาคมขนส่ง(ต่อ)	ระดับการให้บริการของถนนโครงข่ายรอบพื้นที่ตั้งโครงการไม่ได้ลดลงไปจากเดิม โดยมีระดับการให้บริการของถนนพหลโยธิน ในช่วงวันทำงาน อยู่ในระดับ A มีการเปลี่ยนแปลงจำนวนปริมาณจราจร ที่เกิดขึ้นจากโครงการ ทั้งในระยะก่อสร้างและระยะดำเนินการน้อยมาก ระดับการให้บริการของถนนโครงข่าย อยู่ใน A คงเดิม ซึ่งหมายถึง การไหลโดยอิสระที่สามารถเลือกใช้ความเร็วระดับใดก็ได้ และจะมีการแข่งมาก ซึ่งระดับนี้ ผู้ขับขีและผู้โดยสารจะเดินทางได้โดยสะดวกรวดเร็วโดยไม่มีผลกระทบจากรถคันอื่น ดังนั้นการจราจรเข้า-ออกโครงการเมื่อเปิดดำเนินโครงการ จึงส่งผลกระทบต่อ การจราจรบนถนนโดยรอบโครงการในระดับต่ำ		
3.8 การระบายอากาศ	ห้องพักของโรงแรมทุกห้อง ส่วนต้อนรับติดตั้งเครื่องปรับอากาศ แบบ Split type โดยมีอัตราการระบายอากาศไม่น้อยกว่า 2 ลูกบาศก์เมตร/ชั่วโมง/ตารางเมตร ตามที่กำหนดไว้ในกฎกระทรวงฉบับที่ 33 (พ.ศ. 2535) ที่กำหนดให้อัตราการระบายอากาศในกรณีที่มีระบบการปรับอากาศ สำหรับห้องพักในโรงแรมหรืออาคารชุด ต้องไม่น้อยกว่า 2 ลูกบาศก์เมตร/ชั่วโมง/ตารางเมตร สำนักงานไม่น้อยกว่า 7 ลูกบาศก์เมตร/ชั่วโมง/ตารางเมตร ห้องน้ำของห้องพัก ห้องน้ำของส่วนต้อนรับ ห้องไฟฟ้า ห้องเครื่องปั๊ม โดยจะระบายอากาศด้วยวิธีกล โดยใช้พัดลมระบายอากาศ โดยติดตั้งพัดลมระบายอากาศที่มีอัตราการระบาย 2 เท่าของปริมาตรห้องใน 1 ชั่วโมง สำหรับห้องทั่วไป เช่น ห้องน้ำติดตั้งพัดลมระบายอากาศที่มีอัตราการระบาย 4 เท่าของปริมาตรห้องใน 1 ชั่วโมง และสำนักงานไม่น้อยกว่า 7 เท่าของปริมาตรห้องใน 1 ชั่วโมง เป็นไปตามข้อกำหนดในกฎกระทรวงฉบับที่ 33 (พ.ศ.2535)	-	-

ลงชื่อ..... 
 (นางวิไลวรรณ วงศ์วิไล)
 เจ้าของโครงการ/บริษัท ทุ่งทองการ์เด้น จำกัด
 กันยายน 2563

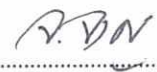

 บริษัท ทุ่งทองการ์เด้น จำกัด
 TUNG TONG GARDEN CO.,LTD.



ลงชื่อ..... 
 (นางสาวจิราพันธุ์ จงกาญจนพรรณ)
 ผู้อำนวยการสิ่งแวดล้อม/บริษัท กรีน เอิร์ธ คอนซัลแตนท์ จำกัด
 กันยายน 2563

 บริษัท กรีน เอิร์ธ คอนซัลแตนท์ จำกัด
 G.E.C.
 GREEN EARTH CONSULTANTS CO.,LTD.

โครงการ โรงแรมบุษย์น้ำทอง ของบริษัท หุ่นทองการ์เด้น จำกัด ตั้งอยู่ที่ ถนนพหลโยธิน ตำบลชมพู อำเภอเมืองลำปาง จังหวัดลำปาง (ช่วงดำเนินการ)

องค์ประกอบทางสิ่งแวดล้อม และคุณค่าต่างๆ	ผลกระทบต่อสิ่งแวดล้อมที่สำคัญ	มาตรการป้องกันและแก้ไขผลกระทบต่อสิ่งแวดล้อม	มาตรการติดตามตรวจสอบผลกระทบต่อสิ่งแวดล้อม
3.8 การระบายอากาศ (ต่อ)	นอกจากนี้ ที่ตั้งของโครงการโดยรอบส่วนใหญ่เป็นพื้นที่ว่าง และการออกแบบให้ห้องพักทุกห้องในอาคารมีหน้าต่าง-ประตูเปิดรับลมได้ รวมถึงทิศทางลมหลักที่พัดผ่านบริเวณพื้นที่โครงการเป็นลมทิศตะวันตก และทิศตะวันออก รวมถึงการวางผังอาคารมีการเว้นระยะห่างจากพื้นที่ข้างเคียง ทำให้ลมสามารถพัดผ่านไปได้ทำให้การระบายอากาศเป็นไปได้ดี จึงคาดว่าผลกระทบจะอยู่ในระดับต่ำ		
3.9 การป้องกันอัคคีภัย	<p>(1) ความสอดคล้องกับกฎหมายที่เกี่ยวข้อง</p> <p>การดำเนินโครงการ โรงแรมบุษย์น้ำทอง อาคารมีความสูงของอาคารไม่เกิน 23 เมตร มีพื้นที่ใช้สอยภายในอาคาร 6,432.05 ตารางเมตร ซึ่งไม่เกิน 10,000 ตารางเมตร จึงจัดเป็นเพียง “อาคารขนาดใหญ่” โดยในการพิจารณา ระบบป้องกันอัคคีภัยจะพิจารณาตามข้อกำหนดที่เกี่ยวข้องกับอาคารขนาดใหญ่ ได้แก่ กฎกระทรวงฉบับที่ 39 (พ.ศ. 2537) และกฎกระทรวงฉบับที่ 47 (พ.ศ. 2540) จากการประเมิน พบว่า โครงการได้จัดให้มีระบบป้องกันอัคคีภัยไว้ครบถ้วน นอกจากนี้ยังจัดให้มีหัวรับน้ำดับเพลิงนอกอาคารจำนวน 1 ชุด ติดตั้งไว้ในบริเวณด้านหน้าโครงการใกล้กับถนนพหลโยธิน ซึ่งระดับเพลิงสามารถเข้าถึงได้สะดวก</p> <p>(2) ปริมาณน้ำสำรองดับเพลิง</p> <p>ท่อดับเพลิงที่จัดไว้ในแต่ละอาคารเชื่อมต่อกับหัวรับน้ำดับเพลิงนอกอาคาร และเชื่อมต่อกับถังเก็บน้ำชั้นใต้ดินของอาคาร โดยโครงการไม่ได้จัดให้มีการสำรองน้ำเพื่อการดับเพลิง แต่จัดให้มีถังดับเพลิงวางไว้ในแต่ละชั้นของอาคารโรงแรมตำแหน่งบริเวณโถงหน้าบันโดहनี่ไฟ</p>	<p>1. จัดให้มีระบบป้องกันอัคคีภัยครอบคลุมทุกพื้นที่ และครบถ้วนตามข้อกำหนดกฎหมายที่เกี่ยวข้องคือ กฎกระทรวงฉบับที่ 39 (พ.ศ.2537) ออกตาม พรบ. ควบคุมอาคาร พ.ศ. 2522 ครบถ้วนทุกประการ ตามที่ออกแบบไว้ในรายละเอียดโครงการ</p> <p>ระบบผจญเพลิง ประกอบด้วย</p> <ul style="list-style-type: none"> - หัวรับน้ำดับเพลิง ติดตั้งไว้ 2 หัว บริเวณโดยรอบพื้นที่โครงการ ตามมาตรฐานการประปา - เครื่องดับเพลิงแบบมือถือ เป็นชนิดบรรจุผงเคมีแห้ง ขนาด 15 ปอนด์ <p>2. มาตรการรองรับกรณีระดับเพลิงเข้าไม่ถึงตัวอาคาร</p> <ul style="list-style-type: none"> - จัดให้มีเจ้าหน้าที่โครงการคอยอำนวยความสะดวก และประสานงานกับเจ้าหน้าที่ดับเพลิง ในการลากสายฉีดน้ำดับเพลิงมารับน้ำดับเพลิง จากหัวรับน้ำดับเพลิงที่ติดตั้งใกล้ 	-

ลงชื่อ.....  บริษัท หุ่นทองการ์เด้น จำกัด

 (นางวิไลวรรณ วงศ์วิไล)
 เจ้าของโครงการ/บริษัท หุ่นทองการ์เด้น จำกัด
 กันยายน 2563

ลงชื่อ.....  
 (นางสาวจิราพันธุ์ จงกาญจนพรธม)
 ผู้อำนวยการสิ่งแวดล้อม/บริษัท กรีน เอิร์ธ คอนซัลแตนท์ จำกัด
 กันยายน 2563

โครงการ โรงแรมบุษย์น้ำทอง ของบริษัท ทุงทองการ์เด้น จำกัด ตั้งอยู่ที่ ถนนพหลโยธิน ตำบลชมพู อำเภอเมืองลำปาง จังหวัดลำปาง (ช่วงดำเนินการ)

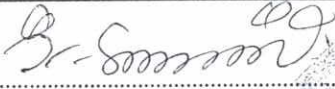
องค์ประกอบทางสิ่งแวดล้อม และคุณค่าต่างๆ	ผลกระทบสิ่งแวดล้อมที่สำคัญ	มาตรการป้องกันและแก้ไขผลกระทบสิ่งแวดล้อม	มาตรการติดตามตรวจสอบผลกระทบสิ่งแวดล้อม
<p>3.9 การป้องกันอัคคีภัย (ต่อ)</p>	<p>(3) ศักยภาพของสถานีดับเพลิงท้องถิ่นที่ตั้งโครงการอยู่ในเขตความรับผิดชอบของงานป้องกันและบรรเทาสาธารณภัยเทศบาลนครลำปาง ใช้ระยะเวลาเดินทางถึงพื้นที่โครงการไม่เกิน 15.0 นาที ระยะทาง 5.65 กิโลเมตร ทางทิศตะวันออกเฉียงเหนือ อาณาเขตติดต่อดโดยรอบพื้นที่โครงการเป็นพื้นที่ว่าง โอกาสที่จะเกิดไฟลุกลามไปสู่บ้าน/อาคารข้างเคียงจึงอยู่ในระดับต่ำ ดังนั้น ความเสี่ยงต่อการเกิดอัคคีภัยของโครงการจึงอยู่ในระดับที่ยอมรับได้และหน่วยงานดับเพลิงในท้องถิ่น (เทศบาลนครลำปาง) สามารถเข้ามาช่วยเหลือได้ทันที</p> <p>(4) ความเหมาะสมของจุดรวมคน โครงการจัดให้มีจุดรวมพลสำหรับผู้มาใช้บริการภายในโครงการ โดยจัดพื้นที่จุดรวมคนจำนวน 2 แห่ง บริเวณพื้นที่สีเขียว ด้านหน้าอาคาร โรงแรม (จำนวนคนในอาคารโรงแรม 158 คน + อาคารคสส.ชั้นเดียว 15 คน + พนักงานส่วนอาคารโรงแรม 30 คน ผู้เข้าประชุม 300 คน เท่ากับ 503 คน) มีพื้นที่เท่ากับ 150.0 ตารางเมตร สามารถรองรับคนได้ 600 คน จุดที่ 1 : สนามหญ้า ด้านข้างห้องประชุมใหม่ จำนวนผู้เข้าประชุมประมาณ 500 คน + พนักงาน 20 คน รวมเป็น 520 คน ขนาดพื้นที่รวมคน 150 ตารางเมตร (รองรับจำนวนคนเข้าประชุม 600 คน รวมพื้นที่ทั้งหมดรองรับจำนวนคนในพื้นที่ 1,023 คน พื้นที่อพยพรวมเท่ากับ 300 ตารางเมตร ซึ่งพื้นที่ดังกล่าวคิดเป็นสัดส่วนพื้นที่รวมคนต่อจำนวนผู้ใช้อาคารทั้งหมดในโครงการเท่ากับ 0.29 ตารางเมตร/คน จึงมีขนาดพื้นที่จุดรวมคนเพียงพอและเป็นไปตามเกณฑ์ที่สำนักงานนโยบายและแผนทรัพยากรธรรมชาติและสิ่งแวดล้อมกำหนดไว้ 0.25 ตารางเมตร/คน</p>	<p>ตัวอาคารที่เกิดเหตุเพลิงไหม้มากที่สุด เพื่อความสะดวกในการให้บริการดับเพลิง</p> <p>3. ตรวจสอบซ่อมบำรุงระบบไฟฟ้า ถ้าชำรุด ให้ซ่อมแซมทันที</p> <p>4. ใช้เตาแก๊สที่มีระบบป้องกันแก๊สรั่ว</p> <p>5. เบอร์โทรติดต่อหน่วยดับเพลิงใกล้เคียงบ้าน เพื่อป้องกันเหตุ นอกเหนือจากการฝึกใช้อุปกรณ์และตรวจสอบการใช้เครื่องดับเพลิงมือถือตามบ้าน</p> <p>6. ห้ามจอดรถในบริเวณจุดหัวรับน้ำดับเพลิง</p> <p>มาตรการป้องกันแหล่งเกิดอัคคีภัย</p> <p>1. ติดตั้งอุปกรณ์ไฟส่องสว่าง กริ่งสัญญาณเตือนไฟไหม้ ป้ายหนีไฟ ถังดับเพลิงมือถือให้ครบทุกชั้นทุกอาคาร และภายในห้องพักทุกห้อง ต้องมีเครื่องตรวจจับควันไฟ (Smoke Detector) และเครื่องตรวจจับเปลวไฟ (Heat Detector) บริเวณห้องเครื่อง ห้องครัวปรุงอาหาร</p> <p>2. จัดให้มีฝักซ้อมอัคคีภัยภายในอาคารโครงการ อย่างน้อยปีละครั้ง</p> <p>3. บริเวณสำนักงานและป้อมยาม มีหมายเลขโทรศัพท์รับแจ้งเหตุเพลิงไหม้</p>	

ลงชื่อ.....  บริษัท ทุงทองการ์เด้น จำกัด
TUNG TONG GARDEN CO.,LTD
(นางวิไลวรรณ วงศ์วิไล)
เจ้าของโครงการ/บริษัท ทุงทองการ์เด้น จำกัด
กันยายน 2563

ลงชื่อ..... 
(นางสาวจิราพันธุ์ จงกาญจนพรธรรม)
ผู้อำนวยการสิ่งแวดล้อม/บริษัท กรีน เอิร์ธ คอนซัลแตนท์ จำกัด
กันยายน 2563



ตารางที่ 3 (ต่อ) มาตรการป้องกันและแก้ไขผลกระทบสิ่งแวดล้อม และมาตรการติดตามตรวจสอบผลกระทบสิ่งแวดล้อม
โครงการ โรงแรมบุษย์น้ำทอง ของบริษัท หุ่นทองการ์เด้น จำกัด ตั้งอยู่ที่ ถนนพหลโยธิน ตำบลชมพู อำเภอเมืองลำปาง จังหวัดลำปาง (ช่วงดำเนินการ)

องค์ประกอบทางสิ่งแวดล้อม และคุณค่าต่างๆ	ผลกระทบสิ่งแวดล้อมที่สำคัญ	มาตรการป้องกันและแก้ไขผลกระทบสิ่งแวดล้อม	มาตรการติดตามตรวจสอบผลกระทบสิ่งแวดล้อม
<p>4. คุณค่าต่อคุณภาพชีวิต</p> <p>4.1 เศรษฐกิจและสังคม</p>	<p>การสำรวจความคิดเห็นของประชาชนที่คาดว่าจะได้รับผลกระทบจากการดำเนินโครงการ จำนวน 4 กลุ่มดังนี้</p> <p>กลุ่มที่ 1 คือ กลุ่มพื้นที่หลัก ได้แก่ คริวเรือน/สถานประกอบการ/หน่วยงาน ที่อยู่ติดพื้นที่โครงการ และอยู่ในระยะ 100 เมตร จากการสำรวจภาคสนาม พบว่า กลุ่มตัวอย่าง ช่วงดำเนินการ ผู้ให้สัมภาษณ์มีข้อห่วงกังวลในเรื่องที่จอดรถ เพราะเวลาจัดสัมมนาทำให้ที่จอดรถของโรงแรมไม่เพียงพอต่อมาจอดริมถนน</p> <p>กลุ่มที่ 2 คือ กลุ่มพื้นที่รอง ได้แก่ คริวเรือน/สถานประกอบการ ที่อยู่ในระยะมากกว่า 100-1,000 เมตร จากขอบเขตพื้นที่โครงการ โดยแบ่งเป็น 2 กลุ่ม กลุ่มคริวเรือนที่อยู่ในระยะมากกว่า 100-500 เมตร และระยะมากกว่า 500-1,000 เมตร จากขอบเขตพื้นที่โครงการ ซึ่งจากการสัมภาษณ์เชิงลึก พบว่า ไม่มีข้อห่วงกังวล</p> <p>กลุ่มที่ 3 คือ กลุ่มพื้นที่อ่อนไหว อยู่ในรัศมีศึกษา 1 กิโลเมตร รอบพื้นที่โครงการ จากการสำรวจภาคสนาม พบว่า กลุ่มตัวอย่าง ระยะดำเนินการไม่มีข้อห่วงกังวล</p> <p>กลุ่มที่ 4 คือ กลุ่มผู้นำชุมชน อยู่ในรัศมีศึกษา 1 กิโลเมตร รอบพื้นที่โครงการ ซึ่งจากการสัมภาษณ์เชิงลึก พบว่า ไม่มีข้อห่วงกังวล</p>	<p>ข้อเสนอแนะเพิ่มเติมจากการสำรวจความคิดเห็นและความคิดเห็นของราษฎร</p> <ol style="list-style-type: none"> 1. การบริหารการจัดการด้านการจราจร โดยเฉพาะบริเวณทางเข้า-ออกโครงการ ทั้งนี้เนื่องจากถนนทางเข้าสู่โครงการเป็นถนนที่แคบ อาจเกิดอุบัติเหตุได้ง่าย 2. จัดให้มีการบำบัดน้ำเสียและบำรุงรักษาให้มีสภาพดีก่อนปล่อยออกสู่ท่อระบายน้ำสาธารณะรวมทั้งมีการนำน้ำเสียที่บำบัดแล้ว นำกลับมาใช้ใหม่ 3. มีแผนป้องกันผลกระทบในด้านต่าง ๆ ที่อาจจะเกิดขึ้น 4. จัดให้มีการสร้างงานในชุมชน 5. จัดสร้างท่อระบายน้ำให้ดี และระวังเรื่องปัญหาน้ำท่วมขัง 6. จัดการซ่อมแซมและปรับปรุงถนนโดยรอบโครงการให้มีสภาพการใช้งานได้ดีดั้งเดิม 7. จัดให้มีการดูแลและจัดการเรื่องทรัพยากรน้ำ (เช่นน้ำในคลอง) น้ำทิ้งจากโครงการ และระบบสาธารณะต่าง ๆ โดยรอบโครงการอย่างต่อเนื่อง รวมทั้งมีการวางแผนผังท่อระบายน้ำที่ดี ทั้งนี้จะได้ ไม่ก่อให้เกิดปัญหาน้ำท่วมขังของพื้นที่โดยรอบโครงการ 8. ดูแลความเรียบร้อย และความสะอาดโดยรอบโครงการ 	<p>- ตรวจสอบเรื่องร้องเรียนทุกช่องทางร้องเรียน ความถี่ : ทุกวัน ตลอดช่วงดำเนินการ บริษัท หุ่นทองการ์เด้น จำกัด</p>

ลงชื่อ.....
(Signature)

(นางวิไลวรรณ วงศ์วิไล)
เจ้าของโครงการ/บริษัท หุ่นทองการ์เด้น จำกัด
กันยายน 2563

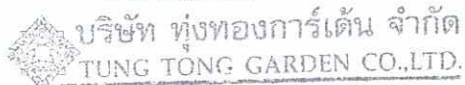

ลงชื่อ.....
(Signature)

(นางสาวจิราพันธุ์ จงกาญจนพรรณ)
ผู้อำนวยการสิ่งแวดล้อม/บริษัท กรีน เอิร์ธ คอนซัลแตนท์ จำกัด
กันยายน 2563



ตารางที่ 3 (ต่อ) มาตรการป้องกันและแก้ไขผลกระทบสิ่งแวดล้อม และมาตรการติดตามตรวจสอบผลกระทบสิ่งแวดล้อม
โครงการ โรงแรมบุษย์น้ำทอง ของบริษัท ทุ่งทองการ์เด้น จำกัด ตั้งอยู่ที่ ถนนพหลโยธิน ตำบลชมพู อำเภอเมืองลำปาง จังหวัดลำปาง (ช่วงดำเนินการ)

องค์ประกอบทางสิ่งแวดล้อม และคุณค่าต่างๆ	ผลกระทบสิ่งแวดล้อมที่สำคัญ	มาตรการป้องกันและแก้ไขผลกระทบสิ่งแวดล้อม	มาตรการติดตามตรวจสอบผลกระทบสิ่งแวดล้อม
4.2 ศาสนา ประเพณี และ วัฒนธรรม	<p>การดำเนินโครงการจะมีผู้คนเข้ามาพักแรม และพักอาศัยเพิ่มมากขึ้น โดยส่วนใหญ่จะมาทำงาน สัมมนา ประชุม และท่องเที่ยวพักผ่อนเป็นครั้งคราว ในช่วงเทศกาล หรือวันหยุด อาจจะมีผู้พักอาศัยที่อยู่ประจำบ้าง แต่เป็นจำนวนน้อย เมื่อพิจารณาจากการเข้าอยู่อาศัยของอาคารอยู่อาศัยรวมบริเวณใกล้เคียง คาดว่าจะเป็นคนไทยเป็นส่วนใหญ่ เนื่องจากจังหวัดลำปางเป็นเมืองรอง แต่เนื่องจากผู้คนในท้องถิ่นอยู่ในเมืองท่องเที่ยวที่มีผู้คนต่างถิ่นหรือต่างชาติ เข้า-ออกพื้นที่ประจำ ประกอบกับการดำเนินโครงการไม่มีกิจกรรมที่จะก่อให้เกิดผลกระทบในด้านศาสนา ประเพณี และวัฒนธรรม วัดที่ใกล้พื้นที่โครงการมากที่สุด คือ วัดปงศรีชัย ห่างจากพื้นที่โครงการ ระยะห่างจากโครงการประมาณ 420 เมตร ทางทิศตะวันตกเฉียงใต้ ดังนั้นผลกระทบที่เกิดขึ้นต่อด้านศาสนา ประเพณี และวัฒนธรรมจะเกิดขึ้นในระดับต่ำ</p> <p>สำหรับ ระยะห่างจากโรงแรมบุษย์น้ำทอง ไปยังเมืองเก่า ทางทิศตะวันออกเฉียงเหนือ เป็นระยะทาง 3.55 กิโลเมตร และโรงแรมบุษย์น้ำทอง ไม่อยู่แนวกันชนของเขตเมืองเก่าแต่อย่างใด</p>	-	-
4.3 การศึกษา	<p>กรณีพนักงานสามารถนำลูกหลานเข้าศึกษาในสถานศึกษาในเขตเทศบาลนครลำปาง มีสถานศึกษาไม่ไกลจากโครงการ ฯ เนื่องจากอยู่ห่างจากพื้นที่โครงการ 60 – 4,000 เมตร มีสถานศึกษาหลายแห่งโดยโรงเรียนที่ใกล้พื้นที่โครงการมากที่สุด คือ โรงเรียนอนุบาลนานาชาติ ฯ ระดับอนุบาล สำหรับระดับประถมและมัธยม ห่างจากพื้นที่ประมาณ 2-4 กิโลเมตร และระดับอาชีวศึกษา (วิทยาลัยพาณิชยการลำปาง ห่างประมาณ 500 เมตร) ทั้งนี้ การดำเนินโครงการไม่มีกิจกรรมที่จะส่งผลกระทบต่อการศึกษาโดยตรง ผลกระทบที่เกิดขึ้นต่อการศึกษาจึงอยู่ในระดับต่ำ</p>	-	-

ลงชื่อ.....  บริษัท ทุ่งทองการ์เด้น จำกัด
TUNG TONG GARDEN CO.,LTD.
(นางวิไลวรรณ วงศ์วิไล)
เจ้าของโครงการ/บริษัท ทุ่งทองการ์เด้น จำกัด
กันยายน 2563

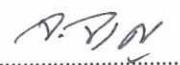
ลงชื่อ.....  (นางสาวจิราพันธุ์ จงกาญจนพรรณ)
ผู้อำนวยการสิ่งแวดล้อม/บริษัท กรีน เอิร์ธ คอนซัลแตนท์ จำกัด
กันยายน 2563



โครงการ โรงแรมบุษย์น้ำทอง ของบริษัท ทุ่งทองการ์เด้น จำกัด ตั้งอยู่ที่ ถนนพหลโยธิน ตำบลชมพู อำเภอเมืองลำปาง จังหวัดลำปาง (ช่วงดำเนินการ)

องค์ประกอบทางสิ่งแวดล้อม และคุณค่าต่างๆ	ผลกระทบสิ่งแวดล้อมที่สำคัญ	มาตรการป้องกันและแก้ไขผลกระทบสิ่งแวดล้อม	มาตรการติดตามตรวจสอบผลกระทบสิ่งแวดล้อม
<p>4.4 สาธารณสุข อาชีวอนามัยและ ความปลอดภัย</p>	<p>(1) การรับบริการด้านสาธารณสุข เมื่อโครงการเปิดดำเนินการได้จัดให้มีระบบสาธารณสุขปกคภายในโครงการอย่างครบครัน นอกจากนี้ บริเวณใกล้เคียงพื้นที่โครงการยังมีสถานพยาบาลคอยให้บริการอยู่หลายแห่ง เช่น โรงพยาบาลเขลางค์ราม ลำปาง ฌัชชาคลินิก โรงพยาบาลแวนแชนด์วูด และโรงพยาบาลลำปาง ดังนั้นการเกิดขึ้นของโครงการจะส่งผลกระทบต่อด้านสาธารณสุขในระดับต่ำ</p> <p>(2) สุขอนามัยของผู้อยู่อาศัยภายในโครงการ จากการสำรวจความคิดเห็นของประชาชนในพื้นที่ศึกษา ฯ พบว่าประชาชนในพื้นที่ส่วนใหญ่มีสุขภาพแข็งแรง ไม่ค่อยเจ็บป่วย ส่วนผู้ที่เจ็บป่วยมีเป็นส่วนน้อย ดังนั้น หากการจัดระบบสุขาภิบาลภายในโครงการ เช่น การจัดการขยะมูลฝอยที่ไม่ถูกหลักสุขาภิบาลอาจทำให้เป็นแหล่งเพาะพันธุ์ของแมลงหรือพาหะนำโรค เช่น หนู แมลงวัน แมลงสาบ ซึ่งเป็นพาหะของเชื้อโรคติดต่อมาสู่คนได้ รวมถึงการปฏิบัติตัวของผู้ทำหน้าที่จัดการมูลฝอยภายในโครงการ การปฏิบัติตนไม่ถูกต้องตามระเบียบวิธีการจัดการมูลฝอยอาจนำพาเชื้อโรคมารั่วสู่ที่พักอาศัยในโครงการได้โดยง่ายและรวดเร็ว หากไม่มีมาตรการป้องกัน คาดว่าผลกระทบจะอยู่ในระดับต่ำ</p> <p>พื้นที่ระหว่างการก่อสร้างหรือก่อสร้างแล้วเสร็จโดยรอบโครงการ จากการเข้าสำรวจในพื้นที่และจัดทำแผนที่โดยรอบพื้นที่โครงการ พบว่าเส้นทางจราจรหลักบริเวณถนนพหลโยธิน (สายเก่า) บริเวณด้านหน้าพื้นที่โครงการ บริเวณโดยรอบพื้นที่โครงการ ส่วนใหญ่เป็นมีสิ่งปลูกสร้างเป็นอาคารร้านค้า โรงเรียน อาคารพักอาศัย และหมู่บ้านจัดสรร นอกจากนี้</p>	<p>- จัดให้มีเจ้าหน้าที่ดูแลรักษาความปลอดภัยภายในพื้นที่โครงการตลอด 24 ชั่วโมง</p>	<p>-</p>

ลงชื่อ.....  บริษัท ทุ่งทองการ์เด้น จำกัด
TUNG TONG GARDEN CO.,LTD

(นางวิไลวรรณ วงศ์วิไล)
เจ้าของโครงการ/บริษัท ทุ่งทองการ์เด้น จำกัด
กันยายน 2563

ลงชื่อ.....  
(นางสาวจิราพันธุ์ จงกาญจนพรคุณ)

ผู้อำนวยการสิ่งแวดล้อม/บริษัท กรีน เอิร์ธ คอนซัลแตนท์ จำกัด
กันยายน 2563

โครงการ โรงแรมบุษย์น้ำทอง ของบริษัท พุ่งทองการ์เด้น จำกัด ตั้งอยู่ที่ ถนนพหลโยธิน ตำบลชมพู อำเภอเมืองลำปาง จังหวัดลำปาง (ช่วงดำเนินการ)

องค์ประกอบทางสิ่งแวดล้อม และคุณค่าต่างๆ	ผลกระทบต่อสิ่งแวดล้อมที่สำคัญ	มาตรการป้องกันและแก้ไขผลกระทบต่อสิ่งแวดล้อม	มาตรการติดตามตรวจสอบผลกระทบต่อสิ่งแวดล้อม
4.4 สาธารณสุข อาชีวอนามัยและความปลอดภัย (ต่อ)	<p>ยังมีร้านค้า อาคารพาณิชย์ อาคารสาธารณะประเภทโรงแรม ซึ่งการสำรวจพื้นที่ที่อยู่ระหว่างการก่อสร้างโครงการ หรือได้ดำเนินการก่อสร้างแล้วเสร็จย้อนหลัง 3 ปี ในรัศมี 1 กิโลเมตร รอบพื้นที่โครงการ พบว่า มีอาคารพักอาศัยรวม โรงเรียนอนุบาลนานาชาติ รีสอร์ท บ้านจัดสรร จำนวน 5 แห่ง</p> <ol style="list-style-type: none"> 1. โรงเรียนอนุบาลนานาชาติ 2. อาคารพักอาศัยรวม (กริม โฮม) 3. อาคารรีสอร์ท ลำปาง (อาคารพักอาศัยรวม) 4. บ้านพักอาศัย (หมู่บ้านกล้วยไม้ ฯ) 5. บ้านพักอาศัย (หมู่บ้านจิตต์อารีวิลด์ 4) 		
4.5 ความปลอดภัย สาธารณะ	<p>ภายในโครงการนั้นได้จัดให้มีป้อมยามบริเวณด้านหน้าโครงการ ตลอด 24 ชั่วโมง และจัดเจ้าหน้าที่รักษาความปลอดภัยประจำแต่ละอาคาร อีกทั้งมีระบบคีย์การ์ดผ่านเข้า-ออกอาคารแต่ละอาคาร และติดตั้งกล้องวงจรปิดภายในอาคารและบริเวณต่าง ๆ ภายในโครงการ จึงทำให้เกิดความปลอดภัยสำหรับผู้พักแรมในโครงการได้ ดังนั้น ผลกระทบจึงอยู่ในระดับต่ำ</p> <p>สภาพบ่อน้ำในโครงการเป็นบ่อเปิดพื้นที่ค่อนข้างกว้าง เพื่อป้องกันการเกิดอุบัติเหตุและความปลอดภัยกับผู้พักแรมในโครงการ จึงควรมีมาตรการป้องกันและลดผลกระทบต่อสิ่งแวดล้อมเพื่อความปลอดภัยแก่ผู้มาพักแรมในโรงแรม</p>	<ol style="list-style-type: none"> 1. จัดให้มีเวรยามรักษาความปลอดภัย และอำนวยความสะดวกบริเวณทางเข้า-ออกของโครงการ 2. จัดให้มีพื้นที่จุดอพยพคน ขณะเกิดเพลิงไหม้หรือเหตุอื่นในสัดส่วน 0.25 ตารางเมตรต่อคน 3. ทางโรงแรมจัดอบรม หรือส่งเสริมให้อบรมเกี่ยวกับความปลอดภัยอย่างสม่ำเสมอ 	-

ลงชื่อ.....  บริษัท พุ่งทองการ์เด้น จำกัด
TUNG TONG GARDEN CO., LTD.
(นางวิไลวรรณ วงศ์วิไล)
เจ้าของโครงการ/บริษัท พุ่งทองการ์เด้น จำกัด
กันยายน 2563

ลงชื่อ.....  (นางสาวจิราพันธุ์ จงกาญจนพรรณ)
ผู้ชำนาญการสิ่งแวดล้อม/บริษัท กรีน เอิร์ธ คอนซัลแตนท์ จำกัด
กันยายน 2563





โครงการ โรงแรมบุษย์น้ำทอง ของบริษัท พุ่งทองการ์เด้น จำกัด ตั้งอยู่ที่ ถนนพหลโยธิน ตำบลชมพู อำเภอเมืองลำปาง จังหวัดลำปาง (ช่วงดำเนินการ)

องค์ประกอบทางสิ่งแวดล้อม และคุณค่าต่างๆ	ผลกระทบสิ่งแวดล้อมที่สำคัญ	มาตรการป้องกันและแก้ไขผลกระทบสิ่งแวดล้อม	มาตรการติดตามตรวจสอบผลกระทบสิ่งแวดล้อม
4.6 อาชีวอนามัยและความปลอดภัย	เนื่องจากการดำเนินโครงการมีลักษณะเป็นที่พักอาศัย กิจกรรมที่มีความเสี่ยงต่อด้านอาชีวอนามัยและความปลอดภัย จะเกิดกับแม่บ้านที่มีหน้าที่เกี่ยวกับการจัดการมูลฝอย และพนักงานที่ดูแลระบบบำบัดน้ำเสียที่มีความเสี่ยงจากการทำงานมากที่สุด จากการสัมผัสทางผิวหนังและการหายใจ หากไม่มีอุปกรณ์ป้องกันภัยส่วนบุคคลสวมใส่อย่างเหมาะสม หรือไม่ปฏิบัติตามวิธีการเก็บขนมูลฝอยที่ถูกต้องหรือการสัมผัสน้ำเสีย คาดว่าผลกระทบจะอยู่ในระดับต่ำ เพื่อเป็นการลดผลกระทบดังกล่าวที่อาจเกิดขึ้นจะให้พนักงานที่ทำหน้าที่ดังกล่าวสวมใส่อุปกรณ์ป้องกันส่วนบุคคลอย่างเหมาะสมทุกครั้งที่ใช้ปฏิบัติการอย่างถูกสุขลักษณะ	1. แม่บ้านที่มีหน้าที่เกี่ยวกับการจัดการมูลฝอย และพนักงานที่ดูแลระบบบำบัดน้ำเสียที่มีความเสี่ยงจากการทำงานมากที่สุด จากการสัมผัสทางผิวหนังและการหายใจสวมใส่อุปกรณ์ป้องกันภัยส่วนบุคคลสวมใส่อย่างเหมาะสม	-
4.7 สุนทรียภาพ	(1) แหล่งโบราณสถานและแหล่งธรรมชาติอันควรอนุรักษ์ จากการตรวจสอบแหล่งโบราณสถานจากทะเบียนแหล่งโบราณสถานแห่งประเทศไทย ซึ่งประกาศในราชกิจจานุเบกษา กองโบราณคดี กรมศิลปากร (2553) ไม่มีแหล่งโบราณสถานตั้งอยู่และจากการตรวจสอบทะเบียนแหล่งธรรมชาติอันควรอนุรักษ์จากกองอนุรักษ์ สิ่งแวดล้อมธรรมชาติและศิลปกรรม (2547) เพียงวัด 3 แห่ง คือ วัดศรีปงชัย ระยะทางห่างจากโครงการ 0.42 กิโลเมตร ถัดไปทางทิศตะวันตก คือ วัดปงแสงทอง ระยะห่างประมาณ 0.80 กิโลเมตร และวัดนาก่วมใต้ อยู่ห่างจากโครงการไปทางทิศตะวันตกเฉียงเหนือ โดยห่างจากโครงการตามถนนพหลโยธิน เป็นระยะทางประมาณ 0.90 กิโลเมตร และอยู่ห่างจากเมืองเก่าลำปาง ระยะทาง 3.55 กิโลเมตร ทางทิศตะวันออกเฉียงเหนือ และโครงการไม่ได้อยู่ในแนวกันชนของเขตเมืองเก่าแต่อย่างใด	1. จัดให้มีพื้นที่สีเขียวภายในโครงการ ขนาดไม่น้อยกว่า 1,614.80 ตร.ม. ตามที่ออกแบบไว้ โดยจัดไว้ภายในพื้นที่สีเขียว และสวนหย่อม แบ่งเป็นพื้นที่ปลูกไม้ยืนต้นไม่น้อยกว่า 807.40 ตร.ม.(โครงการฯ จัดให้มี 925.55 ตารางเมตร) ทั้งนี้เพื่อให้พื้นที่โครงการมีความสวยงามและร่มรื่น และเพื่อให้มีสัดส่วนของพื้นที่สีเขียวต่อ ผู้พักอาศัย ไม่น้อยกว่า 1 ตร.ม.ต่อคน (สัดส่วนพื้นที่สีเขียวต่อคนเท่ากับ 1.60 ตร.ม.ต่อคน) 2. ควบคุมดูแลการก่อสร้างบ้านและบริเวณต่างๆ ภายในโครงการให้อยู่ในสภาพดีและสวยงามอยู่เสมอ ตามแบบภูมิสถาปัตยกรรมที่ออกแบบไว้	- ตรวจสอบความสมบูรณ์/การตายของพื้นที่สีเขียว/ต้นไม้ในโครงการ - ดูแลรักษาให้มีสภาพดี และตัดแต่งกิ่งไม้ไม่ให้ล้ำเขตที่ดิน ความถี่ : สัปดาห์ละ 1 ครั้ง ตลอดช่วงดำเนินการบริษัท พุ่งทองการ์เด้น จำกัด

ลงชื่อ  บริษัท พุ่งทองการ์เด้น จำกัด
TUNG TONG GARDEN CO.,LTD.

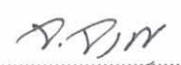
(นางวิไลวรรณ วงศ์วิไล)
เจ้าของโครงการ/บริษัท พุ่งทองการ์เด้น จำกัด
กันยายน 2563

ลงชื่อ  

(นางสาวจิราพันธุ์ จงกาญจนพรหม)
ผู้อำนวยการสิ่งแวดล้อม/บริษัท กรีน เอิร์ธ คอนซัลแตนท์ จำกัด
กันยายน 2563

โครงการ โรงแรมบุษย์น้ำทอง ของบริษัท ฟุ่งทองการ์เด้น จำกัด ตั้งอยู่ที่ ถนนพหลโยธิน ตำบลชมพู อำเภอเมืองลำปาง จังหวัดลำปาง (ช่วงดำเนินการ)

องค์ประกอบทางสิ่งแวดล้อม และคุณค่าต่างๆ	ผลกระทบสิ่งแวดล้อมที่สำคัญ	มาตรการป้องกันและแก้ไขผลกระทบสิ่งแวดล้อม	มาตรการติดตามตรวจสอบผลกระทบสิ่งแวดล้อม
4.7 สุขภาพ(ต่อ)	<p>(2) ภูมิทัศน์และความกลมกลืนกับสภาพโดยรอบ</p> <p>จากการสำรวจภาคสนามของบริษัทที่ปรึกษา ฯ พบว่า โดยรอบโครงการส่วนใหญ่เป็นพื้นที่ว่าง และบ้านพักอาศัยกระจายอยู่ตามแนวถนน ทั้งนี้เมื่อโครงการเปิดดำเนินการจะมีการปรับปรุงภูมิทัศน์ของโครงการที่จัดให้มีไม้ยืนต้นโดยรอบแนวเขตพื้นที่โครงการ โครงการจะจัดให้มีพื้นที่สีเขียวชั้นล่างและภายนอกอาคารทั้งหมด 1,614.80 ตารางเมตร ประกอบด้วย พันธุ์ไม้ที่ปลูกได้แก่ หูกระจง ไทรใบแหลม ปับ ใผ่เงิน ชมพู สะเดา มะม่วง ชี้เหล็ก เข็ม พุทธรักษา โมก และหญ้ามาเลเซีย สำหรับไม้ยืนต้น (พื้นที่สีเขียวยั่งยืน) มีจำนวนทั้งหมด 53 ต้น เป็นพื้นที่รวม 925.55 ตารางเมตร (ร้อยละ 57.32 ของพื้นที่สีเขียวทั้งหมด) โดยปลูกบริเวณชั้นล่างและภายนอกอาคารทั้งหมดพันธุ์ไม้ที่ปลูก ได้แก่ สีสาวดี และสะเดา เป็นต้น เมื่อมองจากด้านนอกโครงการเข้ามาในพื้นที่โครงการจึงทำให้เกิดความร่มรื่น สบายตา จากพันธุ์ไม้ที่ปลูกในพื้นที่โครงการทำให้กลมกลืนกับสภาพแวดล้อมเดิมบริเวณพื้นที่โครงการที่เคยปกคลุมด้วยต้นไม้และหญ้าจึงช่วยลดผลกระทบด้านทัศนียภาพลงได้</p> <p>สำหรับสัดส่วนพื้นที่สีเขียว ต่อคน เท่ากับ 1 : 60 ตารางเมตรต่อคน</p>	<p>3. ให้ใช้วัสดุและโทนสีธรรมชาติ ในการตกแต่ง และทาสีภายนอกตัวบ้าน</p> <p>4. ตัดแต่งกิ่งไม้ ไม้ยืนต้นบริเวณริมรั้ว และทางเข้า-ออกกรณีพรรณไม้อาจบดบังทัศนวิสัยในการมองเห็นของผู้ขับขี่รถยนต์ ทั้งนี้ เพื่อความปลอดภัยแก่ผู้สัญจรไปมาและรถยนต์ที่อยู่ภายในโครงการ และไม่ให้เกิดผลกระทบต่อพื้นที่โดยรอบโครงการ ให้ตัดแต่งต้นไม้บริเวณทางเข้าออกโครงการอย่างน้อย 6 เดือนต่อครั้ง</p>	

หมายเหตุ : - ผู้รับผิดชอบในตลอดช่วงดำเนินการคือ บริษัท ฟุ่งทองการ์เด้น จำกัด ซึ่งต้องปฏิบัติตาม

- จัดทำข้อมูลตาม แบบ ทส.1 และแบบ ทส.2 ทุกเดือน ตลอดช่วงดำเนินการโครงการ นำส่ง เจ้าพนักงานท้องถิ่น (เทศบาลนครลำปาง)

- จัดทำรายงานผลการปฏิบัติตามมาตรการฯ ให้จัดส่ง 2 ครั้งต่อปี คือ ภายในเดือนกรกฎาคม (รวบรวมผลการติดตามตรวจสอบของเดือนมกราคมถึงมิถุนายน) และภายในเดือนมกราคม (รวบรวมผลการติดตามตรวจสอบของเดือนกรกฎาคมถึงธันวาคมของปีก่อน)

เสนอต่อ - หน่วยงานของรัฐ ซึ่งมีอำนาจอนุญาตตามกฎหมายให้ดำเนินการโครงการหรือกิจการอันเป็นกิจกรรมหลักที่ต้องจัดทำรายงานการประเมินผลกระทบสิ่งแวดล้อม ณ สำนักงานของหน่วยงานของรัฐ (เทศบาลนครลำปาง)

ลงชื่อ.....  บริษัท ฟุ่งทองการ์เด้น จำกัด
TUNG TONG GARDEN CO.,LTD.

(นางวิไลวรรณ วงศ์วิไล)

เจ้าของโครงการ/บริษัท ฟุ่งทองการ์เด้น จำกัด

กันยายน 2563

ลงชื่อ.....  

(นางสาวจิราพันธุ์ จงกาญจนพรณ)

ผู้อำนวยการสิ่งแวดล้อม/บริษัท กรีน เอิร์ธ คอนซัลแตนท์ จำกัด

กันยายน 2563

ตารางที่ 4 รายการแสดงผลกระทบต่อสิ่งแวดล้อมที่สำคัญ มาตรการติดตามตรวจสอบผลกระทบสิ่งแวดล้อม โครงการ โรงแรมบุษยน้ำทอง ของบริษัท หุ่นทองการ์เด้น จำกัด ในช่วงก่อสร้าง

องค์ประกอบทางสิ่งแวดล้อม	ดัชนีที่ตรวจวัด	จุดเก็บตัวอย่าง/วิธีการจัดการ	ความถี่	ผู้รับผิดชอบ
1. คุณภาพอากาศ	- ฝุ่นละอองรวม (TSP) - ฝุ่นละอองขนาดไม่เกิน 10 ไมครอน (PM-10)	จำนวน 1 จุด ดังนี้ 1. บริเวณพื้นที่ก่อสร้างโครงการ	- ตรวจวัด TSP และ PM-10 ทุกวัน และการทำงานรกรายงานผลทุกสัปดาห์ หลังจากนั้นตรวจวัดเดือนละ 1 ครั้ง - ตลอดช่วงก่อสร้าง	บริษัท หุ่นทองการ์เด้น จำกัด มือถือ 081-993-4251
2. เสียง	- Leq 24 hr, Lmax, และ L90	จำนวน 1 จุด ดังนี้ 1. บริเวณพื้นที่ก่อสร้างโครงการ	- ตรวจวัดทุกวันที่และทำงานรกรายงานผลทุกสัปดาห์ หลังจากนั้นตรวจวัดเดือนละ 1 ครั้ง - ตลอดช่วงก่อสร้าง	บริษัท หุ่นทองการ์เด้น จำกัด มือถือ 081-993-4251
3. ความสั่นสะเทือน	- ความเร็วอนุภาคสูงสุด (Peak Particle Velocity)	จำนวน 1 จุด ดังนี้ 1. บริเวณพื้นที่ก่อสร้างโครงการ	- ตรวจวัดทุกวันที่และทำงานรกรายงานผลทุกสัปดาห์ หลังจากนั้นตรวจวัดเดือนละ 1 ครั้ง - ตลอดช่วงก่อสร้าง	บริษัท หุ่นทองการ์เด้น จำกัด มือถือ 081-993-4251
4. การจราจร	- ความเสียหายของผิวถนนหรือความเสียหายใดๆ ที่เกิดจากกิจกรรมการขนส่งวัสดุก่อสร้างของโครงการ	ตรวจสอบความเสียหายที่เกิดขึ้นของผิวถนน และจัดให้มีการซ่อมแซมความเสียหายที่เกิดขึ้นจากกิจกรรมโครงการ	- สัปดาห์ละ 1 ครั้ง - ตลอดช่วงก่อสร้าง	บริษัท หุ่นทองการ์เด้น จำกัด มือถือ 081-993-4251

ลงชื่อ.....  บริษัท หุ่นทองการ์เด้น จำกัด
TUNG TONG GARDEN CO., LTD.

(นางวิไลวรรณ วงศ์วิไล)
เจ้าของโครงการ/บริษัท หุ่นทองการ์เด้น จำกัด
กันยายน 2563

ลงชื่อ.....  
(นางสาวจิราพันธุ์ จงกาญจนพรณ)
ผู้อำนวยการสิ่งแวดล้อม/บริษัท กรีน เอิร์ธ คอนซัลแตนท์ จำกัด

กันยายน 2563

ตารางที่ 4 (ต่อ) รายการแสดงผลกระทบต่อสิ่งแวดล้อมที่สำคัญ มาตรการติดตามตรวจสอบผลกระทบสิ่งแวดล้อม โครงการ โรงแรมบุษย์น้ำทอง ของบริษัท ฟุ่งทองการ์เด้น จำกัด ในช่วงก่อสร้าง

องค์ประกอบทางสิ่งแวดล้อม	ดัชนีที่ตรวจวัด	จุดเก็บตัวอย่าง/วิธีการจัดการ	ความถี่	ผู้รับผิดชอบ
5. การบำบัดน้ำเสีย	- ค่าความเป็นกรด-ด่าง (pH) - บีโอดี (BOD) - สารแขวนลอย (TSS) - ซัลไฟด์ (Sulfide) - สารที่ละลายได้ (TDS) - น้ำมันและไขมัน (Oil and Grease) - ทีเคเอ็น (TKN) - ไนเตรท-ไนโตรเจน - ค่าแบคทีเรียกลุ่มฟีคัลโคลิฟอร์มแบคทีเรีย	บ่อบำบัดน้ำชั่วคราวบ่อบำบัดสุดท้ายก่อนระบายน้ำออกสู่ท่อระบายน้ำสาธารณะริมถนนพหลโยธินด้านหน้าโครงการ	- เดือนละ 1 ครั้ง - ตลอดช่วงก่อสร้าง	บริษัท ฟุ่งทองการ์เด้น จำกัด มือถือ 081-993-4251
6. ขยะมูลฝอย	ปริมาณขยะมูลฝอย และความเพียงพอของถังรองรับขยะมูลฝอย	ถังรองรับขยะมูลฝอย	- วันละ 1 ครั้ง - ตลอดช่วงก่อสร้าง	บริษัท ฟุ่งทองการ์เด้น จำกัด มือถือ 081-993-4251
7. การระบายน้ำและป้องกันน้ำท่วม	รางระบายน้ำและบ่อดักตะกอน (บ่อบำบัดน้ำ)	ทำความสะอาดรางระบายน้ำ และบ่อดักตะกอน	- สัปดาห์ละ 1 ครั้ง - ตลอดช่วงก่อสร้าง	บริษัท ฟุ่งทองการ์เด้น จำกัด มือถือ 081-993-4251
8. เศรษฐกิจ-สังคม	- ทุกช่องทางการร้องเรียน	- ตรวจสอบเรื่องร้องเรียน	- ทุกวัน - ตลอดช่วงก่อสร้างโครงการ	บริษัท ฟุ่งทองการ์เด้น จำกัด มือถือ 081-993-4251

ลงชื่อ  บริษัท ฟุ่งทองการ์เด้น จำกัด
TUNG TONG GARDEN CO.,LTD.

(นางวิไลวรรณ วงศ์วิไล)
เจ้าของโครงการ/บริษัท ฟุ่งทองการ์เด้น จำกัด
กันยายน 2563

ลงชื่อ  
(นางสาวจิราพันธุ์ จงกาญจนพรรณ)
ผู้อำนวยการสิ่งแวดล้อม/บริษัท กรีน เอิร์ธ คอนซัลแตนท์ จำกัด
กันยายน 2563

ตารางที่ 4 (ต่อ) รายการแสดงผลกระทบต่อสิ่งแวดล้อมที่สำคัญ มาตรการติดตามตรวจสอบผลกระทบสิ่งแวดล้อม โครงการ โรงแรมบุษย์น้ำทอง ของบริษัท ฟุ่งทองการ์เด้น จำกัด ในช่วงก่อสร้าง

องค์ประกอบทางสิ่งแวดล้อม	ดัชนีที่ตรวจวัด	จุดเก็บตัวอย่าง/วิธีการจัดการ	ความถี่	ผู้รับผิดชอบ
9. อาชีวอนามัยและความปลอดภัยในการทำงาน/การป้องกันอัคคีภัย	สถิติการเกิดอุบัติเหตุและการบาดเจ็บ การเจ็บป่วยจากการปฏิบัติงาน	ป้องกันเหตุแห่งการเกิดอุบัติเหตุ (จากการประมวลเหตุที่เกิดขึ้นแล้ว)	- เดือนละ 1 ครั้ง และบันทึกสถิติ - ตลอดช่วงก่อสร้าง	บริษัท ฟุ่งทองการ์เด้น จำกัด มือถือ 081-993-4251

หมายเหตุ : - ผู้รับผิดชอบในช่วงก่อสร้าง คือ ผู้รับเหมาก่อสร้าง ภายใต้การกำกับดูแล ของบริษัท ฟุ่งทองการ์เด้น จำกัด ซึ่งต้องระบุในสัญญาจ้างก่อสร้างให้บริษัทรับเหมาก่อสร้างปฏิบัติตาม

- จัดทำข้อมูลตาม แบบ ทส.1 และแบบ ทส.2 ทุกเดือน ตลอดช่วงก่อสร้างโครงการ นำส่ง เจ้าพนักงานท้องถิ่น (เทศบาลนครลำปาง)
- จัดทำรายงานผลการปฏิบัติตามมาตรการฯ ให้จัดส่ง 2 ครั้งต่อปี คือ ภายในเดือนกรกฎาคม (รวบรวมผลการติดตามตรวจสอบของเดือนมกราคมถึงมิถุนายน) และภายในเดือนมกราคม(รวบรวมผลการติดตามตรวจสอบของเดือนกรกฎาคมถึงธันวาคมของปีก่อน)

เสนอต่อ - หน่วยงานของรัฐ (ซึ่งมีอำนาจอนุญาตตามกฎหมายให้ดำเนินการโครงการหรือกิจการอันเป็นกิจกรรมหลักที่ต้องจัดทำรายงานประเมินผลกระทบสิ่งแวดล้อม ณ สำนักงานของหน่วยงานของรัฐ)

- เทศบาลนครลำปาง 1 ฉบับ พร้อมแผ่นบันทึกข้อมูล

ลงชื่อ.....

 บริษัท ฟุ่งทองการ์เด้น จำกัด
 TUNG TONG GARDEN CO.,LTD

(นางวิไลวรรณ วงศ์วิไล)
 เจ้าของโครงการ/บริษัท ฟุ่งทองการ์เด้น จำกัด
 กันยายน 2563

ลงชื่อ.....

 (นางสาวจิราพันธุ์ จงกาญจนพรรณ)
 ผู้ชำนาญการสิ่งแวดล้อม/บริษัท กรีน เอิร์ธ คอนซัลแตนท์ จำกัด

 กันยายน 2563

ตารางที่ 5 รายการแสดงผลกระทบต่อสิ่งแวดล้อมที่สำคัญ มาตรการติดตามตรวจสอบผลกระทบสิ่งแวดล้อม โครงการ โรงแรมบุษย์น้ำทอง ของบริษัท ฟุ่งทองการ์เด้น จำกัด ในช่วงดำเนินการ

องค์ประกอบทางสิ่งแวดล้อม	ดัชนีที่ตรวจวัด	จุดเก็บตัวอย่าง/วิธีการจัดการ	ความถี่	ผู้รับผิดชอบ
1. การใช้น้ำ	ระบบจ่ายน้ำประปา	ตรวจสอบการรั่ว ซึม หรือแตกของท่อจ่ายน้ำประปา	- อย่างน้อยเดือนละ 1 ครั้ง - ตลอดช่วงดำเนินการ	บริษัท ฟุ่งทองการ์เด้น จำกัด มือถือ 081-993-4251
	ถังเก็บน้ำบนดิน	- ตรวจสอบสภาพพื้นผิวของเสา และสีที่ทาเคลือบผิววัสดุให้อยู่ในสภาพดี ไม่หลุดกร่อน - ทำความสะอาดทุก 6 เดือน	- ทุก 6 เดือน - ตลอดช่วงดำเนินการ	บริษัท ฟุ่งทองการ์เด้น จำกัด มือถือ 081-993-4251
2. การใช้ไฟฟ้าและการอนุรักษ์พลังงาน	ระบบไฟฟ้าโครงการ	ตรวจสอบการทำงานของระบบไฟฟ้าของโครงการ	- ปีละ 2 ครั้ง - ตลอดช่วงดำเนินการ	บริษัท ฟุ่งทองการ์เด้น จำกัด มือถือ 081-993-4251
3. การจัดการขยะมูลฝอยและสิ่งปฏิกูล	ปริมาณขยะมูลฝอย และสภาพห้องพักขยะมูลฝอย	ตรวจสอบไม่ให้มีขยะมูลฝอยตกค้างและสภาพห้องพักขยะ มูลฝอยรวมให้สะอาด	- อย่างน้อยสัปดาห์ละ 1 ครั้ง - ตลอดช่วงดำเนินการ	บริษัท ฟุ่งทองการ์เด้น จำกัด มือถือ 081-993-4251

ลงชื่อ  บริษัท ฟุ่งทองการ์เด้น จำกัด
TUNG TONG GARDEN CO.,LTD.
(นางวิไลวรรณ วงศ์วิไล)
เจ้าของโครงการ/บริษัท ฟุ่งทองการ์เด้น จำกัด
กันยายน 2563

ลงชื่อ  (นางสาวจิราพันธุ์ จงกาญจนพรรณ)
ผู้ชำนาญการสิ่งแวดล้อม/บริษัท กรีน เอิร์ธ คอนซัลแตนท์ จำกัด
กันยายน 2563



ตารางที่ 5 (ต่อ) รายการแสดงผลกระทบต่อสิ่งแวดล้อมที่สำคัญ มาตรการติดตามตรวจสอบผลกระทบสิ่งแวดล้อม โครงการ โรงแรมบุษยน์น้ำทอง ของบริษัท ฟุ้งทองการ์เด้น จำกัด ในช่วงดำเนินการ

องค์ประกอบทางสิ่งแวดล้อม	ดัชนีที่ตรวจวัด	จุดเก็บตัวอย่าง/วิธีการจัดการ	ความถี่	ผู้รับผิดชอบ
4. คุณภาพน้ำทิ้ง	- ค่าความเป็นกรด-ด่าง (pH) - บีโอดี (BOD) - สารแขวนลอย (TSS) - ซัลไฟด์ (Sulfide) - สารที่ละลายได้ (TDS) - น้ำมันและไขมัน (Oil and Grease) - ทีเคเอ็น (TKN) - ไนเตรท-ไนโตรเจน - ค่าแบคทีเรียกลุ่มฟีคัลโคลิฟอร์มแบคทีเรีย - ปริมาณไขมัน/น้ำมัน ที่บ่อดักไขมัน	จุดเก็บตัวอย่างคุณภาพน้ำ 3 จุด - ก่อนเข้าระบบบำบัดน้ำเสีย - หลังออกจากระบบบำบัดน้ำเสีย - บ่อบำบัดสุดท้ายก่อนระบายน้ำออกนอกพื้นที่โครงการ - ตรวจสอบปริมาณไขมัน/น้ำมันที่บ่อดักไขมัน ถ้ามีมากให้ตักออกและประสานงานให้เทศบาลนครลำปาง มาเก็บขนไปกำจัดต่อไป	- เก็บตัวอย่างเดือนละ 1 ครั้ง - ตลอดช่วงดำเนินการ	บริษัท ฟุ้งทองการ์เด้น จำกัด มือถือ 081-993-4251
5. การระบายน้ำและการป้องกันน้ำท่วม	- รอยรั่วหรือรอยแตกหัก ของท่อระบายน้ำ - ปริมาณตะกอน ในท่อระบายน้ำและบ่อบำบัดระบายน้ำ	1. ซ่อมแซมท่อระบายน้ำภายในโครงการ 2. ตรวจสอบตะกอนในท่อระบายน้ำและบ่อบำบัดน้ำ ถ้ามีปริมาณมากให้ทำความสะอาดและขุดลอกตะกอนป้องกันการอุดตัน	- อย่างน้อยเดือนละ 1 ครั้ง - ตลอดช่วงดำเนินการ	บริษัท ฟุ้งทองการ์เด้น จำกัด มือถือ 081-993-4251
6. เศรษฐกิจ-สังคม	- ทุกช่องทางการร้องเรียน	- ตรวจสอบเรื่องร้องเรียน	- ทุกวัน ตลอดช่วงดำเนินการ	บริษัท ฟุ้งทองการ์เด้น จำกัด มือถือ 081-993-4251

ลงชื่อ  บริษัท ฟุ้งทองการ์เด้น จำกัด
TUNG TONG GARDEN CO.,LTD

(นางวิไลวรรณ วงศ์วิไล)
เจ้าของโครงการ/บริษัท ฟุ้งทองการ์เด้น จำกัด
กันยายน 2563

ลงชื่อ  (นางสาวจิราพันธุ์ จงกาญจนพรหม)
ผู้อำนวยการสิ่งแวดล้อม/บริษัท กรีน เอิร์ธ คอนซัลแตนท์ จำกัด



ตารางที่ 5 (ต่อ) รายการแสดงผลกระทบต่อสิ่งแวดล้อมที่สำคัญ มาตรการติดตามตรวจสอบผลกระทบสิ่งแวดล้อม โครงการ โรงแรมบุษย์น้ำทอง ของบริษัท พุ่งทองการ์เด้น จำกัด ในช่วงดำเนินการ

องค์ประกอบทางสิ่งแวดล้อม	ดัชนีที่ตรวจวัด	จุดเก็บตัวอย่าง/วิธีการจัดการ	ความถี่	ผู้รับผิดชอบ
7. สุนทรียภาพ	ความสมบูรณ์/การตายของพื้นที่สีเขียว/ต้นไม้ในโครงการ	ดูแลรักษาให้มีสภาพดี และตัดแต่งกิ่งไม้ไม่ให้ล้ำเขตที่ดิน	- สัปดาห์ละ 1 ครั้ง - ตลอดช่วงดำเนินการ	-

- หมายเหตุ :
- ผู้รับผิดชอบในระยะดำเนินการ คือ บริษัท พุ่งทองการ์เด้น จำกัด
 - จัดทำข้อมูลตาม แบบ ทส.1 และแบบ ทส.2 ทุกเดือน ตลอดช่วงดำเนินการโครงการ นำส่ง เจ้าพนักงานท้องถิ่น (เทศบาลนครลำปาง)
 - จัดทำรายงานผลการปฏิบัติตามมาตรการฯ ให้จัดส่ง 2 ครั้งต่อปี คือ ภายในเดือนกรกฎาคม (รวบรวมผลการติดตามตรวจสอบของเดือนมกราคมถึงมิถุนายน) และภายในเดือนมกราคม (รวบรวมผลการติดตามตรวจสอบของเดือนกรกฎาคมถึงธันวาคมของปีก่อน)
- เสนอต่อ - หน่วยงานของรัฐ (ซึ่งมีอำนาจอนุญาตตามกฎหมายให้ดำเนินการโครงการหรือกิจการอันเป็นกิจกรรมหลักที่ต้องจัดทำรายงานประเมินผลกระทบสิ่งแวดล้อม สำนักงานของหน่วยงานของรัฐ)
- เทศบาลนครลำปาง 1 ฉบับ พร้อมแผ่นบันทึกข้อมูล

ลงชื่อ.....  บริษัท พุ่งทองการ์เด้น จำกัด
TUNG TONG GARDEN CO.,LTD.
(นางวิไลวรรณ วงศ์วิไล)
เจ้าของโครงการ/บริษัท พุ่งทองการ์เด้น จำกัด
กันยายน 2563

ลงชื่อ.....  
(นางสาวจิราพันธุ์ จงกาญจนพรรณ)
ผู้อำนวยการสิ่งแวดล้อม/บริษัท กรีน เอิร์ธ คอนซัลแตนท์ จำกัด
กันยายน 2563

ลงชื่อ..... *วิไลวรรณ*

(นางวิไลวรรณ วงศ์วิไล)

เจ้าของโครงการ/บริษัท ท่งทองการ์เด้น จำกัด

กันยายน 2563

บริษัท ท่งทองการ์เด้น จำกัด
TUNG TONG GARDEN CO.,LTD.

ลงชื่อ..... *จิราพันธ์*

(นางสาวจิราพันธ์ จงกาญจนพรธรรม)

ผู้ชำนาญการสิ่งแวดล้อม/บริษัท กรีน เอิร์ธ คอนซัลแตนท์ จำกัด

กันยายน 2563

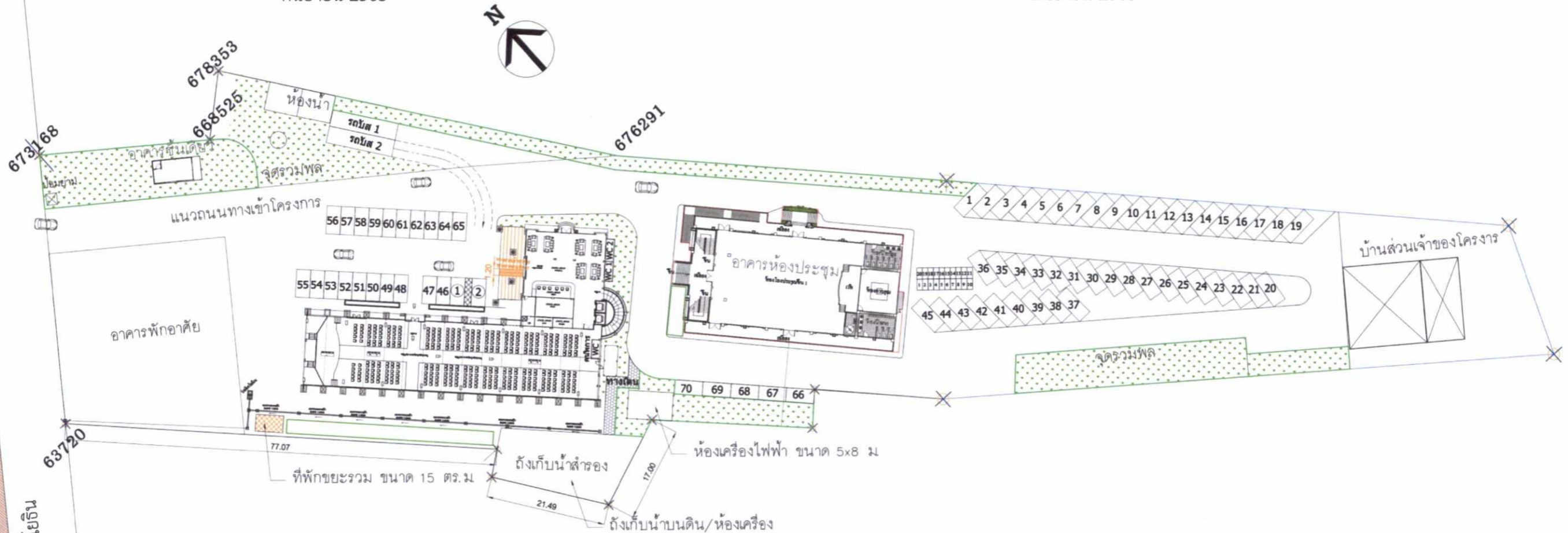

0 20 40 ม.

มาตราส่วน

ผังบริเวณ
มาตราส่วน 1:250

รูปที่ 1 ผังบริเวณ โครงการโรงแรมบุษย์น้ำทอง

พก. เรือนมรดก คอนสตรัคชั่น 501 หมู่บ้านลำปางสูง ซอย 2 ต.พระบาท อ.เมือง จ.ลำปาง PROJECT: บูชน้ำทอง เฟส 2 LOCATION: บูชน้ำทอง นพรัตน์ OWNER: จีระพัฒนาการพิมพ์ 081-7766444					STRUCTURE ENGINEERS: นาย ภาสกร เหล็กสมบูรณ์ Licensed: 78.48970		STRUCTURE ENGINEERS: นาย ภาสกร เหล็กสมบูรณ์ Licensed: 78.48970		SANITARY ENGINEERS: นาย จีรวาท เรืองวงศ์ Licensed: 78.40022		ARCHITECTURE: นาย จีรวาท เรืองวงศ์ นาย ภาสกร เหล็กสมบูรณ์		DRAWING: นาย จีรวาท เรืองวงศ์ นาย ภาสกร เหล็กสมบูรณ์		SHOWING: ผังบริเวณ		RMK NO. : 012/53 DATE: 8/01/55 JOB NO.: RE 16 DRAWING NO.: A-02	
--	--	--	--	--	--	--	--	--	---	--	---	--	--	--	------------------------------	--	---	--

ลงชื่อ *ว. สุวรรณ*

(นางวิไลวรรณ วงศ์วิไล)
 เจ้าของโครงการ/บริษัท **ทุ่งทองการ์เดน จำกัด**
 TUNG TONG GARDEN CO.,LTD.
 กันยายน 2563

ลงชื่อ *จ.จ.น*

(นางสาวจิราพันธ์ จงกาญจนพรหม)
 ผู้อำนวยการสิ่งแวดล้อม/บริษัท **กรีน เอิร์ธ คอนซัลแตนท์ จำกัด**
 กันยายน 2563

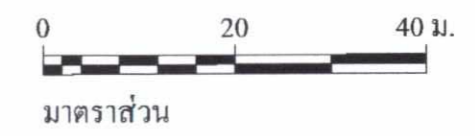
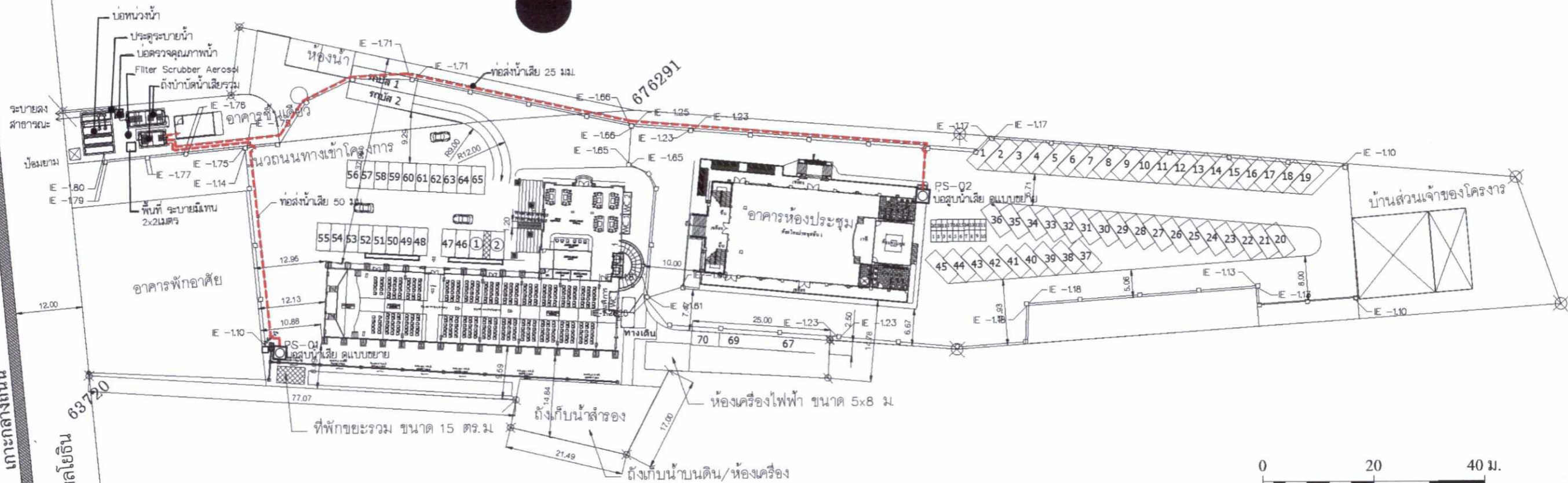

สัญลักษณ์ประกอบในแบบ	
	หมายถึง บ่อพักน้ำและทิศทางน้ำไหล
	เส้นท่อระบายน้ำ ขนาด 0.80 มม.
	จุดเปลี่ยนขนาดท่อ
	บ่อสูบน้ำเสีย
	ท่อส่งน้ำเสีย
	ใช้ระบบไฟฟ้า ตามมาตรฐานการไฟฟ้าส่วนภูมิภาค

ผังบริเวณ
 มาตรฐาน 1:250

รูปที่ 2 ผังระบายน้ำฝนและน้ำเสียของโครงการโรงแรมบุษย์น้ำทอง

PROJECT: โรงแรม บุษย์น้ำทอง	STRUCTURE ENGINEERS: Licensed: _____	STRUCTURE ENGINEERS: Licensed: _____	SANITARY ENGINEERS: นางสาวจิราพันธ์ จงกาญจนพรหม Licensed: #8.154	ARCHITECTURE: Licensed: _____	DRAWING: SHOWING: ระบบระบายน้ำ และรวบรวมน้ำเสีย	RMK NO.: DATE: 2/05/2563 JOB NO.:	DRAWING NO.: SN-01
--------------------------------	---	---	--	----------------------------------	--	--	------------------------------

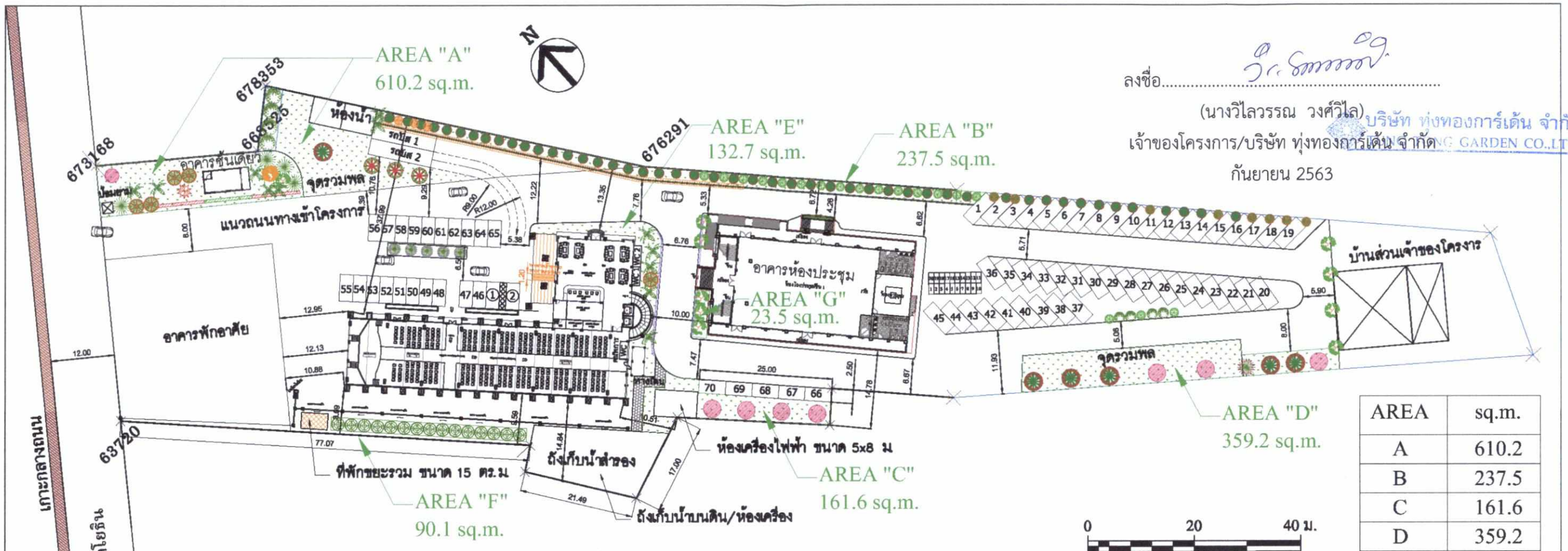

ลงชื่อ..... *วิ. สมรรณ*
 (นางวิไลวรรณ วงศ์วิไล) บริษัท ฟุ้งทองการ์เด้น จำกัด
 เจ้าของโครงการ/บริษัท ฟุ้งทองการ์เด้น จำกัด GARDEN CO.,LTD.
 กันยายน 2563

AREA	sq.m.
A	610.2
B	237.5
C	161.6
D	359.2
E	132.7
F	90.1
G	23.5
TOTAL	1,614.8

รูปที่ 3 ผังรวมพื้นที่สีเขียวของโครงการโรงแรมบุษย์น้ำทอง

สัญลักษณ์

- | | |
|----------------|---------------------|
| ไม้ยืนต้น | ไม้พุ่ม |
| ต้นหมาก | ต้นเข็ม |
| ต้นหูกระจง | ต้นพุทธรักษา |
| ต้นกระถินณรงค์ | ต้นเทียนทอง/ชาสีทอง |
| ต้นไทรใบแหลม | ต้นชากเอียน |
| ต้นขี้เหล็ก | ต้นโมก |
| | ต้นแก้ว |
| | ต้นการเวก |
| | ต้นไทรเกาหลี |
| | ต้นไผ่เงิน |
| | ไม้คลุมดิน |
| | หญ้ามาเลเซีย |

ลงชื่อ..... *วิ. สมรรณ*
 (นางสาวจิราพันธ์ จงกาญจนพรหม)
 ผู้อำนวยการสิ่งแวดล้อม/บริษัท กรีน เอิร์ธ คอนซัลแตนท์ จำกัด
 กันยายน 2563

ผก. เวียงจันทน์ คอนสตรัคชั่น จำกัด หน่วยงานช่างสถาปัตย์ 2 ม.พร.เขต อ.เมือง จ.คำม่วน PROJECT: บูธนิทรรศการ 2 LOCATION: บูธนิทรรศการ นาน้ำทิพย์ OWNER: บริษัท นาน้ำทิพย์ จำกัด				STRUCTURE ENGINEERS: นาย สุวิทย์ วัฒนศิริ Licensed: 08.602	STRUCTURE ENGINEERS: นาย สุวิทย์ วัฒนศิริ Licensed: 08.602	SANITARY ENGINEERS: นาย สุวิทย์ วัฒนศิริ Licensed: 08.40022	ARCHITECTURE: นาย สุวิทย์ วัฒนศิริ Licensed: 08.486	DRAWING: นาย สุวิทย์ วัฒนศิริ SHOWING: นาย สุวิทย์ วัฒนศิริ RMK NO.: 012/53 DATE: 8/01/55 JOB NO.: RE 16 DRAWING NO.: A-02
---	--	--	--	--	--	---	---	---

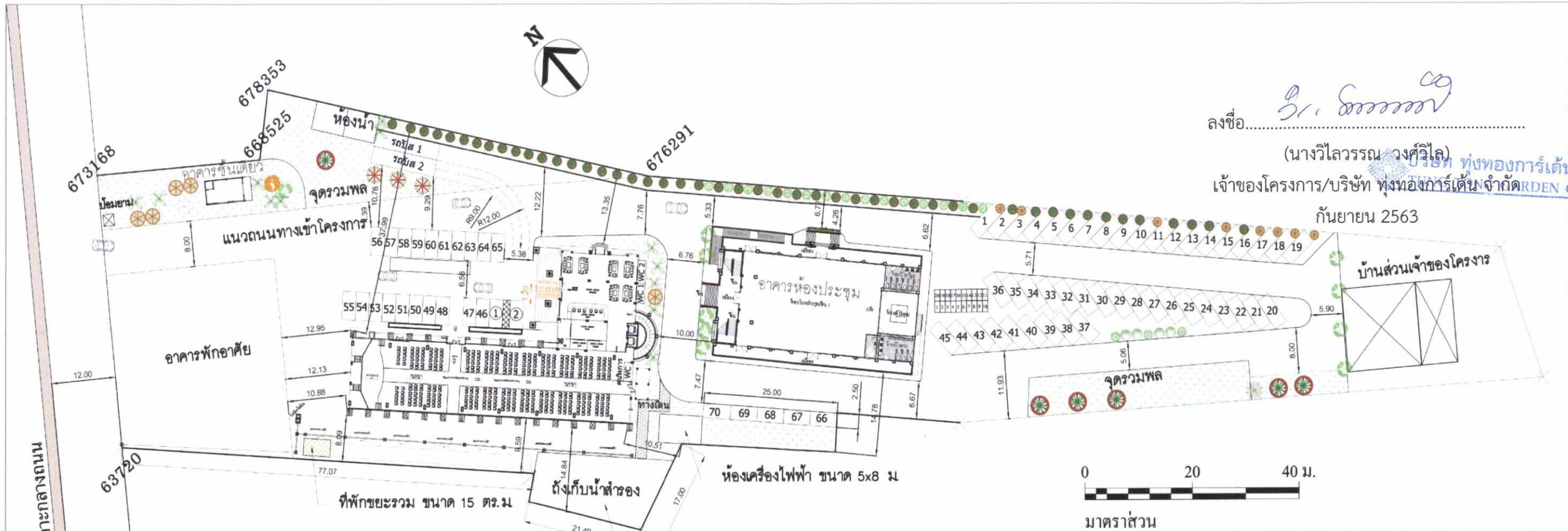

ลงชื่อ..... *วิ. สรรพ*
 (นางวิไลวรรณ วงศ์วิไล)
 เจ้าของโครงการ/บริษัท ฟุ้งทองการ์เด้น จำกัด
 ฟุ้งทองการ์เด้น จำกัด
 กันยายน 2563

- สัญลักษณ์**
- ไม้ยืนต้น
 - ต้นหมาก
 - ต้นหูกระจง
 - ต้นกระถินณรงค์
 - ต้นไทรใบแหลม
 - ต้นขี้เหล็ก
 - ต้นป๊อป
 - ต้นชมพู
 - ต้นสะเดา
 - ต้นมะม่วง

สัญลักษณ์	ชื่อพันธุ์ไม้	ชื่อวิทยาศาสตร์	ทรงพุ่ม (เมตร)	ความสูง (เมตร)	จำนวน ต้น	พื้นที่ (ตารางเมตร)
	ป๊อป	<i>Millingtonia hortensis L.f.</i>	5	5-25	9	176.79
	ไทรใบแหลม	<i>Ficus Benjamina L.</i>	5	5-10	4	78.57
	หูกระจง	<i>Terminalia ivorensis A.Chev.</i>	5	15-20	6	117.86
	สะเดา	<i>Azadirachta indica A-Juss</i>	6	8-15	7	198.00
	กระถินณรงค์	<i>Acacia auriculaeformis Cunn</i>	5	10-20	10	196.43
	ชมพู	<i>Syzygium aqueum</i>	5	15-20	1	19.64
	มะม่วง	<i>Mangifera indica L.</i>	5	10-15	1	19.64
	หมาก	<i>Chrysalidocarpus lutescens H. Wendl.</i>	3	7-9	14	98.98
	ขี้เหล็ก	<i>Senna siamea (Lam.) Irwin & Barmeby</i>	5	8-15	1	19.64
รวม					53	925.55

รูปที่ 4 ผังไม้ยืนต้น

ลงชื่อ..... *วิ. สรรพ*
 (นางสาวจิราพันธ์ จงกาญจนพรธรรม)
 ผู้ชำนาญการสิ่งแวดล้อม/บริษัท กรีน เอิร์ธ คอนซัลแตนท์ จำกัด
 กันยายน 2563



PROJECT: พื้นที่ก่อสร้าง LOCATION: พื้นที่ก่อสร้าง OWNER: จิราพันธ์ จงกาญจนพรธรรม		STRUCTURE ENGINEERS: นาย สติภรณ์ นิลแก้ว Licensed: ๓๘.๘๐๐๒		STRUCTURE ENGINEERS: นาย สติภรณ์ นิลแก้ว Licensed: ๓๘.๘๐๐๒		SANITARY ENGINEERS: นาย สติภรณ์ นิลแก้ว Licensed: ๓๘.๘๐๐๒		ARCHITECTURE: นาย สติภรณ์ นิลแก้ว Licensed: ๓๘.๘๐๐๒		DRAWING: ผัง ไม้ยืนต้น SHOWING: ผัง ไม้ยืนต้น RMK NO.: 012/53 DATE: 8/01/55 JOB NO.: RE 16 DRAWING NO.: A-02	
--	--	--	--	--	--	---	--	---	--	--	--

ลงชื่อ..... *วิไลวรรณ*

(นางวิไลวรรณ วงศ์โล)

เจ้าของโครงการ/บริษัท ทุ่งทองการ์เด้น จำกัด

กันยายน 2563

บริษัท ทุ่งทองการ์เด้น จำกัด
TUNG TONG GARDEN CO.,LTD

ลงชื่อ..... *จ.จ.น.*

(นางสาวจิราพันธุ์ จงกาญจนพรหม)

ผู้อำนวยการสิ่งแวดล้อม/บริษัท กรีน เอิร์ธ คอนซัลแตนท์ จำกัด

กันยายน 2563

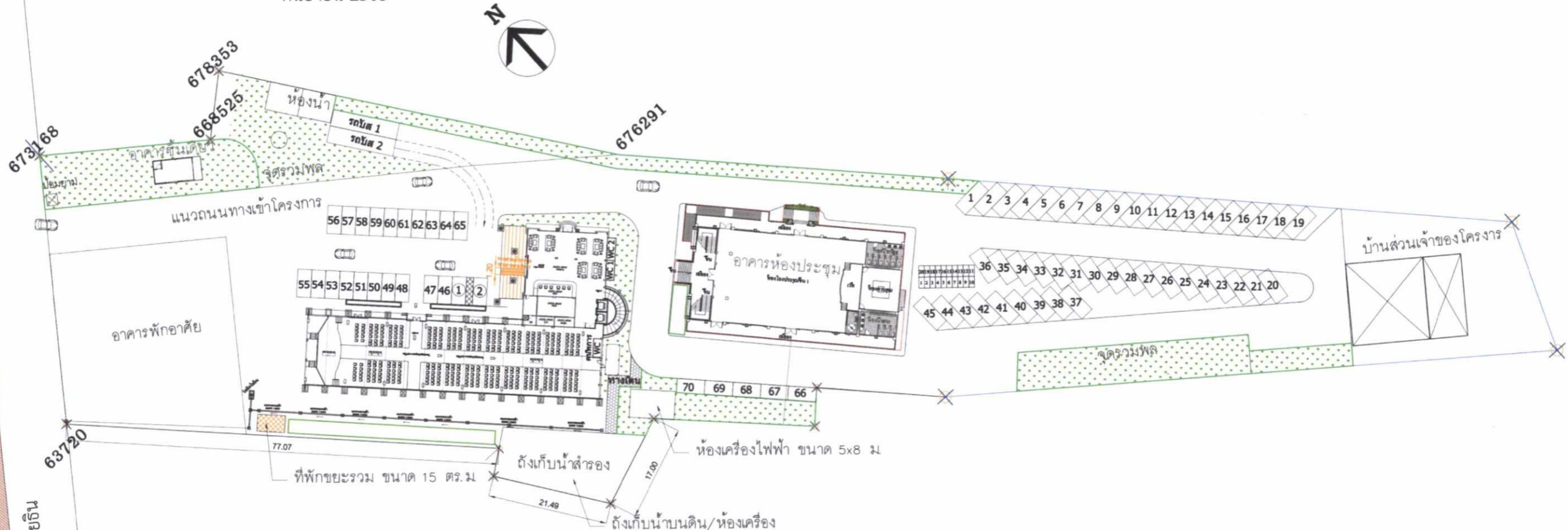

ผังบริเวณ
มาตราส่วน 1:250

0 20 40 ม.
มาตราส่วน

รูปที่ 1 ผังบริเวณ โครงการโรงแรมบุษย์น้ำทอง

พท. เรือนมอญ คอนกรีตชั้น 501 หมู่บ้านลำปางสูง ซอย 2 ต.พนาบาท อ.เมือง จ.ลำปาง PROJECT: บูชี่น้ำทอง เฟส 2 LOCATION: บูชี่น้ำทอง พนาบาท OWNER: จิตวิมลนาการพิมพ์ 081-7766444					STRUCTURE ENGINEERS: นาย อธิวัฒน์ อินทร์บัว Licensed: BR.8602		STRUCTURE ENGINEERS: นาย ศาสตรา เกล็ดสมบูรณ์ Licensed: BR.48970		SANITARY ENGINEERS: นาย จักรวาล เรืองนวล Licensed: BR.40022		ARCHITECTURE: นาย อธิวัฒน์ อินทร์บัว Licensed: BR.8602		DRAWING: นาย จักรวาล เรืองนวล นาย ศาสตรา เกล็ดสมบูรณ์		SHOWING: ผังบริเวณ		RMK NO. : 012/55 DATE: 8/01/55 JOB NO.: RE 16		DRAWING NO.: A-02	
---	--	--	--	--	---	--	---	--	---	--	--	--	---	--	------------------------------	--	---	--	-----------------------------	--

ลงชื่อ.....
 (นางวิไลวรรณ วงศ์วิไล)

เจ้าของโครงการ/บริษัท **ทุ่งทองการ์เด้น จำกัด**
TUNG TONG GARDEN CO., LTD
 กันยายน 2563

ลงชื่อ.....
 (นางสาวจิราพันธุ์ จงกาญจนพรหม)

ผู้ชำนาญการสิ่งแวดล้อม/บริษัท **กรีน เอิร์ธ คอนซัลแตนท์ จำกัด**
 กันยายน 2563

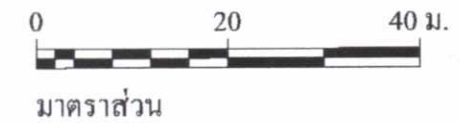
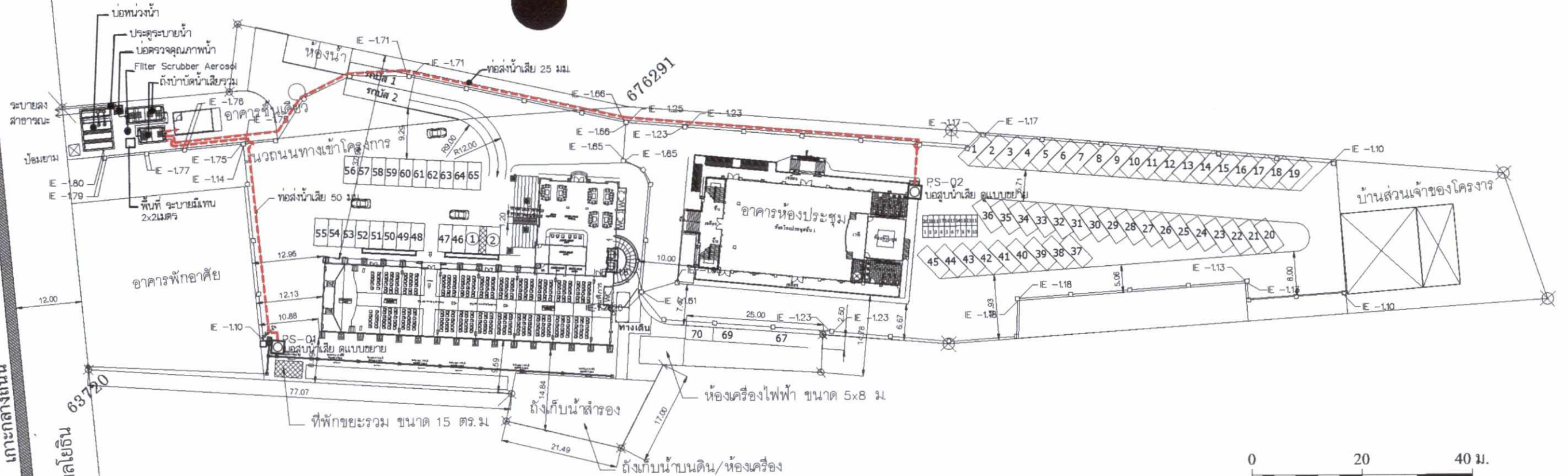

สัญลักษณ์ประกอบในแบบ	
← □ ←	หมายถึง บ่อพักน้ำและทิศทางน้ำไหล
—	เส้นท่อระบายน้ำ ขนาด 0.80 มม.
⊠	จุดเปลี่ยนขนาดท่อ
PS-02	บ่อสูบน้ำเสีย
---	ท่อน้ำเสีย
	ใช้ระบบไฟฟ้า ตามมาตรฐานการไฟฟ้าส่วนภูมิภาค

ผังบริเวณ
 มาตรฐาน 1:250

รูปที่ 2 ผังระบายน้ำฝนและน้ำเสียของโครงการโรงแรมบุษย์น้ำทอง

PROJECT: โรงแรม บุษย์น้ำทอง	STRUCTURE ENGINEERS: Licensed: _____	STRUCTURE ENGINEERS: Licensed: _____	SANITARY ENGINEERS: นางสาวจิราพันธุ์ จงกาญจนพรหม Licensed: 154	ARCHITECTURE: Licensed: _____	DRAWING: ระบบระบายน้ำ และรวบรวมน้ำเสีย	SHOWING: R.M.K. NO. : DATE : 2/05/2563 JOB NO. :	DRAWING NO. : SN-01
--------------------------------	---	---	--	----------------------------------	--	--	-------------------------------

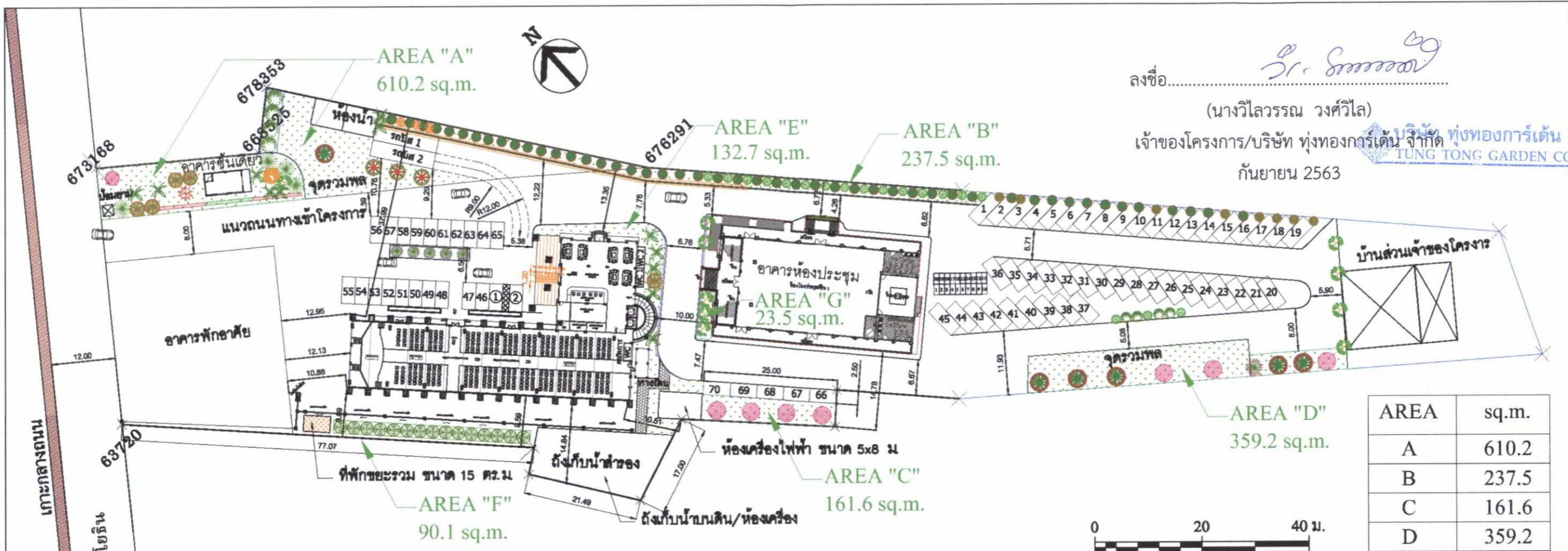

ลงชื่อ..... *วิ. สรรพ*
 (นางวิไลวรรณ วงศ์วิไล)
 เจ้าของโครงการ/บริษัท ท่งทองการ์เด้น จำกัด
 กันยายน 2563
 บริษัท ท่งทองการ์เด้น จำกัด
 TUNG TONG GARDEN CO.,LTD

AREA	sq.m.
A	610.2
B	237.5
C	161.6
D	359.2
E	132.7
F	90.1
G	23.5
TOTAL	1,614.8

รูปที่ 3 ผังรวมพื้นที่สีเขียวของโครงการโรงแรมบุษย์น้ำทอง

สัญลักษณ์

- | | |
|----------------|---------------------|
| ไม้ยืนต้น | ไม้พุ่ม |
| ต้นหมาก | ต้นเข็ม |
| ต้นหูกระจง | ต้นพุทธรักษา |
| ต้นกระถินณรงค์ | ต้นเทียนทอง/ชาลีทอง |
| ต้นไทรใบแหลม | ต้นชาฮกเอี้ยน |
| ต้นจ๊ะเหล็ก | ต้นโมก |
| | ต้นแก้ว |
| | ต้นการเวก |
| | ต้นไทรเกาหลี |
| | ต้นไผ่เงิน |
| | ไม้คลุมดิน |
| | หญ้ามาเลเซีย |

ลงชื่อ..... *จ.พ.น*
 (นางสาวจิราพันธ์ จงกาญจนพรธรรม)
 ผู้ชำนาญการสิ่งแวดล้อม/บริษัท กรีน เอิร์ธ คอนซัลแตนท์ จำกัด
 กันยายน 2563



PROJECT: บูทีคโฮเทล เฟส 2		STRUCTURE ENGINEERS: นาย กวสาร เชาว์อภิวรณ		SANITARY ENGINEERS: นาย อัครวดี เรืองวงศ์		ARCHITECTURE: นายชนา โพธิ์ใส		DRAWING: นาย อัครวดี เรืองวงศ์	SHOWING: ผังรวมพื้นที่สีเขียว	RMC NO.: 012/53
LOCATION: บูทีคโฮเทล นารวม	Licensed: 08.48970	Licensed: 08.48970	Licensed: 08.40022	Licensed: 08.486	DATE: 8/01/55		DRAWING NO.: A-02		JOB NO.: RE 16	
OWNER: อีโคโนมิคเวลล์	Licensed: 08.8602	Licensed: 08.8602	Licensed: 08.8602	Licensed: 08.8602	JOB NO.: RE 16		JOB NO.: RE 16		JOB NO.: RE 16	

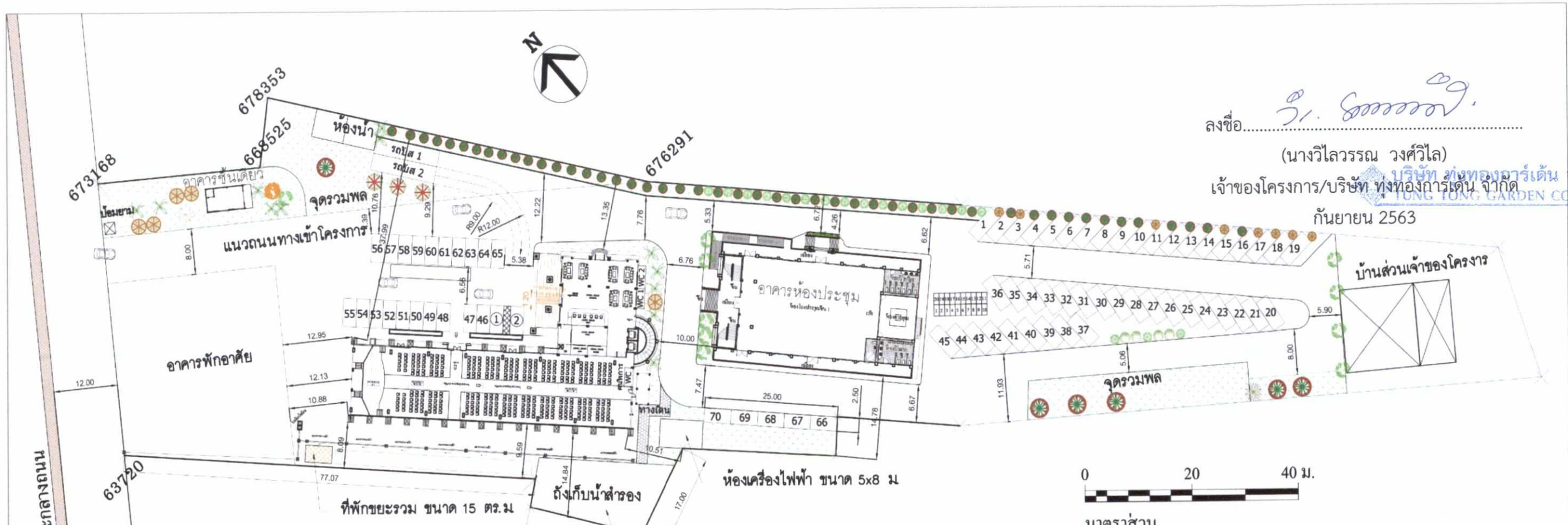

ลงชื่อ..... *S. Sattawat*
 (นางวิไลวรรณ วงศ์วิไล)
 เจ้าของโครงการ/บริษัท หงฟองการ์เด้น จำกัด
 กันยายน 2563

- สัญลักษณ์**
- ไม้ยืนต้น
 - ต้นหมาก
 - ต้นหูกระจง
 - ต้นกระถินณรงค์
 - ต้นไทรใบแหลม
 - ต้นขี้เหล็ก
 - ต้นปีบ
 - ต้นชมพู
 - ต้นสะเดา
 - ต้นมะม่วง

สัญลักษณ์	ชื่อพันธุ์ไม้	ชื่อวิทยาศาสตร์	ทรงพุ่ม (เมตร)	ความสูง (เมตร)	จำนวน ต้น	พื้นที่ (ตารางเมตร)
	ปีบ	<i>Millingtonia hortensis</i> L.f.	5	5-25	9	176.79
	ไทรใบแหลม	<i>Ficus Benjamina</i> L.	5	5-10	4	78.57
	หูกระจง	<i>Terminalia ivorensis</i> A.Chev.	5	15-20	6	117.86
	สะเดา	<i>Azadirachta indica</i> A-Juss	6	8-15	7	198.00
	กระถินณรงค์	<i>Acacia auriculaeformis</i> Cunn	5	10-20	10	196.43
	ชมพู	<i>Syzygium aqueum</i>	5	15-20	1	19.64
	มะม่วง	<i>Mangifera indica</i> L.	5	10-15	1	19.64
	หมาก	<i>Chrysalidocarpus lutescens</i> H. Wendl.	3	7-9	14	98.98
	ขี้เหล็ก	<i>Senna siamea</i> (Lam.) Irwin & Barneby	5	8-15	1	19.64
รวม					53	925.55

ลงชื่อ..... *นางสาวจิราพันธ์ จงกาญจนพรธรรม*
 (นางสาวจิราพันธ์ จงกาญจนพรธรรม)
 ผู้ชำนาญการสิ่งแวดล้อม/บริษัท กรีน เอิร์ธ คอนซัลแตนท์ จำกัด
 กันยายน 2563



รูปที่ 4 ผังไม้ยืนต้น

PROJECT: บูตแคมป์ เฟส 2 LOCATION: บูตแคมป์ นาทม OWNER: จีอีเอชคอนซัลแตนท์		STRUCTURE ENGINEERS: นาย วิชากร เหล็กสมบูรณ์ Licensed: ฐ.48970		STRUCTURE ENGINEERS: นาย สติปัญญา คุ้มแก้ว Licensed: ฐ.8002		SANITARY ENGINEERS: นาย อภิวัฒน์ เรืองศรี Licensed: ฐ.40022		ARCHITECTURE: นายธนนา โปธิโส Licensed: ฐ.486		DRAWING: นายวิชากร เรืองศรี นายวิชากร เหล็กสมบูรณ์		SHOWING: ผังไม้ยืนต้น		RMK NO.: 012/53 DATE: 8/01/55 JOB NO.: RE 16 DRAWING NO.: A-02	
---	--	--	--	---	--	---	--	--	--	---	--	-----------------------	--	---	--

ลงชื่อ..... *วิ. สรรพ*

(นางวิไลวรรณ วงศ์ไธโล)
เจ้าของโครงการ/บริษัท **ทุ่งทองการ์เด้น จำกัด**
TUNG TONG GARDEN CO.,LTD
กันยายน 2563

ลงชื่อ..... *จ.ชย*

(นางสาวจิราพันธ์ จงกาญจนพรหม)
ผู้อำนวยการสิ่งแวดล้อม/บริษัท **กรีน เอิร์ธ คอนซัลแตนท์ จำกัด**
กันยายน 2563

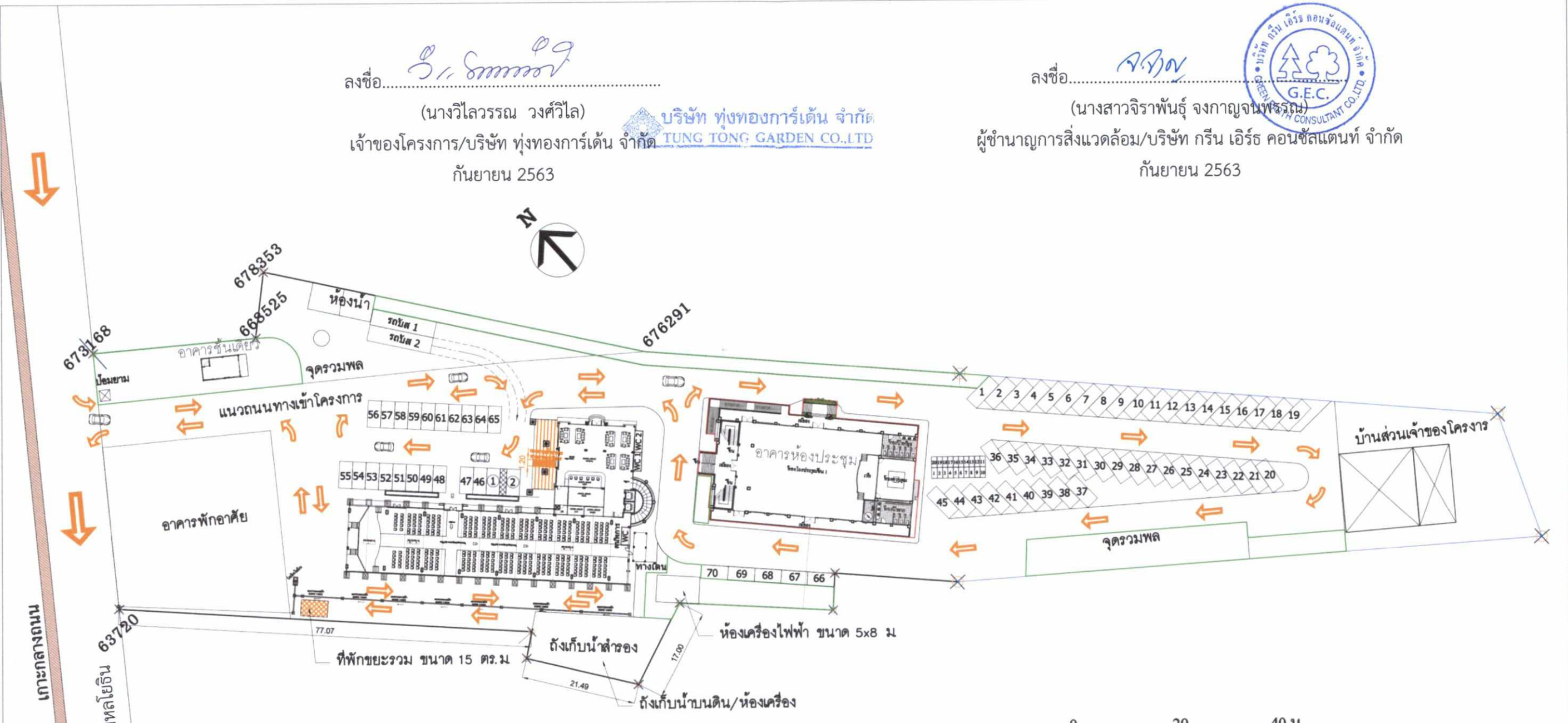

สัญลักษณ์

ทิศทางการจราจร

ผังบริเวณ
มาตราส่วน 1:250

แสดงทิศทางการจราจร

รูปที่ 5 ทิศทางการจราจรในโครงการโรงแรมบุษย์น้ำทอง

พก. เรือนมรดก คอนกรีตเสริม 501 หมู่บ้านตำบลชุมพล ซอย 2 ต.พระบาท อ.เมือง จ.ลำปาง PROJECT: บูษย์น้ำทอง เฟส 2 LOCATION: หมู่บ้านบุษย์น้ำทอง OWNER: จิตวิวัฒน์การสินธุ์ 081-7766444				STRUCTURE ENGINEERS: นาย สิบอรรถ สันทนต์ Licensed: RB.9602		STRUCTURE ENGINEERS: นาย ภาสกร เหล็กสมบูรณ์ Licensed: RB.48970		SANITARY ENGINEERS: นาย จักรวาล เรืองวงศ์ Licensed: RB.40022		ARCHITECTURE: นาย สิบอรรถ สันทนต์ Licensed: RB.9602		DRAWING: นาย จักรวาล เรืองวงศ์ นาย ภาสกร เหล็กสมบูรณ์		SHOWING: ผังบริเวณ แสดงทิศทางการจราจร		RMK NO. : 012/53 DATE: 8/01/55 JOB NO.: RE 16 DRAWING NO. : A-02	
---	--	--	--	--	--	--	--	--	--	---	--	---	--	---	--	--	--

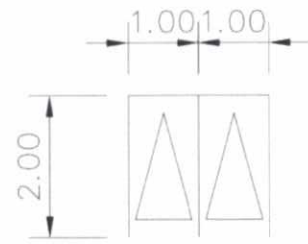

แบบขยายที่จอดรถจักรยานยนต์

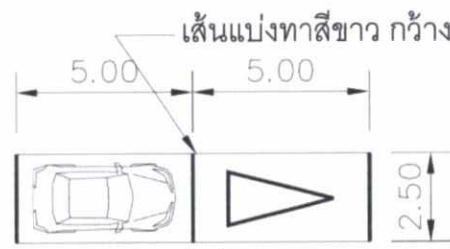

ถนนภายในโครงการ
แบบขนาน

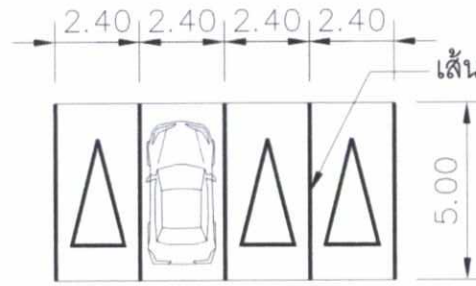

ถนนภายในโครงการ
แบบตั้งฉาก

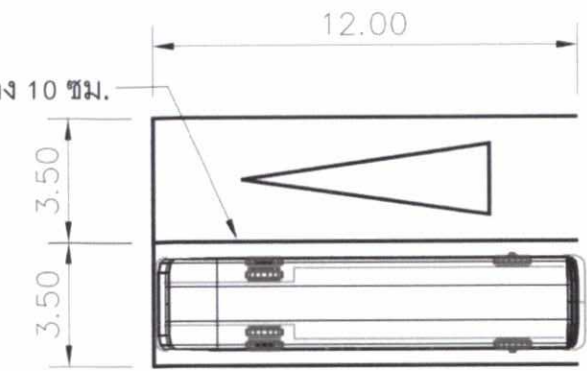

แบบขยายที่จอดรถบัส

แบบขยายที่จอดรถยนต์

ลงชื่อ.....
(นางวิไลวรรณ วงศ์วิไล)

บริษัท **ทุ่งทองการ์เด้น จำกัด**
เจ้าของโครงการ/บริษัท **ทุ่งทองการ์เด้น จำกัด**
TONG GARDEN CO.,LTD
กันยายน 2563

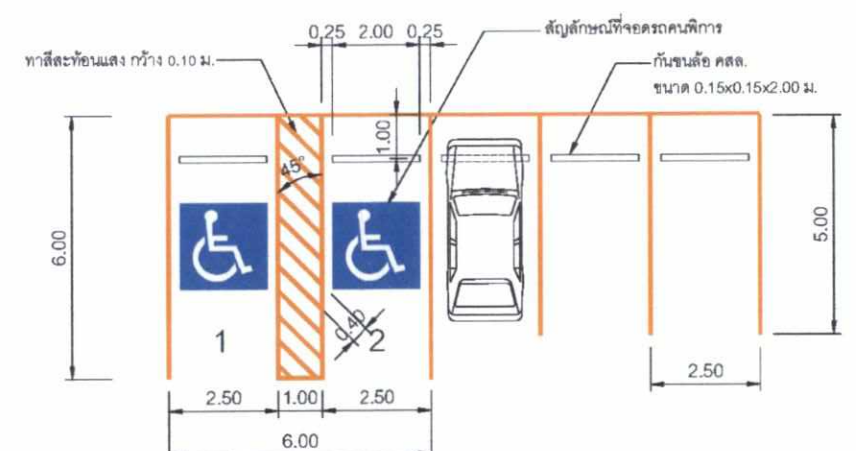
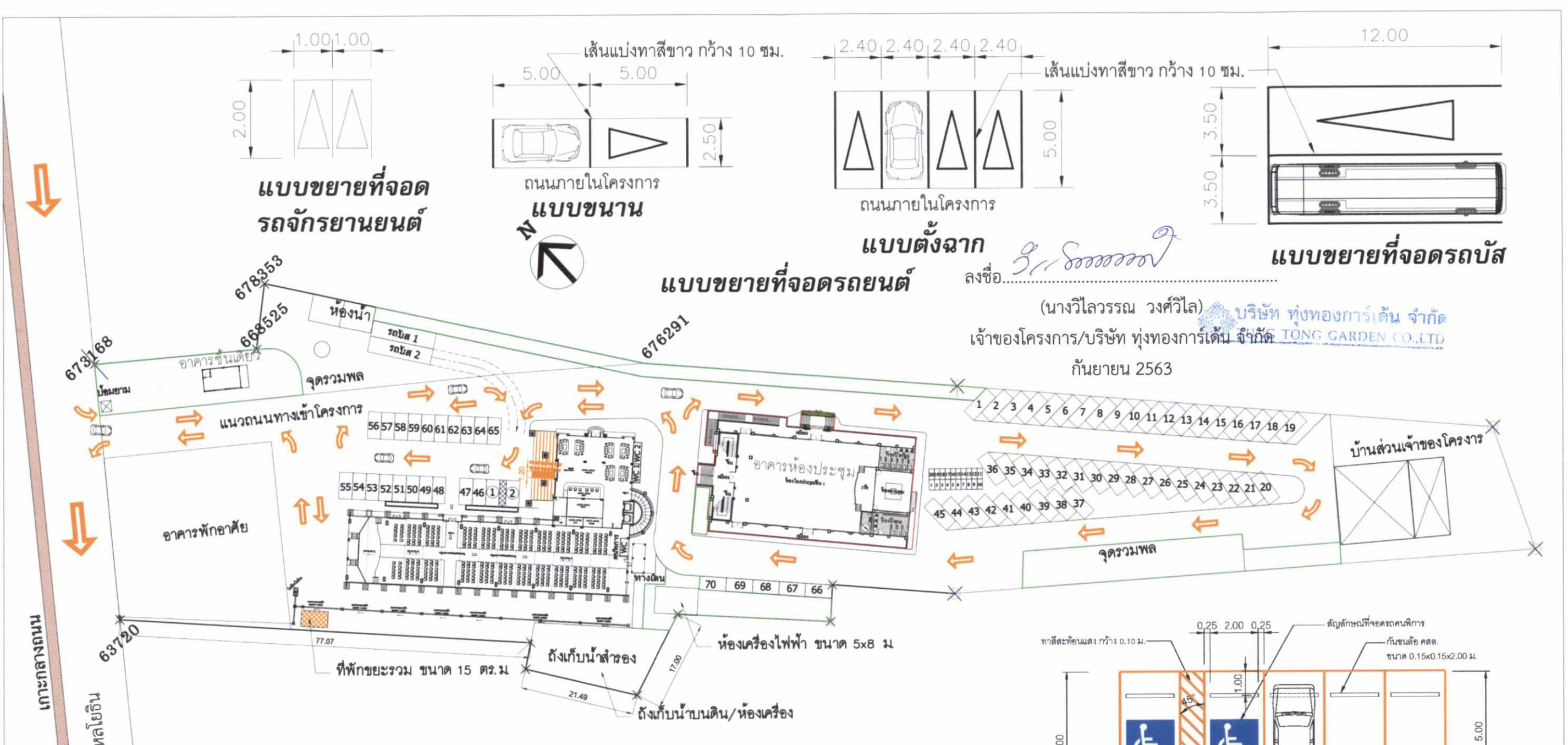

แปลนทั่วไปที่จอดรถ
สำหรับคนพิการและผู้สูงอายุ

สัญลักษณ์
ทิศทางจราจร

ผังบริเวณ
มาตราส่วน 1:250

แสดงทิศทางการจราจร



มาตราส่วน

รูปที่ 6 ผังที่จอดรถภายในโครงการ

ลงชื่อ.....
(นางสาวจิราพันธุ์ จงกาญจนพรรัตน์)
ผู้ชำนาญการสิ่งแวดล้อม/บริษัท กรีน เอิร์ธ คอนซัลแตนท์ จำกัด
กันยายน 2563



พท. เรือนมงคล คอนสตรัคชั่น 501 หมู่บ้านลำปางสูง ซอย 2 ต.พระบาท อ.เมือง จ.ลำปาง PROJECT: บ้านลำปาง เฟส 2 LOCATION: บ้านลำปาง หมู่ 6 OWNER: บริษัท เรือนมงคล จำกัด โทร. 081-7766444					STRUCTURE ENGINEERS: นาย อ.วิภากร เหล็กสมบูรณ์ Licensed: 78-48970		STRUCTURE ENGINEERS: นาย อ.วิภากร เหล็กสมบูรณ์ Licensed: 78-48970		SANITARY ENGINEERS: นาย อ.วิภากร เหล็กสมบูรณ์ Licensed: 78-48970		ARCHITECTURE: นาย อ.วิภากร เหล็กสมบูรณ์ Licensed: 78-48970		DRAWING: นาย อ.วิภากร เหล็กสมบูรณ์		SHOWING: ผังบริเวณ แสดงทิศทางการจราจร		RMK NO. : 012/53 DATE: 8/01/55 JOB NO.: RE 16 DRAWING NO.: A-02	
---	--	--	--	--	---	--	---	--	--	--	--	--	---------------------------------------	--	---	--	---	--

ลงชื่อ *วิไลวรรณ*

(นางวิไลวรรณ วงศ์วิไล)
เจ้าของโครงการ/บริษัท **ทุ่งทองการ์เด้น จำกัด**
กันยายน 2563

บริษัท ทุ่งทองการ์เด้น จำกัด
TUNG TONG GARDEN CO.,LTD

ลงชื่อ *จ.จิณ*

(นางสาวจิราพันธุ์ จงกาญจนพรภูมิ)
ผู้อำนวยการสิ่งแวดล้อม/บริษัท **กรีน เอิร์ธ คอนซัลแตนท์ จำกัด**
กันยายน 2563

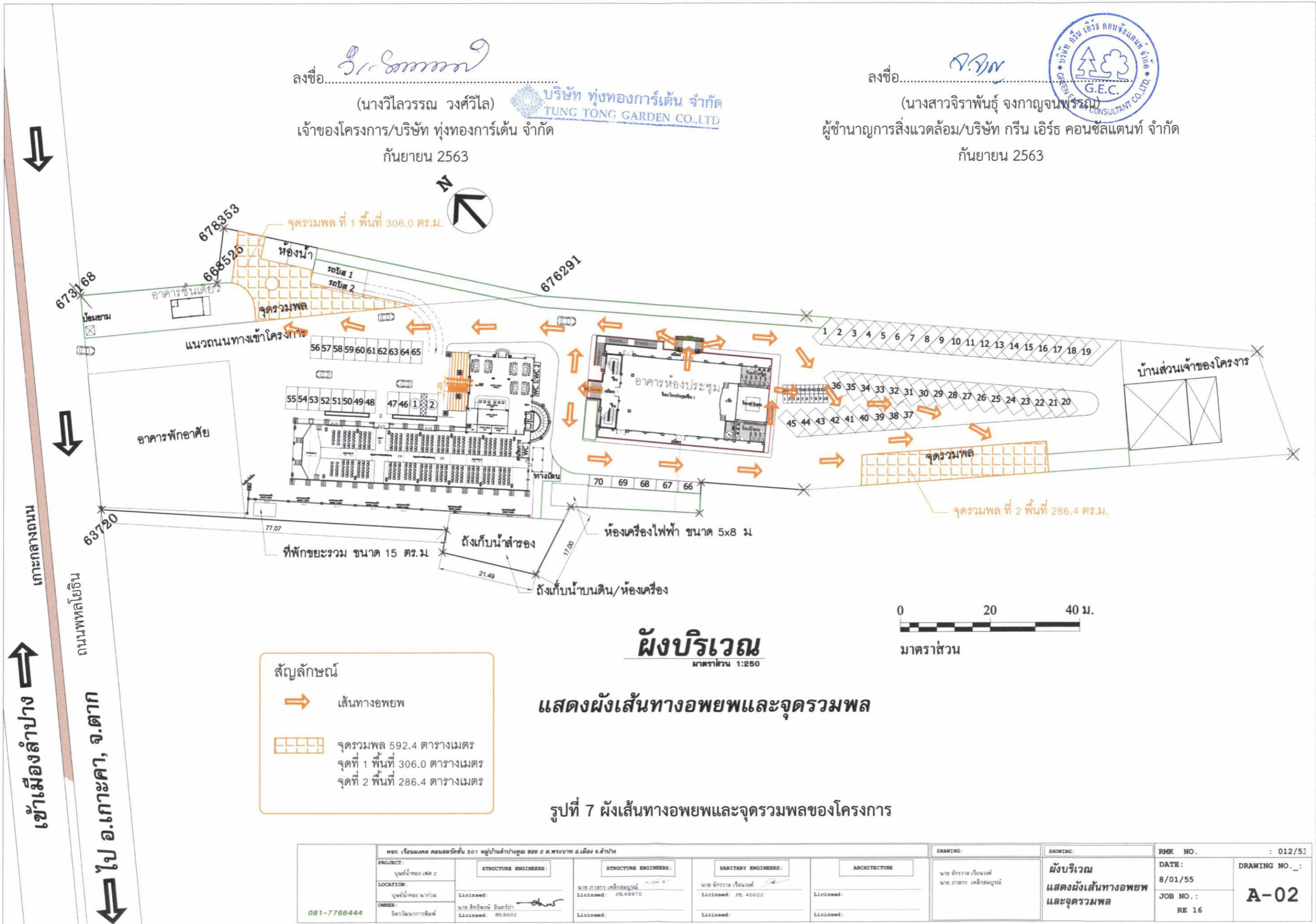

ลงชื่อ.....
(นางวิไลวรรณ วงศ์วิไล)

เจ้าของโครงการ/บริษัท ทุงทองการ์เด้น จำกัด
TUNG TONG GARDEN CO., LTD.
กันยายน 2563



ทิศเหนือ : โหนดส์ ใกล้เคียง



Not to scale



ทิศใต้ : พื้นที่ว่างและบ้านพักอาศัย



ทิศตะวันออก : พื้นที่สีเขียวและพื้นที่ว่างรอการใช้ประโยชน์



ทิศตะวันตก : พื้นที่สีเขียว

ลงชื่อ.....
(นางสาวจิราพันธ์ จงกาญจนพรหม)

ผู้อำนวยการสิ่งแวดล้อม/บริษัท กรีน เอิร์ธ คอนซัลแตนท์ จำกัด
กันยายน 2563



สัญลักษณ์

- อาคารโรงแรม
- อาคารห้องประชุม
- แนวกำแพงกันเสียงของโครงการ
- ระยะห่างจากโครงการถึงผู้รับ

รูปที่ 8 ตำแหน่งแนวกำแพงกันเสียง

ลงชื่อ..... *วิ. สรรพการ*.....

(นางวิไลวรรณ วงศ์วิไล)
 เจ้าของโครงการ/บริษัท พุ่งทองการ์เด้น จำกัด
 กันยายน 2563

บริษัท พุ่งทองการ์เด้น จำกัด
 TUNG TONG GARDEN CO., LTD.

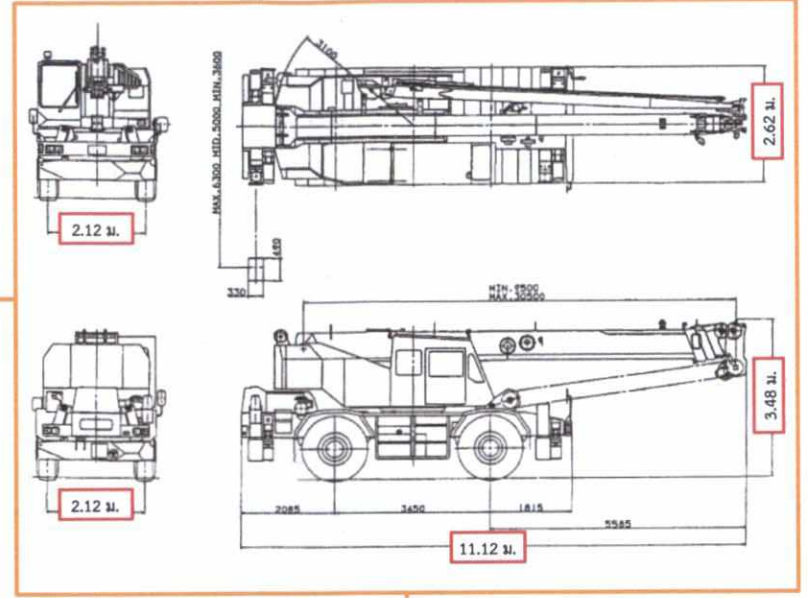

เกาะกลางถนน

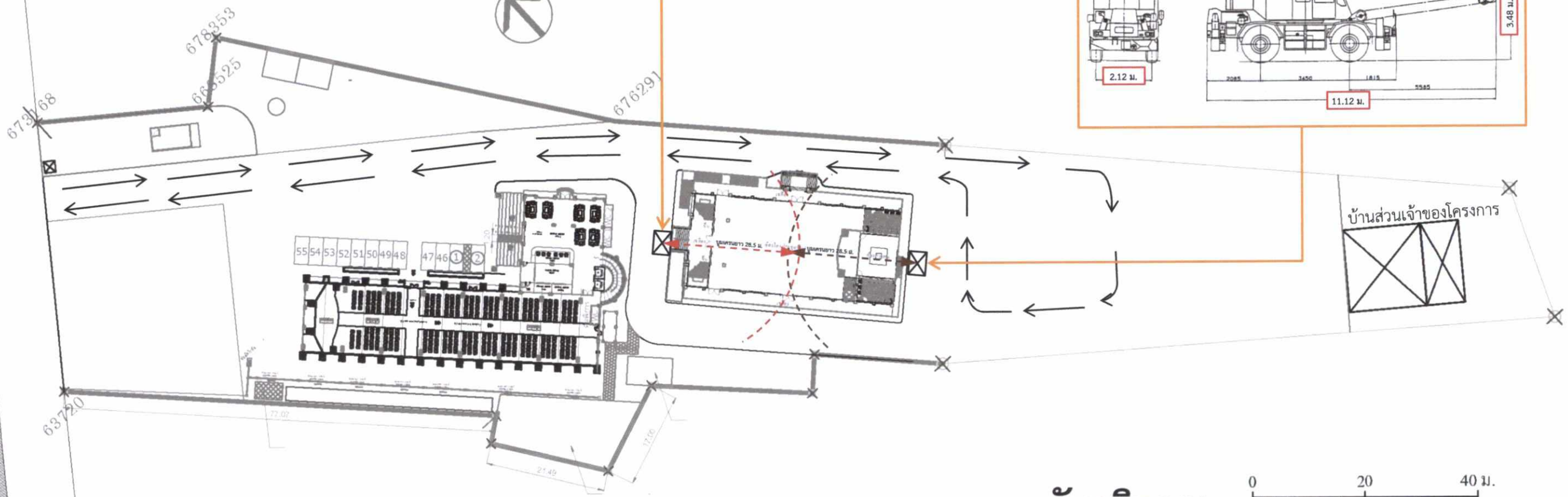

สัญลักษณ์

- เส้นทางเดินรถ
- ⊠ รถเครน 25 ตัน 4 ล้อ (TR 250 M-4)
- ⋯⋯⋯ บริเวณการทำงานของบูมเครน

ผังบริเวณ
 มาตรฐาน 1:250

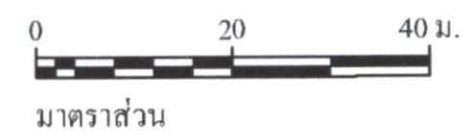

ลงชื่อ..... *จ.จิราพัญ*.....
 (นางสาวจิราพัญ จงกาญจน์พรหม)
 ผู้ชำนาญการสิ่งแวดล้อม/บริษัท กรีน เอิร์ธ คอนซัลแตนท์ จำกัด
 กันยายน 2563



รูปที่ 9 ผังก่อสร้างอาคาร

081-7766444	PROJECT: พุชย์บำรุง เฟส2	STRUCTURE ENGINEERS:	STRUCTURE ENGINEERS:	SANITARY ENGINEERS:	ARCHITECTURE:	DRAWING: นายจิราพัญ เรืองวงศ์ นายภาสกร อดิศักดิ์	SHOWING: ผังบริเวณ	RMK NO.: 012/53
	LOCATION: พุชย์บำรุง นาก่วม	OWNER: จิตวิมลการพิมพ์	STRUCTURE ENGINEERS: นายภาสกร อดิศักดิ์ Licensed: กบ.48970	SANITARY ENGINEERS: นายจิราพัญ เรืองวงศ์ Licensed: กบ.40022	ARCHITECTURE: Licensed:	DATE: 8/01/55	JOB NO.: RE 16	DRAWING NO.: A-02

ลงชื่อ.....
(นางวิไลวรรณ วงศ์วิไล)

บริษัท ทุ่งทองการ์เด้น จำกัด
JUNG TONG GARDEN CO.,LTD
เจ้าของโครงการ/บริษัท ทุ่งทองการ์เด้น จำกัด
กันยายน 2563

ลงชื่อ.....
(นางสาวจิราพันธุ์ จงกาญจนพรหม)

ผู้ชำนาญการสิ่งแวดล้อม/บริษัท กรีน เอิร์ธ คอนซัลแตนท์ จำกัด
กันยายน 2563

Not to Scale



จุดเก็บตัวอย่างน้ำก่อนออกนอกโครงการ

จุดเก็บตัวอย่างคุณภาพอากาศ (TSP,PM-10)

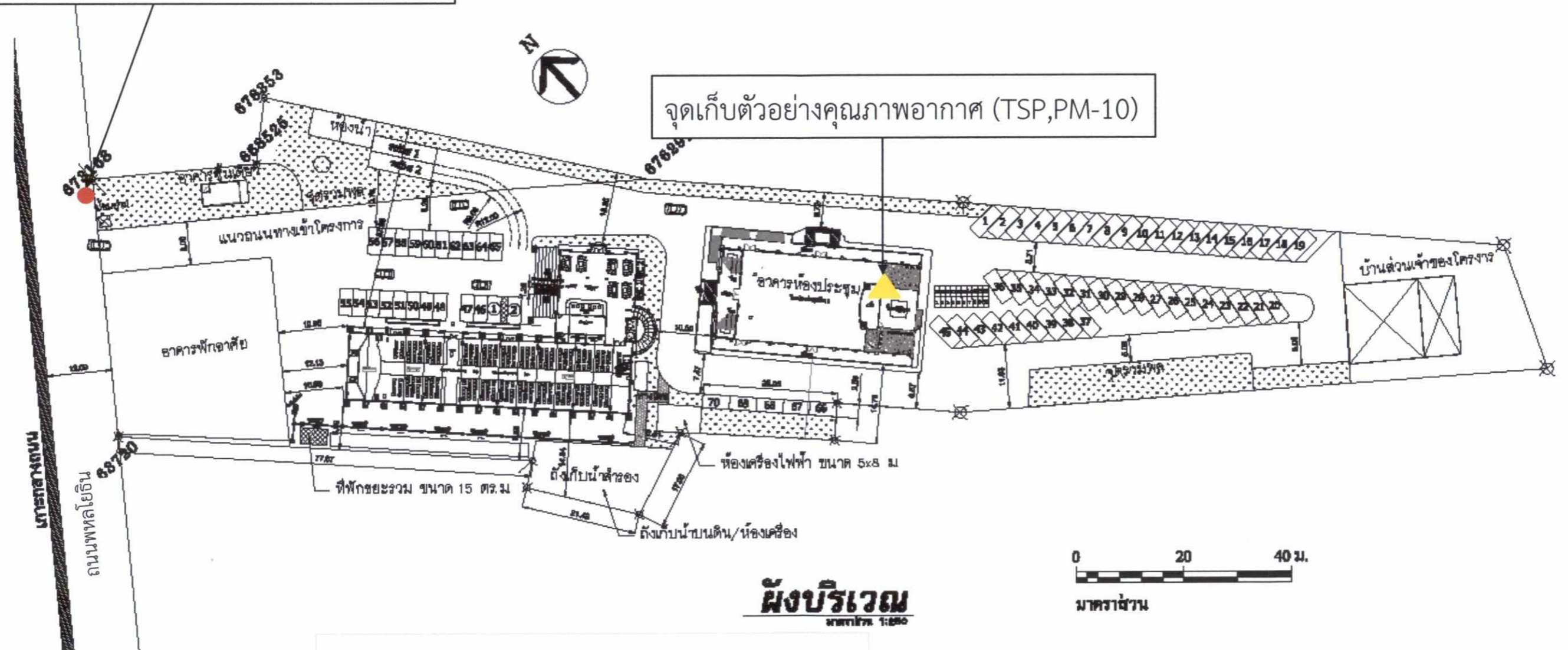

- สัญลักษณ์**
- จุดเก็บตัวอย่างคุณภาพอากาศ (TSP,PM-10)
 - จุดเก็บตัวอย่างน้ำก่อนออกนอกโครงการ

รูปที่ 10 จุดเก็บตัวอย่างอากาศและน้ำ (ระยะก่อสร้าง)

ลงชื่อ..... *วิ. สรรพกิจ*.....

(นางวิไลวรรณ วงศ์วิไล) บริษัท **ทุ่งทองการ์เด้น จำกัด**
เจ้าของโครงการ/บริษัท **ทุ่งทองการ์เด้น จำกัด** TUNG GARDEN CO.,LTD
กันยายน 2563

ลงชื่อ..... *จ.จ.ศ.*.....

(นางสาวจิราพันธ์ จงกาญจน์พรหม) ผู้ชำนาญการสิ่งแวดล้อม/บริษัท **กรีน เอิร์ธ คอนซัลแตนท์ จำกัด**
กันยายน 2563



สัญลักษณ์

- 1** น้ำก่อนเข้าระบบบำบัดน้ำเสียรวม
- 2** น้ำที่หลังจากผ่านระบบบำบัดน้ำเสีย
- 3** น้ำที่ก่อนออกนอกพื้นที่โครงการ
- - -** เส้นน้ำเสียโครงการ
- เส้นน้ำฝน

ผังบริเวณ
มาตราส่วน 1:250

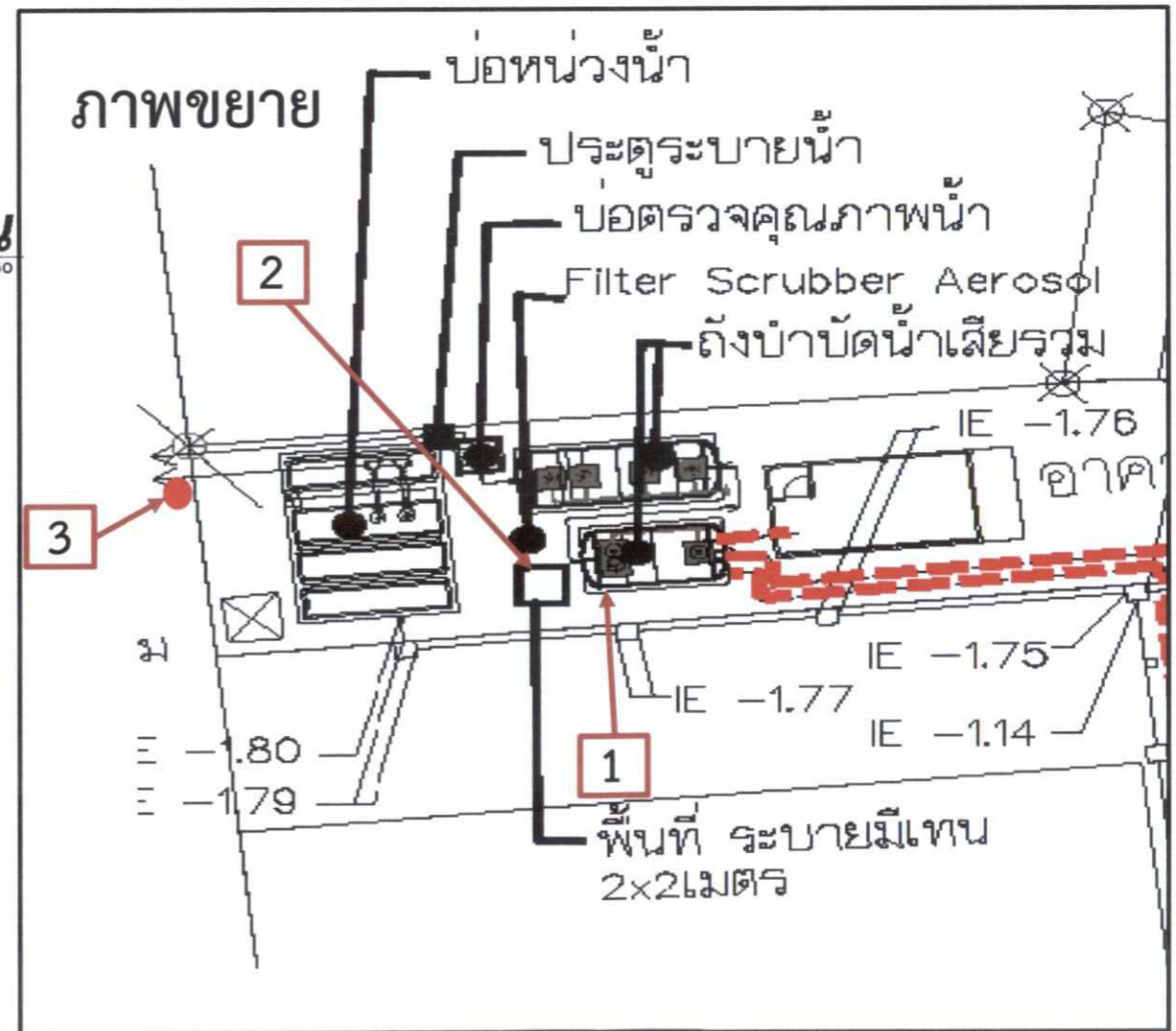

รูปที่ 11 จุดเก็บตัวอย่างน้ำ (ระยะดำเนินการ)