

ที่ ทส ๑๐๑๐.๕/ ๑ ๔ ๒ ๓ ๘



สำนักงานนโยบายและแผน
ทรัพยากรธรรมชาติและสิ่งแวดล้อม
๖๐/๑ ซอยพิบูลวัฒนา ๗ ถนนพระรามที่ ๖
แขวงพญาไท เขตพญาไท กรุงเทพฯ ๑๐๕๐๐

๑๕ ตุลาคม ๒๕๖๒

เรื่อง แจ้งผลการพิจารณารายงานการประเมินผลกระทบสิ่งแวดล้อมโครงการโรงแรม สุปิขมายุ อควา รีสอร์ท
ของบริษัท ทรี แอนด์ เอิร์ธ พร็อพเพอร์ตี้ จำกัด

เรียน ผู้ว่าราชการจังหวัดภูเก็ต

อ้างถึง หนังสือจังหวัดภูเก็ต ค่วนที่สุด ที่ ภก ๐๐๑๔.๒/๑๔๙๕๕๕ ลงวันที่ ๓๐ กันยายน ๒๕๖๒

สิ่งที่ส่งมาด้วย มาตรการป้องกันและแก้ไขผลกระทบสิ่งแวดล้อม และมาตรการติดตามตรวจสอบผลกระทบ
สิ่งแวดล้อมที่โครงการโรงแรม สุปิขมายุ อควา รีสอร์ท ของบริษัท ทรี แอนด์ เอิร์ธ พร็อพเพอร์ตี้
จำกัด ต้องยึดถือปฏิบัติอย่างเคร่งครัด

ตามหนังสือที่อ้างถึง จังหวัดภูเก็ต ได้แจ้งมติคณะกรรมการผู้ชำนาญการพิจารณารายงาน
ผลกระทบสิ่งแวดล้อมเบื้องต้นและรายงานการวิเคราะห์ผลกระทบสิ่งแวดล้อม ในเขตพื้นที่คุ้มครองสิ่งแวดล้อม
บริเวณจังหวัดภูเก็ต ในการประชุมครั้งที่ ๑๓/๒๕๖๒ เมื่อวันที่ ๑๑ กรกฎาคม ๒๕๖๒ คณะกรรมการ
ผู้ชำนาญการฯ มีมติให้ความเห็นชอบรายงานการประเมินผลกระทบสิ่งแวดล้อมโครงการโรงแรม สุปิขมายุ อควา
รีสอร์ท ของบริษัท ทรี แอนด์ เอิร์ธ พร็อพเพอร์ตี้ จำกัด ตั้งอยู่ที่ ถนนมะลิแก้ว ตำบลรัชฎา อำเภอเมืองภูเก็ต
จังหวัดภูเก็ต เป็นโครงการประเภทโรงแรม มีจำนวนห้องพัก ๘๑ ห้อง จัดทำรายงานฯ โดยบริษัท เจต คอนซัลแตนท์
จำกัด พร้อมทั้งมาตรการป้องกันและแก้ไขผลกระทบสิ่งแวดล้อม และมาตรการติดตามตรวจสอบผลกระทบ
สิ่งแวดล้อมที่โครงการโรงแรม สุปิขมายุ อควา รีสอร์ท ของบริษัท ทรี แอนด์ เอิร์ธ พร็อพเพอร์ตี้ จำกัด ต้องยึดถือ
ปฏิบัติอย่างเคร่งครัด ความละเอียดแจ้งแล้ว นั้น

สำนักงานนโยบายและแผนทรัพยากรธรรมชาติและสิ่งแวดล้อม รับทราบการแจ้งมติ
คณะกรรมการผู้ชำนาญการพิจารณารายงานผลกระทบสิ่งแวดล้อมเบื้องต้นและรายงานการวิเคราะห์ผลกระทบ
สิ่งแวดล้อม ในเขตพื้นที่คุ้มครองสิ่งแวดล้อม บริเวณจังหวัดภูเก็ต ดังกล่าว โดยให้บริษัท ทรี แอนด์ เอิร์ธ พร็อพเพอร์ตี้
จำกัด เจ้าของโครงการปฏิบัติตามมาตรการป้องกันและแก้ไขผลกระทบสิ่งแวดล้อมและมาตรการติดตาม
ตรวจสอบผลกระทบสิ่งแวดล้อมอย่างเคร่งครัด รายละเอียดตามสิ่งที่ส่งมาด้วย ทั้งนี้ หากจังหวัดภูเก็ตได้อนุญาต
โครงการแล้ว ขอความร่วมมือจังหวัดภูเก็ตส่งสำเนาใบอนุญาตพร้อมเงื่อนไขให้สำนักงานนโยบายฯ ทราบด้วย

จึงเรียนมาเพื่อโปรดพิจารณา

ขอแสดงความนับถือ

(นายพุดพิงศ์ สุรพฤตย์)

รองเลขาธิการฯ รักษาการแทน

เลขาธิการสำนักงานนโยบายและแผนทรัพยากรธรรมชาติและสิ่งแวดล้อม

กองวิเคราะห์ผลกระทบสิ่งแวดล้อม

โทรศัพท์ ๐ ๒๒๖๕ ๖๕๐๐ กต ๒ กต ๖๘๑๐-๖๘๑๕

โทรสาร ๐ ๒๒๖๕ ๖๖๑๖

มาตรการป้องกันและแก้ไขผลกระทบสิ่งแวดล้อมและมาตรการติดตามตรวจสอบผลกระทบสิ่งแวดล้อม

โครงการโรงแรม สุพิขฌาย์ อควา รีสอร์ท

ของ บริษัท ทรี แอนด์ เอิร์ธ พร็อพเพอร์ตี้ จำกัด ต้องยึดถือปฏิบัติอย่างเคร่งครัด

โครงการจะต้องปฏิบัติตามมาตรการป้องกันและแก้ไขผลกระทบสิ่งแวดล้อม และมาตรการติดตามตรวจสอบผลกระทบสิ่งแวดล้อม ตามที่เสนอไว้ในรายงานการประเมินผลกระทบสิ่งแวดล้อม โครงการโรงแรม สุพิขฌาย์ อควา รีสอร์ท ตั้งอยู่ที่ ถนนมะลิแก้ว ตำบลรัชฎา อำเภอเมืองภูเก็ต จังหวัดภูเก็ต เป็นโครงการประเภทโรงแรม ประกอบด้วย อาคาร ค.ส.ล. 1 ชั้น จำนวน 11 อาคาร และอาคาร ค.ส.ล. 2 ชั้น จำนวน 24 อาคาร และมีห้องพักรวมทั้งสิ้น 81 ห้องพัก มีเนื้อที่ 9-0-85.1 ไร่ หรือ 14,740.4 ตารางเมตร จัดทำรายงานฯ โดย บริษัท เจต คอนซัลแตนท์ จำกัด ดังรายละเอียดต่อไปนี้

1. โครงการจะยึดถือปฏิบัติตามมาตรการป้องกันและแก้ไขผลกระทบสิ่งแวดล้อม และมาตรการติดตามตรวจสอบผลกระทบสิ่งแวดล้อม ตามที่เสนอไว้ในรายงานการประเมินผลกระทบสิ่งแวดล้อม โครงการโรงแรม สุพิขฌาย์ อควา รีสอร์ท จำนวน 81 ห้องพัก ของบริษัท ทรี แอนด์ เอิร์ธ พร็อพเพอร์ตี้ จำกัด อย่างเคร่งครัด

2. โครงการจะต้องบันทึกผลการติดตามตรวจสอบการดำเนินการหรือการปฏิบัติตามมาตรการป้องกันและแก้ไขผลกระทบสิ่งแวดล้อม และมาตรการติดตามตรวจสอบผลกระทบสิ่งแวดล้อมตามที่เสนอไว้ในรายงานการประเมินผลกระทบสิ่งแวดล้อม และส่งผลการดำเนินการมายังหน่วยงานอนุญาตและสำนักงานนโยบายและแผนทรัพยากรธรรมชาติและสิ่งแวดล้อม ตามแนวทางการเสนอรายงานผลการปฏิบัติตามมาตรการป้องกันและแก้ไขผลกระทบสิ่งแวดล้อม และมาตรการติดตามตรวจสอบผลกระทบสิ่งแวดล้อม

3. ในกรณีที่โครงการมีความจำเป็นต้องเปลี่ยนแปลงรายละเอียดโครงการ หรือมาตรการป้องกันและแก้ไขผลกระทบสิ่งแวดล้อม และมาตรการติดตามตรวจสอบผลกระทบสิ่งแวดล้อม ตามที่เสนอไว้ในรายงานการประเมินผลกระทบสิ่งแวดล้อม ที่ได้รับความเห็นชอบไว้แล้ว ให้โครงการแจ้งให้หน่วยงานที่มีอำนาจหน้าที่ในการพิจารณาอนุมัติหรืออนุญาตดำเนินการดังนี้

1) หากหน่วยงานผู้อนุมัติหรืออนุญาตเห็นว่าการเปลี่ยนแปลงดังกล่าว เกิดผลดีต่อสิ่งแวดล้อมมากกว่า หรือเทียบเท่ามาตรการที่กำหนดไว้ในรายงานการประเมินผลกระทบสิ่งแวดล้อม ที่ได้รับความเห็นชอบไว้แล้ว ให้หน่วยงานผู้อนุมัติหรืออนุญาตรับจัดแจ้งให้เป็นไปตามหลักเกณฑ์ และเงื่อนไขที่กำหนดไว้ในกฎหมายนั้นๆ ต่อไป พร้อมกับให้จัดทำสำเนาการเปลี่ยนแปลงดังกล่าวข้างต้นที่รับจัดแจ้งไว้ แจ้งให้สำนักงานนโยบายและแผนทรัพยากรธรรมชาติและสิ่งแวดล้อมเพื่อทราบ



นายโยธสาร ยอแสงรัตน์ และ นายประเสริฐ เทพละอง)
กรรมการผู้มีอำนาจลงนาม บริษัท ทรี แอนด์ เอิร์ธ พร็อพเพอร์ตี้ จำกัด

สิงหาคม 2562

ลงชื่อ.....
(นายเจนณรงค์ สันสน)

บุคคลธรรมดาผู้มีสิทธิจัดทำรายงาน บริษัท เจต คอนซัลแตนท์ จำกัด

สิงหาคม 2562

2) หากหน่วยงานผู้อนุมัติหรืออนุญาต เห็นว่าการเปลี่ยนแปลงดังกล่าว อาจกระทบต่อสาระสำคัญ ในรายงานการประเมินผลกระทบสิ่งแวดล้อม ที่ได้รับความเห็นชอบไว้แล้ว ให้หน่วยงานผู้อนุมัติหรืออนุญาต จัดส่ง รายงานการเปลี่ยนแปลงดังกล่าว ให้สำนักงานนโยบายและแผนทรัพยากรธรรมชาติและสิ่งแวดล้อม เพื่อเสนอให้ คณะกรรมการผู้ชำนาญการพิจารณารายงานการประเมินผลกระทบสิ่งแวดล้อมและรายงานผลกระทบสิ่งแวดล้อม เบื้องต้น (คชก.) ชุดที่เกี่ยวข้อง ให้ความเห็นชอบประกอบก่อนดำเนินการเปลี่ยนแปลง และเมื่อโครงการได้รับอนุมัติ หรืออนุญาตให้มีการเปลี่ยนแปลง ให้หน่วยงานผู้อนุมัติหรืออนุญาตแจ้งผลการเปลี่ยนแปลงดังกล่าวให้สำนักงาน นโยบายและแผนทรัพยากรธรรมชาติและสิ่งแวดล้อมเพื่อทราบ

4. เมื่อเจ้าของโครงการดำเนินโครงการเสร็จสิ้นแล้ว และก่อนที่จะมีการโอนสิทธิให้กับนิติบุคคล (ในกรณีที่มีการโอนสิทธิ) เจ้าของโครงการมีหน้าที่ต้องแจ้งให้นิติบุคคลผู้รับโอนทราบถึงสิทธิและหน้าที่ในการปฏิบัติตามมาตรการ ป้องกันและแก้ไขผลกระทบสิ่งแวดล้อม และมาตรการติดตามตรวจสอบผลกระทบสิ่งแวดล้อม ที่ระบุไว้ในรายงานการ ประเมินผลกระทบสิ่งแวดล้อม อย่างเคร่งครัด หากเจ้าของโครงการไม่มีหลักฐานการแจ้งสิทธิและหน้าที่ และหลักฐาน การรับทราบถึงสิทธิและหน้าที่ดังกล่าวของนิติบุคคล ให้ถือว่าเจ้าของโครงการยังต้องรับผิดชอบตามสิทธิและหน้าที่ที่ กำหนดไว้ในมาตรการป้องกันและแก้ไขผลกระทบสิ่งแวดล้อม และมาตรการติดตามตรวจสอบผลกระทบสิ่งแวดล้อม ที่ระบุไว้ในรายงานผลกระทบสิ่งแวดล้อมเบื้องต้นอย่างเคร่งครัด

5. หากได้รับการร้องเรียนจากประชาชนว่าได้รับความเดือดร้อน รำคาญจากกิจกรรมการดำเนินการโครงการ หรือโครงการก่อให้เกิดความเสียหายแก่สาธารณสมบัติ หรือชีวิตและทรัพย์สินของประชาชน เจ้าของโครงการหรือนิติ บุคคลผู้รับโอนสิทธิและหน้าที่ในการปฏิบัติตามมาตรการป้องกันและแก้ไขผลกระทบสิ่งแวดล้อมและมาตรการติดตาม ตรวจสอบผลกระทบสิ่งแวดล้อม จะต้องดำเนินการแก้ไขปัญหาดังกล่าวโดยไม่ชักช้า และแจ้งหน่วยงานอนุญาต สำนักงานนโยบายและแผนทรัพยากรธรรมชาติและสิ่งแวดล้อม และหน่วยงานที่เกี่ยวข้องทราบเพื่อหาแนวทางหรือ มาตรการในการแก้ไขปัญหาต่อไป



ลงชื่อ.....
(นายคุณากร ยอแสงรัตน์ และ นายประเสริฐ เทพละออง)

กรรมการผู้มีอำนาจลงนาม บริษัท ทรี แอนด์ เอิร์ธ พร็อพเพอร์ตี้ จำกัด

สิงหาคม 2562

ลงชื่อ.....
CONSULTANT CO., LTD

(นายเจนณรงค์ สันสน)

บุคคลธรรมดาผู้มีสิทธิจัดทำรายงาน บริษัท เจต คอนซัลแตนท์ จำกัด

สิงหาคม 2562

ตารางที่ 1 ผลกระทบต่อสิ่งแวดล้อมที่สำคัญมาตรการป้องกันและแก้ไขผลกระทบต่อสิ่งแวดล้อมและมาตรการติดตามตรวจสอบผลกระทบต่อสิ่งแวดล้อมในระยะก่อสร้าง
โครงการโรงแรม สุพิชฌาย์ อควา รีสอร์ท ตั้งอยู่ที่ ถนนมะลิแก้ว ตำบลรัชฎา อำเภอเมืองภูเก็ต จังหวัดภูเก็ต

องค์ประกอบทางสิ่งแวดล้อม และคุณค่าต่างๆ	ผลกระทบต่อสิ่งแวดล้อมที่สำคัญ	มาตรการป้องกันและแก้ไข ผลกระทบต่อสิ่งแวดล้อม	มาตรการติดตามตรวจสอบ ผลกระทบต่อสิ่งแวดล้อม
1 ผลกระทบต่อทรัพยากรทางกายภาพ			
<p>1.1 สภาพภูมิประเทศ</p> <p>พื้นที่โครงการดำเนินบนเอกสารสิทธิ์ที่ดิน จำนวน 1 ฉบับ โฉนดที่ดินเลขที่ 64570 เลขที่ดิน 3 มีเนื้อที่ทั้งหมด 9-0-85.1 ไร่ หรือ 3,685.1 ตารางวา หรือ 14,740.4 ตารางเมตร สภาพปัจจุบันเป็นพื้นที่ลาด และเป็นพื้นที่ป่าผสม เช่น ต้นเหียง ต้นสะตอ ต้นมะม่วง ต้นมะพร้าว ต้นกระถิน เป็นต้น</p> <p><u>1.1 สภาพพื้นที่และบริเวณข้างเคียง และระดับดินเดิม</u></p> <p>พื้นที่โครงการฯ ปัจจุบันเป็นพื้นที่ลาดเชิงเขา การใช้ประโยชน์ที่ดินโดยรอบโครงการมีลักษณะมีการใช้ประโยชน์ที่ดินเป็นท่าเรือ โรงแรม รีสอร์ท บ้านแถวให้เช่ารายเดือน ร้านค้า ร้านอาหาร และที่รกร้าง เป็นต้น</p> <p><u>1.2 ปริมาณดินขุด และปริมาณดินถมจากการก่อสร้างโครงการ</u></p> <p>โครงการจะมีการปรับพื้นที่เพื่อก่อสร้างชั้นใต้ดิน ระบบบำบัดน้ำเสียและบ่อหน่วงน้ำของโครงการ โดยจะมีการเปิดหน้าดินเฉพาะบริเวณที่มีการก่อสร้างเท่านั้น สำหรับการขุดดินโครงการจะมีการขุดดินเฉพาะบริเวณที่ก่อสร้างเท่านั้น ประกอบด้วยดินขุดชั้นใต้ดินพร้อมกับการก่อสร้างบ่อหน่วงน้ำ ถังบำบัดน้ำเสีย บ่อเก็บน้ำใต้ดิน และสระว่ายน้ำ รวมปริมาณดินขุดทั้งหมด</p>		<p>1.สำรวจพื้นที่ก่อนการก่อสร้างโดยผู้ได้รับอนุญาตตามวิชาชีพ ทั้งนี้ ห้ามทำการก่อสร้างในพื้นที่ที่มีความลาดชันมากกว่า ร้อยละ 35 รวมทั้งจัดทำป้ายประชาสัมพันธ์ถึงรายละเอียดโครงการ ระยะเวลาที่ดำเนินการก่อสร้าง บริษัทรับเหมาก่อสร้าง เบอร์โทรติดต่อเจ้าของโครงการ รวมทั้งติดตั้งกล่องร้องเรียนบริเวณป้อมยามด้านหน้าพื้นที่ก่อสร้างและเป็นบริเวณที่เห็นชัดเจน</p> <p>2.ผู้ควบคุมงานก่อสร้างจะต้องเข้าไปสำรวจสภาพอาคาร บ้านเรือนใกล้เคียง โดยให้เจ้าของบ้านร่วมในการสำรวจถ่ายภาพประกอบและทำบันทึกพร้อมกัน เพื่อเป็นหลักฐานป้องกันการขัดแย้งกรณี อาคาร บ้านเรือนเกิดความเสียหาย และเมื่อพบว่ามีการก่อสร้างสร้างความเสียหายให้กับอาคารข้างเคียงต้องซ่อมแซมแก้ไขทันที โดยไม่ต้องรอประกันภัย ซึ่งสามารถติดต่อไปยังวิศวกรโครงการที่พื้นที่ก่อสร้างได้ทุกวัน</p> <p>3.จัดทำรั้วชั่วคราว (Metal sheet) รอบบริเวณพื้นที่ก่อสร้างเพื่อป้องกันดินในช่วงเพื่อช่วยลดผลกระทบ</p>	<p>1.จัดให้มีเจ้าหน้าที่รับเรื่องร้องเรียนที่อาจเกิดจากการก่อสร้าง หากพบว่ามีเรื่องร้องเรียนต้องจัดเจ้าหน้าที่เข้าตรวจสอบและแก้ไขปัญหาที่พบโดยทันทีและหากไม่สามารถตกลงกันได้ให้ใช้โทรภาคีเข้ามาช่วยไกล่เกลี่ยโครงการ</p> <p><u>สถานที่ตรวจสอบ</u></p> <ul style="list-style-type: none"> - บ้านพักอาศัยบริเวณข้างเคียง <u>ดัชนีที่ใช้ตรวจสอบ</u> - เรื่องร้องเรียนจากผู้ได้รับผลกระทบ <u>ความถี่ในการตรวจสอบ</u> - สัปดาห์ละ 1 ครั้ง - ตลอดระยะเวลาก่อสร้าง <u>ผู้รับผิดชอบ</u> - ผู้รับเหมาก่อสร้าง - และเจ้าของโครงการ <p>2.ตรวจสอบให้มีการติดตั้ง</p>



ลงชื่อ.....

(นาย कुमार ยอแสงรัตน์ และ นายประเสริฐ เทพละอง)
กรรมการผู้มีอำนาจลงนาม บริษัท ทรี แอนด์ เอิร์ธ พร็อพเพอร์ตี้ จำกัด

สิงหาคม 2562

3/171

ลงชื่อ.....

(นายเจนณรงค์ สันสน)-MADE CONSULTANT CO.,
บุคคลธรรมดาผู้มีสิทธิจัดทำรายงาน บริษัท เจต คอนซัลแตนท์ จำกัด

สิงหาคม 2562

ตารางที่ 1 ผลกระทบต่อสิ่งแวดล้อมที่สำคัญมาตรการป้องกันและแก้ไขผลกระทบต่อสิ่งแวดล้อมและมาตรการติดตามตรวจสอบผลกระทบต่อสิ่งแวดล้อมในระยะก่อสร้าง
โครงการโรงแรม สุพิชฌาย์ อควา รีสอร์ท ตั้งอยู่ที่ ถนนมะลิแก้ว ตำบลรัชฎา อำเภอเมืองภูเก็ต จังหวัดภูเก็ต

องค์ประกอบทางสิ่งแวดล้อมและคุณค่าต่างๆ	ผลกระทบต่อสิ่งแวดล้อมที่สำคัญ	มาตรการป้องกันและแก้ไขผลกระทบต่อสิ่งแวดล้อม	มาตรการติดตามตรวจสอบผลกระทบต่อสิ่งแวดล้อม
	<p>ประมาณ 5,856.70 ลูกบาศก์เมตร</p> <p><u>1.3 ความลาดเอียงของพื้นที่ที่จะทำการปรับ</u> ความลาดเอียงของการขุดดิน และถมดิน จะดำเนินการตามหลักวิชาการ โดยยึดถือตามการออกแบบของวิศวกรผู้มีวุฒิ</p> <p><u>1.4 ระยะห่างจากขอบพื้นที่ และสิ่งปลูกสร้างใกล้เคียงนั้น</u> พื้นที่ที่มีการขุดดินมีความลึก ไม่เกิน 3 เมตร จะกำหนดระยะห่างจากขอบพื้นที่และสิ่งปลูกสร้างใกล้เคียงโดยรอบไม่น้อยกว่า 3 เมตร รวมทั้งออกแบบให้มีปอดักตะกอน และกำแพงกันดินชั่วคราวบริเวณที่ทำการขุดดิน และถมดิน</p> <p><u>1.5 วิธีการในการขุดดิน</u> จะใช้หลักการขุดดินพื้นที่เป็นเชิงลาด และเป็นชั้นบันได ในการดำเนินการก็จะแบ่งพื้นที่เป็นระยะไม่ได้ดำเนินการพร้อมกันทั้งโครงการฯ โดยจะทำการปกคลุมหน้าดินด้วยต้นหญ้า และต้นกระดุมทองเลื้อยบนผิวหน้าทันทีภายหลังที่ปรับพื้นที่เสร็จ ทั้งนี้ ในขณะที่มีการปรับพื้นที่นั้น อาจทำให้เกิดฝุ่นฟุ้งกระจาย จึงทำให้ส่งผลกระทบต่อเรื่องคุณภาพอากาศได้จึงมีการฉีดพรมน้ำบริเวณพื้นที่โครงการ เพื่อป้องกันฝุ่นฟุ้งกระจาย ซึ่งกิจกรรมดังกล่าวจะใช้ช่วงเวลาสั้นๆ ดังนั้น ในระยะเวลาการก่อสร้างคาด</p>	<p>ทางด้านทัศนียภาพจากการเปลี่ยนแปลงสภาพพื้นที่ก่อสร้างในช่วงก่อสร้าง</p> <p>4.จัดวางผังบริเวณโครงการ รวมทั้งระบบ สาธารณูปโภค และระบบสุขาภิบาลของคนงาน ก่อสร้างให้อยู่ห่างจากบ้านพักอาศัยมากที่สุด และการก่อสร้างจะต้องไม่กีดขวางการจราจรบนถนน</p> <p>5.การก่อสร้างฐานรากอาคารต้องทำการออกแบบฐานรากอาคารให้มีความแข็งแรงโดยมีการเจาะสำรวจดินเพื่อดูสภาพของพื้นดินที่จะทำการก่อสร้างเพื่อให้เกิดความปลอดภัย รวมทั้งการออกแบบต้องคำนึงถึงเรื่องน้ำใต้ดินที่จะมีผลต่ออาคารและจากโครงสร้างอาคารที่จะมีผลต่อน้ำใต้ดินร่วมด้วย เพื่อที่จะทำให้การก่อสร้างฐานรากอาคารไม่ส่งผลกระทบต่อสภาพภูมิประเทศ</p> <p>6.ผู้รับเหมาก่อสร้างต้องปฏิบัติตามมาตรการในการควบคุมการก่อสร้าง โดยปฏิบัติตามกฎกระทรวงฉบับที่ 4 (พ.ศ. 2526) ออกตามความในพระราชบัญญัติควบคุมอาคาร พ.ศ.2522 และประกาศกระทรวงมหาดไทยอย่างเคร่งครัด</p> <p>7.กรณีมีการเปลี่ยนแปลงมาตรการเจ้าของโครงการฯ</p>	<p>(Metal sheet) รอบพื้นที่โครงการ</p> <p><u>สถานที่ตรวจสอบ</u></p> <ul style="list-style-type: none"> - บริเวณพื้นที่ก่อสร้าง - <u>ดัชนีที่ใช้ตรวจสอบ</u> - การติดตั้งรั้ว Metal Sheet - <u>ความถี่ในการตรวจสอบ</u> - สัปดาห์ละ 1 ครั้ง - ตลอดระยะเวลาก่อสร้าง - <u>ผู้รับผิดชอบ</u> - ผู้รับเหมาก่อสร้าง และเจ้าของโครงการ - 3.ตรวจสอบให้มีมาตรการป้องกันการชะล้างพังทลายของดินครอบคลุมพื้นที่โครงการ - <u>สถานที่ตรวจสอบ</u> - บริเวณพื้นที่ก่อสร้าง - <u>ดัชนีที่ใช้ตรวจสอบ</u> - ร่องดักตะกอน



ลงชื่อ.....

(นายคุณากร ยอแสงรัตน์ และ นายประเสริฐ เทพละออง)
กรรมการผู้มีอำนาจลงนาม บริษัท ทรี แอนด์ เอิร์ธ พร็อพเพอร์ตี้ จำกัด

สิงหาคม 2562

ลงชื่อ.....

(นายเจนณรงค์ สันสน) JADE CONSULTANT CO

บุคคลธรรมดาผู้มีสิทธิจัดทำรายงาน บริษัท เจต คอนซัลแตนท์ จำกัด

สิงหาคม 2562

ตารางที่ 1 ผลกระทบต่อสิ่งแวดล้อมที่สำคัญมาตรการป้องกันและแก้ไขผลกระทบสิ่งแวดล้อมและมาตรการติดตามตรวจสอบผลกระทบสิ่งแวดล้อมในระยะก่อสร้าง
โครงการโรงแรม สุพิชฌาย์ อควา รีสอร์ท ตั้งอยู่ที่ ถนนมะลิแก้ว ตำบลรัชฎา อำเภอเมืองภูเก็ต จังหวัดภูเก็ต

องค์ประกอบทางสิ่งแวดล้อม และคุณค่าต่างๆ	ผลกระทบต่อสิ่งแวดล้อมที่สำคัญ	มาตรการป้องกันและแก้ไข ผลกระทบสิ่งแวดล้อม	มาตรการติดตามตรวจสอบ ผลกระทบสิ่งแวดล้อม
	<p>ว่ามีการเปลี่ยนแปลงสภาพภูมิประเทศไม่มากนัก</p>	<p>จะต้องดำเนินการแจ้งขอความเห็นชอบจากหน่วยงานผู้ อนุญาตก่อนดำเนินการ</p> <p>8.เจ้าของโครงการจะต้องระบุนการดำเนินการตามมาตรการ ป้องกันและแก้ไขผลกระทบสิ่งแวดล้อมตามที่ได้รับการ เห็นชอบไว้ในสัญญาว่าจ้าง พร้อมแนบรายละเอียด มาตรการฯ ไว้แนบท้ายสัญญา</p> <p>9.จัดทำกำแพงกันดินรอบบริเวณพื้นที่ก่อสร้างที่เสี่ยงต่อ การเกิดดินถล่มเพื่อป้องกันดินที่เกิดจากการก่อสร้างไหล เข้าสู่พื้นที่ข้างเคียง และเพื่อช่วยลดผลกระทบทางด้าน ทัศนียภาพจากการเปลี่ยนแปลงสภาพพื้นที่ก่อสร้างในช่วง ก่อสร้าง</p> <p>10.จัดทำรั้วชั่วคราวสูง 2.0 เมตร รอบพื้นที่ก่อสร้างตาม แนวเขตที่ดินตลอดจนบริเวณที่จะทำการก่อสร้างเพื่อ ป้องกันการชะล้างพังทลายของดินออกสู่พื้นที่ข้างเคียง</p> <p>11.จัดให้มีการปลูกพืชคลุมดินหากมีพื้นที่ในโครงการที่ไม่มี การใช้งานในกิจกรรมการก่อสร้างเป็นเวลา 3 เดือน</p> <p>12.ในระยะเตรียมความพร้อมเพื่อทำการปรับพื้นที่ ทาง โครงการจะมีการก่อสร้างระบบระบายน้ำเพื่อทำการ</p>	<p>- กำแพงกันดินชั่วคราว - จุดล้างล้อรถ - บ่อน้ำชั่วคราว <u>ความถี่ในการตรวจสอบ</u> - สัปดาห์ละ 1 ครั้ง ตลอดระยะเวลาก่อสร้าง <u>ผู้รับผิดชอบ</u> - ผู้รับเหมาก่อสร้าง และเจ้าของโครงการ</p>



ลงชื่อ.....
(นาย कुमार ยอแสงรัตน์ และ นายประเสริฐ เทพละออง)
กรรมการผู้มีอำนาจลงนาม บริษัท ทรี แอนด์ เอิร์ธ พร็อพเพอร์ตี้ จำกัด
สิงหาคม 2562

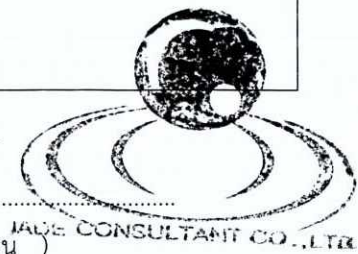

ลงชื่อ.....
(นายเจนณรงค์ สันสน)
บุคคลธรรมดาผู้มีสิทธิจัดทำรายงาน บริษัท เจต คอนซัลแตนท์ จำกัด
สิงหาคม 2562

ตารางที่ 1 ผลกระทบต่อสิ่งแวดล้อมที่สำคัญมาตรการป้องกันและแก้ไขผลกระทบต่อสิ่งแวดล้อมและมาตรการติดตามตรวจสอบผลกระทบต่อสิ่งแวดล้อมในระยะก่อสร้าง
โครงการโรงแรม สุพิชฌาย์ อควา รีสอร์ท ตั้งอยู่ที่ ถนนมะลิแก้ว ตำบลรัชฎา อำเภอเมืองภูเก็ต จังหวัดภูเก็ต

องค์ประกอบทางสิ่งแวดล้อม และคุณค่าต่างๆ	ผลกระทบต่อสิ่งแวดล้อมที่สำคัญ	มาตรการป้องกันและแก้ไข ผลกระทบต่อสิ่งแวดล้อม	มาตรการติดตามตรวจสอบ ผลกระทบต่อสิ่งแวดล้อม
		<p>ระบายน้ำที่เกิดขึ้นในกรณีฝนตก โดยรูปแบบการก่อสร้างจะมีลักษณะเป็นร่องตักตะกอนตามแนวระดับความลาดชันของโครงการเป็นระยะๆ เพื่อลดผลกระทบจากการชะล้างพังทลายของของดิน โดยทุกระยะไม่เกิน 10 เมตร จะจัดให้มีบ่อตักตะกอนอีกชั้นหนึ่งเพื่อชะลอการไหลของน้ำ และเป็นบ่อสำหรับพักน้ำเพื่อให้ตะกอนที่ไหลมากับน้ำมีระยะเวลาในการตกตะกอนในเบื้องต้น ก่อนที่จะไหลลงสู่พื้นที่หนองน้ำต่อไป</p> <p>13.โครงการต้องเริ่มดำเนินการในช่วงที่เป็นช่วงที่มีฝนตกน้อย หรือคือในช่วงที่ไม่ใช่ฤดูมรสุม เพื่อลดการชะล้างพังทลายของดินจากน้ำฝนที่ตกลงมา โดยวัตถุประสงค์ของการลดการชะล้างพังทลายของดินจะทำการเปิดพื้นที่ให้เป็นที่ว่างโล่ง โดยปราศจากพืชปกคลุมในช่วงระยะเวลาที่สั้นที่สุด และลดความเร็วของน้ำไหลบ่าหน้าดินโดยการควบคุมหรือลดความเร็วของน้ำไหลบ่าลงให้ได้มากที่สุด และในการก่อสร้างโครงการนั้นจะทำการก่อสร้างไล่จากด้านล่างของพื้นที่ขึ้นไปยังด้านบนเพื่อย่อยต่อการควบคุมการไหลบ่าของน้ำฝนจากด้านบน</p>	



(นายคุณากร ยอแสงรัตน์ และ นายประเสริฐ เทพละอง)

กรรมการผู้มีอำนาจลงนาม บริษัท ทรี แอนด์ เอิร์ธ พร็อพเพอร์ตี้ จำกัด

สิงหาคม 2562

6/171

ลงชื่อ.....

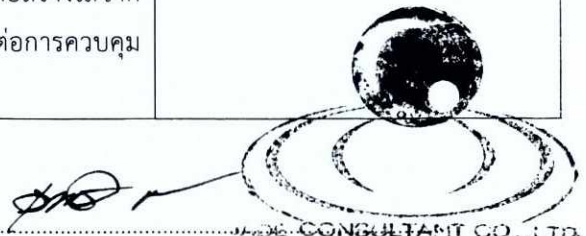

(นายเจนณรงค์ สันสน)

บุคคลธรรมดาผู้มีสิทธิจัดทำรายงาน บริษัท เจต คอนซัลแตนท์ จำกัด

สิงหาคม 2562

ตารางที่ 1 ผลกระทบต่อสิ่งแวดล้อมที่สำคัญมาตรการป้องกันและแก้ไขผลกระทบต่อสิ่งแวดล้อมและมาตรการติดตามตรวจสอบผลกระทบต่อสิ่งแวดล้อมในระยะก่อสร้าง
โครงการโรงแรม สุพิชฌาย์ อควา รีสอร์ท ตั้งอยู่ที่ ถนนมะลิแก้ว ตำบลรัชฎา อำเภอเมืองภูเก็ต จังหวัดภูเก็ต

องค์ประกอบทางสิ่งแวดล้อม และคุณค่าต่างๆ	ผลกระทบต่อสิ่งแวดล้อมที่สำคัญ	มาตรการป้องกันและแก้ไข ผลกระทบต่อสิ่งแวดล้อม	มาตรการติดตามตรวจสอบ ผลกระทบต่อสิ่งแวดล้อม
		<p>14.การใช้วัสดุคลุมดินชั่วคราว ซึ่งบริเวณที่ใช้วัสดุคลุมนี้สามารถปลูกพืชได้ทีหลังโดยไม่ต้องเอาออก โดยสามารถทิ้งไว้ได้ถาวรซึ่งเหมาะสำหรับพื้นที่ก่อสร้างโครงการ โดยวัสดุคลุมดินชั่วคราว มีวัตถุประสงค์ต่างๆ ในการใช้ประโยชน์มีดังนี้ คือ</p> <ul style="list-style-type: none"> - ลดผลกระทบของน้ำฝนที่ตกลงบนพื้นดินหรือจากน้ำไหลบ่าหน้าดิน - ป้องกันหน้าดินจากน้ำไหลบ่า - ป้องกันเมล็ดพืชหรือต้นอ่อนที่ใช้ในการปลูกพืชคลุมดินตามมาภายหลัง - รักษาความชุ่มชื้นในดิน - รักษาอุณหภูมิในดินให้คงที่ระหว่างช่วงกลางวัน และกลางคืน - ช่วยเพิ่มสารอาหารในดิน <p>15.การปลูกพืชคลุมดิน และพืชถาวร เพื่อป้องกันการชะล้างพังทลายของดินที่อาจเกิดขึ้นในพื้นที่โครงการ ทั้งนี้เนื่องจากสภาพที่ตั้งโครงการที่อยู่บริเวณที่ลาดเชิงเขา และมีความเสี่ยงในการเกิดการชะล้างพังทลายของดินได้</p>	



ลงชื่อ 

(นายคุณากร ยอแสงรัตน์ และ นายประเสริฐ เทพละอง)

กรรมการผู้มีอำนาจลงนาม บริษัท ทรี แอนด์ เอิร์ธ พร็อพเพอร์ตี้ จำกัด

สิงหาคม 2562

7/171

ลงชื่อ.....



(นายเจนณรงค์ สันสน)

บุคคลธรรมดาผู้มีสิทธิจัดทำรายงาน บริษัท เจต คอนซัลแตนท์ จำกัด

สิงหาคม 2562

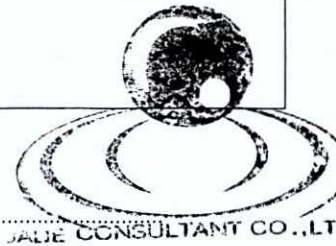

ตารางที่ 1 ผลกระทบต่อสิ่งแวดล้อมที่สำคัญมาตรการป้องกันและแก้ไขผลกระทบสิ่งแวดล้อมและมาตรการติดตามตรวจสอบผลกระทบสิ่งแวดล้อมในระยะก่อสร้าง
โครงการโรงแรม สุปิขฌมาย์ อควา รีสอร์ท ตั้งอยู่ที่ ถนนมะลิแก้ว ตำบลรัชฎา อำเภอมืองภูเก็ต จังหวัดภูเก็ต

องค์ประกอบทางสิ่งแวดล้อม และคุณค่าต่างๆ	ผลกระทบต่อสิ่งแวดล้อมที่สำคัญ	มาตรการป้องกันและแก้ไข ผลกระทบสิ่งแวดล้อม	มาตรการติดตามตรวจสอบ ผลกระทบสิ่งแวดล้อม
		<p>โดยเฉพาะในช่วงดำเนินการก่อสร้างนั้น จะสามารถช่วยลดผลกระทบและลดความเสี่ยงต่อทรัพยากรดินตลอดจนภูมิประเทศ และต่อชุมชนรอบข้างให้อยู่ในระดับที่ยอมรับได้หรือเกิดผลกระทบให้น้อยที่สุด</p> <p>16.ในช่วงเริ่มก่อสร้างฐานรากโครงการจะตอกเข็มกันดินพัง (Sheet Pile) พร้อมกับทำค้ำยัน (Bracing) เพื่อป้องกันผลกระทบจากการพังทลายของดินในระยะก่อสร้างกำแพงกันดิน ทั้งนี้ ในช่วงการถอนเข็มกันพัง ต้องรีบดำเนินการกลบร่องที่เกิดจากการถอนเข็มกันพังดังกล่าวโดยทันที และบดอัดดินที่กลบให้แน่น เพื่อป้องกันการเคลื่อนตัวของดินเพื่อไม่ให้เกิดผลกระทบด้านการพังทลายของดินต่อบริเวณใกล้เคียง</p> <p>17.ในการถอน Sheet Pile โครงการจะต้องระบุระยะเวลาในการถอน Sheet Pile โดยแจ้งให้ผู้ที่อยู่โดยรอบรับทราบ</p> <p>18.กำหนดให้นำดินที่ได้จากการก่อสร้างกำแพงกันดินมาใช้ในพื้นที่โครงการทั้งหมด</p> <p>19.จัดให้มีจุดสำหรับล้างล้อรถที่ออกจากโครงการในช่วงก่อสร้าง เพื่อเป็นการป้องกันดินที่จะติดไปกับล้อรถแล้ว</p>	



(Handwritten signature)

(นายคุณากร ยอแสงรัตน์ และ นายประเสริฐ เทพละออง)

กรรมการผู้มีอำนาจลงนาม บริษัท ทรี แอนด์ เอิร์ธ พร็อพเพอร์ตี้ จำกัด

สิงหาคม 2562

ลงชื่อ.....

(Handwritten signature)

(นายเจนณรงค์ สันสน)

บุคคลธรรมดาผู้มีสิทธิจัดทำรายงาน บริษัท เจต คอนซัลแตนท์ จำกัด

สิงหาคม 2562

ตารางที่ 1 ผลกระทบต่อสิ่งแวดล้อมที่สำคัญมาตรการป้องกันและแก้ไขผลกระทบต่อสิ่งแวดล้อมและมาตรการติดตามตรวจสอบผลกระทบต่อสิ่งแวดล้อมในระยะก่อสร้าง
โครงการโรงแรม สุพิชฌาย์ อควา รีสอร์ท ตั้งอยู่ที่ ถนนมะลิแก้ว ตำบลรัชฎา อำเภอเมืองภูเก็ต จังหวัดภูเก็ต

องค์ประกอบทางสิ่งแวดล้อม และคุณค่าต่างๆ	ผลกระทบต่อสิ่งแวดล้อมที่สำคัญ	มาตรการป้องกันและแก้ไข ผลกระทบต่อสิ่งแวดล้อม	มาตรการติดตามตรวจสอบ ผลกระทบต่อสิ่งแวดล้อม
		<p>อาจทำให้เกิดการเปรอะเปื้อนบนถนนสาธารณะที่ใช้เป็น เส้นทางในการขนส่งวัสดุของโครงการ</p> <p>20.จัดให้มีคนงานทำความสะอาดพื้นที่ก่อสร้าง เศษดิน เศษหิน เศษวัสดุก่อสร้างบริเวณถนนสาธารณะ</p> <p>21.โครงการต้องทำการตรวจสอบประสิทธิภาพของระบบ ท่อน้ำ เพื่อตรวจสอบประสิทธิภาพการดักตะกอนของ กำแพงดักตะกอนตลอดระยะเวลาก่อสร้าง</p> <p>22.จัดให้มีพื้นที่ในการกองดินชั่วคราวไว้ภายในโครงการ พร้อมทั้งปิดคลุมด้วยวัสดุกันน้ำอย่างมิดชิด</p> <p>23.กำหนดช่วงเวลาในการขุดดินเพื่อก่อสร้างฐานรากระบบ สาธารณูปโภคและสุขาภิบาล ดำเนินการเฉพาะช่วงเวลา 9.00-17.00 น.</p> <p>24.กรณีที่มีการดำเนินโครงการก่อให้เกิดความเสียหายต่อ พื้นที่ข้างเคียง หรือพื้นที่สาธารณะทางโครงการต้องเป็น ผู้รับผิดชอบแก้ไข และชดเชยค่าเสียหายตามความเป็นจริง</p> <p>25.ทำการก่อสร้างระบบระบายน้ำเป็นร่องดักตะกอนดิน ตามแนวที่จะก่อสร้างแนวท่อระบายน้ำจริงของโครงการใน อนาคต และบ่อดักตะกอนเพื่อชะลอการไหลของน้ำและ</p>	



(Handwritten signature)

(นายคุณากร ยอแสงรัตน์ และ นายประเสริฐ เทพละอง)
กรรมการผู้มีอำนาจลงนาม บริษัท ทรี แอนด์ เอิร์ธ พร็อพเพอร์ตี้ จำกัด

สิงหาคม 2562

9/171

ลงชื่อ.....

(Handwritten signature)

(นายเจนณรงค์ สันสน)

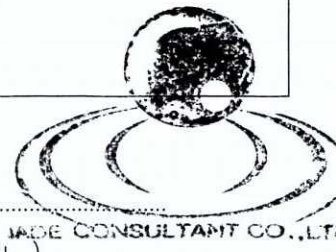

บุคคลธรรมดาผู้มีสิทธิจัดทำรายงาน บริษัท เจต คอนซัลแตนท์ จำกัด

สิงหาคม 2562

ตารางที่ 1 ผลกระทบต่อสิ่งแวดล้อมที่สำคัญมาตรการป้องกันและแก้ไขผลกระทบต่อสิ่งแวดล้อมและมาตรการติดตามตรวจสอบผลกระทบต่อสิ่งแวดล้อมในระยะก่อสร้าง
โครงการโรงแรม สุปิขณาย์ อควา รีสอร์ท ตั้งอยู่ที่ ถนนมะลิแก้ว ตำบลรัชฎา อำเภอเมืองภูเก็ต จังหวัดภูเก็ต

องค์ประกอบทางสิ่งแวดล้อม และคุณค่าต่างๆ	ผลกระทบต่อสิ่งแวดล้อมที่สำคัญ	มาตรการป้องกันและแก้ไข ผลกระทบต่อสิ่งแวดล้อม	มาตรการติดตามตรวจสอบ ผลกระทบต่อสิ่งแวดล้อม
		<p>เพื่อช่วยลดการชะล้างพังทลายของดินภายในพื้นที่โครงการฯ</p> <p>26.กำหนดให้มีบ่อกักน้ำปริมาตร ไม่น้อยกว่า 300 ลูกบาศก์เมตร ทุกระยะไม่เกิน 10 เมตร เพื่อรองรับน้ำจากการพัฒนาพื้นที่ ทั้งนี้ ปริมาตรบ่อ และจำนวนขึ้นอยู่กับ การพิจารณาของวิศวกรผู้ควบคุมการก่อสร้าง</p> <p>27.กรณีมีการเปลี่ยนแปลงมาตรการเจ้าของโครงการฯ จะต้องดำเนินการแจ้งขอความเห็นชอบจากหน่วยงานผู้ อนุญาตก่อนดำเนินการ</p> <p>28.เจ้าของโครงการจะต้องระบุงการดำเนินการตาม มาตรการป้องกันและแก้ไขผลกระทบต่อสิ่งแวดล้อมตามที่ ได้รับการเห็นชอบไว้ในสัญญาว่าจ้าง พร้อมแนบ รายละเอียดมาตรการฯ ไว้แนบท้ายสัญญา</p>	
1.2 ทรัพยากรดินและ การชะล้างพังทลายของดิน	1) ประเมินผลกระทบจากการขุดดินถมดิน เมื่อมีการก่อสร้างอาคารภายในพื้นที่โครงการ ปริมาณดินที่ ได้มาจากการปรับพื้นที่ และการขุดดิน สำหรับระบบ สาธารณูปโภค ได้แก่ ถังเก็บน้ำใต้ดิน ระบบบำบัดน้ำเสีย บ่อ หนองน้ำ/บ่อเก็บน้ำหลังบำบัด และการจัดแต่งพื้นที่ให้ได้ตาม	1.สำรวจพื้นที่ก่อนการก่อสร้างโดยผู้ได้รับอนุญาตตาม วิชาชีพ ทั้งนี้ ห้ามทำการก่อสร้างในพื้นที่ที่มีความลาดชัน มากกว่า ร้อยละ 35 2.โครงการจะตอกเข็มกันพัง (Sheet Pile) พร้อมกับทำค้ำ ยัน (Bracing) เพื่อป้องกันผลกระทบจากการพังทลายของ	ตรวจสอบเศษดิน เศษวัสดุก่อสร้าง บริเวณ ทางเข้า-ออก พื้นที่ก่อสร้างท่อ ระบายน้ำและถนนทางเข้าโครงการ ไม่ให้มีดินชะล้างและเสียดินไหลออกสู่ ภายนอกโครงการไปยังพื้นที่อื่นๆ



(Handwritten signature)

(นายคุณากร ยอแสงรัตน์ และ นายประเสริฐ เทพละอง)
กรรมการผู้มีอำนาจลงนาม บริษัท ทรี แอนด์ เอิร์ธ พร็อพเพอร์ตี้ จำกัด

สิงหาคม 2562

10/171

ลงชื่อ.....

(Handwritten signature)



(นายเจนณรงค์ สันสน)

บุคคลธรรมดาผู้มีสิทธิจัดทำรายงาน บริษัท เจต คอนซัลแตนท์ จำกัด

สิงหาคม 2562

ตารางที่ 1 ผลกระทบต่อสิ่งแวดล้อมที่สำคัญมาตรการป้องกันและแก้ไขผลกระทบต่อสิ่งแวดล้อมและมาตรการติดตามตรวจสอบผลกระทบต่อสิ่งแวดล้อมในระยะก่อสร้าง
โครงการโรงแรม สุพิชฌาย์ อควา รีสอร์ท ตั้งอยู่ที่ ถนนมะลิแก้ว ตำบลรัชฎา อำเภอมืองภูเก็ต จังหวัดภูเก็ต

องค์ประกอบทางสิ่งแวดล้อมและคุณค่าต่างๆ	ผลกระทบต่อสิ่งแวดล้อมที่สำคัญ	มาตรการป้องกันและแก้ไขผลกระทบต่อสิ่งแวดล้อม	มาตรการติดตามตรวจสอบผลกระทบต่อสิ่งแวดล้อม
	<p>แบบสถาปัตยกรรมที่ได้ออกแบบไว้ ซึ่งดินที่ได้จากการขุดนี้โครงการจะนำมาใช้ในพื้นที่ทั้งหมดทำให้เกิดผลกระทบต่อเปลี่ยนแปลงคุณสมบัติของดินเดิมในพื้นที่โครงการ และพื้นที่โดยรอบ</p> <p>ในส่วนด้านการชะล้างพังทลายนั้นโครงการ ต้องมีมาตรการดูแลอย่างเข้มงวด เพื่อป้องกันการชะล้างพังทลายของดินลงสู่พื้นที่ข้างเคียง โดยจะมีการก่อสร้างบ่อดักตะกอนดินรอบพื้นที่ที่จะทำการก่อสร้าง บ่อบังคับน้ำชั่วคราว และทำระบบระบายน้ำชั่วคราวโดยรอบพื้นที่ก่อสร้างและบริเวณห้องน้ำคณงานก่อสร้าง พร้อมทั้งมีการก่อสร้างรั้ว Metal Sheet รอบพื้นที่ก่อสร้างเพื่อลดผลกระทบจากการชะล้างพังทลายของดินออกนอกโครงการ ดังนั้น ผลกระทบต่อทรัพยากรดินภายในพื้นที่โครงการ และการชะล้างพังทลายของดินในภาพรวมจะเกิดขึ้นในระดับต่ำ</p> <p>2) ผลกระทบต่อการเปลี่ยนแปลงคุณลักษณะของดิน</p> <p>พื้นที่โครงการตั้งอยู่ในพื้นที่กลุ่มชุดดินที่ 62 พื้นที่ลาดชันเชิงซ้อน (SC : slope complex) เป็นพื้นที่ลาดชันเชิงซ้อนที่มีความลาดชันมากกว่า 35 เปอร์เซ็นต์ พื้นที่บริเวณนี้ยังไม่มี</p>	<p>ดิน ทั้งนี้ ในช่วงการถนนเชื่อมกันพัง ต้องรีบดำเนินการกลบร่องที่เกิดจากการถนนเชื่อมกันพังดังกล่าวโดยทันที และบดอัดดินที่กลบให้แน่น เพื่อป้องกันการเคลื่อนตัวของดิน เพื่อไม่ให้เกิดผลกระทบด้านการพังทลายของดินต่อบริเวณใกล้เคียง</p> <p>3.ในการถนน Sheet Pile โครงการจะต้องระบุระยะเวลาในการถนน Sheet Pile โดยแจ้งให้ผู้ที่อยู่โดยรอบรับทราบ</p> <p>4.กำหนดให้น้ำดินที่ได้จากการขุดปรับพื้นที่ในโครงการมาใช้ในพื้นที่โครงการทั้งหมด</p> <p>5.ทำการก่อสร้างระบบระบายน้ำเป็นร่องดักตะกอนดินตามแนวที่จะก่อสร้างแนวท่อระบายน้ำจริงของโครงการในอนาคต และบ่อดักตะกอนเพื่อชะลอการไหลของน้ำและเพื่อช่วยลดการชะล้างพังทลายของดินภายในพื้นที่โครงการ</p> <p>6.จัดทำรั้วชั่วคราว (Metal sheet) รอบพื้นที่ก่อสร้างตามแนวเขตที่ดินตลอดจนบริเวณที่จะทำการก่อสร้างเพื่อป้องกันการชะล้างพังทลายของดินออกสู่พื้นที่ข้างเคียง</p> <p>7.จัดให้มีการปลูกพืชคลุมดินหากมีพื้นที่ในโครงการที่ไม่มีการใช้งานในกิจกรรมการก่อสร้างเป็นเวลา 3 เดือน</p>	<p>ข้างเคียง โดยเฉพาะช่วงหลังฝนตก และต้องดำเนินการแก้ไขทันทีที่มีปัญหา</p> <p><u>สถานที่ตรวจสอบ</u></p> <ul style="list-style-type: none"> - ถนนทางเข้า-ออกโครงการ <u>ดัชนีที่ใช้ตรวจสอบ</u> - เศษดิน เศษวัสดุก่อสร้าง <u>ความถี่ในการตรวจสอบ</u> ทุกวัน ตลอดระยะก่อสร้าง <u>ผู้รับผิดชอบ</u> - ผู้รับเหมาก่อสร้าง และเจ้าของโครงการ



(Handwritten signatures)

(นายคุณากร ยอแสงรัตน์ และ นายประเสริฐ เทพละออง)
กรรมการผู้มีอำนาจลงนาม บริษัท ทรี แอนด์ เอิร์ธ พร็อพเพอร์ตี้ จำกัด

สิงหาคม 2562

11/171

ลงชื่อ.....

(Handwritten signature)
JADE CONSULTANT CO., LTD.

(นายเจนณรงค์ สันสน)

บุคคลธรรมดาผู้มีสิทธิจัดทำรายงาน บริษัท เจต คอนซัลแตนท์ จำกัด

สิงหาคม 2562

ตารางที่ 1 ผลกระทบต่อสิ่งแวดล้อมที่สำคัญมาตรการป้องกันและแก้ไขผลกระทบต่อสิ่งแวดล้อมและมาตรการติดตามตรวจสอบผลกระทบต่อสิ่งแวดล้อมในระยะก่อสร้าง
โครงการโรงแรม สุพิชมาย์ อควา รีสอร์ท ตั้งอยู่ที่ ถนนมะลิแก้ว ตำบลรัชฎา อำเภอเมืองภูเก็ต จังหวัดภูเก็ต

องค์ประกอบทางสิ่งแวดล้อม และคุณค่าต่างๆ	ผลกระทบต่อสิ่งแวดล้อมที่สำคัญ	มาตรการป้องกันและแก้ไข ผลกระทบต่อสิ่งแวดล้อม	มาตรการติดตามตรวจสอบ ผลกระทบต่อสิ่งแวดล้อม
	<p>การศึกษา สำรวจและจำแนกดิน เนื่องจากสภาพพื้นที่มีความลาดชันสูง ซึ่งถือว่ายากต่อการจัดการดูแลรักษาสำหรับการเกษตร ในช่วงก่อสร้างโครงการจะมีการขุดและปรับถมพื้นที่ซึ่งอาจจะก่อให้เกิดผลกระทบต่อ การเปลี่ยนแปลงลักษณะและคุณสมบัติของดิน แต่ในการปรับถมพื้นที่ของโครงการนั้นจะใช้ดินที่ขุดได้จากการก่อสร้างระบบต่างๆ ภายในโครงการ เช่น ถังเก็บน้ำใต้ดิน ระบบบำบัดน้ำเสีย ระบบระบายน้ำ บ่อหนองน้ำ เป็นส่วนใหญ่ ซึ่งดินดังกล่าวเป็นดินในพื้นที่โครงการ และพื้นที่ขอบเขตการดำเนินการก่อสร้างเป็นพื้นราบ ไม่อยู่ในพื้นที่เสี่ยงภัยแต่อย่างใด ดังนั้น ผลกระทบที่อาจเกิดขึ้นต่อลักษณะและคุณสมบัติของดินจึงอยู่ในระดับต่ำ</p>	<p>8. จัดให้มีพื้นที่ในการกองดินชั่วคราวไว้ภายในโครงการ พร้อมทั้งปิดคลุมด้วยวัสดุกันน้ำอย่างมิดชิด</p> <p>9. กำหนดช่วงเวลาในการขุดดินเพื่อก่อสร้างฐานรากระบบสาธารณูปโภคและสุขาภิบาล ดำเนินการเฉพาะช่วงเวลา 9.00-17.00 น.</p> <p>10. ดินที่ขุดออกเพื่อวางฐานรากและระบบสาธารณูปโภคใต้ดิน ต้องนำไปเก็บกองให้เป็นระเบียบ ห่างจากขอบบ่อและรางระบายน้ำชั่วคราวและการขุดและถมดินในช่วงก่อสร้าง ต้องปฏิบัติตามพ.ร.บ.การขุดและถมดิน พ.ศ. 2543 อย่างเคร่งครัด</p> <p>11. กำหนดให้นำดินที่ได้จากการขุดปรับพื้นที่ในโครงการมาใช้ในพื้นที่โครงการทั้งหมด</p> <p>12. จัดให้มีเจ้าหน้าที่เข้าไปแจ้งแก่ผู้อาศัยอยู่ติดกับพื้นที่โครงการโดยรอบก่อนที่จะทำฐานรากและก่อสร้างฐานรากอาคาร โดยให้หมายเลขโทรศัพท์ของเจ้าหน้าที่ที่ควบคุมการก่อสร้างโครงการ เพื่อให้สามารถติดต่อกับโครงการได้โดยตรงตลอด 24 ชั่วโมง เมื่ออาคารข้างเคียงได้รับความเดือดร้อนจากการดำเนินโครงการและโครงการต้องเร่ง</p>	



Handwritten signature

(นายคุณากร ยอแสงรัตน์ และ นายประเสริฐ เทพละอง)
กรรมการผู้มีอำนาจลงนาม บริษัท ทรี แอนด์ เอิร์ธ พร็อพเพอร์ตี้ จำกัด

สิงหาคม 2562

12/171

ลงชื่อ.....

Handwritten signature

(นายเจนณรงค์ สันสน)

บุคคลธรรมดาผู้มีสิทธิจัดทำรายงาน บริษัท เจต คอนซัลแตนท์ จำกัด

สิงหาคม 2562

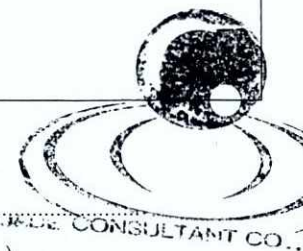

ตารางที่ 1 ผลกระทบต่อสิ่งแวดล้อมที่สำคัญมาตรการป้องกันและแก้ไขผลกระทบสิ่งแวดล้อมและมาตรการติดตามตรวจสอบผลกระทบสิ่งแวดล้อมในระยะก่อสร้าง
โครงการโรงแรม สุขิขฌาย์ อควา รีสอร์ท ตั้งอยู่ที่ ถนนมะลิแก้ว ตำบลรัชฎา อำเภอมืองภูเก็ต จังหวัดภูเก็ต

องค์ประกอบทางสิ่งแวดล้อม และคุณค่าต่างๆ	ผลกระทบต่อสิ่งแวดล้อมที่สำคัญ	มาตรการป้องกันและแก้ไข ผลกระทบสิ่งแวดล้อม	มาตรการติดตามตรวจสอบ ผลกระทบสิ่งแวดล้อม
		<p>แก้ไขปัญหาที่เกิดขึ้นทันที</p> <p>13.กรณีที่มีการดำเนินโครงการก่อให้เกิดความเสียหายต่อพื้นที่ข้างเคียง หรือพื้นที่สาธารณะทางโครงการต้องเป็นผู้รับผิดชอบแก้ไข และชดใช้ค่าเสียหายตามความเป็นจริง</p> <p>14.กำหนดให้มีบ่อหน่วงน้ำปริมาตร ไม่น้อยกว่า 300 ลูกบาศก์เมตร ทุกระยะไม่เกิน 10 เมตร เพื่อรองรับน้ำจากการพัฒนาพื้นที่ ทั้งนี้ ปริมาตรบ่อ และจำนวนขึ้นอยู่กับพิจารณาของวิศวกรผู้ควบคุมการก่อสร้าง</p> <p>15.ปฏิบัติตามมาตรการในหัวข้อสภาพภูมิประเทศร่วมด้วย</p> <p>16.กรณีมีการเปลี่ยนแปลงมาตรการเจ้าของโครงการฯ จะต้องดำเนินการแจ้งขอความเห็นชอบจากหน่วยงานผู้อนุญาตก่อนดำเนินการ</p> <p>17.เจ้าของโครงการจะต้องระบุงการดำเนินการตามมาตรการป้องกันและแก้ไขผลกระทบสิ่งแวดล้อมตามที่ได้รับ การเห็นชอบไว้ในสัญญาว่าจ้าง พร้อมแนบรายละเอียดมาตรการฯ ไว้แนบท้ายสัญญา</p>	



(Handwritten signature)

นายคุณากร ยอแสงรัตน์ และ นายประเสริฐ เทพละออง)
กรรมการผู้มีอำนาจลงนาม บริษัท ทรี แอนด์ เอิร์ธ พร็อพเพอร์ตี้ จำกัด

สิงหาคม 2562

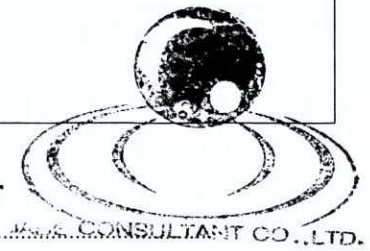

ลงชื่อ..... *(Handwritten signature)* K.A. CONSULTANT CO., LTD.

(นายเจนณรงค์ สันสน)

บุคคลธรรมดาผู้มีสิทธิจัดทำรายงาน บริษัท เจต คอนซัลแตนท์ จำกัด

สิงหาคม 2562

ตารางที่ 1 ผลกระทบต่อสิ่งแวดล้อมที่สำคัญมาตรการป้องกันและแก้ไขผลกระทบสิ่งแวดล้อมและมาตรการติดตามตรวจสอบผลกระทบสิ่งแวดล้อมในระยะก่อสร้าง
โครงการโรงแรม สุปิชาลัย อควา รีสอร์ท ตั้งอยู่ที่ ถนนมะลิแก้ว ตำบลรัชฎา อำเภอเมืองภูเก็ต จังหวัดภูเก็ต

องค์ประกอบทางสิ่งแวดล้อม และคุณค่าต่างๆ	ผลกระทบต่อสิ่งแวดล้อมที่สำคัญ	มาตรการป้องกันและแก้ไข ผลกระทบต่อสิ่งแวดล้อม	มาตรการติดตามตรวจสอบ ผลกระทบต่อสิ่งแวดล้อม
1.3 ธรณีวิทยาและเกิดแผ่นดินไหว	<p>1.ด้านธรณีวิทยา บริเวณพื้นที่ตั้งโครงการ เมื่อเปรียบเทียบกับแผนที่ธรณีวิทยา จังหวัดภูเก็ต พบว่า อยู่ในบริเวณหินตะกอนและหินแปร (Sedimentary and Metamorphic rocks) แบบ CP คือ หิน โคลนเนื้อกรวด หินทรายเนื้อกรวด หินโคลน และหินทรายแสดง ชั้นบางๆ หินโคลนเนื้อซิลิกา แสดงลักษณะโครงสร้างเกิดจาก การเลื่อนหลุดและรูดหินอนซึ่งมีตะกอนอุดตัน เมื่อพิจารณา กิจกรรมของโครงการ พบว่า ไม่ได้ทำให้เกิดการเปลี่ยนแปลง ทางธรณีวิทยาในระดับโครงสร้าง ดังนั้น ผลกระทบต่อลักษณะ ทางธรณีวิทยาทั้งในช่วงก่อสร้างและช่วงเปิดดำเนินการอยู่ใน ระดับต่ำ</p> <p>2.การเกิดแผ่นดินไหว พื้นที่โครงการ ตั้งอยู่ในบริเวณพื้นที่เสี่ยงภัยเขต 2ก เป็นเขตที่มี ความเสี่ยงในการเกิดแผ่นดินไหวในระดับน้อยถึงปานกลาง สำหรับสิ่งปลูกสร้างที่ออกแบบไม่ดีจะเกิดความเสี่ยงในการเกิด แผ่นดินไหว ทั้งนี้ ในส่วนของรูปแบบอาคารไม่เข้าข่ายการ ออกแบบการรองรับแผ่นดินไหว ตามกฎกระทรวงมหาดไทย เรื่อง กำหนดการรับน้ำหนัก ความต้านทาน ความคงทนของ</p>	<p>1.พยายามควบคุมสตูด้อย่างสงบ ถ้าอยู่ในอาคารก็ให้อยู่ ในอาคาร ถ้าอยู่นอกอาคารก็ให้อยู่นอกอาคาร เพื่อป้องกัน การได้รับบาดเจ็บเพราะวิ่งเข้า-ออก โดยถ้าอยู่ในอาคารให้ ยืนหรือหมอบอยู่ในส่วนที่มีโครงสร้างแข็งแรง ที่สามารถรับ น้ำหนักได้มาก และให้อยู่ห่างจากประตู ระเบียง และ หน้าต่าง</p> <p>2.ห้ามใช้เทียน ไม้ขีดไฟ หรือสิ่งๆทำให้เกิดเปลวหรือ ประกายไฟ เพราะอาจมีแก๊สรั่วอยู่บริเวณนั้นหลังเกิด แผ่นดินไหว</p> <p>3.จัดเตรียมมาตรการป้องกันและแก้ไขผลกระทบ สิ่งแวดล้อมและนำไปติดประกาศหรือประชาสัมพันธ์ให้ ผู้รับเหมาและคนงานก่อสร้าง รวมทั้งผู้พักอาศัยได้รับทราบ วิธีปฏิบัติตนได้อย่างถูกต้องกรณีเกิดเหตุแผ่นดินไหว</p> <p>4.กรณีมีการเปลี่ยนแปลงมาตรการเจ้าของโครงการฯ จะต้องดำเนินการแจ้งขอความเห็นชอบจากหน่วยงานผู้ อนุญาตก่อนดำเนินการ</p> <p>5.เจ้าของโครงการจะต้องระบุงการดำเนินการตามมาตรการ ป้องกันและแก้ไขผลกระทบต่อสิ่งแวดล้อมตามที่ได้รับการ</p>	-



(Handwritten signature)

(นายคุณากร ยอแสงรัตน์ และ นายประเสริฐ เทพละอง)
กรรมการผู้มีอำนาจลงนาม บริษัท ทรี แอนด์ เอิร์ธ พร็อพเพอร์ตี้ จำกัด

สิงหาคม 2562

14/171

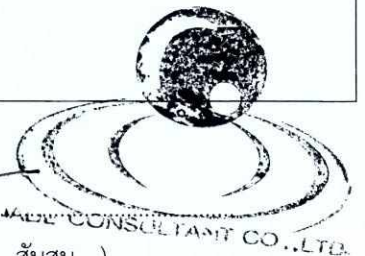

ลงชื่อ..... *(Handwritten signature)* Tree and Earth Property Co., Ltd.
(นายเจนณรงค์ สันสน)

บุคคลธรรมดาผู้มีสิทธิจัดทำรายงาน บริษัท เจต คอนซัลแตนท์ จำกัด

สิงหาคม 2562

ตารางที่ 1 ผลกระทบต่อสิ่งแวดล้อมที่สำคัญมาตรการป้องกันและแก้ไขผลกระทบต่อสิ่งแวดล้อมและมาตรการติดตามตรวจสอบผลกระทบต่อสิ่งแวดล้อมในระยะก่อสร้าง
โครงการโรงแรม สุพิชฌาย์ อควา รีสอร์ท ตั้งอยู่ที่ ถนนมะลิแก้ว ตำบลรัชฎา อำเภอมืองภูเก็ต จังหวัดภูเก็ต

องค์ประกอบทางสิ่งแวดล้อมและคุณค่าต่างๆ	ผลกระทบต่อสิ่งแวดล้อมที่สำคัญ	มาตรการป้องกันและแก้ไขผลกระทบต่อสิ่งแวดล้อม	มาตรการติดตามตรวจสอบผลกระทบต่อสิ่งแวดล้อม
	อาคารและพื้นที่รองรับอาคารในการดำเนินงานขนส่งสะพานของแผ่นดินไหว พ.ศ.2550 อย่างไรก็ตาม การออกแบบอาคารจะออกแบบโครงสร้างให้มีความแข็งแรงอ้างอิงตามที่กฎหมายกำหนดรวมทั้งได้รับการรับรองจากวิศวกรผู้ได้รับอนุญาต และการดำเนินการก่อสร้างจะต้องดำเนินการภายหลังได้รับอนุญาตก่อสร้างจากหน่วยงานท้องถิ่น	เห็นชอบไว้ในสัญญาว่าจ้าง พร้อมแนบรายละเอียดมาตรการฯ ไว้แนบท้ายสัญญา	
1.4 สภาพภูมิอากาศ อุณหภูมิวิหยา และคุณภาพอากาศ	<p>1) ฝุ่นละออง</p> <ul style="list-style-type: none"> - การประเมินปริมาณฝุ่นละออง (TSP) จากพื้นที่ก่อสร้างที่จะเกิดขึ้นมีรายละเอียดดังนี้ - ค่าประเมิน = 0.0081 มก./ลบ.ม. - สภาพอากาศปัจจุบัน = 0.048 มก./ลบ.ม. - รวมฝุ่นละออง (TSP) ทั้งหมด = 0.0561 มก./ลบ.ม. <p>ค่ามาตรฐานต้องไม่เกิน 0.33 มิลลิกรัม/ลูกบาศก์เมตร</p> <ul style="list-style-type: none"> - การประเมินปริมาณฝุ่นละอองขนาดเล็กกว่า 10 ไมครอน (PM10) ที่จะเกิดจากพื้นที่ก่อสร้างที่จะเกิดขึ้นมีรายละเอียดดังนี้ - ค่าประเมิน = 0.0007 มก./ลบ.ม. - สภาพอากาศปัจจุบัน = 0.032 มก./ลบ.ม. - รวมฝุ่นละออง (PM10) = 0.0327 มก./ลบ.ม. 	<p>1.ทำการตรวจวัดคุณภาพอากาศจำนวน 1 จุด บริเวณภายในพื้นที่โครงการ พารามิเตอร์ที่ตรวจวัด ได้แก่ PM-10 TSP CO SOx NOx และ HC โดย PM-10 และ TSP จะทำการตรวจวัดในช่วงงานฐานราก ตลอด 3 วันต่อเนื่อง โดยให้ครอบคลุมวันทำการและวันหยุด หลังจากนั้นตรวจวัดทุกเดือนและรายงานผลทุก 6 เดือนตลอดระยะเวลาก่อสร้าง</p> <p>มาตรการลดผลกระทบความเสี่ยงของฝุ่นละอองที่เกิดจากการก่อสร้างอาคารของโครงการ</p> <p>มาตรการด้านการประชาสัมพันธ์</p> <p>1.จัดการประชุมระหว่างผู้ก่อสร้างกับผู้ที่จะได้รับผลกระทบ เพื่อวางแผนทางการติดต่อสื่อสาร รวมทั้ง</p>	<p>1.ตรวจสอบคุณภาพอากาศที่มีการก่อสร้างฐานราก และตรวจวัด 3 วันต่อเนื่องโดยให้ครอบคลุมวันทำการและวันหยุด และรายงานให้สำนักงานนโยบายและแผนทรัพยากรธรรมชาติและสิ่งแวดล้อม และหน่วยงานท้องถิ่นทราบ</p> <p><u>สถานที่ตรวจวัด</u></p> <ul style="list-style-type: none"> - พื้นที่ก่อสร้าง <p><u>ดัชนีคุณภาพอากาศที่ต้องติดตามตรวจสอบ</u></p> <ul style="list-style-type: none"> - CO 1 ชม. - HC 1 ชม.



(Handwritten signature)

นายคุณากร ยอแสงรัตน์ และ นายประเสริฐ เทพละอง)
กรรมการผู้มีอำนาจลงนาม บริษัท ทรี แอนด์ เอิร์ธ พร็อพเพอร์ตี้ จำกัด

สิงหาคม 2562

15/171

ลงชื่อ.....

(Handwritten signature)

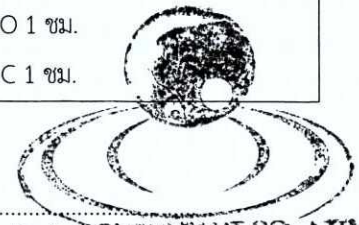

(นายเจนณรงค์ สันสน)

บุคคลธรรมดาผู้มีสิทธิจัดทำรายงาน บริษัท เจต คอนซัลแตนท์ จำกัด

สิงหาคม 2562

ตารางที่ 1 ผลกระทบต่อสิ่งแวดล้อมที่สำคัญมาตรการป้องกันและแก้ไขผลกระทบสิ่งแวดล้อมและมาตรการติดตามตรวจสอบผลกระทบสิ่งแวดล้อมในระยะก่อสร้าง
โครงการโรงแรม สุพิชฌาย์ อควา รีสอร์ท ตั้งอยู่ที่ ถนนมะลิแก้ว ตำบลรัชฎา อำเภอเมืองภูเก็ต จังหวัดภูเก็ต

องค์ประกอบทางสิ่งแวดล้อมและคุณค่าต่างๆ	ผลกระทบต่อสิ่งแวดล้อมที่สำคัญ	มาตรการป้องกันและแก้ไขผลกระทบสิ่งแวดล้อม	มาตรการติดตามตรวจสอบผลกระทบสิ่งแวดล้อม
	<p>ค่ามาตรฐานต้องไม่เกิน 0.12 มิลลิกรัม/ ลูกบาศก์เมตร ดังนั้น ปริมาณฝุ่นละออง TSP และ PM10 รวมกับค่าฝุ่นละอองปัจจุบันที่ตรวจวัดโดยกรมควบคุมมลพิษ พบว่า ปริมาณที่เกิดขึ้นไม่เกินค่ามาตรฐานที่กำหนดไว้</p> <p>2) มลพิษทางอากาศ การทำงานของเครื่องจักรที่ใช้ในการก่อสร้าง ทำให้เกิดมลพิษทางอากาศหลายชนิด ได้แก่ ก๊าซคาร์บอนมอนอกไซด์ (CO) สารไฮโดรคาร์บอน (HC) ออกไซด์ของไนโตรเจน (NOx) ออกไซด์ของซัลเฟอร์ (SOx) ฝุ่นละอองที่มีขนาดเล็กมากกว่า 10 ไมครอน (PM10) ค่าเฉลี่ยของฝุ่นละอองรวม หรือฝุ่นละอองขนาดไม่เกิน 100 ไมครอน (TSP) โดย US.EPA. (1997) ให้ข้อมูลเกี่ยวกับเครื่องจักรกลและอุปกรณ์ที่ใช้ในการก่อสร้างว่าส่วนใหญ่แล้วใช้เครื่องดีเซล และมี Emission factors แสดงดังตารางที่ 4.1.4-2 โดยการอนุมานว่าโครงการนี้จะมีการใช้เครื่องจักรกลด้วยชนิดและปริมาณดังนี้ Wheeled loader จำนวน 4 คัน Highway truck จำนวน 5 คัน และ Miscellaneous จำนวน 6 คัน รวมเครื่องจักรในระยะก่อสร้างทั้งสิ้น 15 คัน</p>	<p>กำหนดแผนงานและถ่ายรูปรูปตัดพื้นที่โครงการ (ในรัศมี 20 เมตร) 2.ทำป้ายขนาดไม่น้อยกว่า 0.50x1.0 เมตร เพื่อแสดงระยะเวลาที่ใช้ในการก่อสร้าง และเวลาเริ่มและหยุดกิจกรรมก่อสร้างในแต่ละวัน พร้อมระบุชื่อ และเบอร์โทรศัพท์ของผู้รับผิดชอบในการควบคุมการก่อสร้าง เขตหรือหน่วยงานท้องถิ่นที่มีหน้าที่ควบคุมการก่อสร้าง และมาตรการควบคุมและลดผลกระทบสิ่งแวดล้อม โดยติดไว้บริเวณที่มีการก่อสร้างให้เห็นอย่างชัดเจน</p> <p>มาตรการด้านการจัดการพื้นที่ก่อสร้าง 1.จัดทำระบบบันทึกข้อร้องเรียนเกี่ยวกับปัญหาฝุ่น เสียง และสั่นสะเทือนจากการก่อสร้าง และระบุผลการแก้ไขที่สามารถตรวจสอบระบบบันทึกดังกล่าว เมื่อมีการร้องขอหรือตรวจสอบโดยต้องระบุวัน และเวลาที่ร้องเรียน รวมทั้งกิจกรรมที่ได้ดำเนินการตามข้อร้องเรียนดังกล่าว 2.จัดทำระบบบันทึก เมื่อมีเหตุการณ์ผิดปกติ ที่ทำให้เกิดฝุ่น โดยระบุสาเหตุและเวลา</p>	<p>- NOx 1 ชม. - SOx 24 ชม. - TSP 24 ชม. - PM10 24 ชม.</p> <p>2. จัดให้มีเจ้าหน้าที่คอยรับเรื่องร้องเรียนจากผู้อยู่อาศัยที่อยู่ใกล้เคียงพื้นที่โครงการตลอดระยะก่อสร้าง กรณีพบว่ามีเรื่องร้องเรียนต้องจัด เจ้าหน้าที่เข้าตรวจสอบทันที หากพบว่าเป็นการเสียหายที่เกิดจากโครงการ จะต้องแก้ไขโดยทันที และหากไม่สามารถตกลงกันได้ให้ใช้ ไตรภาคีเข้ามาช่วยไกล่เกลี่ย</p> <p>ผู้รับผิดชอบ - ผู้รับเหมาก่อสร้างและเจ้าของโครงการ</p>

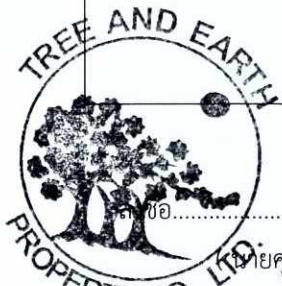

Signature

นายคุณากร ขอบแสงรัตน์ และ นายประเสริฐ เทพละออง)
กรรมการผู้มีอำนาจลงนาม บริษัท ทรี แอนด์ เอิร์ธ พร็อพเพอร์ตี้ จำกัด

สิงหาคม 2562

16/171

ลงชื่อ.....

Signature
(นายเจนณรงค์ สิ้นสน)

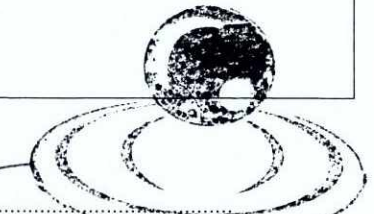

บุคคลธรรมดาผู้มีสิทธิจัดทำรายงาน บริษัท เจต คอนซัลแตนท์ จำกัด

สิงหาคม 2562

ตารางที่ 1 ผลกระทบต่อสิ่งแวดล้อมที่สำคัญมาตรการป้องกันและแก้ไขผลกระทบต่อสิ่งแวดล้อมและมาตรการติดตามตรวจสอบผลกระทบต่อสิ่งแวดล้อมในระยะก่อสร้าง
โครงการโรงแรม สุพิชฌาย์ อควา รีสอร์ท ตั้งอยู่ที่ ถนนมะลิแก้ว ตำบลรัชฎา อำเภอเมืองภูเก็ต จังหวัดภูเก็ต

องค์ประกอบทางสิ่งแวดล้อม และคุณค่าต่างๆ	ผลกระทบต่อสิ่งแวดล้อมที่สำคัญ	มาตรการป้องกันและแก้ไข ผลกระทบต่อสิ่งแวดล้อม	มาตรการติดตามตรวจสอบ ผลกระทบต่อสิ่งแวดล้อม
	<p>จากการคาดการณ์ปริมาณมลพิษจากเครื่องจักรและรถยนต์ที่ใช้ในการก่อสร้าง โครงการ (CO, HC, NOx และ SOx) ที่คำนวณได้มีปริมาณน้อยมาก และมีค่าไม่เกินมาตรฐาน คุณภาพอากาศในบรรยากาศโดยทั่วไปกำหนด และเมื่อรวมกับปริมาณมลพิษในอากาศในสภาวะแวดล้อม ปัจจุบัน พบว่า ปริมาณของมลพิษที่รวมกันแล้วยังไม่เกินกว่าค่ามาตรฐานคุณภาพอากาศทั่วไปกำหนดเช่นกัน ซึ่งจะส่งผลต่อคุณภาพอากาศของพื้นที่ใกล้เคียงน้อยมาก เนื่องจากจำนวนเที่ยวในการขนส่งดิน วัสดุก่อสร้าง และการรับ-ส่งคนงานก่อสร้างมีไม่มากนัก และการทำงานของเครื่องจักรกลต่าง ๆ ไม่ได้ทำงานทั้งวัน และไม่ได้ทำงานพร้อมกันทั้งหมดอีกด้วย ดังนั้น จึงคาดว่ามลพิษที่เกิดจากการก่อสร้างโครงการจะส่งผลกระทบต่อด้านลบในระดับต่ำ</p>	<p>ด้านการเตรียมและดูแลพื้นที่ก่อสร้าง</p> <ol style="list-style-type: none"> 1.จัดวางตำแหน่งเครื่องจักรและกิจกรรมที่จะก่อให้เกิดฝุ่นให้อยู่ห่างจากผู้รับฝุ่นมากที่สุด 2.ทำผนังหรือตาข่ายกันกิจกรรมและแหล่งกำเนิดฝุ่น เพื่อป้องกันการฟุ้งกระจายของฝุ่น 3.ลดปริมาณน้ำไหลและน้ำโคลนบนพื้นที่ก่อสร้าง 4.ไม่เก็บกองวัสดุที่อาจก่อให้เกิดฝุ่นในบริเวณพื้นที่ก่อสร้าง <p>มาตรการด้านการเดินและใช้เครื่องจักร</p> <ol style="list-style-type: none"> 1.ปิดรถบรรทุกดินหรือวัสดุก่อสร้างที่บรรทุกมา ในขณะที่ขนดินเข้า-ออกพื้นที่ก่อสร้างด้วยผ้าใบให้มิดชิด 2.ไม่เดินเครื่องจักรขณะไม่ใช้งาน 3.หลีกเลี่ยงการใช้เครื่องจักรที่ใช้ น้ำมันเป็นเชื้อเพลิง ถ้าเป็นไปได้ควรใช้เครื่องจักรที่เดินเครื่องด้วยไฟฟ้า 4.ควบคุมความเร็วรถที่วิ่งในพื้นที่ก่อสร้าง ไม่ให้เกิน 25 กิโลเมตร/ชั่วโมง 5.วางแผนใช้เส้นทางและเวลาการขนส่งวัสดุและดิน เพื่อลดปัญหาฝุ่นและจราจรโดยยานพาหนะในการขนส่ง ทั้งประเภทและเวลาตามข้อกำหนดของพนักงานจราจรใน 	



Signature

นายคุณากร ยอแสงรัตน์ และ นายประเสริฐ เทพละออง)
กรรมการผู้มีอำนาจลงนาม บริษัท ทรี แอนด์ เอิร์ธ พร็อพเพอร์ตี้ จำกัด

สิงหาคม 2562

17/171

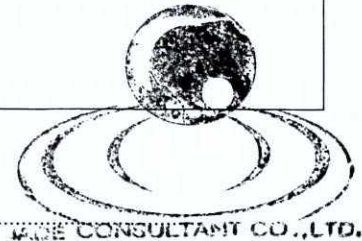

ลงชื่อ..... *Signature*.....
JASE CONSULTANT CO., LTD.

(นายเจนณรงค์ สันสน)

บุคคลธรรมดาผู้มีสิทธิจัดทำรายงาน บริษัท เจต คอนซัลแตนท์ จำกัด

สิงหาคม 2562

ตารางที่ 1 ผลกระทบต่อสิ่งแวดล้อมที่สำคัญมาตรการป้องกันและแก้ไขผลกระทบสิ่งแวดล้อมและมาตรการติดตามตรวจสอบผลกระทบสิ่งแวดล้อมในระยะก่อสร้าง
โครงการโรงแรม สุพิชฌาย์ อควา รีสอร์ท ตั้งอยู่ที่ ถนนมะลิแก้ว ตำบลรัชฎา อำเภอมืองภูเก็ต จังหวัดภูเก็ต

องค์ประกอบทางสิ่งแวดล้อม และคุณค่าต่างๆ	ผลกระทบต่อสิ่งแวดล้อมที่สำคัญ	มาตรการป้องกันและแก้ไข ผลกระทบต่อสิ่งแวดล้อม	มาตรการติดตามตรวจสอบ ผลกระทบต่อสิ่งแวดล้อม
		<p>พื้นที่</p> <p>6.ลดการใช้รถขนส่งพนักงานเข้าพื้นที่ โดยการใช้การขนส่งรวม</p> <p>มาตรการด้านการใช้เครื่องมือก่อสร้าง</p> <p>1.ใช้อุปกรณ์ในการก่อสร้างที่ก่อให้เกิดฝุ่นน้อย</p> <p>2.จัดหาแหล่งน้ำที่จะใช้พรมพื้นที่ก่อสร้าง เพื่อลดฝุ่นให้มีความเพียงพอ โดยพรมน้ำบริเวณพื้นที่ก่อสร้างและกองวัสดุพวกหินและทราย อย่างน้อยวันละ 2 ครั้ง ในช่วงเช้าและช่วงบ่ายโดยเพิ่มความถี่ได้ตามเหมาะสม เพื่อลดการฟุ้งกระจายของฝุ่นละออง</p> <p>3.ใช้ระบบการขนส่งที่จะก่อให้เกิดฝุ่นเป็นระบบปิด โดยให้จัดหาวัสดุปิดคลุมท้ายรถบรรทุกวัสดุก่อสร้างให้มิดชิด เพื่อป้องกันการปลิวฟุ้งและร่วงหล่นของวัสดุที่บรรทุกมา</p> <p>4.จัดระบบที่จะทำความสะอาดให้พร้อมใช้งานในกรณีที่มีการหกของสิ่งที่จะก่อให้เกิดฝุ่น</p> <p>มาตรการด้านการเตรียมพื้นที่โดยการเปิดหน้าดิน</p> <p>1.เปิดพื้นที่ขุดดินบริเวณเล็กเท่าที่จำเป็น ส่วนอื่นที่เปิดแล้วควรปิดผ้าใบคลุมไว้หากไม่ได้ปฏิบัติงานบนพื้นที่</p>	



(นายคุณากร ยอแสงรัตน์ และ นายประเสริฐ เทพละอง)
กรรมการผู้มีอำนาจลงนาม บริษัท ทรี แอนด์ เอิร์ธ พร็อพเพอร์ตี้ จำกัด

สิงหาคม 2562



ลงชื่อ..... (นายเจนณรงค์ สันสน)

บุคคลธรรมดาผู้มีสิทธิจัดทำรายงาน บริษัท เจต คอนซัลแตนท์ จำกัด

สิงหาคม 2562

ตารางที่ 1 ผลกระทบต่อสิ่งแวดล้อมที่สำคัญมาตรการป้องกันและแก้ไขผลกระทบต่อสิ่งแวดล้อมและมาตรการติดตามตรวจสอบผลกระทบต่อสิ่งแวดล้อมในระยะก่อสร้าง
โครงการโรงแรม สุพิชฌาย์ อควา รีสอร์ท ตั้งอยู่ที่ ถนนมะลิแก้ว ตำบลรัชฎา อำเภอเมืองภูเก็ต จังหวัดภูเก็ต

องค์ประกอบทางสิ่งแวดล้อม และคุณค่าต่างๆ	ผลกระทบต่อสิ่งแวดล้อมที่สำคัญ	มาตรการป้องกันและแก้ไข ผลกระทบต่อสิ่งแวดล้อม	มาตรการติดตามตรวจสอบ ผลกระทบต่อสิ่งแวดล้อม
		<p>2.ปฏิบัติตามมาตรการในหัวข้อสภาพภูมิประเทศ และหัวข้อการชะล้างพังทลายของดินร่วมกับ มาตรการเฉพาะด้านการก่อสร้าง</p> <p>1.หลีกเลี่ยงการขุดผิวคอนกรีต ถ้าต้องทำต้องทำให้ผิวคอนกรีตเปียกก่อน</p> <p>2.การเก็บกองทรายในพื้นที่ก่อสร้างต้องเก็บในกะบะและพรมน้ำให้เปียกชื้นอยู่เสมอ</p> <p>3.การนำปูนซีเมนต์ผงเข้ามาในพื้นที่ก่อสร้างต้องนำเข้ามาโดยบรรจุภาชนะที่มิดชิด</p> <p>4.ในกรณีที่ต้องใช้ปูนผงปริมาณน้อยสามารถนำมาใช้ได้หลังจากใช้แล้วต้องเก็บในถุงให้มิดชิด</p> <p>5.ติดตั้งผ้าใบก่อสร้าง (Mesh sheet) ครอบคลุมโดยรอบอาคารตั้งแต่ชั้นล่างจนถึงส่วนสูงสุดของอาคาร</p> <p>มาตรการเฉพาะด้านการขนส่งวัสดุก่อสร้าง/ดิน</p> <p>1.ขนส่งวัสดุก่อสร้างในช่วงเวลากลางวัน โดยขนส่งนอกช่วงเวลาเร่งด่วน และให้สอดคล้องกับประกาศเจ้าพนักงานจราจร หากมีการขนส่งในเวลากลางคืนต้องไม่เกินเวลา 22.00 น. ทั้งนี้ต้องได้รับอนุญาตจากเจ้าพนักงานจราจรใน</p>	



Handwritten signature

นายคุณากร ยอแสงรัตน์ และ นายประเสริฐ เทพละออง)
กรรมการผู้มีอำนาจลงนาม บริษัท ทรี แอนด์ เอิร์ธ พร็อพเพอร์ตี้ จำกัด

สิงหาคม 2562

19/171

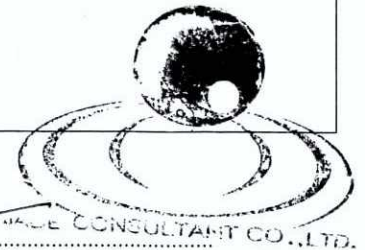

ลงชื่อ..... *Handwritten signature* JACE CONSULTANT CO., LTD.

(นายเจนณรงค์ สันสน)

บุคคลธรรมดาผู้มีสิทธิจัดทำรายงาน บริษัท เจต คอนซัลแตนท์ จำกัด

สิงหาคม 2562

ตารางที่ 1 ผลกระทบต่อสิ่งแวดล้อมที่สำคัญมาตรการป้องกันและแก้ไขผลกระทบต่อสิ่งแวดล้อมและมาตรการติดตามตรวจสอบผลกระทบต่อสิ่งแวดล้อมในระยะก่อสร้าง
โครงการโรงแรม สุพิชฌาย์ อควา รีสอร์ท ตั้งอยู่ที่ ถนนมะลิแก้ว ตำบลรัชฎา อำเภอมืองภูเก็ต จังหวัดภูเก็ต

องค์ประกอบทางสิ่งแวดล้อม และคุณค่าต่างๆ	ผลกระทบต่อสิ่งแวดล้อมที่สำคัญ	มาตรการป้องกันและแก้ไข ผลกระทบต่อสิ่งแวดล้อม	มาตรการติดตามตรวจสอบ ผลกระทบต่อสิ่งแวดล้อม
		แต่ละกรณี 2.ล้างล้อรถบรรทุกเป็นประจำทุกครั้งที่จะนำรถออกนอกพื้นที่ก่อสร้าง 3.ปรับปรุงถนนในพื้นที่ก่อสร้างให้อยู่ในสภาพใช้งานได้ดีเสมอ 4.ใช้น้ำฉีดพ่นถนนถ้ามีการขนส่งในหน้าแล้งหรือกรณีที่ดินแห้ง 5.ทำประตูเข้าออกของรถบรรทุกจากพื้นที่ต้องมีระยะห่างไม่น้อยกว่า 10 เมตร จากบ้านเรือนของผู้รับผลกระทบ 6.กรณีมีการเปลี่ยนแปลงมาตรการเจ้าของโครงการฯ จะต้องดำเนินการแจ้งขอความเห็นชอบจากหน่วยงานผู้อนุญาตก่อนดำเนินการ 7.เจ้าของโครงการจะต้องระบุงการดำเนินการตามมาตรการป้องกันและแก้ไขผลกระทบต่อสิ่งแวดล้อมตามที่ได้รับ การเห็นชอบไว้ในสัญญาว่าจ้าง พร้อมแนบรายละเอียดมาตรการฯ ไว้แนบท้ายสัญญา	



(Handwritten signature)

(นายคุณากร ยอแสงรัตน์ และ นายประเสริฐ เทพละออง)
กรรมการผู้มีอำนาจลงนาม บริษัท ทรี แอนด์ เอิร์ธ พร็อพเพอร์ตี้ จำกัด

สิงหาคม 2562

20/171

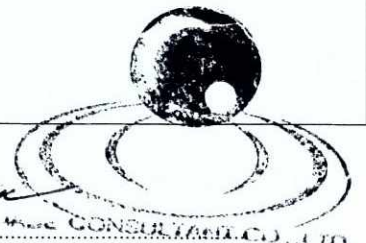

(Handwritten signature)

ลงชื่อ.....

(นายเจนณรงค์ สันสน)

บุคคลธรรมดาผู้มีสิทธิจัดทำรายงาน บริษัท เจต คอนซัลแตนท์ จำกัด

สิงหาคม 2562

ตารางที่ 1 ผลกระทบต่อสิ่งแวดล้อมที่สำคัญมาตรการป้องกันและแก้ไขผลกระทบต่อสิ่งแวดล้อมและมาตรการติดตามตรวจสอบผลกระทบต่อสิ่งแวดล้อมในระยะก่อสร้าง
โครงการโรงแรม สุพิชฌาย์ อควา รีสอร์ท ตั้งอยู่ที่ ถนนมะลิแก้ว ตำบลรัชฎา อำเภอเมืองภูเก็ต จังหวัดภูเก็ต

องค์ประกอบทางสิ่งแวดล้อมและคุณค่าต่างๆ	ผลกระทบต่อสิ่งแวดล้อมที่สำคัญ	มาตรการป้องกันและแก้ไขผลกระทบต่อสิ่งแวดล้อม	มาตรการติดตามตรวจสอบผลกระทบต่อสิ่งแวดล้อม
1.5 เสียงและความสั่นสะเทือน	<p>1.ระดับเสียง</p> <p>ในการประเมินระดับเสียงที่เกิดขึ้นจากการพัฒนาโครงการนั้น ที่ปรึกษาจะทำการศึกษาวิเคราะห์ระดับเสียงตามระดับเสียงดังที่ระยะต่างๆ ที่เปลี่ยนไปจากแหล่งกำเนิดเสียงถึงตัวผู้รับเสียง (Receptor) จากนั้นนำระดับเสียงที่ได้มาเปรียบเทียบกับมาตรฐานระดับเสียงสูงสุดตามประกาศคณะกรรมการสิ่งแวดล้อมแห่งชาติ ฉบับที่ 15 (พ.ศ.2540)</p> <p>จากการคำนวณระดับเสียงจากกิจกรรมก่อสร้างของโครงการที่พื้นที่ข้างเคียงโครงการจะได้รับ (ก่อนมีมาตรการป้องกันเสียง) มีค่าตั้งแต่ 67.79-76.79 dB(A) เกินมาตรฐานตามประกาศคณะกรรมการสิ่งแวดล้อมแห่งชาติ ฉบับที่ 15 พ.ศ. 2540 เรื่อง กำหนดมาตรฐานระดับเสียงโดยทั่วไป ค่าระดับเสียง 24 ชั่วโมง จะต้องไม่เกิน 70 เดซิเบล (เอ)</p> <p>ประเมินความสามารถในการลดระดับเสียงจากรั้วรอบโครงการ</p> <p>ความสามารถในการลดระดับเสียงที่ทะลุผ่าน (Transmission Loss) ของวัสดุต่างๆ แสดงให้เห็นว่า Aluminum Sheet ที่มีความหนาอย่างน้อย 6.35 มิลลิเมตร สูง 2 เมตร สามารถลด</p>	<p>1.จัดให้มีกำแพงกันเสียง เพื่อลดผลกระทบด้านเสียงต่อพื้นที่ข้างเคียงไม่เกินค่ามาตรฐานเสียงเฉลี่ย 24 ชั่วโมง (ไม่เกิน 70 dB(A)) ตามประกาศคณะกรรมการสิ่งแวดล้อมแห่งชาติ ฉบับที่ 15 พ.ศ.2540 เรื่อง กำหนดมาตรฐานระดับเสียงโดยทั่วไป และค่ามาตรฐานเสียงรบกวน (ไม่เกิน 10 dB(A)) ตามประกาศคณะกรรมการสิ่งแวดล้อมแห่งชาติ ฉบับที่ 29 (พ.ศ.2550) เรื่อง ค่าระดับเสียงรบกวน ดังนี้</p> <p>1.1) จัดทำรั้วชั่วคราวรอบโครงการ มีความสูง 2.0 เมตร ล้อมรอบเขตที่ดินโครงการทุกด้าน โดยติดตั้งรั้วชั่วคราวแบบ Aluminum Sheet ที่มีความหนาอย่างน้อย 6.35 มม. ลดระดับเสียงได้ 27 dB(A)</p> <p>1.2) งานเตรียมพื้นที่ และงานขึ้นโครงสร้างอาคาร (รวมงานสถาปัตยกรรม และงานติดตั้งระบบต่างๆ ในอาคาร) ให้ใช้รั้วชั่วคราวจากการเตรียมในข้อ 1 เป็นกำแพงกันเสียง</p> <p>1.3) งานเจาะเสาเข็มและทำฐานราก ให้ใช้รั้วชั่วคราวจากการเตรียมในข้อ 1 เป็นแนวกำแพงกันเสียง</p> <p>1.4) งานตกแต่งอาคารและเก็บงาน ให้ติดตั้งกำแพงกันเสียงปิดล้อมพื้นที่ทำงานทุกด้านที่มีช่องเปิด เพื่อป้องกัน</p>	<p>1.ตรวจวัดเสียงที่มีการก่อสร้างฐานราก และตรวจวัด 3 วัน ต่อเนื่องโดยให้ครอบคลุมวันทำการและ วันหยุด และรายงานให้สำนักงานนโยบายและแผนทรัพยากรธรรมชาติและสิ่งแวดล้อม และหน่วยงานท้องถิ่นทราบ</p> <p><u>สถานที่ตรวจวัด</u></p> <p>- พื้นที่โครงการ</p> <p><u>ดัชนีคุณภาพเสียงที่ต้องติดตามตรวจสอบ</u></p> <p>- Lmax ,Leq ,Ldn</p> <p><u>ความถี่ในการตรวจสอบ</u></p> <p>- ตรวจวัดเสียงทุกวันที่มีงานฐานราก และรายงาน ผลการตรวจวัดทุกสัปดาห์ ในช่วงทำฐานราก หลังจากตรวจวัดเดือนละ 1 ครั้ง ตลอดระยะ ก่อสร้าง และตรวจวัด 3 วัน ต่อเนื่อง โดย ให้</p>



(Handwritten signature)

(นายคุณากร ยอแสงรัตน์ และ นายประเสริฐ เทพละอง)
กรรมการผู้มีอำนาจลงนาม บริษัท ทรี แอนด์ เอิร์ธ พร็อพเพอร์ตี้ จำกัด

สิงหาคม 2562



ลงชื่อ.....
(นายเจนณรงค์ สันสน)

บุคคลธรรมดาผู้มีสิทธิจัดทำรายงาน บริษัท เจต คอนซัลแตนท์ จำกัด

สิงหาคม 2562

ตารางที่ 1 ผลกระทบต่อสิ่งแวดล้อมที่สำคัญมาตรการป้องกันและแก้ไขผลกระทบต่อสิ่งแวดล้อมและมาตรการติดตามตรวจสอบผลกระทบต่อสิ่งแวดล้อมในระยะก่อสร้าง
โครงการโรงแรม สุพิชฌาย์ อควา รีสอร์ท ตั้งอยู่ที่ ถนนมะลิแก้ว ตำบลรัชฎา อำเภอเมืองภูเก็ต จังหวัดภูเก็ต

องค์ประกอบทางสิ่งแวดล้อมและคุณค่าต่างๆ	ผลกระทบต่อสิ่งแวดล้อมที่สำคัญ	มาตรการป้องกันและแก้ไขผลกระทบต่อสิ่งแวดล้อม	มาตรการติดตามตรวจสอบผลกระทบต่อสิ่งแวดล้อม
	<p>ระดับเสียงลงได้ 27 dB(A) ซึ่งส่งผลให้พื้นที่โดยรอบโครงการได้ยินเสียงจากพื้นที่ก่อสร้างลดลง ซึ่งไม่เกินค่ามาตรฐานระดับเสียงเฉลี่ย 24 ชั่วโมง กำหนดที่กำหนดไว้ไม่เกิน 70 dB(A) และไม่เกินค่ามาตรฐานระดับเสียงสูงสุดที่กำหนดไว้ไม่เกิน 115 dB(A)</p> <p>การประเมินเสียงรบกวน</p> <p>เมื่อเทียบระดับเสียงดังในข้างต้นกับระดับเสียงรบกวน ตามประกาศคณะกรรมการสิ่งแวดล้อมแห่งชาติ ฉบับที่ 29 (พ.ศ. 2550) เรื่อง ค่าระดับเสียงรบกวน ที่กำหนดค่าระดับเสียงรบกวนไว้ที่ 10 dB(A) โดยวิธีการคำนวณตามคู่มือวัดเสียงรบกวน ของสำนักจัดการคุณภาพอากาศและเสียง กรมควบคุมมลพิษ (2550) ในช่วงก่อสร้างของโครงการส่งผลกระทบต่อหน่วยรับเสียงบริเวณโดยรอบพื้นที่โครงการ จะได้รับเสียงรบกวน 2.33 dB(A) ซึ่งมีค่าเสียงรบกวนน้อยกว่า 10 เดซิเบล (เอ) ตามประกาศคณะกรรมการสิ่งแวดล้อมแห่งชาติ ฉบับที่ 29 (พ.ศ. 2550)</p> <p>2.ความสั่นสะเทือน</p> <p>ในช่วงก่อสร้างอาคาร ไม่มีแหล่งกำเนิดแรงสั่นสะเทือนที่สำคัญ</p>	<p>เสียงอ้อมผ่าน ที่จะส่งผลกระทบต่อชุมชน โดยให้ติดตั้งกำแพงกันเสียงกับด้านนอกของนั่งร้านเหล็ก ที่ระยะห่างจากแนวก่อสร้างอาคาร 1.00 เมตร โดยใช้ความสูงของแผ่นกันเสียง 3.0 เมตร จากระดับพื้นแต่ละชั้นในขณะก่อสร้าง และให้มีส่วนยื่นมาปิดคลุมด้านบนให้มิดชิด และใช้รั้วชั่วคราวจากการเตรียมในข้อ 1.1) เป็นแนวกำแพงกันเสียงที่บริเวณแนวเขตที่ดินโครงการอีกชั้นหนึ่ง</p> <p>2.ประชาสัมพันธ์และแจ้งให้ชุมชนโดยรอบโครงการล่วงหน้าอย่างน้อย 1 เดือน เพื่อให้ทราบถึงแผนการก่อสร้างและบุคคลที่สามารถติดต่อได้ ในกรณีที่ได้รับผลกระทบจากโครงการ</p> <p>3.จำกัดระยะเวลาการทำงานฐานรากและกิจกรรมก่อสร้างที่ทำให้เกิดเสียงดัง โดยให้ทำการก่อสร้างเฉพาะวันจันทร์ถึงวันเสาร์ ในช่วงเวลา 9.00-17.00 น. และหยุดกิจกรรมก่อสร้างดังกล่าวในวันอาทิตย์และวันหยุดนักขัตฤกษ์ เพื่อให้ไม่รบกวนเวลาพักผ่อนของชุมชน</p> <p>4.ควบคุมคนงานก่อสร้างไม่ให้ส่งเสียงดังรบกวนพื้นที่ข้างเคียง</p>	<p>ครอบคลุมทั้งวันทำการและวันหยุดและรายงานผลการตรวจวัดต่อสำนักงานนโยบายและแผนทรัพยากรธรรมชาติและสิ่งแวดล้อม และหน่วยงานท้องถิ่นผู้อนุญาตเดือนละ 1 ครั้ง</p> <p>2.ตรวจสอบความสั่นสะเทือนภายในพื้นที่ โครงการโดยใช้เครื่องมือวัดค่าความสั่นสะเทือน ตรวจวัดค่าความเร็วคลื่นอนุภาคสูงสุด (Peak Particle Velocity, PPV) โดยค่าความสั่นสะเทือน ตลอดจนวิธีการตรวจวัดให้เป็นไปตามประกาศ คณะกรรมการสิ่งแวดล้อมแห่งชาติ ฉบับที่ 37(พ.ศ. 2553) เรื่อง กำหนดมาตรฐานความสั่นสะเทือนเพื่อป้องกันผลกระทบต่ออาคารข้างเคียง</p> <p>สถานที่ตรวจวัด</p> <p>- พื้นที่ก่อสร้าง</p>



Handwritten signature

นายคุณากร ยอแสงรัตน์ และ นายประเสริฐ เทพละออง)
กรรมการผู้มีอำนาจลงนาม บริษัท ทรี แอนด์ เอิร์ธ พร็อพเพอร์ตี้ จำกัด

สิงหาคม 2562

22/171

ลงชื่อ.....

Handwritten signature
(นายเจนณรงค์ สันสน)

บุคคลธรรมดาผู้มีสิทธิจัดทำรายงาน บริษัท เจต คอนซัลแตนท์ จำกัด

สิงหาคม 2562

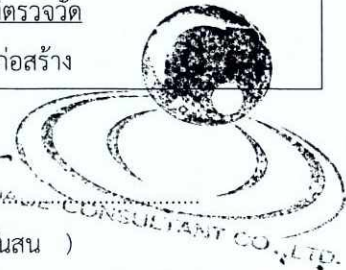

ตารางที่ 1 ผลกระทบต่อสิ่งแวดล้อมที่สำคัญมาตรการป้องกันและแก้ไขผลกระทบต่อสิ่งแวดล้อมและมาตรการติดตามตรวจสอบผลกระทบต่อสิ่งแวดล้อมในระยะก่อสร้าง
โครงการโรงแรม สุปิชมาย์ อควา รีสอร์ท ตั้งอยู่ที่ ถนนมะลิแก้ว ตำบลรัชฎา อำเภอมืองภูเก็ต จังหวัดภูเก็ต

องค์ประกอบทางสิ่งแวดล้อมและคุณค่าต่างๆ	ผลกระทบต่อสิ่งแวดล้อมที่สำคัญ	มาตรการป้องกันและแก้ไขผลกระทบต่อสิ่งแวดล้อม	มาตรการติดตามตรวจสอบผลกระทบต่อสิ่งแวดล้อม
	<p>ประกอบกับโครงการได้ออกแบบโครงสร้างอาคารมีความแข็งแรงและปลอดภัย รอบๆ อาคารมีการปลูกต้นไม้ซึ่งจะช่วยลดการสั่นสะเทือนที่เกิดจากการจราจร บริเวณข้างเคียงไม่มีแหล่งกำเนิดแรงสั่นสะเทือนที่จะส่งผลกระทบต่อโครงการ</p> <p>นอกจากนี้ ผลจากการตรวจวัดระดับเสียงปัจจุบันของพื้นที่โครงการ ซึ่งตรวจวัดโดยบริษัท เอ็นไวรอนเมนท์ รีเสิร์ช แอนด์ เทคโนโลยี จำกัด เมื่อวันที่ 3 ถึงวันที่ 6 มีนาคม 2562 ตลอด 24 ชั่วโมง ต่อเนื่อง 3 วัน (ครอบคลุมวันปกติ 2 วันและวันหยุด 1 วัน) ค่าความสั่นสะเทือนเฉลี่ย เท่ากับ 1.49 มิลลิเมตร/วินาที ซึ่งไม่เกินค่ามาตรฐาน (ไม่เกิน 5 มม./วินาที) เมื่อเปิดดำเนินโครงการคาดว่าความสั่นสะเทือนมีค่าไม่แตกต่างจากค่าที่ตรวจวัดได้ในปัจจุบันมากนัก ดังนั้นผลกระทบที่เกิดขึ้นจะเกิดขึ้นในระดับต่ำ</p>	<p>5.กิจกรรมที่มีเสียงดังบางประเภท เช่น การตัดเหล็ก ด้วยเครื่องตัดที่มีเสียงให้จัดพื้นที่ดำเนินการ อยู่ห่างจากอาคารบ้านพักอาศัยโดยรอบให้มากที่สุด และอยู่ในบริเวณที่มีแนวกำแพงกันเสียงเพื่อไม่ให้รบกวนอาคารบ้านพักอาศัยรอบข้าง</p> <p>6.ใช้อุปกรณ์ เครื่องจักรที่ได้รับการบำรุงรักษาอย่างดีเท่านั้น และตรวจสอบและดูแลรักษาสภาพเครื่องจักร เครื่องยนต์ต่างๆ ให้มีสภาพดีอยู่เสมอ เพื่อเป็นการลดการปล่อยสารพิษและเสียงดังจากเครื่องจักรเครื่องยนต์ข่ารด</p> <p>7.กำหนดการะบรทุกของรถบรรทุกวัสดุอุปกรณ์ก่อสร้างไม่ให้บรรทุกน้ำหนักเกินกว่าเกณฑ์ที่กำหนดไว้</p> <p>8.ใช้น้ำมันหล่อลื่นช่วยลดการเสียดสีระหว่างชิ้นส่วนของเครื่องจักร และใช้เครื่องจักรหรือเครื่องยนต์ที่มีอัตราเร็วต่ำ</p> <p>9.จัดให้มีอุปกรณ์ลดการสั่นสะเทือนหรือกันกระแทก เช่น ยางรถยนต์ หรือแผ่นยางรวมทั้งติดตั้งอุปกรณ์เพื่อลดการสั่นสะเทือนตามคำแนะนำของผู้ผลิตเครื่องจักร เพื่อป้องกันการเกิดเสียงดังและสั่นสะเทือนต่อพื้นที่ข้างเคียง</p> <p>10.จัดหาอุปกรณ์ลดเสียงให้คนงานก่อสร้าง เช่น Ear Plug,</p>	<p><u>ดัชนีคุณภาพเสียงที่ต้องติดตามตรวจสอบ</u></p> <p>- PPV, Hz เป็นเวลา 1 วันต่อเนื่อง</p> <p><u>ความถี่ในการตรวจสอบ</u></p> <p>- ตรวจวัดความสั่นสะเทือนทุกวันที่มีงานฐานรากและรายงานผลการตรวจวัดทุกสัปดาห์ในช่วงทำฐานราก หลังจากนั้นตรวจวัดเดือนละ 1 ครั้ง ตลอด ระยะก่อสร้างและรายงานผลการตรวจวัดดังกล่าวต่อสำนักงานนโยบายและแผนทรัพยากรธรรมชาติและสิ่งแวดล้อม และหน่วยงานท้องถิ่น</p> <p>ผู้อนุญาตเดือนละ 1 ครั้ง</p> <p>3.จัดให้มีเจ้าหน้าที่จากโครงการเข้าพบผู้พักอาศัย ข้างเคียง เพื่อสอบถามถึงผลกระทบจากการก่อสร้างโครงการพร้อมติดตั้งกล่องรับความคิดเห็นที่บริเวณสำนักงาน เพื่อ</p>



(Handwritten signature)

นายคุณากร ยอแสงรัตน์ และ นายประเสริฐ เทพละอง)
กรรมการผู้มีอำนาจลงนาม บริษัท ทรี แอนด์ เอิร์ธ พร็อพเพอร์ตี้ จำกัด

สิงหาคม 2562

23/171

ลงชื่อ.....

(Handwritten signature)



(นายเจนณรงค์ สันสน)

บุคคลธรรมดาผู้มีสิทธิจัดทำรายงาน บริษัท เจต คอนซัลแตนท์ จำกัด

สิงหาคม 2562

ตารางที่ 1 ผลกระทบต่อสิ่งแวดล้อมที่สำคัญมาตรการป้องกันและแก้ไขผลกระทบสิ่งแวดล้อมและมาตรการติดตามตรวจสอบผลกระทบสิ่งแวดล้อมในระยะก่อสร้าง
โครงการโรงแรม สุปิซมัย อควา รีสอร์ท ตั้งอยู่ที่ ถนนมะลิแก้ว ตำบลรัชฎา อำเภอเมืองภูเก็ต จังหวัดภูเก็ต

องค์ประกอบทางสิ่งแวดล้อม และคุณค่าต่างๆ	ผลกระทบต่อสิ่งแวดล้อมที่สำคัญ	มาตรการป้องกันและแก้ไข ผลกระทบต่อสิ่งแวดล้อม	มาตรการติดตามตรวจสอบ ผลกระทบต่อสิ่งแวดล้อม
		<p>Ear muffs</p> <p>11.ตรวจสอบเครื่องจักรที่ใช้ในการก่อสร้างให้มีสภาพดีอยู่เสมอ เพื่อลดการเกิดเสียงดังอันเนื่องมาจากเครื่องจักรชำรุด</p> <p>12.กำหนดให้คนงานก่อสร้างจับวางวัสดุก่อสร้างแทนการโยนหรือทิ้งลงจากที่สูง</p> <p>13.ตรวจสอบระยะเวลาการทำงานของคนงานที่ได้รับเสียงดังให้เป็นไปตามมาตรฐานของกระทรวงมหาดไทย เรื่องความปลอดภัยในการทำงานเกี่ยวกับภาวะแวดล้อม ดังนี้</p> <ul style="list-style-type: none"> - ทำงานไม่เกินวันละ 7 ชั่วโมง ต้องมีระดับเสียงที่ได้รับติดต่อกันไม่เกิน 91 dB(A) - ทำงานเกินกว่าวันละ 7 ชั่วโมง แต่ไม่เกิน 8 ชั่วโมง จะต้องมียกระดับเสียงที่ได้รับติดต่อกันไม่เกิน 90 dB(A) - ทำงานเกินวันละ 8 ชั่วโมง จะต้องมียกระดับเสียงที่ได้รับติดต่อกันไม่เกิน 80 dB(A) <p>14.ตรวจวัดเสียง (Lmax ,Leq ,Ldn) ทุกวันที่มีงานฐานราก และรายงาน ผลการตรวจวัดทุกสัปดาห์ในช่วงทำฐานราก หลังจากตรวจวัดเดือนละ 1 ครั้ง ตลอดระยะ ก่อสร้าง</p>	<p>อาจเกิดขึ้นหากมีปัญหาเกิดขึ้นต้องหาแนว ทางแก้ไขอย่างเร่งด่วน</p> <p><u>ผู้รับผิดชอบ</u></p> <ul style="list-style-type: none"> - ผู้รับเหมาก่อสร้างและ เจ้าของโครงการ



Signature

นายคุณากร ยอแสงรัตน์ และ นายประเสริฐ เทพละอง)
กรรมการผู้มีอำนาจลงนาม บริษัท ทรี แอนด์ เอิร์ธ พร็อพเพอร์ตี้ จำกัด

สิงหาคม 2562

24/171

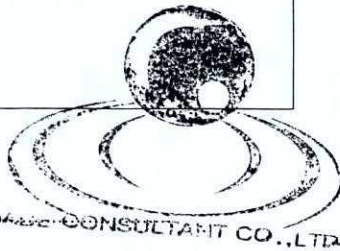

ลงชื่อ.....

Signature

(นายเจนณรงค์ สันสน)

บุคคลธรรมดาผู้มีสิทธิจัดทำรายงาน บริษัท เจต คอนซัลแตนท์ จำกัด

สิงหาคม 2562

ตารางที่ 1 ผลกระทบต่อสิ่งแวดล้อมที่สำคัญมาตรการป้องกันและแก้ไขผลกระทบต่อสิ่งแวดล้อมและมาตรการติดตามตรวจสอบผลกระทบต่อสิ่งแวดล้อมในระยะก่อสร้าง
โครงการโรงแรม สุพิชฌาย์ อควา รีสอร์ท ตั้งอยู่ที่ ถนนมะลิแก้ว ตำบลรัชฎา อำเภอเมืองภูเก็ต จังหวัดภูเก็ต

องค์ประกอบทางสิ่งแวดล้อม และคุณค่าต่างๆ	ผลกระทบต่อสิ่งแวดล้อมที่สำคัญ	มาตรการป้องกันและแก้ไข ผลกระทบต่อสิ่งแวดล้อม	มาตรการติดตามตรวจสอบ ผลกระทบต่อสิ่งแวดล้อม
		<p>และตรวจวัด 3 วันต่อเนื่อง</p> <p>15.จัดให้มีอุปกรณ์ลดการสั่นสะเทือนหรือกันกระแทก เช่น ยางรถยนต์ หรือแผ่นยางรวมทั้งติดตั้งอุปกรณ์ เพื่อลดการสั่นสะเทือนตามคำแนะนำของผู้ผลิตเครื่องจักร เพื่อป้องกันการเกิดเสียงดังและสั่นสะเทือนต่อพื้นที่ข้างเคียง</p> <p>16.ตรวจสอบความสั่นสะเทือนภายในพื้นที่ โครงการโดยใช้เครื่องมือวัดค่าความสั่นสะเทือน ตรวจวัดค่าความเร็วคลื่นอนุภาคสูงสุด (Peak Particle Velocity, PPV) เป็นเวลา 1 วันต่อเนื่อง</p> <p>17.กรณีมีการเปลี่ยนแปลงมาตรการเจ้าของโครงการฯ จะต้องดำเนินการแจ้งขอความเห็นชอบจากหน่วยงานผู้อนุญาตก่อนดำเนินการ</p> <p>18.เจ้าของโครงการจะต้องระบุงการดำเนินการตามมาตรการป้องกันและแก้ไขผลกระทบต่อสิ่งแวดล้อมตามที่ได้รับ การเห็นชอบไว้ในสัญญาว่าจ้าง พร้อมแนบรายละเอียดมาตรการฯ ไว้แนบท้ายสัญญา</p>	



[Handwritten signature]

นายคุณากร ยอแสงรัตน์ และ นายประเสริฐ เทพละออง)
กรรมการผู้มีอำนาจลงนาม บริษัท ทรี แอนด์ เอิร์ธ พร็อพเพอร์ตี้ จำกัด

สิงหาคม 2562

25/171

ลงชื่อ.....

[Handwritten signature]

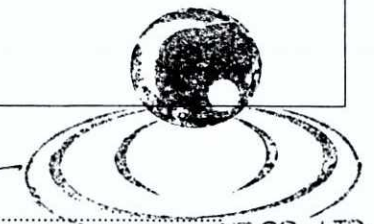

(นายเจนณรงค์ สันสน)

บุคคลธรรมดาผู้มีสิทธิจัดทำรายงาน บริษัท เจต คอนซัลแตนท์ จำกัด

สิงหาคม 2562

ตารางที่ 1 ผลกระทบต่อสิ่งแวดล้อมที่สำคัญมาตรการป้องกันและแก้ไขผลกระทบต่อสิ่งแวดล้อมและมาตรการติดตามตรวจสอบผลกระทบต่อสิ่งแวดล้อมในระยะก่อสร้าง
โครงการโรงแรม สุพิชฌาย์ อควา รีสอร์ท ตั้งอยู่ที่ ถนนมะลิแก้ว ตำบลรัชฎา อำเภอเมืองภูเก็ต จังหวัดภูเก็ต

องค์ประกอบทางสิ่งแวดล้อม และคุณค่าต่างๆ	ผลกระทบต่อสิ่งแวดล้อมที่สำคัญ	มาตรการป้องกันและแก้ไขผลกระทบต่อสิ่งแวดล้อม	มาตรการติดตามตรวจสอบผลกระทบต่อสิ่งแวดล้อม
2 ผลกระทบต่อทรัพยากรทางชีวภาพ			
2.1 ทรัพยากรชีวภาพทางบก	สำหรับทรัพยากรชีวภาพบนบกที่ได้จากการสำรวจในพื้นที่โครงการ พบว่า พื้นที่ที่เป็นที่ลาดชัน ไม่ปรากฏพืชพรรณที่สำคัญ เป็นเพียงพื้นที่ป่าผสม เช่น ต้นเหรียง ต้นสะตอ ต้นมะม่วง ต้นมะพร้าว ต้นกระถิน เป็นต้น ซึ่งเป็นพันธุ์ไม้ที่พบเห็นได้ทั่วไป และบางส่วนถูกปลูกขึ้นเองเพื่อใช้ประโยชน์ และการเกิดขึ้นของโครงการไม่ได้ส่งผลกระทบต่อการดำรงชีวิตของพันธุ์ไม้และสัตว์ แต่อย่างใด ดังนั้น ผลกระทบจากโครงการที่มีผลต่อทรัพยากรชีวภาพบนบกอยู่ในระดับต่ำ	1.ปฏิบัติตามมาตรการลดผลกระทบด้านกายภาพอย่างเคร่งครัด เพื่อลดผลกระทบต่อทรัพยากรชีวภาพทางบก 2.ผู้รับเหมาควบคุมดูแลการเททิ้งสารเคมีที่ใช้ในโครงการ โดยห้ามคนงานนำไปรดน้ำต้นไม้โดยเด็ดขาด และเลือกตำแหน่งที่เหมาะสมในการกองวัสดุก่อสร้างโดยไม่ทำลายพืชพรรณต่างๆ	-
2.2 ทรัพยากรชีวภาพทางน้ำ	จากการสำรวจภาคสนามของที่ปรึกษา พบว่า ในพื้นที่บริเวณโครงการ ไม่ได้อยู่ติดกับแหล่งน้ำธรรมชาติ หรือมีแหล่งน้ำธรรมชาติไหลตัดผ่านพื้นที่โครงการ จึงไม่พบทรัพยากรชีวภาพในน้ำแต่อย่างใด ดังนั้น ผลกระทบจากโครงการที่มีผลต่อทรัพยากรชีวภาพในน้ำอยู่ในระดับต่ำ	1.ห้ามระบายน้ำเสียที่ยังมีได้ผ่านการบำบัดจนได้มาตรฐานตามข้อกำหนดคุณภาพน้ำทิ้งออกสู่ภายนอกโครงการ โดยเด็ดขาด 2.ปฏิบัติตามมาตรการลดผลกระทบด้านกายภาพให้มากที่สุดเพื่อลดผลกระทบต่อทรัพยากรชีวภาพในน้ำ	-
2.3 ทรัพยากรทางทะเล	1. การประเมินสถานภาพปะการัง สำหรับพื้นที่โครงการตั้งอยู่ในพื้นที่ตำบลรัชฎา อยู่บริเวณทางด้านทิศตะวันออก ความลึกของพื้นผิวทะเลความลาดเทน้อย ลักษณะพื้นทะเลเป็นเลนโคลน และเลนปนทราย ไม่ปรากฏแนว	1.ห้ามระบายน้ำเสียโดยไม่ผ่านกระบวนการบำบัดตามมาตรฐานคุณภาพน้ำทิ้ง และน้ำฝนออกสู่ทะเลโดยตรงอย่างเด็ดขาด 2.ปฏิบัติตามมาตรการลดผลกระทบด้านกายภาพให้มากที่สุด	ตรวจสอบคุณภาพของน้ำทะเลหน้าโครงการ สถานที่ตรวจสอบ - น้ำทะเลหน้าโครงการ



นายคุณากร ขอบแสงรัตน์ และ นายประเสริฐ เทพละออง)
กรรมการผู้มีอำนาจลงนาม บริษัท ทรี แอนด์ เอิร์ธ พร็อพเพอร์ตี้ จำกัด

สิงหาคม 2562

26/171

ลงชื่อ..... JACE CONSULTANT CO., LTD.

(นายเจนณรงค์ สันสน)

บุคคลธรรมดาผู้มีสิทธิจัดทำรายงาน บริษัท เจต คอนซัลแตนท์ จำกัด

สิงหาคม 2562

ตารางที่ 1 ผลกระทบต่อสิ่งแวดล้อมที่สำคัญมาตรการป้องกันและแก้ไขผลกระทบต่อสิ่งแวดล้อมและมาตรการติดตามตรวจสอบผลกระทบต่อสิ่งแวดล้อมในระยะก่อสร้าง
โครงการโรงแรม สุพิชฌาย์ อควา รีสอร์ท ตั้งอยู่ที่ ถนนมะลิแก้ว ตำบลรัชฎา อำเภอมืองภูเก็ต จังหวัดภูเก็ต

องค์ประกอบทางสิ่งแวดล้อม และคุณค่าต่างๆ	ผลกระทบต่อสิ่งแวดล้อมที่สำคัญ	มาตรการป้องกันและแก้ไข ผลกระทบต่อสิ่งแวดล้อม	มาตรการติดตามตรวจสอบ ผลกระทบต่อสิ่งแวดล้อม
	<p>ปะการัง แต่จะพบแนวปะการังที่ใกล้ที่สุด คือ บริเวณเกาะสิเหร่ พื้นที่แนวปะการัง ประมาณ 287 ไร่ ห่างจากพื้นที่โครงการ ประมาณ เมตร 2 กิโลเมตร ปะการังที่พบเห็น ได้แก่ ปะการังโขด, ปะการังรังผึ้ง, ปะการังวงแหวน, ปะการังช่องเหลี่ยม, ปะการังดอกไม้ทะเล, ปะการังเขากวาง, ปะการังกาแล็กซี่ เป็นต้น โดยสถานภาพปะการังเสียหายมาก ส่วนพื้นที่โครงการฯไม่ปรากฏแนวปะการังแต่อย่างใด ดังนั้น การเกิดขึ้นของโครงการส่งผลกระทบต่อปะการังอยู่ในระดับต่ำ</p> <p>2. การประเมินสถานภาพหญ้าทะเล</p> <p>จากการสำรวจระหว่างปี พ.ศ. 2557-2559 พบว่า หญ้าทะเลบางแหล่งในจังหวัดภูเก็ต จะพบบริเวณฝั่งตะวันออกของเกาะ ความลึกของพื้นผิวทะเลความลาดเทน้อย ลักษณะพื้นทะเลเป็นเลนโคลน และเลนปนทราย พื้นที่แนวหญ้าทะเล ประมาณ 12 ไร่ โดยจะพบแนวหญ้าทะเลที่ใกล้ที่สุด คือ บริเวณแหลมพบผ้า ห่างจากพื้นที่โครงการ ประมาณ เมตร 800 เมตร หญ้าทะเลที่พบเห็น ได้แก่ หญ้าชะเงาหรือหญ้าใบมะกรูด หรือหญ้าอำพัน (Halophila ovalis), หญ้าชะเงาใบเล็ก (Halophila minor), หญ้าชะเงาใบมน (Cymodocea rotundata), หญ้าชะเงา-ใบ</p>	<p>ที่สุดเพื่อลดผลกระทบต่อทรัพยากรชีวภาพในน้ำ</p> <p>3.ติดตั้งระบบบำบัดน้ำเสียแบบเติมอากาศ หรือระบบที่เทียบเท่าเพื่อบำบัดน้ำจากกิจกรรมของกิจกรรมในโครงการฯ ก่อนระบายออกสู่ระบบระบายน้ำ</p> <p>4.ตรวจสอบคุณภาพน้ำเสียหลังทำการบำบัดเพื่อตรวจสอบประสิทธิภาพของระบบบำบัดน้ำเสียบริเวณบ่อตรวจคุณภาพน้ำรวมของโครงการ</p> <p>5.ชะลอการก่อสร้างในช่วงที่ฝนตก</p> <p>6.กรณีมีการเปลี่ยนแปลงมาตรการเจ้าของโครงการฯ จะต้องดำเนินการแจ้งขอความเห็นชอบจากหน่วยงานผู้อนุญาตก่อนดำเนินการ</p> <p>7.เจ้าของโครงการจะต้องระบุงการดำเนินการตามมาตรการป้องกันและแก้ไขผลกระทบต่อสิ่งแวดล้อมตามที่ได้รับการเห็นชอบไว้ในสัญญาว่าจ้าง พร้อมแนบรายละเอียดมาตรการฯ ไว้แนบท้ายสัญญา</p>	<p><u>ดัชนีที่ใช้ตรวจสอบ</u></p> <p>- คุณภาพน้ำทะเล</p> <p><u>ความถี่ในการตรวจสอบ</u></p> <p>- 6 เดือน/ครั้ง</p> <p>ตลอดระยะดำเนินการ</p> <p><u>ผู้รับผิดชอบ</u></p> <p>- ผู้รับเหมาก่อสร้างและเจ้าของโครงการ</p>



M Y A

(นายคุณากร ยอแสงรัตน์ และ นายประเสริฐ เทพละออง)
กรรมการผู้มีอำนาจลงนาม บริษัท ทรี แอนด์ เอิร์ธ พร็อพเพอร์ตี้ จำกัด

สิงหาคม 2562

27/171

ลงชื่อ.....

[Signature]

(นายเจนณรงค์ สันสน)

บุคคลธรรมดาผู้มีสิทธิจัดทำรายงาน บริษัท เจต คอนซัลแตนท์ จำกัด

สิงหาคม 2562

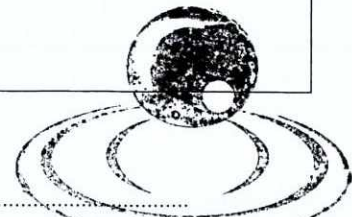

ตารางที่ 1 ผลกระทบต่อสิ่งแวดล้อมที่สำคัญมาตรการป้องกันและแก้ไขผลกระทบสิ่งแวดล้อมและมาตรการติดตามตรวจสอบผลกระทบสิ่งแวดล้อมในระยะก่อสร้าง
โครงการโรงแรม สุขิขมาลัย อควา รีสอร์ท ตั้งอยู่ที่ ถนนมะลิแก้ว ตำบลรัชฎา อำเภอเมืองภูเก็ต จังหวัดภูเก็ต

องค์ประกอบทางสิ่งแวดล้อม และคุณค่าต่างๆ	ผลกระทบต่อสิ่งแวดล้อมที่สำคัญ	มาตรการป้องกันและแก้ไข ผลกระทบต่อสิ่งแวดล้อม	มาตรการติดตามตรวจสอบ ผลกระทบต่อสิ่งแวดล้อม
	<p>พืชน้ำ (Cymodocea serrulata) และหญ้าทะเล (Thalassia hemprichii), หญ้ากูดขี้เต (Halodule uninervis), หญ้ากูดขี้เต (Halodule pinifolia) และหญ้าคาทะเล (Enhalus acorides) เป็นต้น โดยสถานภาพของสภาพตามธรรมชาติ แต่อย่างไรก็ตาม จากแผนที่แหล่งหญ้าทะเลพบว่า พื้นที่โครงการไม่ปรากฏหญ้าทะเลแต่อย่างใด ดังนั้น การเกิดขึ้นของโครงการส่งผลกระทบต่อหญ้าทะเลอยู่ในระดับต่ำ</p>		
3 ผลกระทบต่อคุณค่าการใช้ประโยชน์ของมนุษย์			
<p>3.1 การใช้น้ำ</p>	<p>คาดการณ์ปริมาณน้ำใช้ในช่วงก่อสร้าง แบ่งออกเป็น 2 ส่วน คือ 1) น้ำใช้บริเวณพื้นที่ก่อสร้าง จะใช้น้ำทั้งสิ้น 2.75 ลบ.ม./วัน เป็นน้ำใช้เพื่อกิจกรรมการก่อสร้าง เช่น การผสมปูนซีเมนต์และบ่อคอนกรีต ทำความสะอาดเครื่องมือ เครื่องใช้ต่าง ๆ เป็นต้น 2) น้ำใช้สำหรับคนงานก่อสร้าง จำนวน 50 คน ที่ทำงานแบบเข้าไปเย็นกลับ ความต้องการใช้น้ำ 160 ลิตร/คน/วัน คือ ห้องน้ำ ล้างหน้า ชักล้างและอื่นๆ ทำให้มีปริมาณน้ำรวมในแต่ละวันเท่ากับ 8.0 ลูกบาศก์เมตร/วัน ดังนั้น ปริมาณน้ำใช้สำหรับคนงานและการก่อสร้างในระหว่างการก่อสร้าง รวมทั้งสิ้น ประมาณ 10.75 ลูกบาศก์เมตร/วัน</p>	<ol style="list-style-type: none"> 1.จัดให้มีถังเก็บน้ำสำรองใช้ได้อย่างน้อย 2 วัน 2.ดูแลระบบน้ำใช้ในห้องน้ำที่คนงานก่อสร้างไปใช้ในช่วงก่อสร้างให้อยู่ในสภาพดีและใช้งานได้อย่างเสมอ 3.จัดให้มีน้ำสำหรับบริโภคที่บรรจุขวดหรือภาชนะที่สะอาดได้รับการรับรองจากสำนักงานคณะกรรมการอาหารและยาให้เพียงพอต่อความต้องการของคนงานก่อสร้าง 4.ควบคุมดูแลคนงานก่อสร้าง ให้มีการใช้น้ำอย่างประหยัดมากที่สุด 5.เลือกใช้วัสดุก่อสร้างบางประเภทที่เป็นวัสดุสำเร็จรูป เพื่อลดการใช้น้ำในกระบวนการก่อสร้าง 	<ol style="list-style-type: none"> 1.ตรวจเช็คถังเก็บน้ำสำรอง ถ้ามีปัญหาการรั่วซึมหรือชำรุดส่วนใดให้รีบแก้ไขทันที ตลอดระยะก่อสร้าง 2.ตรวจสอบคุณภาพน้ำในส่วนน้ำใช้ของคนงาน เบื้องต้นโดยสังเกตจากกลิ่น สีตะกอน หากพบเห็น ให้ล้างทำความสะอาดถังเก็บน้ำสำรองทันที ตลอดระยะก่อสร้าง <p>ผู้รับผิดชอบ - ผู้รับเหมาก่อสร้างแล้ว</p>



(Handwritten signature)

(นายอภิชากร ยอแสงรัตน์ และ นายประเสริฐ เทพละออง)

กรรมการผู้มีอำนาจลงนาม บริษัท ทรี แอนด์ เอิร์ธ พร็อพเพอร์ตี้ จำกัด

สิงหาคม 2562

28/171

ลงชื่อ..... *(Handwritten signature)*

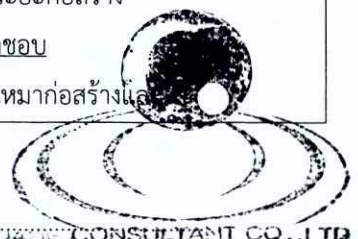

(นายเจนณรงค์ สันสน)

บุคคลธรรมดาผู้มีสิทธิจัดทำรายงาน บริษัท เจด คอนซัลแตนท์ จำกัด

สิงหาคม 2562

ตารางที่ 1 ผลกระทบต่อสิ่งแวดล้อมที่สำคัญมาตรการป้องกันและแก้ไขผลกระทบสิ่งแวดล้อมและมาตรการติดตามตรวจสอบผลกระทบสิ่งแวดล้อมในระยะก่อสร้าง
โครงการโรงแรม สุพิชฌาย์ อควา รีสอร์ท ตั้งอยู่ที่ ถนนมะลิแก้ว ตำบลรัชฎา อำเภอเมืองภูเก็ต จังหวัดภูเก็ต

องค์ประกอบทางสิ่งแวดล้อม และคุณค่าต่างๆ	ผลกระทบต่อสิ่งแวดล้อมที่สำคัญ	มาตรการป้องกันและแก้ไข ผลกระทบสิ่งแวดล้อม	มาตรการติดตามตรวจสอบ ผลกระทบสิ่งแวดล้อม
	<p>ทั้งนี้ โครงการจัดให้มีถังเก็บน้ำสำรอง ขนาด 5 ลูกบาศก์เมตร จำนวน 4 ถัง ซึ่งสามารถสำรองน้ำไว้ใช้ได้ ประมาณ 2.50 วัน สำหรับแหล่งน้ำใช้เพื่อกิจกรรมการก่อสร้างและอุปโภคทั่วไป ของคนงานในระหว่างการก่อสร้าง จะใช้น้ำจากน้ำประปาส่วนภูมิภาคจังหวัดภูเก็ตเป็นน้ำใช้หลัก ส่วนน้ำใช้สำรองจะซื้อน้ำจากรถน้ำของเอกชน และน้ำดื่มจะจัดให้มีน้ำดื่มแบบถังในจำนวนที่เพียงพอกับจำนวนคนงาน ดังนั้น ผลกระทบจากการใช้น้ำในระยะก่อสร้างจะส่งผลกระทบต่อการใช้ น้ำของชุมชนในระดับต่ำ</p>	<p>6.ตรวจสอบคุณภาพน้ำใช้สำหรับคนงานเบื้องต้น โดยสังเกตจากกลิ่น สี ตะกอน ทุกๆ เดือน หากพบเห็นให้ทำความสะอาดถังถังเก็บน้ำสำรองทันที</p> <p>7.ตรวจสอบสภาพของอุปกรณ์ที่ใช้ส่งน้ำและเก็บน้ำ เช่น ก๊อกน้ำ สายยาง ถังเก็บน้ำ ภายในพื้นที่โครงการให้มีสภาพดีอยู่เสมอ และทำการซ่อมแซมทันทีเมื่อเกิดการชำรุด</p> <p>8.การล้างวัสดุก่อสร้าง ต้องล้างในกระบะที่สามารถรับน้ำไว้ได้ เพื่อให้สามารถใช้ล้างวัสดุก่อสร้างอื่นได้</p> <p>9.ดูแลระบบจ่ายน้ำ เครื่องสูบน้ำ ท่อส่งน้ำ ให้อยู่ในสภาพดีอยู่เสมอ</p> <p>10.ดูแลและบำรุงรักษาระบบน้ำใช้ภายในห้องน้ำคนงานให้อยู่ในสภาพดีและพร้อมสำหรับการใช้งานอยู่เสมอ</p> <p>11.จุดเชื่อมต่อประปาดึงต้องมีวัสดุปิดกัน เพื่อป้องกันท่อประปาหลักแตกหัก เนื่องจากอุบัติเหตุ</p> <p>12.กรณีมีการเปลี่ยนแปลงมาตรการเจ้าของโครงการฯ จะต้องดำเนินการแจ้งขอความเห็นชอบจากหน่วยงานผู้อนุญาตก่อนดำเนินการ</p> <p>13.เจ้าของโครงการจะต้องระบุงการดำเนินการตาม</p>	<p>เจ้าของโครงการ</p>



Handwritten signature

(นายคุณากร ยอแสงรัตน์ และ นายประเสริฐ เทพละออง)
กรรมการผู้มีอำนาจลงนาม บริษัท ทรี แอนด์ เอิร์ธ พร็อพเพอร์ตี้ จำกัด

สิงหาคม 2562

29/171

ลงชื่อ.....

Handwritten signature

(นายเจนณรงค์ สันตนะ) CONSULTANT CO., LTD.

บุคคลธรรมดาผู้มีสิทธิจัดทำรายงาน บริษัท เจต คอนซัลแตนท์ จำกัด

สิงหาคม 2562

ตารางที่ 1 ผลกระทบต่อสิ่งแวดล้อมที่สำคัญมาตรการป้องกันและแก้ไขผลกระทบต่อสิ่งแวดล้อมและมาตรการติดตามตรวจสอบผลกระทบต่อสิ่งแวดล้อมในระยะก่อสร้าง
โครงการโรงแรม สุพิชฌาย์ อควา รีสอร์ท ตั้งอยู่ที่ ถนนมะลิแก้ว ตำบลรัชฎา อำเภอเมืองภูเก็ต จังหวัดภูเก็ต

องค์ประกอบทางสิ่งแวดล้อมและคุณค่าต่างๆ	ผลกระทบต่อสิ่งแวดล้อมที่สำคัญ	มาตรการป้องกันและแก้ไขผลกระทบต่อสิ่งแวดล้อม	มาตรการติดตามตรวจสอบผลกระทบต่อสิ่งแวดล้อม
		มาตรการป้องกันและแก้ไขผลกระทบต่อสิ่งแวดล้อมตามที่ได้รับเห็นชอบไว้ในสัญญาว่าจ้าง พร้อมแนบรายละเอียดมาตรการฯ ไว้แนบท้ายสัญญา	
3.2 การจัดการน้ำเสียและสิ่งปฏิกูล	<p>1) น้ำเสียจากการก่อสร้าง คาดว่าจะมีปริมาณไม่มากนัก เนื่องจากน้ำใช้ในกิจกรรมก่อสร้างส่วนใหญ่จะใช้เป็นส่วนประกอบของผลิตภัณฑ์ เช่น น้ำที่ใช้ในการผสมคอนกรีต เป็นต้น ส่วนที่เหลือเป็นน้ำจากการชำระล้างอุปกรณ์ก่อสร้าง คาดว่ามีปริมาณไม่มากนัก และสามารถปล่อยให้ระเหยหรือซึมลงดิน หรือนำไปฉีดพรมพื้นและถนนชั่วคราวเพื่อลดฝุ่นละออง เป็นต้น</p> <p>2) น้ำเสียจากคนงานก่อสร้าง คาดว่าจะมี ประมาณ 1.75 ลูกบาศก์เมตร/วัน น้ำเสียจากส้วมที่เกิดขึ้นทำการบำบัดด้วยถังบำบัดน้ำเสียสำเร็จรูปแบบถังกรองเติม-อากาศ ปริมาตร 1.0 ลูกบาศก์เมตร จำนวน 2 ถัง ซึ่งจะทำหน้าที่เป็นบ่อแยกกากของเสียออกจากของน้ำเสียก่อนที่จะเก็บไว้ในบ่อเก็บน้ำชั่วคราว โดยบ่อเก็บน้ำทิ้งชั่วคราวมี ปริมาตร 3 ลูกบาศก์เมตร สามารถกักเก็บน้ำหลังการบำบัดชั่วคราวได้ประมาณ 2 วัน เพื่อปล่อยให้</p>	<p>1.จัดให้มีห้องน้ำชาย-หญิง สำหรับคนงานก่อสร้างไว้ ในพื้นที่โครงการ และจัดให้มีระบบบำบัดน้ำเสียสำเร็จรูปแบบกรอง-เติมอากาศ ที่สามารถรองรับน้ำเสียได้ 1.05 ลูกบาศก์เมตร/วัน น้ำทิ้งที่ออกจากระบบฯ มีค่า BOD ไม่เกิน 20 มิลลิกรัม/ลิตร</p> <p>2.จัดทำป้ายตลอดจนชี้แจงคนงานก่อสร้างและควบคุมให้คนงานก่อสร้างไปใช้ห้องน้ำของพนักงานบริเวณที่จัดเตรียมไว้ให้ในช่วงก่อสร้างเท่านั้น เพื่อให้น้ำเสียเข้าสู่ระบบบำบัดน้ำเสีย</p> <p>3.จัดให้คนงานดูแลส้วมให้สะอาดและอยู่ในสภาพที่ใช้งานได้ดีอยู่เสมอ เพื่อให้ไม่เกิดภาพที่ไม่น่ามองและกลิ่นรบกวนชุมชนรอบข้าง</p> <p>4.เมื่อเสร็จสิ้นการก่อสร้างให้สูบน้ำออกจากบ่อกรองทั้งหมด แล้วใช้ปูนขาวโรยบริเวณหลุมบ่อกรอง-กรองก่อนใช้ดินกลบปิดถาวร</p>	<p>1.ตรวจสอบตะกอนจากบ่อกรองเป็นประจำหรือเมื่อตะกอนเต็ม ความถี่ 6 เดือน/ครั้ง ตลอดระยะก่อสร้าง</p> <p>2.ตรวจสอบคุณภาพน้ำทิ้งจากระบบบำบัดน้ำเสีย</p> <p><u>สถานที่ตรวจสอบ</u></p> <p>- บริเวณบ่อบำบัดน้ำทิ้งชั่วคราวสุดท้าย</p> <p><u>ดัชนีตรวจสอบคุณภาพน้ำทิ้ง</u></p> <p>- ความเป็นกรดและด่าง (pH)</p> <p>- บีโอดี (BOD)</p> <p>- สารแขวนลอย (Suspended solids)</p> <p>- ซัลไฟด์ (Sulfide)</p>



Handwritten signature

(นางคุณากร ยอแสงรัตน์ และ นายประเสริฐ เทพละออง)
กรรมการผู้มีอำนาจลงนาม บริษัท ทรี แอนด์ เอิร์ธ พร็อพเพอร์ตี้ จำกัด

สิงหาคม 2562

30/171

ลงชื่อ.....

Handwritten signature

(นายเจนณรงค์ สันสน)

บุคคลธรรมดาผู้มีสิทธิจัดทำรายงาน บริษัท เจต คอนซัลแตนท์ จำกัด

สิงหาคม 2562

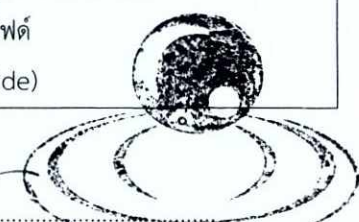

ตารางที่ 1 ผลกระทบต่อสิ่งแวดล้อมที่สำคัญมาตรการป้องกันและแก้ไขผลกระทบต่อสิ่งแวดล้อมและมาตรการติดตามตรวจสอบผลกระทบต่อสิ่งแวดล้อมในระยะก่อสร้าง
โครงการโรงแรม สุพิชฌาย์ อควา รีสอร์ท ตั้งอยู่ที่ ถนนมะลิแก้ว ตำบลรัชฎา อำเภอเมืองภูเก็ต จังหวัดภูเก็ต

องค์ประกอบทางสิ่งแวดล้อมและคุณค่าต่างๆ	ผลกระทบต่อสิ่งแวดล้อมที่สำคัญ	มาตรการป้องกันและแก้ไขผลกระทบต่อสิ่งแวดล้อม	มาตรการติดตามตรวจสอบผลกระทบต่อสิ่งแวดล้อม
	<p>ซึมผ่านลงดินต่อไป ในส่วนของการจัดการตะกอนในบ่อเก็บน้ำชั่วคราวจะพิจารณาจากพื้นที่ก่อสร้างจริง ซึ่งปริมาณของบ่อและความถี่ในการขุดลอกเป็นไปตามความเห็นของวิศวกรผู้ควบคุมการก่อสร้าง</p> <p>นอกจากนี้ ยังกำหนดให้ มีการสูบกากตะกอนจากส่วนเกราะบริเวณพื้นที่ก่อสร้างไปกำจัดจนกว่าคนงานจะทำงานเสร็จและย้ายออกไปแล้ว ทั้งนี้เพื่อรักษาประสิทธิภาพการทำงานของระบบฯจากรายละเอียดการจัดการน้ำเสียดังกล่าวข้างต้น จึงมีความเหมาะสมและระบบฯ มีความเพียงพอต่อการรองรับน้ำเสียที่เกิดขึ้นในช่วงการก่อสร้าง ดังนั้น จึงเป็นการจัดการที่เหมาะสม โดยเกิดผลกระทบต่อสภาพแวดล้อมระดับต่ำ</p>	<p>5.จัดให้มีการตรวจสอบคุณภาพน้ำทิ้ง โดยตรวจวัดในรูปของค่าความเป็นกรดและด่าง, บีโอดี, สารแขวนลอย, ซัลไฟด์, สารที่ละลายได้ทั้งหมด, ตะกอนหนัก, ไนโตรเจนทั้งหมด, ไขมันและน้ำมัน เพื่อตรวจสอบประสิทธิภาพของระบบบำบัดน้ำเสียตลอดช่วงก่อสร้างบริเวณบ่อเก็บน้ำทิ้งของโครงการ ทุกๆ 1 เดือน/ครั้ง</p> <p>6.จัดให้มีการสูบกากตะกอนจากส่วนเกราะของระบบบำบัดน้ำเสียของคนงานก่อสร้างไปกำจัดทุกๆ 6 เดือน/ครั้ง</p> <p>7.กรณีมีการเปลี่ยนแปลงมาตรการเจ้าของโครงการฯ จะต้องดำเนินการแจ้งขอความเห็นชอบจากหน่วยงานผู้อนุญาตก่อนดำเนินการ</p> <p>8.เจ้าของโครงการจะต้องระบุนำดำเนินการตามมาตรการป้องกันและแก้ไขผลกระทบต่อสิ่งแวดล้อมตามที่ได้รับการเห็นชอบไว้ในสัญญาว่าจ้าง พร้อมแนบรายละเอียดมาตรการฯ ไว้แนบท้ายสัญญา</p> <p>มาตรการรื้อถอนอาคารอำนวยการก่อสร้างชั่วคราว</p> <p>1.ในระหว่างการรื้อถอนจะติดตั้งป้ายเตือนอันตรายและแสดงขอบเขตของการรื้อถอนอาคารพร้อมด้วยไฟสัญญาณ</p>	<p>- สารที่ละลายได้ทั้งหมด (Total dissolved solids)</p> <p>- ตะกอนหนัก (Settle able solids)</p> <p>- น้ำมันและไขมัน (Fat oil and grease)</p> <p>- ทีเคเอ็น (TKN)</p> <p>ความถี่ในการตรวจสอบ</p> <p>1 เดือน/ครั้ง ตลอดระยะก่อสร้าง</p> <p>ผู้รับผิดชอบ</p> <p>- ผู้รับเหมาก่อสร้างและเจ้าของโครงการ</p>



(นายคุณากร ยอแสงรัตน์ และ นายประเสริฐ เทพละออง)
กรรมการผู้มีอำนาจลงนาม บริษัท ทรี แอนด์ เอิร์ธ พร็อพเพอร์ตี้ จำกัด

สิงหาคม 2562

31/171

ลงชื่อ.....

(นายเจนณรงค์ สันสน)

บุคคลธรรมดาผู้มีสิทธิจัดทำรายงาน บริษัท เจต คอนซัลแตนท์ จำกัด

สิงหาคม 2562

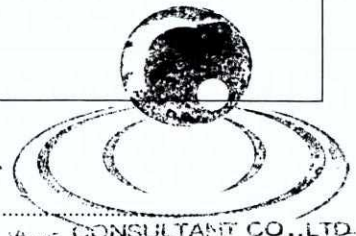

ตารางที่ 1 ผลกระทบต่อสิ่งแวดล้อมที่สำคัญมาตรการป้องกันและแก้ไขผลกระทบสิ่งแวดล้อมและมาตรการติดตามตรวจสอบผลกระทบสิ่งแวดล้อมในระยะก่อสร้าง
โครงการโรงแรม สุปิขมัย อควา รีสอร์ท ตั้งอยู่ที่ ถนนมะลิแก้ว ตำบลรัชฎา อำเภอมืองภูเก็ต จังหวัดภูเก็ต

องค์ประกอบทางสิ่งแวดล้อม และคุณค่าต่างๆ	ผลกระทบต่อสิ่งแวดล้อมที่สำคัญ	มาตรการป้องกันและแก้ไข ผลกระทบต่อสิ่งแวดล้อม	มาตรการติดตามตรวจสอบ ผลกระทบต่อสิ่งแวดล้อม
		<p>1. สีสแดงกระพริบเตือนอันตรายไว้รอบบริเวณที่จะรื้อถอน เพื่อเตือนไม่ให้บุคคลซึ่งไม่มีหน้าที่เกี่ยวข้องเข้าไปในบริเวณนั้น และจัดให้มีเจ้าหน้าที่ห้ามบุคคลซึ่งไม่มีหน้าที่เกี่ยวข้องเข้าไปในบริเวณดังกล่าว รวมทั้งดูแลความเรียบร้อยของป้ายเตือนอันตรายและไฟสัญญาณด้วย</p> <p>2. ในการรื้อถอนจะดำเนินการเฉพาะในเวลากลางวันเท่านั้น โดยจะไม่มีการทำงานในช่วงกลางคืน เพื่อป้องกันแก้ไข และลดผลกระทบต่อผู้อาศัยข้างเคียง</p> <p>3. ระหว่างการรื้อถอนทำการฉีดน้ำดักฝุ่นละอองตลอดเวลา</p> <p>4. โครงการจัดให้มีรั้วสังกะสีสีเขียว และตาข่ายกันฝุ่นกันรอบพื้นที่อาคาร และรอบพื้นที่โครงการ เพื่อป้องกันฝุ่นละออง</p> <p>5. ห้ามวางวัสดุที่รื้อถอนบริเวณชายทะเล และที่ดินบุคคลอื่น เพื่อป้องกันปัญหาจากการร้องเรียน</p> <p>6. ทำการตรวจวิเคราะห์คุณภาพ ฝุ่น เสียง และการสั่นสะเทือน ตลอดระยะเวลาที่ทำการรื้อถอนอาคาร</p> <p>7. กรณีมีการเปลี่ยนแปลงมาตรการเจ้าของโครงการฯ จะต้องดำเนินการแจ้งขอความเห็นชอบจากหน่วยงานผู้</p>	



(นายคณากร ยอแสงรัตน์ และ นายประเสริฐ เทพละออง)
กรรมการผู้มีอำนาจลงนาม บริษัท ทรี แอนด์ เอิร์ธ พร็อพเพอร์ตี้ จำกัด

สิงหาคม 2562

32/171

ลงชื่อ.....  JANY JEN NONG CONSULTANT CO., LTD.

(นายเจนณรงค์ สันสน)

บุคคลธรรมดาผู้มีสิทธิจัดทำรายงาน บริษัท เจต คอนซัลแตนท์ จำกัด

สิงหาคม 2562

ตารางที่ 1 ผลกระทบต่อสิ่งแวดล้อมที่สำคัญมาตรการป้องกันและแก้ไขผลกระทบต่อสิ่งแวดล้อมและมาตรการติดตามตรวจสอบผลกระทบต่อสิ่งแวดล้อมในระยะก่อสร้าง
โครงการโรงแรม สุพิชฌาย์ อควา รีสอร์ท ตั้งอยู่ที่ ถนนมะลิแก้ว ตำบลรัชฎา อำเภอเมืองภูเก็ต จังหวัดภูเก็ต

องค์ประกอบทางสิ่งแวดล้อม และคุณค่าต่างๆ	ผลกระทบต่อสิ่งแวดล้อมที่สำคัญ	มาตรการป้องกันและแก้ไข ผลกระทบต่อสิ่งแวดล้อม	มาตรการติดตามตรวจสอบ ผลกระทบต่อสิ่งแวดล้อม
		<p>อนุญาตก่อนดำเนินการ</p> <p>8.เจ้าของโครงการจะต้องระบุงการดำเนินการตามมาตรการป้องกันและแก้ไขผลกระทบต่อสิ่งแวดล้อมตามที่ได้รับการเห็นชอบไว้ในสัญญาว่าจ้าง พร้อมแนบรายละเอียดมาตรการฯ ไว้แนบท้ายสัญญา</p> <p>การรื้อถอนห้องส้วมคนงาน และจัดการสิ่งปฏิกูล</p> <p>1.ทำการเตรียมพื้นที่ โดยจะหยุดการใช้ห้องน้ำของอาคารล่วงหน้าอย่างน้อย 7 วัน เพื่อให้สิ่งปฏิกูลภายในบ่อเกรอะเต็มยุบตัวให้มากที่สุด จากนั้นก่อนดำเนินการหากพบว่าภายในบ่อเกรอะยังมีสิ่งปฏิกูลเหลืออยู่ให้ประสานงานรถสูบลากตะกอนของเทศบาลตำบลรัชฎา รวมถึงเอกชนที่ได้รับอนุญาตในพื้นที่เข้ามาสูบลไปกำจัดตามขั้นตอนที่เทศบาลตำบลรัชฎากำหนดไว้</p> <p>2.จัดให้มีอุปกรณ์ป้องกันอันตรายส่วนบุคคลที่เหมาะสมและมีสภาพพร้อมใช้งาน สำหรับคนงานผู้ปฏิบัติงานรื้อถอน รวมทั้งจัดให้มีอุปกรณ์หรือเครื่องมือป้องกันอุบัติเหตุที่อาจเกิดขึ้นจาก การปฏิบัติงาน และตรวจตราควบคุมให้มีการใช้อุปกรณ์หรือเครื่องมือดังกล่าว รวมทั้งจัดให้มี</p>	



(Handwritten signature)

(นายคุณานกร ยอแสงรัตน์ และ นายประเสริฐ เทพละออง)
กรรมการผู้มีอำนาจลงนาม บริษัท ทรี แอนด์ เอิร์ธ พร็อพเพอร์ตี้ จำกัด

สิงหาคม 2562

33/171

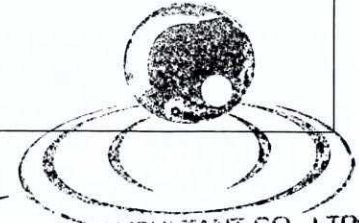

(Handwritten signature)
ลงชื่อ..... TREE AND EARTH PROPERTY CONSULTANT CO., LTD.

(นายเจนณรงค์ สันสน)
บุคคลธรรมดาผู้มีสิทธิจัดทำรายงาน บริษัท เจต คอนซัลแตนท์ จำกัด

สิงหาคม 2562

ตารางที่ 1 ผลกระทบต่อสิ่งแวดล้อมที่สำคัญมาตรการป้องกันและแก้ไขผลกระทบต่อสิ่งแวดล้อมและมาตรการติดตามตรวจสอบผลกระทบต่อสิ่งแวดล้อมในระยะก่อสร้าง
โครงการโรงแรม สุพิชฌาย์ อควา รีสอร์ท ตั้งอยู่ที่ ถนนมะลิแก้ว ตำบลรัชฎา อำเภอเมืองภูเก็ต จังหวัดภูเก็ต

องค์ประกอบทางสิ่งแวดล้อม และคุณค่าต่างๆ	ผลกระทบต่อสิ่งแวดล้อมที่สำคัญ	มาตรการป้องกันและแก้ไข ผลกระทบต่อสิ่งแวดล้อม	มาตรการติดตามตรวจสอบ ผลกระทบต่อสิ่งแวดล้อม
		<p>อุปกรณ์การปฐมพยาบาลเบื้องต้นไว้ประจำพื้นที่ทำการรื้อถอน</p> <p>3. ผู้ปฏิบัติงานรื้อถอนต้องสวมเสื้อผ้ามิดชิด ถุงมือยางหนา ผ้าปิดปากปิดจมูก และสวมรองเท้าพื้นยางหุ้มแข้ง รวมทั้งต้องทำความสะอาดถุงมือยางหนา และรองเท้าพื้นยางหุ้มแข้งทุกครั้ง หลังการปฏิบัติงาน</p> <p>4. จัดให้มีอ่างล้างมือพร้อมสบู่หรือผลิตภัณฑ์อื่นใดสำหรับทำความสะอาดมือซึ่งพร้อมใช้งานสำหรับคนงานผู้รับผิดชอบดำเนินการรื้อถอน</p> <p>5. มูลฝอยที่ได้จากการรื้อถอนบ่อเกรอะ โดยเฉพาะเศษวัสดุจากการรื้อถอนจะนำไปยังหลุมฝังกลบที่กำหนดไว้ จากนั้นทำการปรับพื้นที่ดินเดิมนั้นให้เรียบร้อย และถูกสุขลักษณะ</p> <p>6. กรณีมีการเปลี่ยนแปลงมาตรการเจ้าของโครงการฯ จะต้องดำเนินการแจ้งขอความเห็นชอบจากหน่วยงานผู้อนุญาตก่อนดำเนินการ</p> <p>7. เจ้าของโครงการจะต้องระบุนการดำเนินการตามมาตรการป้องกันและแก้ไขผลกระทบต่อสิ่งแวดล้อมตามที่ได้รับทราบเห็นชอบไว้ในสัญญาว่าจ้าง พร้อมแนบรายละเอียด</p>	



Uy + S

(นายคุณากร ยอแสงรัตน์ และ นายประเสริฐ เทพละอง)
กรรมการผู้มีอำนาจลงนาม บริษัท ทรี แอนด์ เอิร์ธ พร็อพเพอร์ตี้ จำกัด

สิงหาคม 2562

34/171

ลงชื่อ.....

[Signature]
.....
THE CONSULTANT CO., LTD.

(นายเจนณรงค์ สันสน)

บุคคลธรรมดาผู้มีสิทธิจัดทำรายงาน บริษัท เจต คอนซัลแตนท์ จำกัด

สิงหาคม 2562

ตารางที่ 1 ผลกระทบต่อสิ่งแวดล้อมที่สำคัญมาตรการป้องกันและแก้ไขผลกระทบต่อสิ่งแวดล้อมและมาตรการติดตามตรวจสอบผลกระทบต่อสิ่งแวดล้อมในระยะก่อสร้าง
โครงการโรงแรม สุพิชฌาย์ อควา รีสอร์ท ตั้งอยู่ที่ ถนนมะลิแก้ว ตำบลรัชฎา อำเภอเมืองภูเก็ต จังหวัดภูเก็ต

องค์ประกอบทางสิ่งแวดล้อมและคุณค่าต่างๆ	ผลกระทบต่อสิ่งแวดล้อมที่สำคัญ	มาตรการป้องกันและแก้ไขผลกระทบต่อสิ่งแวดล้อม	มาตรการติดตามตรวจสอบผลกระทบต่อสิ่งแวดล้อม
<p>3.3 การระบายน้ำและการป้องกันน้ำท่วม</p>	<p>1) การระบายน้ำจากบริเวณพื้นที่ก่อสร้าง ทางโครงการดำเนินการปรับพื้นที่สำหรับก่อสร้างบางส่วนและมีการทำรางระบายน้ำชั่วคราว/บ่อหน่วงน้ำชั่วคราว เพื่อเป็นการจัดให้มีการรวบรวมน้ำฝนที่เกิดขึ้นจากพื้นที่ก่อสร้าง โดยน้ำฝนจะถูกรวบรวมจะไหลเข้าสู่บ่อดักตะกอนดิน และบ่อหน่วงน้ำ ที่วางไว้ทุกระยะ ก่อนนำน้ำจะนำไปใช้ภายในพื้นที่ก่อสร้างเช่นรดพรมพื้นที่ หรือล้างล้อรถบรรทุก อย่างไรก็ตาม โครงการจะต้องควบคุมดูแลป้องกันไม่ให้ตะกอนดินไหลลงสู่พื้นที่ข้างเคียง โดยการสร้างกำแพงกันดินและรั้วรอบพื้นที่ก่อสร้างอีกชั้นก่อน เพื่อป้องกันน้ำไหลบ่าออกนอกโครงการฯ ทั้งนี้ ทางโครงการจะดำเนินการปรับปรุงทางระบายน้ำหน้าโครงการ ให้มีได้มาตรฐานต่อไป และมีมาตรการในการดูแลการทำความสะอาดและการขุดลอกตะกอนอยู่บ่อยครั้ง จึงคาดว่าจัดการระบบระบายน้ำของโครงการจะเกิดผลกระทบต่อพื้นที่ข้างเคียงโดยรอบอยู่ในระดับต่ำ</p>	<p>มาตรการฯ ไว้แนบท้ายสัญญา</p> <ol style="list-style-type: none"> 1.จัดทำรางระบายน้ำชั่วคราววางระบายน้ำชั่วคราว ลึก 1.0 เมตร กว้าง 1.0 เมตร โดยรอบพื้นที่ก่อสร้าง เพื่อใช้ระบายน้ำในช่วงก่อสร้าง 2.จัดให้มีบ่อดักตะกอนดินบริเวณรอบพื้นที่ก่อสร้างเพื่อดักตะกอนดิน หิน และเศษมูลฝอย 3.จัดให้มีการขุดลอกตะกอนในรางระบายน้ำชั่วคราวระบบระบายน้ำของโครงการและบ่อดักตะกอนอย่างสม่ำเสมอเพื่อป้องกันการกีดขวางทางระบายน้ำและเกิดการอุดตันของรางระบายน้ำ 4.ดูแลรางระบายน้ำของโครงการให้สามารถ รวบรวมน้ำฝนให้ไหลมายังท่อระบายน้ำได้ 5.ไม่ทิ้งเศษวัสดุก่อสร้างจากการก่อสร้างอาคารให้ ลงไปยังท่อระบายน้ำสาธารณะ 6.กรณีมีการร้องเรียนถึงการดำเนินการก่อสร้างของโครงการส่งผลกระทบต่อชุมชนโดยรอบทั้งทางตรงและทางอ้อม ทางเจ้าของโครงการจะต้องรีบดำเนินการแก้ไขโดยทันที 	<ol style="list-style-type: none"> 1.ตรวจสอบคุณภาพของทางระบายน้ำให้อยู่ในสภาพดีอยู่เสมอ หากมีปัญหาต้องแก้ไขโดยเร่งด่วน ตลอดระยะก่อสร้าง 2.ตรวจสอบปริมาณตะกอนดินที่สะสมอยู่ภายใน บ่อดักตะกอนดินและขุดลอกออกเป็นประจำตลอดระยะก่อสร้าง <p>ผู้รับผิดชอบ - ผู้รับเหมาก่อสร้างและเจ้าของโครงการ</p>



(Handwritten signature)
.....
ลงชื่อ.....

(นายคุณากร ยอแสงรัตน์ และ นายประเสริฐ เทพละอง)
กรรมการผู้มีอำนาจลงนาม บริษัท ทรี แอนด์ เอิร์ธ พร็อพเพอร์ตี้ จำกัด

สิงหาคม 2562

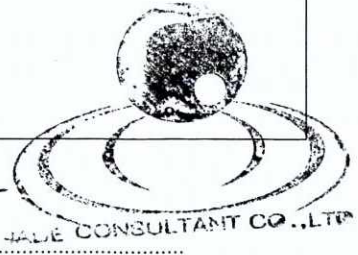

(Handwritten signature)
.....
ลงชื่อ.....

(นายเจนณรงค์ สันสน)
บุคคลธรรมดาผู้มีสิทธิจัดทำรายงาน บริษัท เจต คอนซัลแตนท์ จำกัด

สิงหาคม 2562

ตารางที่ 1 ผลกระทบต่อสิ่งแวดล้อมที่สำคัญมาตรการป้องกันและแก้ไขผลกระทบต่อสิ่งแวดล้อมและมาตรการติดตามตรวจสอบผลกระทบต่อสิ่งแวดล้อมในระยะก่อสร้าง
โครงการโรงแรม สุปิขมายุ์ อควา รีสอร์ท ตั้งอยู่ที่ ถนนมะลิแก้ว ตำบลรัชฎา อำเภอเมืองภูเก็ต จังหวัดภูเก็ต

องค์ประกอบทางสิ่งแวดล้อมและคุณค่าต่างๆ	ผลกระทบต่อสิ่งแวดล้อมที่สำคัญ	มาตรการป้องกันและแก้ไขผลกระทบต่อสิ่งแวดล้อม	มาตรการติดตามตรวจสอบผลกระทบต่อสิ่งแวดล้อม
	<p>2) การระบายน้ำจากกิจกรรมของคนงาน</p> <p>2.1) น้ำเสียจากการก่อสร้าง คาดว่าจะมีปริมาณไม่มากนัก เนื่องจากน้ำใช้ในกิจกรรมก่อสร้างส่วนใหญ่จะใช้เป็นส่วนประกอบของผลิตภัณฑ์ เช่น น้ำที่ใช้ในการผสมคอนกรีต เป็นต้น ส่วนที่เหลือเป็นน้ำจากการชำระล้างอุปกรณ์ก่อสร้าง คาดว่ามีปริมาณไม่มากนัก และสามารถปล่อยให้ระเหยหรือซึมลงดิน หรือนำไปฉีดพรมพื้นและถนนชั่วคราวเพื่อลดฝุ่นละออง เป็นต้น</p> <p>2.2) น้ำเสียจากคนงานก่อสร้าง คาดว่าจะมี ประมาณ 1.75 ลูกบาศก์เมตร/วัน น้ำเสียจากส้วมที่เกิดขึ้นทำการบำบัดด้วยถังบำบัดน้ำเสียสำเร็จรูปแบบถังเกราะกรองเติม-อากาศ ปริมาตร 1.0 ลูกบาศก์เมตร จำนวน 2 ถัง ซึ่งจะทำหน้าที่เป็นบ่อแยกกากของเสียออกจากของน้ำเสียก่อนที่จะเก็บไว้ในบ่อเก็บน้ำชั่วคราว โดยบ่อเก็บน้ำทั้งชั่วคราวมี ปริมาตร 3 ลูกบาศก์เมตร สามารถกักเก็บน้ำหลังการบำบัดชั่วคราวได้ ประมาณ 2 วัน เพื่อปล่อยให้ซึมผ่านลงดินต่อไป ในส่วนของการจัดการตะกอนในบ่อเก็บน้ำชั่วคราวจะพิจารณาจากพื้นที่ก่อสร้างจริง ซึ่งปริมาตรของบ่อและความถี่ในการขุดลอกเป็นไปตามความเห็นของวิศวกรผู้</p>	<p>7.ระบุในสัญญาว่าจ้างให้ผู้รับเหมาก่อสร้างจะต้องให้ความสำคัญ และปฏิบัติตามกับมาตรการป้องกัน แก้ไข และลดผลกระทบจากการดำเนินโครงการ ตามที่ได้เสนอไว้ในรายงานฯ อย่างเคร่งครัด</p> <p>8.ปฏิบัติตามมาตรการในหัวข้อสภาพภูมิประเทศ และหัวข้อการชะล้างพังทลายของดินร่วมด้วย</p> <p>9.กำหนดให้มีบ่อหน่วงน้ำปริมาตร ไม่น้อยกว่า 300 ลูกบาศก์เมตร ทุกระยะไม่เกิน 10 เมตร เพื่อรองรับน้ำจากการพัฒนาพื้นที่ ทั้งนี้ ปริมาตรบ่อ และจำนวนขึ้นอยู่กับ การพิจารณาของวิศวกรผู้ควบคุมการก่อสร้าง</p> <p>10.เจ้าของโครงการจะต้องระบุงการดำเนินการตาม มาตรการป้องกันและแก้ไขผลกระทบต่อสิ่งแวดล้อมตาม ที่ได้รับการเห็นชอบไว้ในสัญญาว่าจ้าง พร้อมแนบ รายละเอียดมาตรการฯ ไว้แนบท้ายสัญญา</p> <p>11.กรณีมีการเปลี่ยนแปลงมาตรการเจ้าของโครงการฯ จะต้องดำเนินการแจ้งขอความเห็นชอบจากหน่วยงานผู้อนุญาตก่อนดำเนินการ</p> <p>12.เจ้าของโครงการจะต้องระบุงการดำเนินการตาม</p>	



(Handwritten signature)

(นายคุณากร ยอแสงรัตน์ และ นายประเสริฐ เทพละออง)
กรรมการผู้มีอำนาจลงนาม บริษัท ทรี แอนด์ เอิร์ธ พร็อพเพอร์ตี้ จำกัด

สิงหาคม 2562

36/171

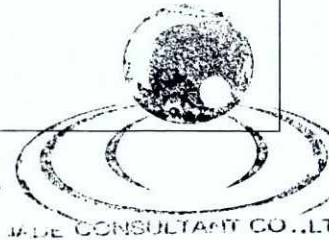

ลงชื่อ..... *(Handwritten signature)*

(นายเจนณรงค์ สันสน)

บุคคลธรรมดาผู้มีสิทธิจัดทำรายงาน บริษัท เจต คอนซัลแตนท์ จำกัด

สิงหาคม 2562

ตารางที่ 1 ผลกระทบต่อสิ่งแวดล้อมที่สำคัญมาตรการป้องกันและแก้ไขผลกระทบต่อสิ่งแวดล้อมและมาตรการติดตามตรวจสอบผลกระทบต่อสิ่งแวดล้อมในระยะก่อสร้าง
โครงการโรงแรม สุปิซมาย์ อควา รีสอร์ท ตั้งอยู่ที่ ถนนมะลิแก้ว ตำบลรัชฎา อำเภอมืองภูเก็ต จังหวัดภูเก็ต

องค์ประกอบทางสิ่งแวดล้อมและคุณค่าต่างๆ	ผลกระทบต่อสิ่งแวดล้อมที่สำคัญ	มาตรการป้องกันและแก้ไขผลกระทบต่อสิ่งแวดล้อม	มาตรการติดตามตรวจสอบผลกระทบต่อสิ่งแวดล้อม
	<p>ควบคุมการก่อสร้าง</p> <p>ทั้งนี้ การกำหนดขนาดของบ่อเก็บน้ำชั่วคราวจะประเมินจากปริมาณน้ำเสียของคณงานก่อสร้าง ซึ่งคาดว่าจะมี ประมาณ 1,750 ลิตร/วัน หรือ ประมาณ 1.50 ลูกบาศก์เมตร/วัน โดยบ่อเก็บน้ำเสียชั่วคราวมี ปริมาตร 3 ลูกบาศก์เมตร สามารถกักเก็บน้ำหลังการบำบัดชั่วคราวได้ ประมาณ 2 วัน ในส่วนของการจัดการตะกอนในบ่อเก็บน้ำชั่วคราวจะพิจารณาจากพื้นที่ก่อสร้างจริง ซึ่งปริมาตรของบ่อและความถี่ในการขุดลอกเป็นไปตามความเห็นของวิศวกรผู้ควบคุมการก่อสร้าง ดังนั้น จึงเป็นการจัดการที่เหมาะสม โดยเกิดผลกระทบจากการระบายน้ำจากพื้นที่โครงการต่อสภาพแวดล้อมในระดับต่ำ</p>	<p>มาตรการป้องกันและแก้ไขผลกระทบต่อสิ่งแวดล้อมตามที่ได้รับเห็นชอบไว้ในสัญญาว่าจ้าง พร้อมแนบรายละเอียดมาตรการฯ ไว้แนบท้ายสัญญา</p>	
3.4 การจัดการมูลฝอย	<p>1) เศษวัสดุก่อสร้างต่างๆ เช่น เศษไม้ ซีเมนต์ เศษอิฐ คอนกรีต เหล็ก ไม้แบบ จะมีการจัดการโดยให้คณงานเก็บส่วนที่ยังใช้ประโยชน์ได้มาใช้ประโยชน์ใหม่ หรือขายให้แก่ผู้รับซื้อที่ต้องการสำหรับบางส่วนที่ทำลายยากและใช้ประโยชน์ไม่ได้ให้เก็บรวบรวมกองไว้ในบริเวณที่จัดไว้อย่างเป็นสัดส่วนไม่ปล่อยให้กระจัดกระจาย เพื่อนำไปกำจัดต่อไป</p>	<p>1.จัดให้มีพื้นที่กองวัสดุก่อสร้างไม่ปล่อยให้กระจัดกระจายหลายจุด เพื่อความเป็นระเบียบและสะดวกต่อการจัดเก็บโดยมูลฝอยที่สามารถนำเอากลับมาใช้ประโยชน์ได้ให้นำกลับมาใช้ประโยชน์ใหม่ ส่วนเศษอิฐ หิน ดินปูนให้นำไปปรับถมยังที่ต้องการปรับถม</p> <p>2.เศษวัสดุที่จะนำไปกำจัดนอกพื้นที่โครงการจะต้องมีผ้าใบหรือเครื่องป้องกันการร่วงหล่นบนผิวจราจร และบริเวณที่</p>	<p>1.ตรวจสอบภาชนะรองรับมูลฝอยอยู่ในสภาพดีอยู่เสมอ หากชำรุดหรือเสียหายต้องแก้ไขโดย เร่งด่วน ไม่มีมูลฝอยตกค้าง ไม่มีกลิ่นรบกวน ไม่มีพาหะนำโรค เช่น หนู แมลงวัน เป็นต้น มีการล้างทำความสะอาดอย่างสม่ำเสมอ</p> <p>2.สภาพของถังมูลฝอยต้องไม่มีขังรด</p>



นายคุณากร ยอแสงรัตน์ และ นายประเสริฐ เทพละออง)
กรรมการผู้มีอำนาจลงนาม บริษัท ทรี แอนด์ เอิร์ธ พร็อพเพอร์ตี้ จำกัด

สิงหาคม 2562

37/171

ลงชื่อ..... JADE CONSULTANT CO., LTD.

(นายเจนณรงค์ สันสน)

บุคคลธรรมดาผู้มีสิทธิจัดทำรายงาน บริษัท เจต คอนซัลแตนท์ จำกัด

สิงหาคม 2562

ตารางที่ 1 ผลกระทบต่อสิ่งแวดล้อมที่สำคัญมาตรการป้องกันและแก้ไขผลกระทบสิ่งแวดล้อมและมาตรการติดตามตรวจสอบผลกระทบสิ่งแวดล้อมในระยะก่อสร้าง
โครงการโรงแรม สุพิชฌาย์ อควา รีสอร์ท ตั้งอยู่ที่ ถนนมะลิแก้ว ตำบลรัชฎา อำเภอเมืองภูเก็ต จังหวัดภูเก็ต

องค์ประกอบทางสิ่งแวดล้อมและคุณค่าต่างๆ	ผลกระทบต่อสิ่งแวดล้อมที่สำคัญ	มาตรการป้องกันและแก้ไขผลกระทบสิ่งแวดล้อม	มาตรการติดตามตรวจสอบผลกระทบสิ่งแวดล้อม
	<p>2) มูลฝอยที่เกิดขึ้นจากการอุปโภคบริโภคของคณากรก่อสร้างเป็นปริมาณที่เกิดจากคณากรก่อสร้างจำนวน 50 คน คาคการณัปริมาณมูลฝอย 3 ลิตร/คน/วัน รวมปริมาณมูลฝอย เท่ากับ 150 ลิตร/วัน มูลฝอยในส่วนี้ ผู้รับเหมาจะต้งจัดให้มีถังร้งรับมูลฝอยขนาด 200 ลิตร จำนวน 6 ถัง วางไว้ภายในโครงการโดยถึงร้งรับมูลฝอยแต่ละประเภทแยกตามประเภทของมูลฝอยที่กัเกิดขึ้น สามารถร้งรับมูลฝอยได้นาน ประมาณ 8 วัน โดยในแต่ละวันจะจัดให้มีพนักงานมาเก็บขนมูลฝอยรวบรวมไว้ โดยผู้รับเหมาจะต้งรับมิดชอบเก็บขนและนำไปทิ้งยังที่ร้งรับมูลฝอยที่จัดเตรียมไว้เพื่ออำนวยความสะดวกแก่การเก็บขนมูลฝอยของหน่วยงานที่เกี่ยวข้องต้งไป</p> <p>ดั่งนั้น ในช่วงระยะเวลาการก่อสร้างโครงการหากบริษัทรับเหมา มีการควบคุมและจัดระบบด้านการจัดการมูลฝอยที่ดี คาคว่าผลกระทบที่กัเกิดขึ้นจะอยู่ในระดับต่ำ</p>	<p>จะนำไปทิ้งต้งได้รับอนุญาตจากเจ้าของก่อน</p> <p>3.จัดให้มีภาชนะร้งรับมูลฝอยที่แข็งแรง ทนทาน มีฝาปิดมิดชิดและทำความสะอาดได้ง่าย และมีขนาดร้งรับมูลฝอยได้อย่างเพียงพอ</p> <p>4.ควบคุมดูแลให้คณากรทิ้งมูลฝอยลงในภาชนะร้งรับที่จัดเตรียมไว้ให้อย่างเคร่งครัดแล้วนำไปทิ้งยังที่ร้งเก็บขนมูลฝอยสามารถเข้ามาเก็บขนสะดวก เพื่อให้เกิดความสะดวกในการเก็บขนของหน่วยงานที่เข้ามาทำการเก็บขน</p> <p>5.การติดต้งประสานงาน เพื่อให้หน่วยงานที่ทำหน้าที่จัดการขยะมูลฝอยเข้ามาทำการจัดเก็บและขนย้ายออกจากพื้นที่โครงการทุกวัน เพื่อป้องกันขยะมูลฝอยตกค้างและเกิดผลกระทบต่อชุมชนที่อาศัยอยู่ในบริเวณใกล้เคียงโดยรอบทั้งในลักษณะทัศนอุจาดและกลิ่นเหม็น</p> <p>6.กำชับให้ผู้รับเหมาก่อสร้างนำเศษวัสดุที่เหลือจาก การก่อสร้างนำไปกำจัดหรือทิ้งให้ถูกต้องตามกฎหมาย</p> <p>7.กรณีมีการเปลี่ยนแปลงมาตรการเจ้าของโครงการฯ จะต้งดำเนินการแจ้งขอความเห็นชอบจากหน่วยงานผู้อนุญาตก่อนดำเนินการ</p>	<p>พร้อมใช้งานอยู่เสมอและต้งเพียงพอต่อปริมาณมูลฝอย ตลอดระยะก่อสร้าง</p> <p><u>ผู้รับผิดชอบ</u></p> <p>- ผู้รับเหมาก่อสร้างและเจ้าของโครงการ</p>



นายคุณากร ยอแสงรัตน์ และ นายประเสริฐ เทพละออง)
กรรมการผู้มีอำนาจลงนาม บริษัท ทรี แอนด์ เอิร์ธ พร็อพเพอร์ตี้ จำกัด

สิงหาคม 2562

38/171

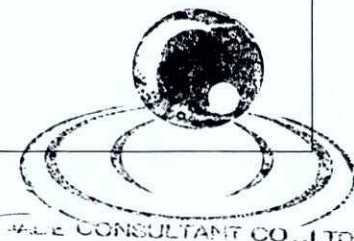

ลงชื่อ.....

(นายเจนณรงค์ สันสน)

บุคคลธรรมดาผู้มีสิทธิจัดทำรายงาน บริษัท เจต คอนซัลแตนท์ จำกัด

สิงหาคม 2562

ตารางที่ 1 ผลกระทบต่อสิ่งแวดล้อมที่สำคัญมาตรการป้องกันและแก้ไขผลกระทบต่อสิ่งแวดล้อมและมาตรการติดตามตรวจสอบผลกระทบต่อสิ่งแวดล้อมในระยะก่อสร้าง
โครงการโรงแรม สุพิชฌาย์ อควา รีสอร์ท ตั้งอยู่ที่ ถนนมะลิแก้ว ตำบลรัชฎา อำเภอเมืองภูเก็ต จังหวัดภูเก็ต

องค์ประกอบทางสิ่งแวดล้อมและคุณค่าต่างๆ	ผลกระทบต่อสิ่งแวดล้อมที่สำคัญ	มาตรการป้องกันและแก้ไขผลกระทบต่อสิ่งแวดล้อม	มาตรการติดตามตรวจสอบผลกระทบต่อสิ่งแวดล้อม
		8.เจ้าของโครงการจะต้องระบุงการดำเนินการตามมาตรการป้องกันและแก้ไขผลกระทบต่อสิ่งแวดล้อมตามที่ได้รับการเห็นชอบไว้ในสัญญาว่าจ้าง พร้อมแนบรายละเอียดมาตรการฯ ไว้แนบท้ายสัญญา	
3.5 การใช้ไฟฟ้าและพลังงาน	ช่วงก่อสร้างโครงการผู้รับเหมาก่อสร้างได้ดำเนินการขอใช้ไฟฟ้าผ่านมิเตอร์ไฟฟ้าจากการไฟฟ้าส่วนภูมิภาคจังหวัดภูเก็ต ซึ่งเป็นผู้ให้บริการจ่ายกระแสไฟฟ้า เพื่อใช้ในการประกอบกิจกรรมต่างๆ ของพนักงานและคนงานก่อสร้าง ดังนั้น คาดว่าผลกระทบต่อการใช้ไฟฟ้าของชุมชนจะอยู่ในระดับต่ำ	<ol style="list-style-type: none"> 1.ควบคุมให้คนงานก่อสร้างใช้ไฟฟ้าเฉพาะที่จำเป็นเท่านั้น 2.การจ่ายไฟฟ้า/พลังงานสำหรับขับเคลื่อนอุปกรณ์ก่อสร้างต้องเป็นไปตามกฎวงจรไฟฟ้าถูกต้อง 3.มีแผงควบคุมวงจรไฟฟ้า/สะพานไฟฟ้าที่สามารถตัดวงจรกระแสไฟฟ้าได้ทันทีที่เกิดกระแสไฟฟ้าขัดข้อง 4.จัดให้มีวัสดุปิดคลุมมิเตอร์ไฟฟ้า/แผงควบคุมวงจรไฟฟ้าอย่างมิดชิด เพื่อป้องกันไฟฟ้าวู หรือ ช็อต 5.หากอุปกรณ์ไฟฟ้าเกิดชำรุดเสียหาย ต้องมีการซ่อมแซมอยู่ในสภาพดี ก่อนนำมาใช้งานใหม่ 6.ไม่ทำการต่อสายไฟจากบ้านเรือนข้างเคียงโครงการและหากมีเหตุไฟฟ้าขัดข้องให้รีบแจ้งการไฟฟ้าทันที 7.จัดเตรียมเครื่องกำเนิดไฟฟ้าสำรองที่ใช้ในการก่อสร้างไว้สำรองเพื่อไม่ให้เป็นกรรบกวนชุมชนหรือในกรณีที่มีการไฟฟ้าไม่สามารถส่งจ่ายไฟฟ้าได้ 	ตรวจสอบอุปกรณ์ไฟฟ้าให้อยู่ในสภาพดีอยู่เสมอ หากชำรุดต้องแก้ไขโดยเร่งด่วน ตลอดระยะก่อสร้าง <u>ผู้รับผิดชอบ</u> - ผู้รับเหมาก่อสร้างและ เจ้าของโครงการ



(Handwritten signature)

(นายทศนักร ขอสว่างรัตน์ และ นายประเสริฐ เทพละออง)

บริษัท ผู้มีอำนาจลงนาม บริษัท ทรี แอนด์ เอิร์ธ พร็อพเพอร์ตี้ จำกัด

สิงหาคม 2562

39/171

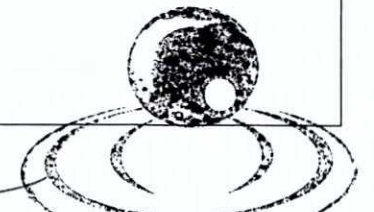

ลงชื่อ..... *(Handwritten signature)* JDE CONSULTANT CO., LTD.

(นายเจนณรงค์ สันสน)

บุคคลธรรมดาผู้มีสิทธิจัดทำรายงาน บริษัท เจต คอนซัลแต้นท์ จำกัด

สิงหาคม 2562

ตารางที่ 1 ผลกระทบต่อสิ่งแวดล้อมที่สำคัญมาตรการป้องกันและแก้ไขผลกระทบต่อสิ่งแวดล้อมและมาตรการติดตามตรวจสอบผลกระทบต่อสิ่งแวดล้อมในระยะก่อสร้าง
โครงการโรงแรม สุปิขณาย์ อควา รีสอร์ทฯ ตั้งอยู่ที่ ถนนมะลิแก้ว ตำบลรัชฎา อำเภอเมืองภูเก็ต จังหวัดภูเก็ต

องค์ประกอบทางสิ่งแวดล้อม และคุณค่าต่างๆ	ผลกระทบต่อสิ่งแวดล้อมที่สำคัญ	มาตรการป้องกันและแก้ไข ผลกระทบต่อสิ่งแวดล้อม	มาตรการติดตามตรวจสอบ ผลกระทบต่อสิ่งแวดล้อม
		8.แจ้งให้ผู้พักอาศัยโดยรอบทราบล่วงหน้าว่าจะมีการเชื่อมต่อระบบไฟฟ้าภายในโครงการ ซึ่งอาจมีการหยุดจ่ายกระแสไฟฟ้าให้แก่บ้านเรือนโดยรอบชั่วคราว 9.กรณีมีการเปลี่ยนแปลงมาตรการเจ้าของโครงการฯ จะต้องดำเนินการแจ้งขอความเห็นชอบจากหน่วยงานผู้อนุญาตก่อนดำเนินการ 10.เจ้าของโครงการจะต้องระบุงการดำเนินการตามมาตรการป้องกันและแก้ไขผลกระทบต่อสิ่งแวดล้อมตามที่ได้รับ การเห็นชอบไว้ในสัญญาว่าจ้าง พร้อมแนบรายละเอียดมาตรการฯ ไว้แนบท้ายสัญญา	
3.6 การคมนาคม	จากการประเมินการจราจรโดยใช้ค่า V/C Ratio ปัจจุบันเปรียบเทียบกับในระยะก่อสร้าง พบว่า ค่าปัจจุบัน V/C Ratio ของถนนสาธารณะ (ถนนมะลิแก้ว) ในวันธรรมดาที่มากที่สุดเท่ากับ 0.034 โดยเพิ่มขึ้นในระยะก่อสร้างเป็น 0.045 และค่า V/C Ratio ของถนนสาธารณะ (ถนนมะลิแก้ว) ในวันหยุดมากที่สุดเท่ากับ 0.037 โดยเพิ่มขึ้นในระยะก่อสร้างเป็น 0.049 จะเห็นว่าสภาพจราจรและความคล่องตัวของการจราจรบนถนนมีความคล่องตัวอยู่ในระดับดีมาก สภาพที่กระแสรถไหลได้	1.ในการบรรทุกวัสดุที่ใช้ในการก่อสร้างต้องกำชับคนขับรถด้วยความระมัดระวังเป็นพิเศษ โดยเฉพาะช่วงที่ผ่านชุมชน และจุดที่เข้า-ออกพื้นที่โครงการ 2.จำกัดความเร็วรถของรถบรรทุกก่อสร้างให้ขับรถด้วยความเร็วไม่เกิน 30 กม./ชม. ด้านหน้าโครงการ และไม่เกิน 20 กม./ชม. ภายในโครงการ 3.ห้ามมิให้จอดรถบรรทุก หรือวางวัสดุก่อสร้างในบริเวณด้านหน้าหรือทางเข้า-ออกโครงการ เพื่อป้องกันการกีด	1.จัดให้มีเจ้าหน้าที่จากโครงการเข้าพบผู้พักอาศัยข้างเคียงเป็นประจำ เพื่อสอบถามถึงผลกระทบจากการก่อสร้างโครงการ หากมีปัญหาเกิดขึ้นต้องหาแนวทางแก้ไขอย่างเร่งด่วน ในกรณีทั้งสองฝ่ายไม่สามารถตกลงกันได้ให้ใช้ไตรภาคีเข้ามาไกล่เกลี่ย 2.ตรวจสอบป้ายการจราจรและสัญญาณจราจร



(นายคณนถนกร ยอแสงรัตน์ และ นายประเสริฐ เทพละออง)
กรรมการผู้มีอำนาจลงนาม บริษัท ทรี แอนด์ เอิร์ธ พร็อพเพอร์ตี้ จำกัด

สิงหาคม 2562

40/171

ลงชื่อ.....

(นายเจนณรงค์ สันสน)

บุคคลธรรมดาผู้มีสิทธิจัดทำรายงาน บริษัท เจต คอนซัลแตนท์ จำกัด

สิงหาคม 2562

ตารางที่ 1 ผลกระทบต่อสิ่งแวดล้อมที่สำคัญมาตรการป้องกันและแก้ไขผลกระทบต่อสิ่งแวดล้อมและมาตรการติดตามตรวจสอบผลกระทบต่อสิ่งแวดล้อมในระยะก่อสร้าง
โครงการโรงแรม สุพิชฌาย์ อควา รีสอร์ท ตั้งอยู่ที่ ถนนมะลิแก้ว ตำบลรัชฎา อำเภอเมืองภูเก็ต จังหวัดภูเก็ต

องค์ประกอบทางสิ่งแวดล้อมและคุณค่าต่างๆ	ผลกระทบต่อสิ่งแวดล้อมที่สำคัญ	มาตรการป้องกันและแก้ไขผลกระทบต่อสิ่งแวดล้อม	มาตรการติดตามตรวจสอบผลกระทบต่อสิ่งแวดล้อม
	แบบอิสระ (Free - Flow Conditions) โดยไม่ถูกรบกวนจากปัจจัยอื่น และผู้ขับขี่มีอิสระในการควบคุมรถสูง โดยสรุปสภาพการจราจรในระยะก่อสร้างอยู่ในระดับไม่แตกต่างไปจากเดิมมากนัก ดังนั้น จึงคาดว่าปริมาณจราจรระยะก่อสร้างจะส่งผลกระทบต่อสภาพการจราจรบนถนนดังกล่าวอยู่ในระดับต่ำ	<p>ขวางการจราจร</p> <p>4.หลีกเลี่ยงการขนส่งวัสดุก่อสร้างในช่วงโมงเร่งด่วน</p> <p>5.จัดระบบการจราจรให้มีความปลอดภัยโดยการติดตั้งป้ายสัญญาณจราจรภายในพื้นที่โครงการ โดยเฉพาะอย่างยิ่งบริเวณทางเข้า-ออกโครงการ</p> <p>6.จัดหาวัสดุปิดคลุมท้ายรถบรรทุกวัสดุก่อสร้างให้มิดชิดเพื่อป้องกันการปลิวฟุ้ง และร่วงหล่นของวัสดุที่บรรทุกมา</p> <p>7.ติดตั้งป้ายและเครื่องหมายในระยะ 100-300 เมตร ก่อนถึงในบริเวณก่อสร้าง</p> <p>8.ติดตั้งสัญญาณไฟกระพริบรอบรั้วพื้นที่ก่อสร้างให้ผู้สัญจรในช่วงกลางคืนเห็นได้ชัดเจน</p> <p>9.ควบคุมดูแลให้ยานพาหนะที่ใช้ในช่วงก่อสร้าง ต้องบรรทุกน้ำหนักตามความสามารถในการรับน้ำหนักบรรทุกมาตรฐานของถนนที่กำหนดไว้</p> <p>10.ควบคุมดูแลให้ยานพาหนะที่ใช้ในช่วงก่อสร้างต้องปรับปรุงซ่อมแซมให้อยู่ในสภาพดีและมีความปลอดภัยอยู่เสมอ</p> <p>11. หากถนนที่เกี่ยวข้องกับการจราจรเกิดชำรุดหรือ</p>	<p>แสดงการเข้า ออกให้สามารถมองเห็นได้อย่างชัดเจน สัญญาณจราจร เช่น ลูกศรแสดงทิศทางการ เติมน้ำมัน แสดงทางเข้า-ออก การปฏิบัติงาน ของรถป.การจำกัดความเร็วและการจอดรถเพื่อการขนส่งดินและวัสดุ ตลอดระยะก่อสร้าง</p> <p>3.ตรวจสอบสภาพผิวจราจรที่ใช้ในการขนส่งวัสดุก่อสร้าง หากมีการชำรุดเนื่องจากการขนส่งวัสดุ ก่อสร้างในโครงการ ให้แก้ไขโดยเร่งด่วนทันที</p> <p><u>ผู้รับผิดชอบ</u></p> <p>- ผู้รับเหมาก่อสร้างและเจ้าของโครงการ</p>



Handwritten signature

(นายคุณากร ยอแสงรัตน์ และ นายประเสริฐ เทพละอง)
กรรมการผู้มีอำนาจลงนาม บริษัท ทรี แอนด์ เอิร์ธ พร็อพเพอร์ตี้ จำกัด

สิงหาคม 2562

41/171

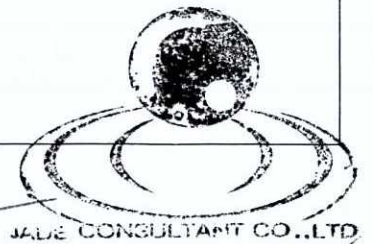

ลงชื่อ.....

(นายเจนณรงค์ สันสน)

บุคคลธรรมดาผู้มีสิทธิจัดทำรายงาน บริษัท เจด คอนซัลแตนท์ จำกัด

สิงหาคม 2562

ตารางที่ 1 ผลกระทบต่อสิ่งแวดล้อมที่สำคัญมาตรการป้องกันและแก้ไขผลกระทบต่อสิ่งแวดล้อมและมาตรการติดตามตรวจสอบผลกระทบต่อสิ่งแวดล้อมในระยะก่อสร้าง
โครงการโรงแรม สุพิชฌาย์ อควา รีสอร์ท ตั้งอยู่ที่ ถนนมะลิแก้ว ตำบลรัชฎา อำเภอเมืองภูเก็ต จังหวัดภูเก็ต

องค์ประกอบทางสิ่งแวดล้อม และคุณค่าต่างๆ	ผลกระทบต่อสิ่งแวดล้อมที่สำคัญ	มาตรการป้องกันและแก้ไข ผลกระทบต่อสิ่งแวดล้อม	มาตรการติดตามตรวจสอบ ผลกระทบต่อสิ่งแวดล้อม
		<p>เสียหายโดยตรงจากโครงการหรือสภกรให้ดำเนินการ ซ่อมแซมและดูแลทำความสะอาดพื้นที่</p> <p>12.จัดให้มีเจ้าหน้าที่รักษาความปลอดภัยและระบบจราจร เข้า-ออกพื้นที่โครงการ เพื่อป้องกันอันตรายจากรถบรรทุก ที่เข้าออกพื้นที่โครงการ</p> <p>13.ฉีดล้างล้อรถบรรทุกที่วิ่งเข้า-ออกโครงการ หรือจัดทำ บ่อน้ำขังให้รถบรรทุกวิ่งผ่านเพื่อล้างเศษดินจากล้อ รถบรรทุก โดยนำน้ำที่ผ่านการบำบัดในระยะก่อสร้างมา ใช้ได้</p> <p>14.ควบคุมให้คนขับรถบรรทุก ใช้ความระมัดระวังเพิ่มขึ้น ในขณะที่ขับผ่านทางแยกโดยต้องควบคุมคนขับรถให้อยู่ใน สภาพที่พร้อมในการขับขี่ ไม่เสพของมีเมาหรือสารเสพติด ก่อนขับรถหรือในขณะที่ขับรถ รวมทั้งไม่ประมาทในการขับขี่ เพื่อช่วยลดอุบัติเหตุบนท้องถนน และลดการสูญเสียทั้ง เวลาและทรัพย์สิน</p> <p>15.ห้ามรถบรรทุกวัสดุก่อสร้างจอดบริเวณทางโค้งและไหล่ ทาง</p> <p>16.จัดให้มีป้ายชื่อโครงการ และลูกศรแสดงทิศทางการเข้า-</p>	



Signature

(นายคุณากร ยอแสงรัตน์ และ นายประเสริฐ เทพละอง)
กรรมการผู้มีอำนาจลงนาม บริษัท ทรี แอนด์ เอิร์ธ พร็อพเพอร์ตี้ จำกัด

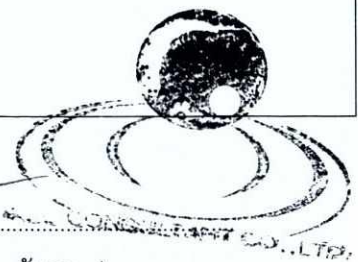

ลงชื่อ.....
(นายเจนณรงค์ สันสน)

บุคคลธรรมดาผู้มีสิทธิจัดทำรายงาน บริษัท เจต คอนซลแตนท์ จำกัด

ตารางที่ 1 ผลกระทบต่อสิ่งแวดล้อมที่สำคัญมาตรการป้องกันและแก้ไขผลกระทบสิ่งแวดล้อมและมาตรการติดตามตรวจสอบผลกระทบสิ่งแวดล้อมในระยะก่อสร้าง
โครงการโรงแรม สุปิขมัย อควา รีสอร์ท ตั้งอยู่ที่ ถนนมะลิแก้ว ตำบลรัชฎา อำเภอเมืองภูเก็ต จังหวัดภูเก็ต

องค์ประกอบทางสิ่งแวดล้อม และคุณค่าต่างๆ	ผลกระทบต่อสิ่งแวดล้อมที่สำคัญ	มาตรการป้องกันและแก้ไข ผลกระทบต่อสิ่งแวดล้อม	มาตรการติดตามตรวจสอบ ผลกระทบต่อสิ่งแวดล้อม
		<p>ออกโครงการให้สามารถมองเห็นได้อย่างชัดเจน ในระยะที่สามารถชะลอเพื่อเลี้ยวเข้าสู่พื้นที่โครงการได้อย่างปลอดภัย</p> <p>17. จัดกล่องรับฟังความคิดเห็นติดตั้งที่ป้อมยามบริเวณทางเข้า-ออก เพื่อรับเรื่องร้องเรียนที่อาจเกิดขึ้น หากพบว่ามีเรื่องร้องเรียนต้องดำเนินการแก้ไขปัญหาทันที</p> <p>18. กรณีมีการเปลี่ยนแปลงมาตรการเจ้าของโครงการฯ จะต้องดำเนินการแจ้งขอความเห็นชอบจากหน่วยงานผู้อนุญาตก่อนดำเนินการ</p> <p>19. เจ้าของโครงการจะต้องระบุนการดำเนินการตามมาตรการป้องกันและแก้ไขผลกระทบต่อสิ่งแวดล้อมตามที่ได้รับเห็นชอบไว้ในสัญญาว่าจ้าง พร้อมแนบรายละเอียดมาตรการฯ ไว้แนบท้ายสัญญา</p>	
3.7 การใช้ประโยชน์ที่ดิน	<p>1) ความสอดคล้องตามข้อกำหนดผังเมืองรวมจังหวัดภูเก็ต พ.ศ. 2554</p> <p>จากการตรวจสอบการใช้ประโยชน์ที่ดินตามตามกฎกระทรวงให้ใช้บังคับผังเมืองรวมจังหวัดภูเก็ต ออกตามความในพระราชบัญญัติการผังเมือง พ.ศ.2518 มีระยะเวลาการใช้บังคับ</p>	<p>1. ควบคุมการใช้พื้นที่ก่อสร้างให้เป็นไปตามกฎกระทรวงให้ใช้บังคับผังเมืองฯ และพระราชบัญญัติควบคุมอาคาร ตลอดจนกฎหมายอื่นที่เกี่ยวข้อง</p> <p>2. ควบคุมการใช้พื้นที่ก่อสร้างให้เป็นไปตามประกาศกระทรวงทรัพยากรธรรมชาติและสิ่งแวดล้อมฯ และ</p>	-



(นายคุณากร ยอแสงรัตน์ และ นายประเสริฐ เทพละอง)
กรรมการผู้มีอำนาจลงนาม บริษัท ทรี แอนด์ เอิร์ธ พร็อพเพอร์ตี้ จำกัด

สิงหาคม 2562

43/171

ลงชื่อ.....

(นายเจนณรงค์ สันสน)

บุคคลธรรมดาผู้มีสิทธิจัดทำรายงาน บริษัท เจต คอนซัลแตนท์ จำกัด

สิงหาคม 2562

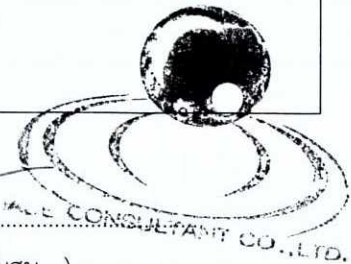

ตารางที่ 1 ผลกระทบต่อสิ่งแวดล้อมที่สำคัญมาตรการป้องกันและแก้ไขผลกระทบสิ่งแวดล้อมและมาตรการติดตามตรวจสอบผลกระทบสิ่งแวดล้อมในระยะก่อสร้าง
โครงการโรงแรม สุปิขฌาย์ อควา รีสอร์ทท ตั้งอยู่ที่ ถนนมะลิแก้ว ตำบลรัชฎา อำเภอมืองภูเก็ต จังหวัดภูเก็ต

องค์ประกอบทางสิ่งแวดล้อม และคุณค่าต่างๆ	ผลกระทบต่อสิ่งแวดล้อมที่สำคัญ	มาตรการป้องกันและแก้ไข ผลกระทบต่อสิ่งแวดล้อม	มาตรการติดตามตรวจสอบ ผลกระทบต่อสิ่งแวดล้อม
	<p>5 ปี ประกาศใช้บังคับตั้งแต่วันที่ 7 กรกฎาคม 2554 และกฎกระทรวงให้ใช้บังคับผังเมืองจังหวัดภูเก็ต (ฉบับที่ 4) พ.ศ. 2558 กำหนดให้คงใช้บังคับต่อไปจนกว่าจะมีกฎกระทรวงฉบับอื่นประกาศยกเลิกและใช้บังคับแทน ซึ่งได้กำหนดการใช้ประโยชน์ที่ดินประเภทที่อยู่อาศัยหนาแน่นน้อย (สีเหลือง) หมายเลข 1.44 ซึ่งมีข้อกำหนดในสาระสำคัญของการใช้ประโยชน์ที่ดินประเภทที่อยู่อาศัยหนาแน่นน้อย ให้ใช้ประโยชน์ที่ดินเพื่อการอยู่อาศัย การท่องเที่ยว สถาบันราชการ การสาธารณูปโภคและสาธารณูปการเป็นส่วนใหญ่ สำหรับการให้ใช้ประโยชน์ที่ดินเพื่อกิจการอื่น ให้ใช้ได้ไม่เกินร้อยละสามสิบของแปลงที่ดินที่ยื่นขออนุญาต</p> <p>สำหรับการดำเนินโครงการ ซึ่งเข้าข่ายเป็นโครงการประเภทเพื่อการท่องเที่ยว รูปแบบอาคารเป็นประเภทโรงแรม จำนวน 81 ห้องพัก เป็นไปตามข้อกำหนดของผังเมืองรวมจังหวัดภูเก็ต</p> <p>2) การใช้ประโยชน์ที่ดินตามประกาศกระทรวงทรัพยากรธรรมชาติและสิ่งแวดล้อม เรื่อง กำหนดเขตพื้นที่และมาตรการคุ้มครองสิ่งแวดล้อม ในบริเวณพื้นที่จังหวัดภูเก็ต พ.ศ. 2560</p>	<p>พระราชบัญญัติควบคุมอาคาร ตลอดจนกฎหมายอื่นที่เกี่ยวข้อง</p> <p>3.ดำเนินการตามแบบแปลนและผังภูมิสถาปัตยกรรม รวมทั้งจัดสรรขนาดการใช้ประโยชน์ที่ดินแต่ละบริเวณให้เป็นไปตามที่ได้ออกแบบไว้ เพื่อไม่ให้เกิดความขัดแย้งกับกฎหมายที่เกี่ยวข้อง</p> <p>4.ห้ามก่อสร้างหรือกระทำการใดๆ ที่ทำให้การใช้ประโยชน์ที่ดิน เปลี่ยนแปลงไปในทางที่ขัดแย้งกับกฎหมายที่เกี่ยวข้อง</p> <p>5.ทำการก่อสร้างโครงการแล้วเสร็จให้ทำการเก็บกวาดและจัดการพื้นที่ให้เรียบร้อยรวมทั้งไม่เข้าไปรบกวนพื้นที่รอบข้างเคียงและพื้นที่สาธารณะ</p> <p>6.กรณีมีการเปลี่ยนแปลงมาตรการเจ้าของโครงการฯ จะต้องดำเนินการแจ้งขอความเห็นชอบจากหน่วยงานผู้อนุญาตก่อนดำเนินการ</p> <p>7.เจ้าของโครงการจะต้องระบุนำดำเนินการตามมาตรการป้องกันและแก้ไขผลกระทบต่อสิ่งแวดล้อมตามที่ได้รับ การเห็นชอบไว้ในสัญญาว่าจ้าง พร้อมแนบรายละเอียด</p>	



(นายคุณากร ยอแสงรัตน์ และ นายประเสริฐ เทพละอง)

กรรมการผู้มีอำนาจลงนาม บริษัท ทรี แอนด์ เอิร์ธ พร็อพเพอร์ตี้ จำกัด

สิงหาคม 2562

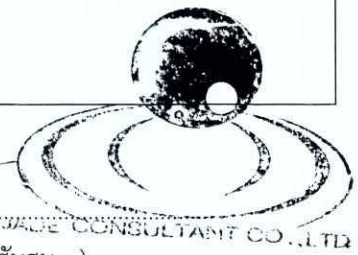

ลงชื่อ.....

(นายเจนณรงค์ สันสน)

บุคคลธรรมดาผู้มีสิทธิจัดทำรายงาน บริษัท เจต คอนซัลแตนท์ จำกัด

สิงหาคม 2562

ตารางที่ 1 ผลกระทบต่อสิ่งแวดล้อมที่สำคัญมาตรการป้องกันและแก้ไขผลกระทบต่อสิ่งแวดล้อมและมาตรการติดตามตรวจสอบผลกระทบต่อสิ่งแวดล้อมในระยะก่อสร้าง
โครงการโรงแรม สุปิขฌาย์ อควา รีสอร์ท ตั้งอยู่ที่ ถนนมะลิแก้ว ตำบลรัชฎา อำเภอเมืองภูเก็ต จังหวัดภูเก็ต

องค์ประกอบทางสิ่งแวดล้อม และคุณค่าต่างๆ	ผลกระทบต่อสิ่งแวดล้อมที่สำคัญ	มาตรการป้องกันและแก้ไข ผลกระทบต่อสิ่งแวดล้อม	มาตรการติดตามตรวจสอบ ผลกระทบต่อสิ่งแวดล้อม
	<p>พบว่า พื้นที่โครงการตั้งอยู่ในบริเวณที่ 1 บริเวณที่ 2 และบริเวณที่ 6 รายละเอียด ดังนี้</p> <p>บริเวณที่ 1 ได้แก่ พื้นที่ในบริเวณที่วัดจากแนวชายฝั่งทะเลรอบเกาะภูเก็ตเข้าไปในแผ่นดินเป็นระยะ 50 เมตร รวมทั้งพื้นที่ในเกาะบริวารต่างๆ เว้นแต่พื้นที่บริเวณที่ 6 และบริเวณที่ 7</p> <p>บริเวณที่ 2 ได้แก่ พื้นที่ในบริเวณที่วัดจากแนวเขตบริเวณที่ 1 เข้าไปในแผ่นดินเป็นระยะ 150 เมตร เว้นแต่พื้นที่บริเวณที่ 5 บริเวณที่ 6 และบริเวณที่ 7</p> <p>บริเวณที่ 6 ได้แก่ พื้นที่ที่มีความสูงจากระดับน้ำทะเลปานกลาง ตั้งแต่ 40 เมตร ถึง 80 เมตร</p> <p>ข้อ 7 ในพื้นที่ตามข้อ 4 การก่อสร้าง ดัดแปลง หรือเปลี่ยนการใช้อาคารให้เป็นไปตามหลักเกณฑ์ ดังต่อไปนี้</p> <p>(2) พื้นที่บริเวณที่ 1 ในระยะ 30 เมตร ต่อจากพื้นที่ตาม (1) ให้ทำได้เฉพาะอาคารที่มีความสูงไม่เกิน 6 เมตร และมีที่ว่างไม่น้อยกว่าร้อยละ 75 ของที่ดินแปลงที่ขออนุญาต</p> <p>(3) พื้นที่บริเวณที่ 2 ให้ทำได้เฉพาะอาคารที่มีความสูงไม่เกิน 12 เมตร และต้องมี</p> <p>(ก) ที่ว่างไม่น้อยกว่าร้อยละ 30 ของที่ดินแปลงที่ขออนุญาต</p>	<p>มาตรการฯ ไว้แนบท้ายสัญญา</p> <p>8.กรณีมีการเปลี่ยนแปลงมาตรการเจ้าของโครงการฯ จะต้องดำเนินการแจ้งขอความเห็นชอบจากหน่วยงานผู้อนุญาตก่อนดำเนินการ</p>	



(Handwritten signature)

(นายคุณากร ยอแสงรัตน์ และ นายประเสริฐ เทพละออง)
กรรมการผู้มีอำนาจลงนาม บริษัท ทรี แอนด์ เอิร์ธ พร็อพเพอร์ตี้ จำกัด

สิงหาคม 2562

45/171

ลงชื่อ.....

(Handwritten signature)

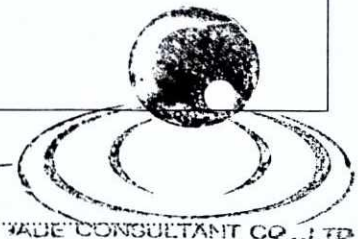

(นายเจนณรงค์ สันสน)

บุคคลธรรมดาผู้มีสิทธิจัดทำรายงาน บริษัท เจต คอนซัลแตนท์ จำกัด

สิงหาคม 2562

ตารางที่ 1 ผลกระทบต่อสิ่งแวดล้อมที่สำคัญมาตรการป้องกันและแก้ไขผลกระทบสิ่งแวดล้อมและมาตรการติดตามตรวจสอบผลกระทบสิ่งแวดล้อมในระยะก่อสร้าง
โครงการโรงแรม สุปิซม้าย อควา รีสอร์ท ตั้งอยู่ที่ ถนนมะลิแก้ว ตำบลรัชฎา อำเภอมืองภูเก็ต จังหวัดภูเก็ต

องค์ประกอบทางสิ่งแวดล้อม และคุณค่าต่างๆ	ผลกระทบต่อสิ่งแวดล้อมที่สำคัญ	มาตรการป้องกันและแก้ไข ผลกระทบต่อสิ่งแวดล้อม	มาตรการติดตามตรวจสอบ ผลกระทบต่อสิ่งแวดล้อม
	<p>สำหรับอาคารประเภทบ้านเดี่ยว บ้านแฝด อาคารสาธารณะ อาคารอยู่อาศัยรวม หรือสำนักงาน</p> <p>(7) พื้นที่บริเวณที่ 6 ให้ทำได้เฉพาะอาคารที่มีความสูงไม่เกิน 8 เมตร และต้องมี</p> <p>(ก) ที่ว่างไม่น้อยกว่าร้อยละ 30 ของที่ดินแปลงที่ขออนุญาต สำหรับอาคารประเภทบ้านเดี่ยว บ้านแฝด อาคารสาธารณะ อาคารอยู่อาศัยรวม หรือสำนักงาน</p> <p>ข้อ 8 การก่อสร้าง ดัดแปลง หรือเปลี่ยนการใช้อาคารในพื้นที่ที่ มีความลาดชันในบริเวณที่ 1 บริเวณที่ 2 บริเวณที่ 3 บริเวณที่ 4 บริเวณที่ 5 บริเวณที่ 6 และบริเวณที่ 8 ให้เป็นไปตาม หลักเกณฑ์ ดังต่อไปนี้</p> <p>(1) พื้นที่บริเวณที่ 1 และบริเวณที่ 6 ที่มีความลาดชันตั้งแต่ ร้อยละ 20 ถึงร้อยละ 35 ให้ทำได้เฉพาะอาคารประเภทบ้าน เดี่ยวหรืออาคารเดี่ยวที่มีความสูงไม่เกิน 6 เมตร กรณีขนาดที่ดิน แปลงที่ขออนุญาตมีเนื้อที่ตั้งแต่ 100 ตารางวา ขึ้นไป ให้มีพื้นที่ อาคารคลุมดินต่อหลังไม่เกิน 90 ตารางเมตร และมีที่ว่างที่น้ำซึม ผ่านได้ไม่น้อยกว่าร้อยละ 70 ของที่ดิน และกรณีขนาดที่ดิน แปลงที่ขออนุญาตมีเนื้อที่น้อยกว่า 100 ตารางวา ให้มีพื้นที่</p>		



(นายคณกร ยอแสงรัตน์ และ นายประเสริฐ เทพละอง)

กรรมการผู้มีอำนาจลงนาม บริษัท ทรี แอนด์ เอิร์ธ พร็อพเพอร์ตี้ จำกัด

สิงหาคม 2562

46/171

ลงชื่อ.....

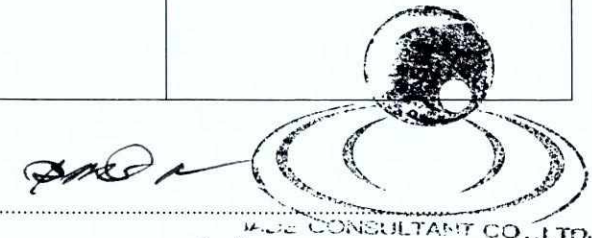

(นายเจนณรงค์ สันสน)

บุคคลธรรมดาผู้มีสิทธิจัดทำรายงาน บริษัท เจต คอนซัลแตนท์ จำกัด

สิงหาคม 2562

ตารางที่ 1 ผลกระทบต่อสิ่งแวดล้อมที่สำคัญมาตรการป้องกันและแก้ไขผลกระทบต่อสิ่งแวดล้อมและมาตรการติดตามตรวจสอบผลกระทบต่อสิ่งแวดล้อมในระยะก่อสร้าง
โครงการโรงแรม สุปิซมาย์ อควา รีสอร์ท ตั้งอยู่ที่ ถนนมะลิแก้ว ตำบลรัชฎา อำเภอมืองภูเก็ต จังหวัดภูเก็ต

องค์ประกอบทางสิ่งแวดล้อม และคุณค่าต่างๆ	ผลกระทบต่อสิ่งแวดล้อมที่สำคัญ	มาตรการป้องกันและแก้ไข ผลกระทบต่อสิ่งแวดล้อม	มาตรการติดตามตรวจสอบ ผลกระทบต่อสิ่งแวดล้อม
	<p>อาคารคลุมดินต่อหลังไม่เกิน 70 ตารางเมตร และมีที่ว่างที่น้ำซึมผ่านได้ไม่น้อยกว่าร้อยละ 50 ของที่ดิน</p> <p>(2) พื้นที่บริเวณที่ 2 บริเวณที่ 3 บริเวณที่ 4 บริเวณที่ 5 และบริเวณที่ 8 ที่มีความลาดชันตั้งแต่ร้อยละ 20 ถึงร้อยละ 35 ให้ทำได้เฉพาะอาคารประเภทบ้านเดี่ยวหรืออาคารเดี่ยวที่มีความสูงไม่เกิน 12 เมตร กรณีขนาดที่ดินแปลงที่ขออนุญาตมีเนื้อที่ตั้งแต่ 100 ตารางวา ขึ้นไป ให้มีพื้นที่อาคารคลุมดินต่อหลังไม่เกิน 90 ตารางเมตร และมีที่ว่างที่น้ำซึมผ่านได้ไม่น้อยกว่าร้อยละ 70 ของที่ดิน และกรณีขนาดที่ดินแปลงที่ขออนุญาตมีเนื้อที่น้อยกว่า 100 ตารางวา ให้มีพื้นที่อาคารคลุมดินต่อหลังไม่เกิน 70 ตารางเมตร และมีที่ว่างที่น้ำซึมผ่านได้ไม่น้อยกว่าร้อยละ 50 ของที่ดิน</p> <p>ข้อ 9 การวัดความสูงของอาคารในพื้นที่บริเวณที่ 1 บริเวณที่ 2 บริเวณที่ 3 บริเวณที่ 4 บริเวณที่ 5 บริเวณที่ 6 และบริเวณที่ 8 ให้เป็นไปตามหลักเกณฑ์ ดังต่อไปนี้</p> <p>(1) กรณีที่ไม่มีการปรับระดับพื้นดินหรือมีการปรับระดับพื้นดินน้อยกว่าถนนสาธารณะในบริเวณที่ก่อสร้างให้วัดจากระดับพื้นดินที่ก่อสร้าง</p>		



(นายคุณากร ยอแสงรัตน์ และ นายประเสริฐ เทพละออง)

กรรมการผู้มีอำนาจลงนาม บริษัท ทรี แอนด์ เอิร์ธ พร็อพเพอร์ตี้ จำกัด

สิงหาคม 2562

47/171

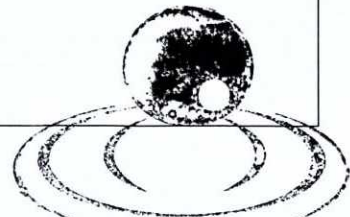

ลงชื่อ..... JARE CONSULTANT CO., LTD.

(นายเจนณรงค์ สันสน)

บุคคลธรรมดาผู้มีสิทธิจัดทำรายงาน บริษัท เจต คอนซัลแตนท์ จำกัด

สิงหาคม 2562

ตารางที่ 1 ผลกระทบต่อสิ่งแวดล้อมที่สำคัญมาตรการป้องกันและแก้ไขผลกระทบต่อสิ่งแวดล้อมและมาตรการติดตามตรวจสอบผลกระทบต่อสิ่งแวดล้อมในระยะก่อสร้าง
โครงการโรงแรม สุปิขฌมาย์ อควา รีสอร์ท ตั้งอยู่ที่ ถนนมะลิแก้ว ตำบลรัชฎา อำเภอมืองภูเก็ต จังหวัดภูเก็ต

องค์ประกอบทางสิ่งแวดล้อม และคุณค่าต่างๆ	ผลกระทบต่อสิ่งแวดล้อมที่สำคัญ	มาตรการป้องกันและแก้ไข ผลกระทบต่อสิ่งแวดล้อม	มาตรการติดตามตรวจสอบ ผลกระทบต่อสิ่งแวดล้อม
	<p>(2) กรณีที่มีการปรับระดับพื้นดินเท่ากับหรือสูงกว่าถนนสาธารณะ ให้วัดจากระดับถนนสาธารณะ</p> <p>(3) กรณีที่มีห้องใต้ดินซึ่งคาร์ระดับเป็นลบ ให้วัดจากระดับพื้นดินที่ก่อสร้างตาม (1) หรือระดับถนนสาธารณะตาม (2) แล้วแต่กรณี</p> <p>(4) กรณีที่พื้นดินเป็นเชิงลาด ให้วัดจากระดับพื้นดินที่ก่อสร้าง ณ จุดที่ต่ำที่สุดของอาคารหลังนั้น</p> <p>การวัดความสูงของอาคารให้วัดจากระดับตามวรรคหนึ่งขึ้นไปในแนวตั้งถึงส่วนที่สูงที่สุดของอาคาร สำหรับอาคารทรงจั่วหรือปั้นหยาให้วัดถึงยอดผนังของชั้นสูงสุด</p> <p>พื้นที่โครงการเป็นประเภทโรงแรม จำนวน 81 ห้องพัก เป็นอาคาร คสล. จำนวน 35 อาคาร</p> <p>บริเวณที่ 1 : มีพื้นที่ 5,238 ตารางเมตร มีพื้นที่ว่างปราศจากสิ่งปกคลุม 1,249.01 ตารางเมตร คิดเป็นร้อยละ 76.15 ของพื้นที่โครงการในบริเวณที่ 1 และอาคารมีความสูง ตั้งแต่ 5.50-6.00 เมตร</p> <p>บริเวณที่ 2 : มีพื้นที่ 7,596.40 ตารางเมตร มีพื้นที่ว่างปราศจากสิ่งปกคลุม 2,003.58 ตารางเมตร คิดเป็นร้อยละ</p>		



(Handwritten signature)

(นายคุณากร ยอแสงรัตน์ และ นายประเสริฐ เทพละอง)

กรรมการผู้มีอำนาจลงนาม บริษัท ทรี แอนด์ เอิร์ธ พร็อพเพอร์ตี้ จำกัด

สิงหาคม 2562

48/171

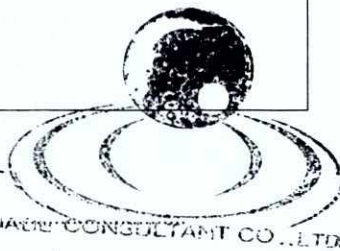

ลงชื่อ.....

(Handwritten signature)

(นายเจนณรงค์ สันสน)

บุคคลธรรมดาผู้มีสิทธิจัดทำรายงาน บริษัท เจต คอนซัลแตนท์ จำกัด

สิงหาคม 2562

ตารางที่ 1 ผลกระทบต่อสิ่งแวดล้อมที่สำคัญมาตรการป้องกันและแก้ไขผลกระทบสิ่งแวดล้อมและมาตรการติดตามตรวจสอบผลกระทบสิ่งแวดล้อมในระยะก่อสร้าง
โครงการโรงแรม สุปิชมาย์ อควา รีสอร์ท ตั้งอยู่ที่ ถนนมะลิแก้ว ตำบลรัชฎา อำเภอเมืองภูเก็ต จังหวัดภูเก็ต

องค์ประกอบทางสิ่งแวดล้อม และคุณค่าต่างๆ	ผลกระทบต่อสิ่งแวดล้อมที่สำคัญ	มาตรการป้องกันและแก้ไข ผลกระทบสิ่งแวดล้อม	มาตรการติดตามตรวจสอบ ผลกระทบสิ่งแวดล้อม
	<p>73.62 ของพื้นที่โครงการในบริเวณที่ 2 และอาคารมีความสูงตั้งแต่ 2.66-7.82 เมตร</p> <p>บริเวณที่ 6 : มีพื้นที่ 1,906 ตร.ม. และไม่มีก่อสร้างอาคาร ทั้งนี้ โครงการในบริเวณที่ 1 และบริเวณที่ 2 มีบางอาคารตั้งอยู่ในบริเวณที่มีความลาดชันเกินร้อยละ 20 แต่ไม่เกินร้อยละ 35 ดังนี้</p> <p>บริเวณที่ 1 :</p> <ul style="list-style-type: none"> - อาคารห้องพักแบบ Pool Access B จำนวน 5 อาคาร มีพื้นที่อาคารคลุมดินต่อหลัง เท่ากับ 57.90 ตารางเมตร ไม่เกิน 90 ตารางเมตร และมีวางที่น้ำซึมผ่านได้ร้อยละ 76.15 ของที่ดินมากกว่าร้อยละ 70 ของพื้นที่ในบริเวณที่ 1 <p>บริเวณที่ 2 :</p> <ul style="list-style-type: none"> - อาคารห้องพักแบบ Pool Access A จำนวน 2 อาคาร มีพื้นที่อาคารคลุมดินต่อหลัง เท่ากับ 69.33 ตารางเมตร ไม่เกิน 90 ตารางเมตร - อาคารห้องพักแบบ deluxe จำนวน 5 อาคาร มีพื้นที่อาคารคลุมดินต่อหลัง เท่ากับ 69 ตารางเมตร ไม่เกิน 90 ตารางเมตร - อาคารห้องพักแบบ Suite จำนวน 3 อาคาร มีพื้นที่อาคาร 		



[Handwritten signature]

นายคุณากร ขอสว่างรัตน์ และ นายประเสริฐ เทพละออง)
กรรมการผู้มีอำนาจลงนาม บริษัท ทรี แอนด์ เอิร์ธ พร็อพเพอร์ตี้ จำกัด

สิงหาคม 2562

49/171

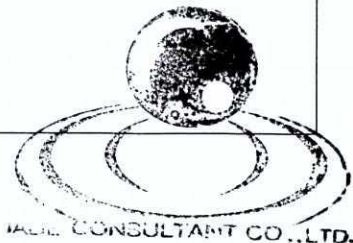

[Handwritten signature]

ลงชื่อ..... TREE CONSULTANT CO., LTD.

(นายเจนณรงค์ สันสน)

บุคคลธรรมดาผู้มีสิทธิจัดทำรายงาน บริษัท เจต คอนซัลแตนท์ จำกัด

สิงหาคม 2562

ตารางที่ 1 ผลกระทบต่อสิ่งแวดล้อมที่สำคัญมาตรการป้องกันและแก้ไขผลกระทบสิ่งแวดล้อมและมาตรการติดตามตรวจสอบผลกระทบสิ่งแวดล้อมในระยะก่อสร้าง
โครงการโรงแรม สุปิซมาย์ อควา รีสอร์ท ตั้งอยู่ที่ ถนนมะลิแก้ว ตำบลรัชฎา อำเภอเมืองภูเก็ต จังหวัดภูเก็ต



องค์ประกอบทางสิ่งแวดล้อมและคุณค่าต่างๆ	ผลกระทบต่อสิ่งแวดล้อมที่สำคัญ	มาตรการป้องกันและแก้ไขผลกระทบสิ่งแวดล้อม	มาตรการติดตามตรวจสอบผลกระทบสิ่งแวดล้อม
	<p>คลุมดินต่อหลัง เท่ากับ 70 ตารางเมตร ไม่เกิน 90 ตารางเมตร และมีวางที่น้ำซึมผ่านได้ร้อยละ 73.62 ของที่ดิน มากกว่าร้อยละ 70 ของพื้นที่ในบริเวณที่ 2</p> <p>ดังนั้น อาคารของโครงการมีพื้นที่วาง พื้นี่น้ำซึมและความสูงอาคารเป็นไปตามประกาศกระทรวงฯ ข้างต้น ทั้งนี้ เพื่อทำการตรวจสอบรายละเอียดโครงการให้สอดคล้องกับประกาศกระทรวงทรัพยากรธรรมชาติและสิ่งแวดล้อม เรื่อง กำหนดเขตพื้นที่และมาตรการคุ้มครองสิ่งแวดล้อม ในบริเวณจังหวัดภูเก็ต พ.ศ.2560 ในทุกประเด็นหัวข้อที่เกี่ยวข้อง ดังนั้น การดำเนินโครงการมีการใช้ประโยชน์ที่ดินเป็นโรงแรม มีผลกระทบต่อการใช้ประโยชน์ที่ดินจึงอยู่ในระดับต่ำ</p>		
4. ผลกระทบคุณค่าต่อคุณภาพชีวิต			
4.1 เศรษฐกิจและสังคม	<p>การก่อสร้างโครงการคาดว่าจะมีการย้ายถิ่นเข้ามาของประชากรในพื้นที่เพิ่มขึ้นทั้งนี้ถือว่าการย้ายถิ่นแบบชั่วคราวของคณงานก่อสร้างเท่านั้น โดยหลังจากทำการก่อสร้างแล้วเสร็จคณงานเหล่านี้จะย้ายออกไป จึงส่งผลกระทบต่อโครงสร้างของประชากร อาชีพและโครงสร้างการบริการพื้นฐานทางสังคมในชุมชนรอบที่ตั้งโครงการในระดับต่ำ แต่ยังคงก่อให้เกิดผลดีต่อ</p>	<ol style="list-style-type: none"> 1.ก่อนดำเนินการก่อสร้างเจ้าหน้าที่จากบริษัทผู้รับเหมาต้องเข้าไปแจ้งต่อผู้พักอาศัยที่อยู่ติดกับโครงการ และให้หมายเลขโทรศัพท์ของเจ้าหน้าที่ควบคุมการก่อสร้างเพื่อให้สามารถติดต่อกับโครงการได้โดยตรง 2.จัดทำรั้วชั่วคราวโดยรอบบริเวณพื้นที่ก่อสร้าง 3.ขณะทำโครงสร้างต้องติดตั้งผ้าใบหรือสแลนรอบอาคาร 	<p>1.จัดให้มีการติดตามตรวจสอบอย่างเคร่งครัด และจัดทำรายงานผลการปฏิบัติตามมาตรการป้องกันและแก้ไขผลกระทบสิ่งแวดล้อมและมาตรการติดตามตรวจสอบผลกระทบสิ่งแวดล้อมเสนอต่อสำนักงานทรัพยากรธรรมชาติและสิ่งแวดล้อม</p>



นายคุณากร ยอแสงรัตน์ และ นายประเสริฐ เทพละออง)
กรรมการผู้มีอำนาจลงนาม บริษัท ทรี แอนด์ เอิร์ธ พร็อพเพอร์ตี้ จำกัด

สิงหาคม 2562

50/171

ลงชื่อ.....   JANTANA JANTANA CO., LTD.

(นายเจนณรงค์ สันสน)

บุคคลธรรมดาผู้มีสิทธิจัดทำรายงาน บริษัท เจต คอนซัลแตนท์ จำกัด

สิงหาคม 2562

ตารางที่ 1 ผลกระทบต่อสิ่งแวดล้อมที่สำคัญมาตรการป้องกันและแก้ไขผลกระทบต่อสิ่งแวดล้อมและมาตรการติดตามตรวจสอบผลกระทบต่อสิ่งแวดล้อมในระยะก่อสร้าง
โครงการโรงแรม สุพิชฌาย์ อควา รีสอร์ทฯ ตั้งอยู่ที่ ถนนมะลิแก้ว ตำบลรัชฎา อำเภอเมืองภูเก็ต จังหวัดภูเก็ต

องค์ประกอบทางสิ่งแวดล้อม และคุณค่าต่างๆ	ผลกระทบต่อสิ่งแวดล้อมที่สำคัญ	มาตรการป้องกันและแก้ไข ผลกระทบต่อสิ่งแวดล้อม	มาตรการติดตามตรวจสอบ ผลกระทบต่อสิ่งแวดล้อม
	<p>สภาพเศรษฐกิจของชุมชนใกล้เคียง เนื่องจากจะมีการจับจ่าย เครื่องใช้อุปโภคบริโภคของคนงานก่อสร้าง จึงเป็นผลดีต่อ ร้านค้าที่ขายเครื่องอุปโภคบริโภคในบริเวณใกล้เคียงพื้นที่ โครงการ เพิ่มมากขึ้น ประกอบกับลักษณะชุมชนในบริเวณพื้นที่ โครงการเป็นชุมชนเมืองที่มีความหนาแน่นน้อย ในแต่ละวัน ประชาชนเดินทางไปประกอบอาชีพ ทำงาน เย็นกลับมาพักผ่อน กับครอบครัว ในระยะก่อสร้างคาดว่าจะไม่ทำให้วิถีชีวิตประจำวัน ของคนในชุมชนบริเวณพื้นที่โครงการเปลี่ยนแปลงไป อย่างไรก็ตาม กิจกรรมการก่อสร้างอาจส่งผลให้เกิดการจราจรติดขัด เกิด ความไม่สะดวกในการ เดินทาง มีเสียงดังรบกวนและฝุ่นละออง ฟุ้งกระจาย ดังนั้น ผลกระทบต่อวิถีชีวิตประจำวันในระดับต่ำ</p>	<p>เพื่อกันเศษวัสดุร่วงหล่น 4. จัดหาน้ำใช้ที่ถูกลักษณะไว้อย่างเพียงพอ เพื่อป้องกัน ไม่ให้เกิดแหล่งเพาะพันธุ์โรคหรือเกิดโรคระบาดได้ 5. จัดให้มีห้องปฐมพยาบาล อุปกรณ์การรักษายาบาล เบื้องต้นอย่างครบถ้วน 6. บริเวณทางเข้า-ออก ต้องมีเจ้าหน้าที่ดูแลการเข้า-ออก ของเจ้าหน้าที่คนงานและยานพาหนะต่างๆ ตลอด 24 ชม. เพื่อความปลอดภัยและเป็นระเบียบเรียบร้อย 7. ติดป้ายแนะนำการทำงาน ป้ายเตือน เพื่อให้คนงาน ก่อสร้างปฏิบัติงานได้อย่างถูกต้อง 8. จัดเตรียมอุปกรณ์ป้องกันอุบัติเหตุในระหว่างการทำงาน ให้กับคนงาน เช่น หมวกนิรภัย แวนตานิรภัย หน้ากากกัน ฝุ่น ปลีกเสียบหู ถุงมือ เป็นต้น 9. จัดอบรมชี้แจงมาตรการรักษาความปลอดภัยแก่หัวหน้า คนงาน หรือจัดหาคู่มือรักษาความปลอดภัยในการก่อสร้าง พร้อมชี้แจงในเรื่องความปลอดภัยให้ดียิ่งขึ้น 10. ควบคุมดูแลและสอดส่องการใช้ไฟฟ้าและจัดเตรียม อุปกรณ์ดับเพลิงที่จำเป็น</p>	<p>ทรัพยากรธรรมชาติและสิ่งแวดล้อม และหน่วยงานท้องถิ่นผู้อนุญาตทุก 6 เดือน 2. จัดให้มีเจ้าหน้าที่คอยรับเรื่อง ร้องเรียนจากผู้พักอาศัยที่อยู่ใกล้เคียง พื้นที่โครงการกรณีพบมีการร้องเรียน ต้องจัดเจ้าหน้าที่เข้าตรวจสอบโดยทันที หากพบมีความเสียหายที่เกิดจาก โครงการจะต้องแก้ไขโดยทันที <u>ผู้รับผิดชอบ</u> - ผู้รับเหมาก่อสร้างและ เจ้าของโครงการ</p>



(Handwritten signature)

(นายคุณากร ยอแสงรัตน์ และ นายประเสริฐ เทพละออง)
กรรมการผู้มีอำนาจลงนาม บริษัท ทรี แอนด์ เอิร์ธ พร็อพเพอร์ตี้ จำกัด

สิงหาคม 2562

51/171

ลงชื่อ.....

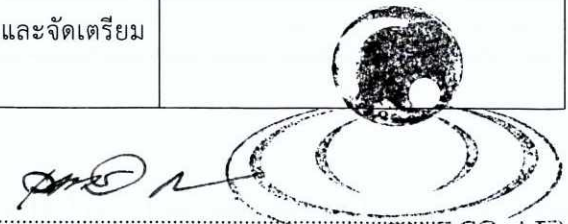

(นายเจนณรงค์ สันสน)

บุคคลธรรมดาผู้มีสิทธิจัดทำรายงาน บริษัท เจต คอนซัลแตนท์ จำกัด

สิงหาคม 2562

ตารางที่ 1 ผลกระทบต่อสิ่งแวดล้อมที่สำคัญมาตรการป้องกันและแก้ไขผลกระทบต่อสิ่งแวดล้อมและมาตรการติดตามตรวจสอบผลกระทบต่อสิ่งแวดล้อมในระยะก่อสร้าง
 โครงการโรงแรม สุพิชฌาย์ อควา รีสอร์ท ตั้งอยู่ที่ ถนนมะลิแก้ว ตำบลรัชฎา อำเภอเมืองภูเก็ต จังหวัดภูเก็ต

องค์ประกอบทางสิ่งแวดล้อม และคุณค่าต่างๆ	ผลกระทบต่อสิ่งแวดล้อมที่สำคัญ	มาตรการป้องกันและแก้ไข ผลกระทบต่อสิ่งแวดล้อม	มาตรการติดตามตรวจสอบ ผลกระทบต่อสิ่งแวดล้อม
		11.ให้ผู้รับเหมาคัดเลือกแรงงานต่างด้าวที่ถูกต้องตามกฎหมายเท่านั้น 12.จัดให้มีการตรวจสอบสุขภาพคนงานก่อนรับเข้าทำงาน เพื่อป้องกันปัญหาด้านสุขภาพที่อาจเป็นพาหะนำโรค 13.เจ้าของโครงการกำชับให้ผู้รับเหมาเข้มงวดต่อคนงานด้านการดูแลสุขภาพอนามัยของคนงาน 14.จัดให้มีการตรวจสอบสุขภาพคนงานอย่างต่อเนื่องอย่างน้อยปีละ 1 ครั้ง หลังรับเข้าทำงาน 15.กำหนดให้ผู้รับเหมาตรวจสอบ และดูแลความสะอาดภายในบริเวณบ้านพักคนงาน ตลอดจนภายในห้องพักคนงานแต่ละห้องให้มีความสะอาดและกำหนดให้ทำความสะอาดห้องพักทุกสัปดาห์ 16.จัดให้มีการประกันภัยความรับผิดชอบต่อชีวิตร่างกาย และทรัพย์สินของบุคคลภายนอก และแสดงสำเนาตารางกรมธรรม์ประกันภัยดังกล่าวไว้ในที่เปิดเผยและเห็นได้ง่าย ภายในพื้นที่ก่อสร้าง 17.กรณีมีการเปลี่ยนแปลงมาตรการเจ้าของโครงการฯ จะต้องดำเนินการแจ้งขอความเห็นชอบจากหน่วยงานผู้	

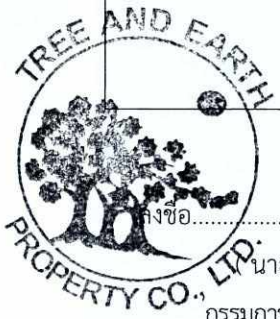

[Handwritten signature]

นายคุณากร ยอแสงรัตน์ และ นายประเสริฐ เทพละอง)
 กรรมการผู้มีอำนาจลงนาม บริษัท ทรี แอนด์ เอิร์ธ พร็อพเพอร์ตี้ จำกัด

สิงหาคม 2562

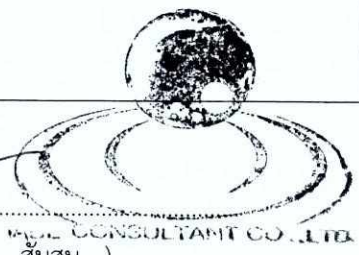

[Handwritten signature]
 ลงชื่อ.....

(นายเจนณรงค์ สิ้นสน)
 บุคคลธรรมดาผู้มีสิทธิจัดทำรายงาน บริษัท เจต คอนซัลแตนท์ จำกัด

สิงหาคม 2562

ตารางที่ 1 ผลกระทบต่อสิ่งแวดล้อมที่สำคัญมาตรการป้องกันและแก้ไขผลกระทบสิ่งแวดล้อมและมาตรการติดตามตรวจสอบผลกระทบสิ่งแวดล้อมในระยะก่อสร้าง
โครงการโรงแรม สุปิขมัย อควา รีสอร์ท ตั้งอยู่ที่ ถนนมะลิแก้ว ตำบลรัชฎา อำเภอเมืองภูเก็ต จังหวัดภูเก็ต

องค์ประกอบทางสิ่งแวดล้อม และคุณค่าต่างๆ	ผลกระทบต่อสิ่งแวดล้อมที่สำคัญ	มาตรการป้องกันและแก้ไข ผลกระทบต่อสิ่งแวดล้อม	มาตรการติดตามตรวจสอบ ผลกระทบต่อสิ่งแวดล้อม
		อนุญาตก่อนดำเนินการ 18.เจ้าของโครงการจะต้องระบุงการดำเนินการตาม มาตรการป้องกันและแก้ไขผลกระทบต่อสิ่งแวดล้อมตามที่ ได้รับการเห็นชอบไว้ในสัญญาว่าจ้าง พร้อมแนบ รายละเอียดมาตรการฯ ไว้แนบท้ายสัญญา	
4.2 การสาธารณสุขและสุขภาพ	1) การประเมินผลกระทบต่อสุขภาพเชื่อมโยงกับสถิติการ เจ็บป่วยย้อนหลัง 3 ปี ต่อการเกิดโรคของประชาชนใน บริเวณใกล้เคียง จากสถิติสาเหตุการป่วย 21 กลุ่มโรค ของโรงพยาบาลส่งเสริม สุขภาพตำบลรัชฎา ระหว่าง ปี พ.ศ. 2559-2561 ดังตารางที่ 3.4.3-1 พบว่า มีผู้ป่วยที่เป็นโรคระบบย่อยอาหาร รวมโรคใน ช่องปากที่สุด ค่าเฉลี่ยราย 3 ปี เท่ากับ 2,687 คน คิดเป็นร้อย ละ 25.01 ของผู้มาใช้บริการ รองลงมาเป็นโรคระบบไหลเวียน เลือด ค่าเฉลี่ยราย 3 ปี เท่ากับ 1,955 คน คิดเป็นร้อยละ 18.20 ของผู้มาใช้บริการ และผู้ป่วยเป็นอันดับสามเป็นโรคเกี่ยวกับ ต่อมไทรอยด์ โภชนาการ และเมตาบอลิซึม ค่าเฉลี่ยราย 3 ปี เท่ากับ 1,441 คน คิดเป็นร้อยละ 13.41ตามลำดับ ทั้งนี้ กิจกรรมขณะก่อสร้างอาคาร อาจก่อให้เกิดผลกระทบด้าน	1.จ้างคนงานที่ถูกต้องตามกฎหมายเท่านั้น 2.ตรวจสอบสุขภาพคนงานก่อนรับเข้าทำงานทุกครั้งและหลัง รับเข้าทำงานปีละ 1 ครั้ง 3.จัดระบบสาธารณสุขปกศ สาธารณูปการให้แก่ คนงาน อย่างถูกสุขลักษณะ เช่น ห้องพัก ห้องน้ำ น้ำใช้ การระบาย น้ำเสียจากห้องส้วม ถึงรองรับมูลฝอยฯลฯ ให้มีจำนวนและ คุณภาพตามมาตรฐานวิศวกรรมสถานแห่ง ประเทศไทยใน พระบรมราชูปถัมภ์ 4.อบรมให้ความรู้แก่คนงานถึงวิธีป้องกันโรคติดต่อทาง เพศสัมพันธ์ที่ถูกต้อง 5.ไม่ใช่ของมีคมร่วมกับผู้อื่น 6.ให้ล้างมือบ่อยๆ ด้วยน้ำสบู่ โดยเฉพาะหลังจากการไอ จาม เช็ดน้ำมูก	1.เจ้าของโครงการ ต้องดูแลพื้นที่ โครงการให้มีความเป็นระเบียบ ตลอด ระยะการก่อสร้าง 2.ตรวจสอบการทำงานของระบบน้ำใช้ และบำบัดน้ำเสีย ให้อยู่ในสภาพดีอยู่ เสมอ ผู้รับผิดชอบ - ผู้รับเหมาก่อสร้างและ เจ้าของโครงการ



(Handwritten signature)

(นายคุณากร ยอแสงรัตน์ และ นายประเสริฐ เทพละออง)
 กรรมการผู้มีอำนาจลงนาม บริษัท ทรี แอนด์ เอิร์ธ พร็อพเพอร์ตี้ จำกัด

สิงหาคม 2562

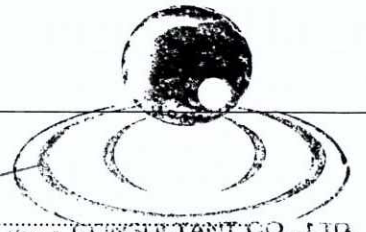

(Handwritten signature)

ลงชื่อ..... (นายเจนณรงค์ สันสน)

บุคคลธรรมดาผู้มีสิทธิจัดทำรายงาน บริษัท เจต คอนซัลแตนท์ จำกัด

สิงหาคม 2562

ตารางที่ 1 ผลกระทบต่อสิ่งแวดล้อมที่สำคัญมาตรการป้องกันและแก้ไขผลกระทบต่อสิ่งแวดล้อมและมาตรการติดตามตรวจสอบผลกระทบต่อสิ่งแวดล้อมในระยะก่อสร้าง
โครงการโรงแรม สุพิชฌาย์ อควา รีสอร์ท ตั้งอยู่ที่ ถนนมะลิแก้ว ตำบลรัชฎา อำเภอเมืองภูเก็ต จังหวัดภูเก็ต

องค์ประกอบทางสิ่งแวดล้อมและคุณค่าต่างๆ	ผลกระทบต่อสิ่งแวดล้อมที่สำคัญ	มาตรการป้องกันและแก้ไขผลกระทบต่อสิ่งแวดล้อม	มาตรการติดตามตรวจสอบผลกระทบต่อสิ่งแวดล้อม
	<p>สาธารณสุขและสุขภาพของประชาชนที่อยู่บริเวณใกล้เคียงโครงการได้ในช่วงเวลาที่ผ่านมา สำหรับเส้นทางขนส่งวัสดุก่อสร้างเข้าสู่โครงการ ซึ่งการขนส่งเป็นการเพิ่มปริมาณการจราจร ทำให้เกิดฝุ่นละอองรบกวนชุมชนที่อาศัยอยู่ตลอดแนวเส้นทางคมนาคมดังกล่าว ดังนั้น ในช่วงขนส่งวัสดุก่อสร้างหากไม่มีมาตรการป้องกันที่ดี อาจเกิดผลกระทบด้านฝุ่นละอองและมลพิษทางอากาศต่อชุมชนมากขึ้น ทั้งนี้ การก่อสร้างที่เกิดขึ้นในบริเวณพื้นที่โครงการมีจำนวนน้อย สำหรับในปัจจุบันมีโครงการที่กำลังก่อสร้างเป็นสิ่งปลูกสร้างต่างๆ เช่น บ้านพักอาศัย โรงแรม และอาคารพาณิชย์ จะเห็นได้ว่าปัจจัยจากกิจกรรมการก่อสร้างอาคารและการคมนาคมขนส่งในข้างต้นบริเวณใกล้เคียงกับพื้นที่โครงการ อาจเป็นปัจจัยหนึ่งซึ่งส่งผลกระทบต่ออากาศที่เสี่ยงกับสุขภาพประชาชนในชุมชนใกล้เคียงได้</p> <p>2) การประเมินความพร้อมของสถานพยาบาล</p> <p>เมื่อพิจารณาความพร้อมของสถานบริการและเจ้าหน้าที่ให้บริการด้านสุขภาพอนามัยในพื้นที่ศึกษาและพื้นที่ใกล้เคียง พบว่ามีความพร้อมในการให้บริการแก่ชุมชนและคนงานก่อสร้าง</p>	<p>7.ใช้ผ้าปิดจมูก ปิดปากทุกครั้งเมื่อไอหรือจาม</p> <p>8.ก่อนที่จะทำการก่อสร้าง โครงการต้องจัดให้มีเจ้าหน้าที่จากบริษัทผู้รับเหมา เข้าไปแจ้งต่อผู้พักอาศัยที่อยู่ติดกับโครงการและให้หมายเลขโทรศัพท์ของเจ้าหน้าที่ควบคุมการก่อสร้าง เพื่อให้สามารถติดต่อกับโครงการได้โดยตรง</p> <p>9.จัดทำรั้วชั่วคราวโดยรอบบริเวณพื้นที่ก่อสร้างเพื่อกันของเขตโครงการอย่างเป็นสัดส่วน</p> <p>10.ทุก 2-3 ชั้น ต้องแขวนนั่งร้านและซิงตาข่ายรอบ เพื่อใช้ในการทำผนังภายนอก</p> <p>11.จัดหาน้ำใช้ ระบบรวบรวมและกำจัดมูลฝอย น้ำเสีย สิ่งปฏิกูล ที่ถูกสุขลักษณะไว้อย่างเพียงพอ เพื่อป้องกันไม่ให้เกิดแหล่งเพาะพันธุ์โรคหรือเกิดโรคระบาด</p> <p>12.จัดให้มีห้องปฐมพยาบาล โดยจัดให้มีเครื่องมืออุปกรณ์การรักษาพยาบาลเบื้องต้น และเจ้าหน้าที่พยาบาล สำหรับคนงานที่ทำงานก่อสร้าง</p> <p>13.บริเวณทางเข้า-ออกโครงการ ต้องจัดให้มีเจ้าหน้าที่รักษาความปลอดภัยดูแลการเข้า-ออกของเจ้าหน้าที่คนงาน และยานพาหนะต่างๆ ตลอด 24 ชั่วโมง เพื่อความ</p>	



(Handwritten signature)

(นายคุณากร ยอแสงรัตน์ และ นายประเสริฐ เทพละอง)

กรรมการผู้มีอำนาจลงนาม บริษัท ทรี แอนด์ เอิร์ธ พร็อพเพอร์ตี้ จำกัด

สิงหาคม 2562

54/171

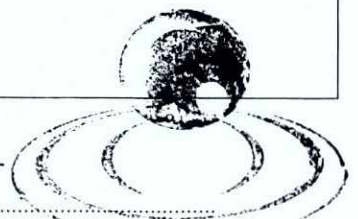

ลงชื่อ..... *(Handwritten signature)*

(นายเจนณรงค์ สิ้นสน)

บุคคลธรรมดาผู้มีสิทธิจัดทำรายงาน บริษัท เจต คอนซัลแตนท์ จำกัด

สิงหาคม 2562

ตารางที่ 1 ผลกระทบต่อสิ่งแวดล้อมที่สำคัญมาตรการป้องกันและแก้ไขผลกระทบสิ่งแวดล้อมและมาตรการติดตามตรวจสอบผลกระทบสิ่งแวดล้อมในระยะก่อสร้าง
โครงการโรงแรม สุปิขฌาย์ อควา รีสอร์ท ตั้งอยู่ที่ ถนนมะลิแก้ว ตำบลรัชฎา อำเภอเมืองภูเก็ต จังหวัดภูเก็ต

องค์ประกอบทางสิ่งแวดล้อม และคุณค่าต่างๆ	ผลกระทบต่อสิ่งแวดล้อมที่สำคัญ	มาตรการป้องกันและแก้ไข ผลกระทบต่อสิ่งแวดล้อม	มาตรการติดตามตรวจสอบ ผลกระทบต่อสิ่งแวดล้อม
	<p>เมื่อเกิดการเจ็บป่วย/อุบัติเหตุ ทั้งนี้ จังหวัดภูเก็ตได้จัดให้มีสถานบริการด้านสาธารณสุขเพื่อรองรับการขยายตัวของเมืองอย่างเพียงพอ ในขณะที่เดียวกันคนงานก่อสร้างทุกคนจะได้รับการคุ้มครองด้านสุขภาพอนามัยจากนายจ้างกรณีเกิดอุบัติเหตุ/การเจ็บป่วยจากการทำงานตามกฎหมายที่กำหนด ในช่วงก่อสร้างโครงการเมื่อคนงานก่อสร้างประสบอุบัติเหตุ/การเจ็บป่วยจากการทำงาน ทางเจ้าหน้าที่ที่รับผิดชอบของบริษัทรับเหมาจะทำหน้าที่ในการปฐมพยาบาลเบื้องต้น และส่งต่อผู้ป่วยไปยังโรงพยาบาลที่อยู่ใกล้เคียงได้ทันที ดังนั้น ผลกระทบด้านการสาธารณสุขในช่วงก่อสร้างโครงการทั้งต่อคนงานก่อสร้างชุมชนและความพร้อมทั้งด้านบุคลากรและสถานบริการอยู่ในระดับต่ำ</p>	<p>ปลอดภัยและเป็นระเบียบเรียบร้อย</p> <p>14.ติดป้ายแนะนำการทำงาน ป้ายเตือน เพื่อให้คนงานก่อสร้างปฏิบัติงานได้อย่างถูกต้อง</p> <p>15.จัดเตรียมอุปกรณ์ป้องกันอุบัติเหตุในระหว่างการทำงานให้กับคนงาน เช่น หมวกนิรภัย แวนตานิรภัย หน้ากากกันฝุ่น ปลั๊กเสียบหู ถุงมือ เป็นต้น</p> <p>16.จัดอบรม ชี้แจงมาตรการรักษาความปลอดภัยแก่หัวหน้าคนงานหรือจัดหาคู่มือรักษาความปลอดภัยในการก่อสร้างพร้อมชี้แจงเรื่องความปลอดภัยให้ดียิ่งขึ้น</p> <p>17.ควบคุมดูแลและสอดส่องการใช้ไฟฟ้า และตัดเตรียมอุปกรณ์ดับเพลิงที่จำเป็น</p> <p>18.เจ้าของโครงการกำชับผู้รับเหมาให้เข้มงวดต่อคนงานด้านสุขภาพ เพื่อป้องกันการแพร่กระจายของเชื้อโรคหรือโรคติดต่อ</p> <p>19.นำรายละเอียดการป้องกันและแก้ไขผลกระทบต่อสิ่งแวดล้อมของโครงการ มาติดไว้บริเวณโครงการในบริเวณที่สามารถมองเห็นได้ง่าย</p> <p>20.จัดสร้างบ้านพักคนงานให้เป็นไปตามมาตรฐานแบบ</p>	

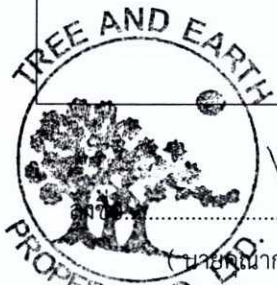

(นายคุณากร ยอแสงรัตน์ และ นายประเสริฐ เทพละออง)
กรรมการผู้มีอำนาจลงนาม บริษัท ทรี แอนด์ เอิร์ธ พร็อพเพอร์ตี้ จำกัด

สิงหาคม 2562

55/171

ลงชื่อ.....

(นายเจนณรงค์ สันสน)

บุคคลธรรมดาผู้มีสิทธิจัดทำรายงาน บริษัท เจต คอนซัลแตนท์ จำกัด

สิงหาคม 2562

ตารางที่ 1 ผลกระทบต่อสิ่งแวดล้อมที่สำคัญมาตรการป้องกันและแก้ไขผลกระทบต่อสิ่งแวดล้อมและมาตรการติดตามตรวจสอบผลกระทบต่อสิ่งแวดล้อมในระยะก่อสร้าง
โครงการโรงแรม สุพิขฌมาย์ อควา รีสอร์ท ตั้งอยู่ที่ ถนนมะลิแก้ว ตำบลรัชฎา อำเภอมืองภูเก็ต จังหวัดภูเก็ต

องค์ประกอบทางสิ่งแวดล้อม และคุณค่าต่างๆ	ผลกระทบต่อสิ่งแวดล้อมที่สำคัญ	มาตรการป้องกันและแก้ไข ผลกระทบต่อสิ่งแวดล้อม	มาตรการติดตามตรวจสอบ ผลกระทบต่อสิ่งแวดล้อม
		<p>ก่อสร้างอาคารชั่วคราว สำหรับคนงานก่อสร้างของ วิศวกรรมสถานแห่งประเทศไทยในพระบรมราชูปถัมภ์ (มาตรฐาน วสท. 1010-34)</p> <p>21.กำหนดกฎระเบียบการอยู่ร่วมกัน เพื่อป้องกันความ ขัดแย้ง</p> <p>22.จัดให้มีกิจกรรมสนทนาระหว่างคนงานก่อสร้าง เพื่อ คลายความเครียดจากการทำงาน และให้เกิดความสามัคคี ในการอยู่ร่วมกัน</p> <p>23.จัดให้มีเจ้าหน้าที่คอยควบคุมดูแลคนงานก่อสร้างไม่ให้ ก่อความเดือดร้อนต่อผู้ที่อยู่ใกล้เคียง</p> <p>24.ดูแลรักษาความสะอาดของห้องน้ำ-ห้องส้วมคนงาน รวมทั้งระบบระบายน้ำต่างๆ ไม่ให้น้ำท่วมขังที่อาจเกิดกลิ่น รบกวนผู้ที่อยู่อาศัยโดยรอบ</p> <p>25.จัดให้มีการประกันภัยรับผิดชอบทางกฎหมายต่อชีวิต ร่างกายและทรัพย์สินของบุคคลภายนอก และแสดงสำเนา ตารางกรมธรรม์ประกันภัยดังกล่าว ไว้ในที่เปิดเผยและเห็น ได้ง่าย ภายในพื้นที่ก่อสร้าง</p> <p>26.กรณีมีการเปลี่ยนแปลงมาตรการเจ้าของโครงการฯ</p>	



นายคุณากร ยอแสงรัตน์ และ นายประเสริฐ เทพละออง)
กรรมการผู้มีอำนาจลงนาม บริษัท ทรี แอนด์ เอิร์ธ พร็อพเพอร์ตี้ จำกัด

สิงหาคม 2562

56/171

ลงชื่อ.....

(นายเจนณรงค์ สิ้นสน)

บุคคลธรรมดาผู้มีสิทธิจัดทำรายงาน บริษัท เจต คอนซัลแตนท์ จำกัด

สิงหาคม 2562

ตารางที่ 1 ผลกระทบต่อสิ่งแวดล้อมที่สำคัญมาตรการป้องกันและแก้ไขผลกระทบสิ่งแวดล้อมและมาตรการติดตามตรวจสอบผลกระทบสิ่งแวดล้อมในระยะก่อสร้าง
โครงการโรงแรม สุปิขณาย์ อควา รีสอร์ท ตั้งอยู่ที่ ถนนมะลิแก้ว ตำบลรัชฎา อำเภอเมืองภูเก็ต จังหวัดภูเก็ต

องค์ประกอบทางสิ่งแวดล้อม และคุณค่าต่างๆ	ผลกระทบต่อสิ่งแวดล้อมที่สำคัญ	มาตรการป้องกันและแก้ไข ผลกระทบต่อสิ่งแวดล้อม	มาตรการติดตามตรวจสอบ ผลกระทบต่อสิ่งแวดล้อม
		จะต้องดำเนินการแจ้งขอความเห็นชอบจากหน่วยงานผู้ อนุญาตก่อนดำเนินการ 27.เจ้าของโครงการจะต้องระบุงการดำเนินการตาม มาตรการป้องกันและแก้ไขผลกระทบต่อสิ่งแวดล้อมตามที่ ได้รับการเห็นชอบไว้ในสัญญาว่าจ้าง พร้อมแนบ รายละเอียดมาตรการฯ ไว้แนบท้ายสัญญา	
4.3 อาชีวอนามัยและความ ปลอดภัย	ในการดำเนินการก่อสร้างโครงการใช้คนงานก่อสร้าง ประมาณ 50 คน การเข้ามาปฏิบัติงานในพื้นที่ก่อสร้างโครงการ อาจส่งผล ให้มีความเสี่ยงต่อการเกิดอุบัติเหตุ และการบาดเจ็บจากการ ก่อสร้างสูงขึ้น นอกจากนี้ ปัญหาด้านสุขภาพอนามัยของคนงาน โดยเฉพาะอัตราการเป็นโรคระบบทางเดินอาหารและสุขภาพ ทั่วไป หากผู้รับเหมาไม่จัดให้มีระบบรวบรวมมูลฝอย สิ่งปฏิกูล น้ำใช้ ห้องน้ำและห้องส้วมให้ถูกสุขลักษณะ ย่อมส่งผลให้คนงาน เจ็บป่วยและจำเป็นต้องใช้บริการจากสถานพยาบาลสาธารณสุข บริเวณใกล้เคียงพื้นที่โครงการมากขึ้น อย่างไรก็ตามบริเวณพื้นที่ โครงการมีสถานพยาบาลใกล้เคียง คือ โรงพยาบาลส่งเสริม สุขภาพตำบลรัชฎา และคลินิกต่างๆ ประกอบกับทางโครงการ จะพิจารณาเลือกบริษัทผู้รับเหมาโครงการที่มีการจัดการด้าน	1.ในการพิจารณาเลือกผู้รับเหมาจะต้องพิจารณามาตรการ รักษาความปลอดภัยประกอบด้วย และในสัญญาว่าจ้าง ระหว่างบริษัทผู้ดำเนินการโครงการและบริษัท ผู้รับเหมาก่อสร้างจะต้องระบุและครอบคลุมถึงวิธีการ คุ้มครองคุณภาพชีวิตด้านความปลอดภัยและสุขภาพ อนามัยของผู้ปฏิบัติงานในโครงการ 2.ให้ผู้รับเหมาก่อสร้างจัดหาป้ายประกาศ หรือสัญญาณ เตือนและจัดเจ้าหน้าที่รักษาความปลอดภัยไม่ให้ผู้ที่ไม่ เกี่ยวข้องเข้ามาในบริเวณพื้นที่ก่อสร้างเพื่อป้องกันอุบัติเหตุ ต่างๆ ที่จะเกิดขึ้นได้ 3.ให้ผู้รับเหมาปฏิบัติตามในการกำหนดรายละเอียดให้ ครอบคลุมตามกฎหมายกระทรวงมหาดไทย เรื่อง ความปลอดภัย	-

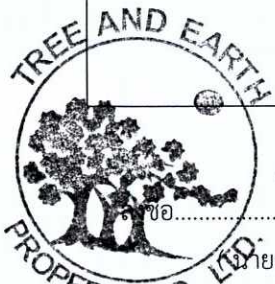

(Handwritten signature)

นายคุณากร ยอแสงรัตน์ และ นายประเสริฐ เทพละออง)
กรรมการผู้มีอำนาจลงนาม บริษัท ทรี แอนด์ เอิร์ธ พร็อพเพอร์ตี้ จำกัด

สิงหาคม 2562



(Handwritten signature)
ลงชื่อ.....
(นายเจนณรงค์ สันสน)
CONSULTANT CO., LTD.

บุคคลธรรมดาผู้มีสิทธิจัดทำรายงาน บริษัท เจต คอนซัลแตนท์ จำกัด

สิงหาคม 2562

ตารางที่ 1 ผลกระทบต่อสิ่งแวดล้อมที่สำคัญมาตรการป้องกันและแก้ไขผลกระทบต่อสิ่งแวดล้อมและมาตรการติดตามตรวจสอบผลกระทบต่อสิ่งแวดล้อมในระยะก่อสร้าง
โครงการโรงแรม สุปิขฌาย์ อควา รีสอร์ท ตั้งอยู่ที่ ถนนมะลิแก้ว ตำบลรัชฎา อำเภอมืองภูเก็ต จังหวัดภูเก็ต

องค์ประกอบทางสิ่งแวดล้อมและคุณค่าต่างๆ	ผลกระทบต่อสิ่งแวดล้อมที่สำคัญ	มาตรการป้องกันและแก้ไขผลกระทบต่อสิ่งแวดล้อม	มาตรการติดตามตรวจสอบผลกระทบต่อสิ่งแวดล้อม
	ความปลอดภัย และต้องระบุดูครอบคลุมถึงวิธีการคุ้มครองความปลอดภัยและสุขภาพอนามัยของคนงานที่ปฏิบัติงานในโครงการ นอกจากนี้โครงการจะกำหนดให้ผู้รับเหมาก่อสร้าง จัดให้มีพนักงานรักษาความปลอดภัยประจำบริเวณพื้นที่ก่อสร้าง จึงคาดว่าผลกระทบจะเกิดขึ้นต่อผู้พักอาศัยโดยรอบอยู่ในระดับต่ำ	<p>ในงานก่อสร้าง ซึ่งรวมถึงการใช้อุปกรณ์ป้องกันส่วนบุคคล และให้โครงการสามารถควบคุมตรวจสอบผู้รับเหมาให้ปฏิบัติตามอย่างเคร่งครัด</p> <p>4.จัดให้มีการอบรมชี้แจง มาตรการความปลอดภัยหรือจัดหาคู่มือความปลอดภัยในการก่อสร้าง พร้อมทั้งชี้แจงให้เกิดความสำนึก และเข้าใจในเรื่องความปลอดภัยได้ดียิ่งขึ้น</p> <p>5.ให้มีการรักษาความสะอาดอาคารและความเป็นระเบียบเรียบร้อยภายในพื้นที่ก่อสร้างให้ได้มากที่สุด เพื่อลดความเสี่ยงในการเกิดอุบัติเหตุ</p> <p>6.จัดให้มีเครื่องมือปฐมพยาบาลเบื้องต้น พร้อมทั้งจัดเตรียมรถส่งผู้บาดเจ็บเมื่อเกิดอุบัติเหตุรุนแรง หรือกรณีฉุกเฉิน</p> <p>7.จัดให้มีผ้าใบหรือวัสดุป้องกันการร่วงหล่นรอบตัวอาคารที่มีการก่อสร้าง</p> <p>8.ห้ามติดตั้ง กอง หรือเก็บเครื่องมือ หรือชิ้นโครงสร้างใด ๆ ในที่สาธารณะผู้ดำเนินการนั้นจะต้องจัดให้มีที่สำหรับการดังกล่าวภายในเขตที่ดินที่ดำเนินการก่อสร้าง</p> <p>9.ปฏิบัติตามกฎหมายที่เกี่ยวข้องอย่างเคร่งครัด ได้แก่</p>	

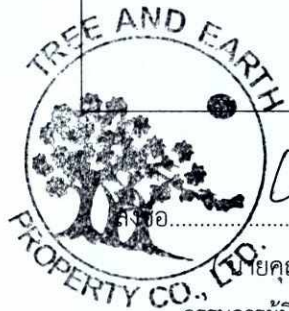

นายคุณากร ยอแสงรัตน์ และ นายประเสริฐ เทพละออง)
กรรมการผู้มีอำนาจลงนาม บริษัท ทรี แอนด์ เอิร์ธ พร็อพเพอร์ตี้ จำกัด

สิงหาคม 2562

58/171

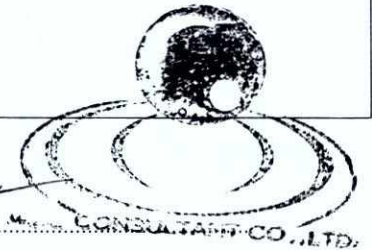

ลงชื่อ..... (นายเจนณรงค์ สันสน)

บุคคลธรรมดาผู้มีสิทธิจัดทำรายงาน บริษัท เจต คอนซัลแตนท์ จำกัด

สิงหาคม 2562

ตารางที่ 1 ผลกระทบต่อสิ่งแวดล้อมที่สำคัญมาตรการป้องกันและแก้ไขผลกระทบสิ่งแวดล้อมและมาตรการติดตามตรวจสอบผลกระทบสิ่งแวดล้อมในระยะก่อสร้าง
โครงการโรงแรม สุปิขฌาย์ อควา รีสอร์ทท ตั้งอยู่ที่ ถนนมะลิแก้ว ตำบลรัชฎา อำเภอมืองภูเก็ต จังหวัดภูเก็ต

องค์ประกอบทางสิ่งแวดล้อม และคุณค่าต่างๆ	ผลกระทบต่อสิ่งแวดล้อมที่สำคัญ	มาตรการป้องกันและแก้ไข ผลกระทบต่อสิ่งแวดล้อม	มาตรการติดตามตรวจสอบ ผลกระทบต่อสิ่งแวดล้อม
		<p>พระราชบัญญัติควบคุมอาคาร พระราชบัญญัติคุ้มครองแรงงาน (พ.ศ.2541) และประกาศกระทรวงมหาดไทย เรื่อง ความปลอดภัยในการก่อสร้าง</p> <p>10. จัดให้มียามรักษาความปลอดภัยประจำที่ทางเข้า-ออกโครงการ ทุกจุด และอำนวยความสะดวกในการจราจรเพื่อลดการเกิดอุบัติเหตุบริเวณโครงการ</p> <p>11.บริเวณพื้นที่ก่อสร้างจัดให้มีมาตรการป้องกันและแก้ไขผลกระทบอย่างเข้มงวด ดังนี้</p> <ul style="list-style-type: none"> - วางแผนป้องกันอุบัติเหตุ ตั้งแต่การวางผังงานก่อสร้างหรือตั้งแต่การกำหนดตำแหน่งของสิ่งปลูกสร้างชั่วคราวแบ่งพื้นที่บริเวณก่อสร้างออกเป็นส่วนๆ ทั้งนี้ต้องให้เกิดความสะดวกในการก่อสร้าง ง่ายต่อการควบคุม และให้เกิดความปลอดภัยมากที่สุด - สถานที่ที่อันตรายทุกแห่งในเขตก่อสร้าง ต้องมีป้ายสัญลักษณ์ หรือป้ายเตือนภัยต่างๆ หรือข้อควรปฏิบัติสำหรับผู้จะเข้าไปในบริเวณดังกล่าวซึ่งป้ายสัญลักษณ์นี้ต้องมีขนาดพอเหมาะและเห็นได้ชัดเจน ภาพแสดงและตัวอักษรต้องเป็นสื่อสากลที่ทุกคนสามารถเข้าใจได้ง่าย 	



(Handwritten signature)

(นายคุณากร ยอแสงรัตน์ และ นายประเสริฐ เทพละออง)

กรรมการผู้มีอำนาจลงนาม บริษัท ทรี แอนด์ เอิร์ธ พร็อพเพอร์ตี้ จำกัด

สิงหาคม 2562

59/171

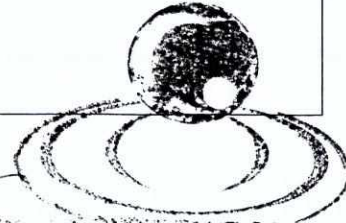

(Handwritten signature)

ลงชื่อ..... JIT KONGSAKORN CO., LTD.

(นายเจนณรงค์ สันสน)

บุคคลธรรมดาผู้มีสิทธิจัดทำรายงาน บริษัท เจต คอนซัลแตนท์ จำกัด

สิงหาคม 2562

ตารางที่ 1 ผลกระทบต่อสิ่งแวดล้อมที่สำคัญมาตรการป้องกันและแก้ไขผลกระทบต่อสิ่งแวดล้อมและมาตรการติดตามตรวจสอบผลกระทบต่อสิ่งแวดล้อมในระยะก่อสร้าง
โครงการโรงแรม สุพิชฌาย์ อควา รีสอร์ท ตั้งอยู่ที่ ถนนมะลิแก้ว ตำบลรัชฎา อำเภอเมืองภูเก็ต จังหวัดภูเก็ต

องค์ประกอบทางสิ่งแวดล้อม และคุณค่าต่างๆ	ผลกระทบต่อสิ่งแวดล้อมที่สำคัญ	มาตรการป้องกันและแก้ไข ผลกระทบต่อสิ่งแวดล้อม	มาตรการติดตามตรวจสอบ ผลกระทบต่อสิ่งแวดล้อม
		<ul style="list-style-type: none"> - รอบตัวอาคารมีแผ่นกันกันวัดตกลงมาและมีตาข่ายคลุมอีกชั้น - อาคารขณะก่อสร้างในที่ที่มีช่องเปิดหรือที่ไม่มีแผ่นกัน ควรทำราวกัน และมีตาข่ายเสริมเพื่อป้องกันการตก - การขุดพื้นดิน คู ที่มีความลึกมากกว่า 1.50 เมตร ต้องมีการค้ำยันหรือทำให้ลาดเอียง 12.จัดให้มีการอบรมผู้ปฏิบัติงานให้ตระหนักถึงอันตราย วิธีการปฏิบัติอย่างปลอดภัย กฎระเบียบ ข้อบังคับและข้อปฏิบัติที่ควรทราบ 13. การสร้างจิตสำนึกความปลอดภัยให้เกิดขึ้นในคนงานทุกคนไม่ว่าจะปฏิบัติงานอะไรก็ตาม ความปลอดภัยในการทำงานต้องมาเป็นอันดับแรกเสมอ 14.จัดวางวัสดุอุปกรณ์ให้เป็นระเบียบเรียบร้อย 15.ผู้ควบคุมงานก่อสร้างต้องแนะนำการทำงานที่ปลอดภัยต่อคนงานก่อสร้างควบคุมการทำงานอย่างใกล้ชิด 16.ผู้ควบคุมงานต้องสอดส่องดูแลให้คนงานสวมใส่เครื่องป้องกันอันตรายและกฎระเบียบที่กำหนดไว้อย่างเคร่งครัด 17.มีการกำหนดกฎรักษาความปลอดภัย และข้อปฏิบัติใน 	



[Signature]
(นายไพฑูริก ยอแสงรัตน์ และ นายประเสริฐ เทพละอง)
กรรมการผู้มีอำนาจลงนาม บริษัท ทรี แอนด์ เอิร์ธ พร็อพเพอร์ตี้ จำกัด

สิงหาคม 2562

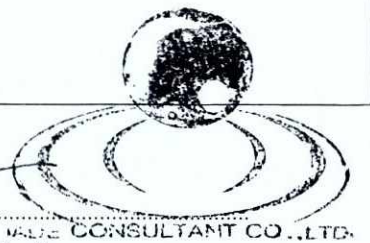

[Signature]
ลงชื่อ.....
(นายเจนณรงค์ สันสน)
WATER CONSULTANT CO., LTD.

บุคคลธรรมดาผู้มีสิทธิจัดทำรายงาน บริษัท เจต คอนซัลแตนท์ จำกัด

สิงหาคม 2562

ตารางที่ 1 ผลกระทบต่อสิ่งแวดล้อมที่สำคัญมาตรการป้องกันและแก้ไขผลกระทบต่อสิ่งแวดล้อมและมาตรการติดตามตรวจสอบผลกระทบต่อสิ่งแวดล้อมในระยะก่อสร้าง
โครงการโรงแรม สุพิชฌาย์ อควา รีสอร์ท ตั้งอยู่ที่ ถนนมะลิแก้ว ตำบลรัชฎา อำเภอเมืองภูเก็ต จังหวัดภูเก็ต

องค์ประกอบทางสิ่งแวดล้อม และคุณค่าต่างๆ	ผลกระทบต่อสิ่งแวดล้อมที่สำคัญ	มาตรการป้องกันและแก้ไข ผลกระทบต่อสิ่งแวดล้อม	มาตรการติดตามตรวจสอบ ผลกระทบต่อสิ่งแวดล้อม
		<p>การทำงานของคณงานก่อสร้าง เช่น สวมหมวกนิรภัย และ รองเท้าที่ทนทานตลอดเวลาที่อยู่ในเขตก่อสร้างและไม่ อนุญาตให้นำสุราเข้ามาในสถานที่ก่อสร้างโดยเด็ดขาด เป็น ต้น</p> <p>18.จัดเตรียมเครื่องแต่งกาย และอุปกรณ์ป้องกันอันตราย ส่วนบุคคล เช่น หมวกนิรภัย ที่ครอบหู รองเท้านิรภัย เป็น ต้น โดยจัดเตรียมให้มีจำนวนเพียงพอกับจำนวนของคณงาน ก่อสร้าง และอยู่ในสภาพที่พร้อมใช้งาน</p> <p>19.ห้ามดื่มสุรา หรือเสพเครื่องดองของมีนเมา สิ่งเสพติด ห้ามเล่นหรือหยอกล้อกันในระหว่างการปฏิบัติงานอย่าง เด็ดขาดผู้ฝ่าฝืนต้องได้รับการลงโทษ</p> <p>20.อบรมคณงานให้ตระหนักถึงความสำคัญในการเลือกให้ เครื่องมือให้เหมาะสมกับลักษณะงาน ถูกต้อง ไม่ใช่ เครื่องมือชำรุด</p> <p>21.ก่อนและหลังการใช้เครื่องมือ เครื่องจักร ทุกครั้ง ต้องมี การตรวจสอบและซ่อมแซมแก้ไขก่อนหรือหลังการใช้ทุก ครั้ง</p> <p>22.เครื่องมือ เครื่องจักรที่ใช้ไฟฟ้า หรือน้ำมันเชื้อเพลิง</p>	



(นายคณกร ยอแสงรัตน์ และ นายประเสริฐ เทพละอง)
กรรมการผู้มีอำนาจลงนาม บริษัท ทรี แอนด์ เอิร์ธ พร็อพเพอร์ตี้ จำกัด

สิงหาคม 2562

61/171

ลงชื่อ.....

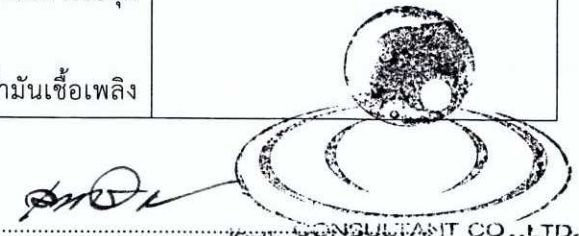

(นายเจนณรงค์ สันสน)

บุคคลธรรมดาผู้มีสิทธิจัดทำรายงาน บริษัท เจต คอนซัลแตนท์ จำกัด

สิงหาคม 2562

ตารางที่ 1 ผลกระทบต่อสิ่งแวดล้อมที่สำคัญมาตรการป้องกันและแก้ไขผลกระทบต่อสิ่งแวดล้อมและมาตรการติดตามตรวจสอบผลกระทบต่อสิ่งแวดล้อมในระยะก่อสร้าง
โครงการโรงแรม สุพิชฌาย์ อควา รีสอร์ท ตั้งอยู่ที่ ถนนมะลิแก้ว ตำบลรัชฎา อำเภอเมืองภูเก็ต จังหวัดภูเก็ต

องค์ประกอบทางสิ่งแวดล้อม และคุณค่าต่างๆ	ผลกระทบต่อสิ่งแวดล้อมที่สำคัญ	มาตรการป้องกันและแก้ไข ผลกระทบต่อสิ่งแวดล้อม	มาตรการติดตามตรวจสอบ ผลกระทบต่อสิ่งแวดล้อม
		ต้องมีการเดินสายไฟอย่างปลอดภัย มีฉนวนหุ้มโดยตลอด 23.ตรวจสอบสุขภาพคนงาน และตรวจประจำปี เพื่อทดสอบ ความพร้อมของร่างกายคนงานเพื่อเป็นการสกัดกั้นโรครจาก การทำงานซึ่งอาจเกิดขึ้นได้ 24. จัดอบรมคนงานก่อสร้างและกำหนดระเบียบปฏิบัติ ภายในพื้นที่ก่อสร้าง เพื่อไม่ให้กระทบต่อผู้ที่อยู่อาศัย ใกล้เคียง 25.กรณีมีการเปลี่ยนแปลงมาตรการเจ้าของโครงการฯ จะต้องดำเนินการแจ้งขอความเห็นชอบจากหน่วยงานผู้ อนุญาตก่อนดำเนินการ 26.เจ้าของโครงการจะต้องระบุงการดำเนินการตาม มาตรการป้องกันและแก้ไขผลกระทบต่อสิ่งแวดล้อมตามที่ ได้รับการเห็นชอบไว้ในสัญญาว่าจ้าง พร้อมแนบ รายละเอียดมาตรการฯ ไว้แนบท้ายสัญญา	
4.4 การป้องกันอัคคีภัย	ในระยะก่อสร้าง กิจกรรมการก่อสร้างที่อาจก่อให้เกิดอัคคีภัย อาจเกิดจากอุปกรณ์หรือเครื่องใช้ไฟฟ้าขัดข้อง หรือความ ประมาทของคนงาน ในพื้นที่ก่อสร้างจึงจัดให้มีถังดับเพลิงเคมี บริเวณต่างๆ โดยเฉพาะจุดที่จะทำให้เกิดเปลวและประกายไฟได้	1.จัดให้มีเจ้าหน้าที่รักษาความปลอดภัยออกตรวจดูแล ความเรียบร้อยในบริเวณพื้นที่ก่อสร้างอย่างสม่ำเสมอ 2.การเดินระบบสายไฟฟ้าต้องดำเนินการอย่างถูกหลัก วิชาการในทุกขั้นตอน	1.ตรวจสอบสภาพของถังดับเพลิงเคมี ให้อยู่ในสภาพทำงานได้ดีอยู่เสมอ ตลอดระยะเวลาก่อสร้าง 2. ตรวจสอบสภาพของระบบไฟฟ้า



(Handwritten signature)

(นายคุณากร ยอแสงรัตน์ และ นายประเสริฐ เทพละออง)

กรรมการผู้อำนวยการฝ่ายอำนวยการ บริษัท ทรี แอนด์ เอิร์ธ พร็อพเพอร์ตี้ จำกัด

สิงหาคม 2562

62/171

ลงชื่อ.....

(Handwritten signature)

(นายเจนณรงค์ สันสน)

บุคคลธรรมดาผู้มีสิทธิจัดทำรายงาน บริษัท เจต คอนซัลแตนท์ จำกัด

สิงหาคม 2562



ตารางที่ 1 ผลกระทบต่อสิ่งแวดล้อมที่สำคัญมาตรการป้องกันและแก้ไขผลกระทบต่อสิ่งแวดล้อมและมาตรการติดตามตรวจสอบผลกระทบต่อสิ่งแวดล้อมในระยะก่อสร้าง
โครงการโรงแรม สุพิชฌาย์ อควา รีสอร์ทท ตั้งอยู่ที่ ถนนมะลิแก้ว ตำบลรัชฎา อำเภอเมืองภูเก็ต จังหวัดภูเก็ต

องค์ประกอบทางสิ่งแวดล้อมและคุณค่าต่างๆ	ผลกระทบต่อสิ่งแวดล้อมที่สำคัญ	มาตรการป้องกันและแก้ไขผลกระทบต่อสิ่งแวดล้อม	มาตรการติดตามตรวจสอบผลกระทบต่อสิ่งแวดล้อม
	<p>ง่าย มองเห็นชัดเจน และสามารถนำมาใช้ได้สะดวก ประกอบกับมีการอบรมให้คนงานก่อสร้างรู้จักการใช้อุปกรณ์ป้องกันอัคคีภัยอย่างถูกวิธี และติดป้ายแนะนำวิธีการใช้ร่วมด้วยเพื่อใช้ในการระงับเหตุเพลิงที่อาจเกิดจากความประมาทเลินเล่อของคนงานก่อสร้างจากการก่อสร้าง การสูบบุหรี่หรือความรู้เท่าไม่ถึงการณ์ของคนงาน ส่วนระบบไฟฟ้าที่อาจเกิดเพลิงไหม้ได้นั้นจะต้องมีการติดตั้งให้ถูกหลักวิศวกรรมไม่ก่อให้เกิดความขัดข้อง และกระแสไฟฟ้าลัดวงจรได้ง่ายโดยผู้ที่มีความรู้ในด้านดังกล่าวเป็นผู้ดูแลทุกขั้นตอนอันจะทำให้ผลกระทบที่เกิดขึ้นจะเกิดขึ้นในระดับต่ำ</p>	<p>3.ออกกฎให้คนงานดับบุหรี่ให้สนิทหรือกำหนดบริเวณห้ามสูบบุหรี่ให้ชัดเจน 4.จัดให้มีการติดตั้งถังดับเพลิงเคมีในสถานที่ทำที่เก็บวัสดุก่อสร้าง และบริเวณบ้านพักคนงานที่คาดว่าจะเกิดเพลิงไหม้ได้ง่ายในตำแหน่งที่สามารถมองเห็นได้ชัดเจน 5.เศษสิ่งของเหลือใช้ที่ติดไฟได้ดี ให้เก็บให้ห่างจากอาคารที่กำลังก่อสร้าง 6.จัดให้มีเจ้าหน้าที่หรือหัวหน้าควบคุมงานคอยตรวจสอบความเรียบร้อยในการก่อสร้างไม่ให้มีสิ่งใดเป็นสาเหตุก่อให้เกิดเพลิงไหม้</p>	<p>ให้อยู่ในสภาพทำงานได้ต่อเนื่องตลอดระยะเวลาก่อสร้าง <u>ผู้รับผิดชอบ</u> - ผู้รับเหมาก่อสร้างและเจ้าของโครงการ</p>
<p>4.5 สุนทรียภาพและทัศนียภาพ</p>	<p>ในระยะก่อสร้างจะส่งผลกระทบต่อสภาพภูมิทัศน์โดยรอบอย่างหลีกเลี่ยงไม่ได้ จึงทำให้เกิดผลกระทบต่อทัศนียภาพต่อแหล่งท่องเที่ยวในระดับต่ำ และโครงการยังจัดให้มีมาตรการให้มีผ้าใบคลุมรอบบ้านพักที่ก่อสร้าง และการจัดการพื้นที่เก็บกองวัสดุก่อสร้าง ตลอดจนการจัดการระบบสาธารณูปโภคให้เป็นระเบียบเรียบร้อยพร้อมทั้งมีแนวรั้ว Metal sheet สูงอย่างน้อย 2 เมตร บริเวณรอบพื้นที่ก่อสร้างอาคารซึ่งสามารถลดผลกระทบด้านทัศนียภาพอันเนื่องมาจากการเก็บ</p>	<p>1.จัดทำรั้วชั่วคราวรอบบริเวณพื้นที่ก่อสร้าง และทางเข้า-ออก โครงการมีม่านกันไว้ เพื่อช่วยปิดบังไม่ให้เห็นภาพเศษวัสดุก่อสร้างและภาพกิจกรรมก่อสร้าง ซึ่งอาจเป็นทัศนียภาพที่ไม่สวยงาม 2.จัดให้มีการวางแผนกองวัสดุในบริเวณพื้นที่ก่อสร้างโครงการโดยกองวัสดุเท่าที่จำเป็น 3.จัดให้มีพนักงานกวาดเศษดิน ทราาย ที่ตกบริเวณถนนหน้าโครงการและพื้นที่ข้างเคียงโครงการ</p>	<p>1.ตรวจสอบและดูแลสภาพรั้วให้อยู่ในสภาพดี ตลอดระยะเวลาก่อสร้าง <u>ผู้รับผิดชอบ</u> - ผู้รับเหมาก่อสร้างและเจ้าของโครงการ</p>



(Handwritten signature)

(นายคุณากร ยอแสงรัตน์ และ นายประเสริฐ เทพละออง)

กรรมการผู้มีอำนาจลงนาม บริษัท ทรี แอนด์ เอิร์ธ พร็อพเพอร์ตี้ จำกัด

สิงหาคม 2562

63/171

(Handwritten signature)
ลงชื่อ.....
(Official stamp)

(นายเจนณรงค์ สันสน)

บุคคลธรรมดาผู้มีสิทธิจัดทำรายงาน บริษัท เจต คอนซัลแตนท์ จำกัด

สิงหาคม 2562

ตารางที่ 1 ผลกระทบต่อสิ่งแวดล้อมที่สำคัญมาตรการป้องกันและแก้ไขผลกระทบสิ่งแวดล้อมและมาตรการติดตามตรวจสอบผลกระทบสิ่งแวดล้อมในระยะก่อสร้าง
โครงการโรงแรม สุปิขฌาย์ อควา รีสอร์ท ตั้งอยู่ที่ ถนนมะลิแก้ว ตำบลรัชฎา อำเภอมืองภูเก็ต จังหวัดภูเก็ต

องค์ประกอบทางสิ่งแวดล้อมและคุณค่าต่างๆ	ผลกระทบต่อสิ่งแวดล้อมที่สำคัญ	มาตรการป้องกันและแก้ไขผลกระทบสิ่งแวดล้อม	มาตรการติดตามตรวจสอบผลกระทบสิ่งแวดล้อม
	กองวัสดุและการก่อสร้างให้เกิดผลกระทบในระดับที่ยอมรับได้ เมื่อมองเข้ามายังพื้นที่ก่อสร้างภายในโครงการได้	4.เมื่อสร้างอาคารขึ้นไปสูงมากกว่า 2 ชั้น ให้ติดตั้งม่านดักฝุ่น เพื่อช่วยบดบังทัศนียภาพตัวอาคารระหว่างก่อสร้าง 5.กรณีมีการเปลี่ยนแปลงมาตรการเจ้าของโครงการฯ จะต้องดำเนินการแจ้งขอความเห็นชอบจากหน่วยงานผู้อนุญาตก่อนดำเนินการ 6.เจ้าของโครงการจะต้องระบุนการดำเนินการตามมาตรการป้องกันและแก้ไขผลกระทบสิ่งแวดล้อมตามที่ได้รับทราบเห็นชอบไว้ในสัญญาว่าจ้าง พร้อมแนบรายละเอียดมาตรการฯ ไว้แนบท้ายสัญญา	

หมายเหตุ : 1.ในการจัดทำรายงานผลการปฏิบัติตามมาตรการป้องกัน และแก้ไขผลกระทบสิ่งแวดล้อมและมาตรการติดตามตรวจสอบผลกระทบสิ่งแวดล้อม บริษัท ทรี แอนด์ เอิร์ธ พร็อพเพอร์ตี้ จำกัด เจ้าของโครงการ เป็นผู้รับผิดชอบ โดยสามารถจัดทำรายงานได้เองโดยใช้ห้องปฏิบัติการของหน่วยงานราชการ หรือขึ้นทะเบียนกับหน่วยงานราชการหรือได้รับการรับรองมาตรฐานห้องปฏิบัติการจากหน่วยงานราชการหรือจากองค์กร/สถาบัน ที่เป็นที่ยอมรับในการตรวจวิเคราะห์คุณภาพสิ่งแวดล้อม หรือบริษัท ทรี แอนด์ เอิร์ธ พร็อพเพอร์ตี้ จำกัด ว่าจ้างบุคคลที่ 3 (Third party) ในการจัดทำรายงาน

2. จัดส่งรายงานผลการปฏิบัติตามมาตรการป้องกันและแก้ไขผลกระทบสิ่งแวดล้อม และมาตรการติดตามตรวจสอบผลกระทบสิ่งแวดล้อม โดยเสนอรายงานการปฏิบัติตามมาตรการเป็นเอกสาร พร้อมข้อมูลที่เป็นไฟล์อิเล็กทรอนิกส์ที่บันทึกบนอุปกรณ์ตามรูปแบบที่สำนักงานนโยบายและแผนทรัพยากรธรรมชาติและสิ่งแวดล้อมกำหนดในจำนวนที่เพียงพอ เพื่อจัดส่งให้กับหน่วยงานของรัฐ ซึ่งมีอำนาจอนุญาตตามกฎหมาย (เทศบาลตำบลรัชฎา)

3. ส่งรายงานฯ 2 ครั้ง/ปี คือ ภายในเดือนกันยายน และภายในเดือนมีนาคม



.....
ชื่อ

(นายคุณากร ยอแสงรัตน์ และ นายประเสริฐ เทพละอง)
กรรมการผู้มีอำนาจลงนาม บริษัท ทรี แอนด์ เอิร์ธ พร็อพเพอร์ตี้ จำกัด

สิงหาคม 2562

64/171

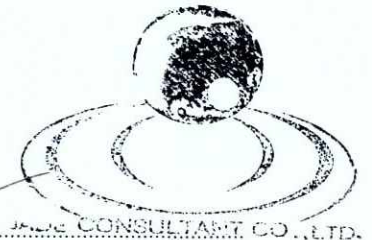

ลงชื่อ.....

(นายเจนณรงค์ สันสน)

บุคคลธรรมดาผู้มีสิทธิจัดทำรายงาน บริษัท เจต คอนซัลแตนท์ จำกัด

สิงหาคม 2562

ตารางที่ 2 ผลกระทบต่อสิ่งแวดล้อมที่สำคัญ มาตรการป้องกันและแก้ไขผลกระทบสิ่งแวดล้อมและมาตรการติดตามตรวจสอบผลกระทบสิ่งแวดล้อมของโครงการ ในระยะดำเนินการ
โครงการโรงแรม สุปิขฌาย์ อควา รีสอร์ท ตั้งอยู่ที่ ถนนมะลิแก้ว ตำบลรัชฎา อำเภอเมืองภูเก็ต จังหวัดภูเก็ต

องค์ประกอบทางสิ่งแวดล้อม และคุณค่าต่างๆ	ผลกระทบต่อสิ่งแวดล้อมที่สำคัญ	มาตรการป้องกันและแก้ไข ผลกระทบต่อสิ่งแวดล้อม	มาตรการติดตามตรวจสอบ ผลกระทบต่อสิ่งแวดล้อม
1. ผลกระทบต่อทรัพยากรทางกายภาพ			
1.1 สภาพภูมิประเทศ	เมื่อพิจารณาถึงลักษณะกิจกรรมจากการดำเนินการโครงการเป็นโรงแรม โดยมีได้มีการดำเนินกิจกรรมใดที่ส่งผลกระทบต่อเปลี่ยนแปลงรูปลักษณ์แบบมีนัยสำคัญของลักษณะภูมิประเทศ (Topographical Features) แต่อย่างใด อีกทั้งพื้นที่โดยรอบโครงการส่วนใหญ่เป็นบ้านพักอาศัย โรงแรม ร้านค้า ร้านอาหาร พื้นที่เกษตรกรรม และพื้นที่รกร้าง มีความสอดคล้องการกิจกรรมใกล้เคียงพื้นที่โครงการ นอกจากนี้โครงการจะจัดพื้นที่สีเขียวรอบตัวอาคาร ไม้ยืนต้น ไม้พุ่มและไม้คลุมดิน เพื่อให้เกิดร่มเงา ซึ่งไม่ส่งผลกระทบต่อเปลี่ยนแปลงสภาพภูมิประเทศของพื้นที่ ดังนั้น ผลกระทบที่มีต่อการเปลี่ยนแปลงสภาพภูมิประเทศอยู่ในระดับต่ำ	<ol style="list-style-type: none"> ควบคุมและดูแลสภาพภายในโครงการให้เป็นไปตามแบบภูมิสถาปัตย์ได้ออกแบบไว้ การดูแลต้นไม้ หรือพื้นที่สีเขียวภายในโครงการให้อยู่ในสภาพดีอยู่เสมอ ดูแลบริเวณพื้นที่ภายในโครงการให้สะอาดและเป็นระเบียบเรียบร้อยอยู่เสมอ ให้มีระบบระบายน้ำอย่างเป็นระบบเพื่อไม่ให้เกิดผลกระทบต่อเปลี่ยนแปลงสภาพภูมิประเทศจากการดำเนินโครงการ หลังการก่อสร้างหรือปรับพื้นที่แล้วเสร็จ ต้องปลูกหญ้า ไม้ดอก ไม้ประดับในโครงการ เพื่อให้เกิดความร่มรื่นและช่วยในการยึดเกาะหน้าดิน การระบายน้ำในพื้นที่โครงการให้มีประสิทธิภาพอยู่เสมอเพื่อป้องกันดินพังทลาย หลีกเลี่ยงกิจกรรมที่จะต้องทำการเปิด ขุดดินออกโดยไม่จำเป็น กรณีมีการเปลี่ยนแปลงมาตรการเจ้าของโครงการฯ 	<ol style="list-style-type: none"> ตรวจสอบความสมบูรณ์ของรั้วรอบพื้นที่ โครงการให้มีสภาพดีอยู่เสมอ <u>สถานที่ตรวจสอบ</u> - รั้วโดยรอบพื้นที่โครงการ <u>ดัชนีที่ใช้ตรวจสอบ</u> ความสมบูรณ์ของรั้วรอบพื้นที่โครงการ <u>ความถี่ในการตรวจสอบ</u> เดือนละ 1 ครั้ง ตลอดระยะดำเนินการ <u>ผู้รับผิดชอบ</u> - เจ้าของโครงการ ตรวจสอบและดูแลต้นไม้บริเวณพื้นที่สีเขียวใน พื้นที่โครงการให้มีสภาพดีอยู่เสมอ <u>สถานที่ตรวจสอบ</u> - บริเวณพื้นที่สีเขียว



[Handwritten Signature]
นายคุณากร ขอสว่างรัตน์ และ นายประเสริฐ เทพละออง)
กรรมการผู้มีอำนาจลงนาม บริษัท ทรี แอนด์ เอิร์ธ พร็อพเพอร์ตี้ จำกัด

ลงชื่อ..... *[Handwritten Signature]*
(นายเจนณรงค์ สันสน)

บุคคลธรรมดาผู้มีสิทธิจัดทำรายงาน บริษัท เจต คอนซัลแตนท์ จำกัด

ตารางที่ 2 ผลกระทบต่อสิ่งแวดล้อมที่สำคัญ มาตรการป้องกันและแก้ไขผลกระทบสิ่งแวดล้อมและมาตรการติดตามตรวจสอบผลกระทบสิ่งแวดล้อมของโครงการ ในระยะดำเนินการ
โครงการโรงแรม สุปิขฌาย์ อควา รีสอร์ท ตั้งอยู่ที่ ถนนมะลิแก้ว ตำบลรัชฎา อำเภอเมืองภูเก็ต จังหวัดภูเก็ต

องค์ประกอบทางสิ่งแวดล้อม และคุณค่าต่างๆ	ผลกระทบต่อสิ่งแวดล้อมที่สำคัญ	มาตรการป้องกันและแก้ไข ผลกระทบสิ่งแวดล้อม	มาตรการติดตามตรวจสอบ ผลกระทบสิ่งแวดล้อม
		จะต้องดำเนินการแจ้งขอความเห็นชอบจากหน่วยงานผู้ อนุญาตก่อนดำเนินการ	<u>ดัชนีที่ใช้ตรวจสอบ</u> - ความสมบูรณ์ของต้นไม้บริเวณพื้นที่สี เขียว <u>ความถี่ในการตรวจสอบ</u> - เดือนละ 1 ครั้ง ตลอดระยะดำเนินการ <u>ผู้รับผิดชอบ</u> - เจ้าของโครงการ
1.2 ทรัพยากรดินและ การชะล้างพังทลายของดิน	เมื่อโครงการเปิดดำเนินการสภาพพื้นที่จะถูกปรับเปลี่ยนไปเป็น พื้นคอนกรีตและพื้นที่สีเขียวที่มีการปลูกพันธุ์ไม้ต่างๆ ซึ่ง ลักษณะดังกล่าวจะเป็นการปกคลุมพื้นดินเดิมทั้งหมด ดังนั้น การชะล้างพังทลายของดินที่จะเกิดขึ้นบริเวณพื้นที่โครงการจึงมี ความเป็นไปได้ยากมาก นอกจากนี้ระดับพื้นดินในเขตโครงการ เมื่อเปิดดำเนินการพื้นที่ยังคงเป็นที่ราบเช่นเดิมและไม่เกิดความ แตกต่างจากพื้นที่โดยรอบ ดังนั้น ผลกระทบที่จะเกิดขึ้นต่อการ ชะล้างพังทลายของดินในช่วงดำเนินโครงการจึงอยู่ในระดับต่ำ	1.จัดให้มีพื้นที่สีเขียวและดูแลรักษาพื้นที่ดังกล่าวให้อยู่ใน สภาพที่ดีอยู่เสมอ เพื่อช่วยลดผลกระทบด้านทัศนียภาพ หากพบว่าต้นไม้ที่ปลูกตายหรือเสียหายต้องรีบซ่อมแซม แก้ไขหรือสับเปลี่ยนโดยทันที 2.ดูแลพื้นที่โครงการให้อยู่ในสภาพดีอยู่เสมอ หากพบว่า เป็นหลุมหรือแอ่งน้ำขังต้องมีการซ่อมแซมทันที เนื่องจาก อาจเกิดการชะล้างพังทลายเป็นหลุมใหญ่ได้ 3.ในพื้นที่ที่ไม่มีการการก่อสร้างอาคาร ต้องเททับหน้าดิน ด้วยซีเมนต์หรือปลูกหญ้าคลุมไว้ 4.ภายหลังเกิดกรณีเกิดแผ่นดินไหว ทางโครงการจะต้อง ตรวจสอบการเคลื่อนตัวของดิน และอาคารตามหลัก	ตรวจสอบและดูแลต้นไม้บริเวณพื้นที่สี เขียวใน พื้นที่โครงการให้มีสภาพดีอยู่ เสมอ <u>สถานที่ตรวจสอบ</u> - บริเวณพื้นที่สีเขียว <u>ดัชนีที่ใช้ตรวจสอบ</u> - ความสมบูรณ์ของต้นไม้บริเวณพื้นที่สี เขียว <u>ความถี่ในการตรวจสอบ</u> - เดือนละ 1 ครั้ง ตลอดระยะดำเนินการ



(นายคุณากร ยอแสงรัตน์ และ นายประเสริฐ เทพละออง)

กรรมการผู้มีอำนาจลงนาม บริษัท ทรี แอนด์ เอิร์ธ พร็อพเพอร์ตี้ จำกัด

สิงหาคม 2562

66/171

ลงชื่อ.....

(นายเจนณรงค์ สันสน)

บุคคลธรรมดาผู้มีสิทธิจัดทำรายงาน บริษัท เจต คอนซัลแตนท์ จำกัด

สิงหาคม 2562

มาตรการป้องกันและแก้ไขผลกระทบสิ่งแวดล้อมและมาตรการติดตามตรวจสอบผลกระทบสิ่งแวดล้อมของโครงการ ในระยะดำเนินการ
 รีสอร์ท ตั้งอยู่ที่ ถนนมะลิแก้ว ตำบลรัชฎา อำเภอเมืองภูเก็ต จังหวัดภูเก็ต

ผลกระทบสิ่งแวดล้อม และคุณค่าต่างๆ	ผลกระทบต่อสิ่งแวดล้อมที่สำคัญ	มาตรการป้องกันและแก้ไขผลกระทบสิ่งแวดล้อม	มาตรการติดตามตรวจสอบผลกระทบสิ่งแวดล้อม
		วิชาการศึกษาที่เกี่ยวข้อง 5.กรณีมีการเปลี่ยนแปลงมาตรการเจ้าของโครงการฯ จะต้องดำเนินการแจ้งขอความเห็นชอบจากหน่วยงานผู้อนุญาตก่อนดำเนินการ	ผู้รับผิดชอบ เจ้าของโครงการ
1.3 ธรณีวิทยาและเกิดแผ่นดินไหว	1.ด้านธรณีวิทยา บริเวณพื้นที่ตั้งโครงการ เมื่อเปรียบเทียบกับแผนที่ธรณีวิทยา จังหวัดภูเก็ต พบว่า อยู่ในบริเวณหินตะกอนและหินแปร (Sedimentary and Metamorphic rocks) แบบ CP คือ หินโคลนเนื้อกรวด หินทรายเนื้อกรวด หินโคลน และหินทรายแสดงชั้นบางๆ หินโคลนเนื้อซิลิกา แสดงลักษณะโครงสร้างเกิดจากการเลื่อนหลุดและร่อนอนซึ่งมีตะกอนอุดตัน เมื่อพิจารณากิจกรรมของโครงการ พบว่า ไม่ได้ทำให้เกิดการเปลี่ยนแปลงทางธรณีวิทยาในระดับโครงสร้าง ดังนั้น ผลกระทบต่อลักษณะทางธรณีวิทยาทั้งในช่วงก่อสร้างและช่วงเปิดดำเนินการอยู่ในระดับต่ำ 2.การเกิดแผ่นดินไหว สำหรับบริเวณพื้นที่โครงการตั้งอยู่ในจังหวัดภูเก็ต จัดอยู่ในบริเวณพื้นที่เสี่ยงภัยเขต 2ก เป็นเขตที่มีความเสี่ยงในการเกิดแผ่นดินไหวในระดับน้อยถึงปานกลาง ตามแผนที่บริเวณเสี่ยงภัย	1.ออกแบบและทำการก่อสร้างอาคารให้เป็นไปตามหลักการทางด้านวิศวกรรม 2.กำหนดจุดประชาสัมพันธ์ให้ความรู้เกี่ยวกับแผ่นดินไหวและการป้องกันและการปฏิบัติ ในบริเวณที่ผู้อาศัยสามารถมองเห็นได้อย่างกว้างขวาง 3.ประสานงานกับหน่วยงานท้องถิ่นในพื้นที่ให้ทราบถึงการดำเนินโครงการฯ เพื่อเตรียมความพร้อมกรณีเกิดแผ่นดินไหว เพื่อที่ทางหน่วยงานท้องถิ่นสามารถดูแลทางผู้อาศัยภายในโครงการฯ ให้สามารถปฏิบัติตนได้อย่างถูกต้องและปลอดภัย 4.กำหนดให้มีจุดรวมพล เพื่อควบคุมและจัดการทางด้านข่าวสารแก่ผู้อาศัยในโครงการฯ กรณีเกิดแผ่นดินไหว 5.ภายหลังเกิดกรณีเกิดแผ่นดินไหว ทางโครงการจะต้องตรวจสอบการเคลื่อนตัวของดิน และอาคารตามหลักวิชาการศึกษาที่เกี่ยวข้อง	ตรวจสอบจุดรวมพล กรณีเกิดแผ่นดินไหวเพื่อควบคุมและจัดการทางด้านข่าวสารแก่ผู้อาศัยในโครงการ <u>สถานที่ตรวจสอบ</u> - จุดรวมพลภายในพื้นที่ <u>ดัชนีที่ใช้ตรวจสอบ</u> - ป้ายบอกตำแหน่งจุดรวมพล <u>ความถี่ในการตรวจสอบ</u> - เดือนละ 1 ครั้ง ตลอดระยะเวลาก่อสร้าง ผู้รับผิดชอบ เจ้าของโครงการ



.....
 นายคุณากร ยอดแสงรัตน์ และ นายประเสริฐ เทพละออง)
 กรรมการผู้มีอำนาจลงนาม บริษัท ทรี แอนด์ เอิร์ธ พร็อพเพอร์ตี้ จำกัด

.....
 (นายเจนณรงค์ สันสนธิ์ CONSULTANTS CO.,LTD.
 บุคคลธรรมดาผู้มีสิทธิจัดทำรายงาน บริษัท เจต คอนซัลแตนท์ จำกัด

ตารางที่ 2 ผลกระทบต่อสิ่งแวดล้อมที่สำคัญ มาตรการป้องกันและแก้ไขผลกระทบต่อสิ่งแวดล้อมและมาตรการติดตามตรวจสอบผลกระทบต่อสิ่งแวดล้อมของโครงการ ในระยะดำเนินการ
โครงการโรงแรม สุปิฆฌมาย์ อควา รีสอร์ทฯ ตั้งอยู่ที่ ถนนมะลิแก้ว ตำบลรัชฎา อำเภอมืองภูเก็ต จังหวัดภูเก็ต

องค์ประกอบทางสิ่งแวดล้อม และคุณค่าต่างๆ	ผลกระทบต่อสิ่งแวดล้อมที่สำคัญ	มาตรการป้องกันและแก้ไข ผลกระทบต่อสิ่งแวดล้อม	มาตรการติดตามตรวจสอบ ผลกระทบต่อสิ่งแวดล้อม
	<p>แผ่นดินไหวของประเทศไทย (ฉบับปรับปรุงครั้งที่ 2 พ.ศ. 2548) ของกรมทรัพยากรธรณี กระทรวงทรัพยากรธรรมชาติและสิ่งแวดล้อม สำหรับสิ่งก่อสร้างที่ออกแบบไม่ดีจะเกิดความเสียหาย โดยต้องออกแบบโครงสร้างอาคารที่รับแรงสั่นสะเทือนของแผ่นดินไหวได้ขนาด 5-7 เมอร์คัลลี ความรุนแรงระดับนี้มีผลทำให้ทุกคนตกใจ สิ่งก่อสร้างออกแบบไม่ดีปรากฏความเสียหาย ในการดำเนินการก่อสร้างและวางฐานรากโครงการได้ออกแบบตามกฎกระทรวงฉบับที่ 49 (พ.ศ. 2540) ออกตามความในพระราชบัญญัติควบคุมอาคาร พ.ศ. 2522 เพื่อรองรับผลที่อาจจะเกิดได้ในอนาคต โดยวางระบบฐานรากอย่างแข็งแรง และโครงการมีการก่อสร้างอาคารให้สามารถรับแรงสั่นสะเทือนของแผ่นดินไหวได้ตามกฎกระทรวง กำหนดการรับน้ำหนัก ความต้านทาน ความคงทนของอาคารและพื้นดินที่รองรับอาคารในการต้านทานแรงสั่นสะเทือนของแผ่นดินไหว พ.ศ. 2550 นอกจากนี้ ที่ตั้งของโครงการยังตั้งอยู่ห่างจากศูนย์กลางการเกิดแผ่นดินไหวที่มีระดับความรุนแรงสูง อาทิ ทะเลอันดามัน อินโดนีเซีย ฟิลิปปินส์ ญี่ปุ่น และจีน ดังนั้น ผลกระทบจากการเกิดแผ่นดินไหวที่มีต่อโครงการจึงอยู่ในระดับต่ำ</p>	<p>6.กรณีมีการเปลี่ยนแปลงมาตรการเจ้าของโครงการฯ จะต้องดำเนินการแจ้งขอความเห็นชอบจากหน่วยงานผู้อนุญาตก่อนดำเนินการ</p>	



[Handwritten signature]
 (นายคุณากร ยอแสงรัตน์ และ นายประเสริฐ เทพละออง)

บริษัท ทรี แอนด์ เอิร์ธ พร็อพเพอร์ตี้ จำกัด



ลงชื่อ *[Handwritten signature]*
 (นายเจนณรงค์ สันสนธิ)
 บุคคลธรรมดาผู้มีสิทธิจัดทำรายงาน บริษัท เจต คอนซัลแตนท์ จำกัด

บุคคละธรรมดาผู้มีสิทธิจัดทำรายงาน บริษัท เจต คอนซัลแตนท์ จำกัด

สิงหาคม 2562

ตารางที่ 2 ผลกระทบต่อสิ่งแวดล้อมที่สำคัญ มาตรการป้องกันและแก้ไขผลกระทบต่อสิ่งแวดล้อมและมาตรการติดตามตรวจสอบผลกระทบต่อสิ่งแวดล้อมของโครงการ ในระยะดำเนินการ
โครงการโรงแรม สุพิชฌาย์ อควา รีสอร์ท ตั้งอยู่ที่ ถนนมะลิแก้ว ตำบลรัชฎา อำเภอเมืองภูเก็ต จังหวัดภูเก็ต

องค์ประกอบทางสิ่งแวดล้อม และคุณค่าต่างๆ	ผลกระทบต่อสิ่งแวดล้อมที่สำคัญ	มาตรการป้องกันและแก้ไข ผลกระทบต่อสิ่งแวดล้อม	มาตรการติดตามตรวจสอบ ผลกระทบต่อสิ่งแวดล้อม
<p>1.4 สภาพภูมิอากาศ อุตุนิยมวิทยา และ คุณภาพอากาศ</p>	<p>ผลกระทบทางด้านคุณภาพอากาศที่อาจจะเกิดขึ้นส่วนใหญ่มาจากการจราจรทั้งภายในและภายนอกโครงการ ก่อให้เกิดมลสารที่สำคัญ คือ ฝุ่นละออง และก๊าซคาร์บอนมอนอกไซด์ เนื่องจากบริเวณโครงการไม่มีถนนภายในโครงการ และที่จอดรถจะมีการปูลาดพื้นผิวปิดคลุมหน้าดินและปลูกต้นไม้ ไม่มีพื้นดินเปิดโล่งที่จะเป็นแหล่ง ทำให้เกิดฝุ่นละอองฟุ้งกระจาย ส่วนภายนอกโครงการอาจมีฝุ่นละอองได้บ้าง เนื่องจากอาคารโครงการอยู่ใกล้กับถนน ดังนั้น โครงการจึงได้ปลูกไม้ยืนต้นเป็นกำแพงธรรมชาติเพื่อลดและดูดซับปริมาณมลสารที่เกิดขึ้น จากถนนทำให้มีการฟุ้งกระจายของฝุ่นละอองในปริมาณที่น้อยมาก ก่อให้เกิดผลกระทบด้านลบในระดับต่ำ</p> <p>จากการคำนวณปริมาณมลพิษจากรถยนต์ภายในโครงการ (CO, HC, NOx, SOx, TSP และ PM10) ที่คำนวณได้มีปริมาณน้อยมาก และมีค่าไม่เกินมาตรฐานคุณภาพอากาศในบรรยากาศทั่วไปกำหนด และเมื่อรวมกับปริมาณมลพิษในอากาศในสภาวะแวดล้อมปัจจุบัน พบว่า ปริมาณของมลพิษที่รวมกัน แล้วยังไม่เกินกว่าค่ามาตรฐานคุณภาพอากาศทั่วไปกำหนดเช่นกัน แต่อย่างไรก็ตาม โครงการได้ออกแบบพื้นที่ส่วนภายในโครงการ มีปริมาณเพียงพอต่อผู้อยู่อาศัยในโครงการ และมีพื้นที่สวนอย่าง</p>	<ol style="list-style-type: none"> ควบคุมความเร็วของรถภายในโครงการ เช่น ป้ายจำกัดความเร็ว สันนูน เพื่อลดความเร็ว เพื่อไม่ให้เกิดการฟุ้งกระจายของฝุ่นละอองบนพื้นผิวถนน หมั่นดูแลรักษาความสะอาดบริเวณถนน พื้นที่ส่วนกลาง โดยอาจจะฉีดล้างถนนเป็นครั้งคราว ประชาสัมพันธ์ไม่ให้มีการติดเครื่องยนต์ขณะจอดรถภายในพื้นที่โครงการ กำหนดให้เจ้าหน้าที่รักษาความปลอดภัยคอยแจ้งเตือนให้ผู้ขับขี่ดับเครื่องยนต์ทุกครั้ง โครงการจัดให้มีชนิดพันธุ์ไม้ต่างๆบริเวณพื้นที่สีเขียวของโครงการที่มีคุณภาพกรองการฟุ้งกระจายของมลสารที่ปล่อยออกจากรถยนต์ ทั้งพันธุ์ไม้ประเภทไม้ยืนต้น ทรงสูง ไม้พุ่มใบหนา และกลุ่มไม้ทรงสูงใบหนา เพื่อช่วยในการดูดซับ CO จากยานพาหนะและเป็นม่านกันการฟุ้งกระจายของฝุ่นละอองและมลสารตลอดจนการให้ร่มเงาที่มีผลด้านการช่วยคายอากาศให้แก่พื้นที่บริเวณโดยรอบ โครงการมีพื้นที่สีเขียวเพื่อเพิ่มปริมาณก๊าซ O₂ ในอากาศด้วยพันธุ์ไม้ยืนต้นในโครงการ ติดตั้งป้ายเตือน “ห้ามติดเครื่องขณะจอดรถ” ในพื้นที่ 	<ol style="list-style-type: none"> ตรวจสอบพันธุ์ไม้ให้เจริญเติบโตงอกงาม สมบูรณ์อยู่เสมอ <u>สถานที่ตรวจสอบ</u> - บริเวณพื้นที่สีเขียว <u>ดัชนีที่ใช้ตรวจสอบ</u> - ชนิด จำนวน และความสมบูรณ์ของพรรณไม้ที่ปลูก <u>ความถี่ในการตรวจสอบ</u> - สัปดาห์ละ 1 ครั้ง ตลอดระยะดำเนินการ <u>ผู้รับผิดชอบ</u> - เจ้าของโครงการ ตรวจสอบสภาพการใช้งานของถนนภายในโครงการ <u>สถานที่ตรวจสอบ</u> - ถนนภายในโครงการ <u>ดัชนีที่ใช้ตรวจสอบ</u> - สภาพความชำรุด/เสียหาย <u>ความถี่ในการตรวจสอบ</u>



นายคุณากร ยอแสงรัตน์ และ นายประเสริฐ เทพละออง)
กรรมการผู้มีอำนาจลงนาม บริษัท ทรี แอนด์ เอิร์ธ พร็อพเพอร์ตี้ จำกัด

ลงชื่อ.....
(นายเจนณรงค์ สันสน)
บุคคลธรรมดาผู้มีสิทธิจัดทำรายงาน บริษัท เจต คอนซัลแตนท์ จำกัด

ตารางที่ 2 ผลกระทบต่อสิ่งแวดล้อมที่สำคัญ มาตรการป้องกันและแก้ไขผลกระทบสิ่งแวดล้อมและมาตรการติดตามตรวจสอบผลกระทบสิ่งแวดล้อมของโครงการ ในระยะดำเนินการ
โครงการโรงแรม สุปิขณาย์ อควา รีสอร์ท ตั้งอยู่ที่ ถนนมะลิแก้ว ตำบลรัชฎา อำเภอเมืองภูเก็ต จังหวัดภูเก็ต

องค์ประกอบทางสิ่งแวดล้อม และคุณค่าต่างๆ	ผลกระทบต่อสิ่งแวดล้อมที่สำคัญ	มาตรการป้องกันและแก้ไข ผลกระทบต่อสิ่งแวดล้อม	มาตรการติดตามตรวจสอบ ผลกระทบต่อสิ่งแวดล้อม
	<p>ยังยืนตามเกณฑ์กำหนดซึ่งพื้นที่สวนที่จัดไว้ นี้ยังสามารถช่วยดูดซับก๊าซคาร์บอนมอนนอกไซด์ที่เกิดจากไอเสียรถยนต์ในโครงการได้หมด ดังนั้น จะก่อให้เกิดผลกระทบมลพิษทางอากาศด้านลบในระดับต่ำ</p>	<p>จอตลอดของอาคาร และกำชับให้เจ้าหน้าที่ควบคุมดูแลอย่างเคร่งครัด</p> <p>8.ภายในโครงการให้เหมาะสมกับสภาพการจราจรภายนอก และจัดให้มีเจ้าหน้าที่อำนวยความสะดวกบริเวณทางเข้า-ออกโครงการ โดยเฉพาะในช่วงโม่งเร่งด่วน เข้า-เย็น เพื่อลดการระบายมลสารในอากาศจากการจราจร</p> <p>9.กรณีมีการเปลี่ยนแปลงมาตรการเจ้าของโครงการฯ จะต้องดำเนินการแจ้งขอความเห็นชอบจากหน่วยงานผู้อนุญาตก่อนดำเนินการ</p>	<p>- เดือนละ 1 ครั้ง</p> <p>ตลอดระยะดำเนินการ</p> <p>ผู้รับผิดชอบ</p> <p>- เจ้าของโครงการ</p>
<p>1.5 เสียง และความสั่นสะเทือน</p>	<p>1) เสียง เนื่องจากโครงการเป็นโรงแรม ระดับเสียงที่เกิดขึ้นจึงเป็นระดับเสียงที่เกิดขึ้นโดยทั่วไปในชีวิตประจำวัน จึงไม่มีกิจกรรมที่เป็นแหล่งกำเนิดเสียงที่สำคัญ สำหรับเสียงที่คาดว่าจะก่อให้เกิดการรบกวนผู้พักอาศัยที่อยู่ข้างเคียงจะเป็นเสียงจากการสัญจรของรถภายในโครงการในระยะการเข้า-ออกโครงการ ซึ่งการขับรดเข้า-ออกโครงการจะมีการจำกัดความเร็ว โดยจะจัดให้มียามรักษาการณ์คอยดูแล และป้ายให้ชะลอความเร็วของรถบนถนนภายในโครงการและลดเสียงจากการแล่นของรถยนต์ ซึ่งจะไม่ทำให้เกิดเสียงดัง อีกส่วนหนึ่งจะเกิดขึ้นจากระบบปรับอากาศ จึงต้องมีการจัดต้นไม้ในโครงการ เพื่อช่วยในการดูดซับ</p>	<p>1.ประชาสัมพันธ์ไม่ให้มีการติดเครื่องยนต์ในขณะที่จอดรถภายในพื้นที่โครงการ</p> <p>2.กำหนดให้เจ้าหน้าที่รักษาความปลอดภัยคอยแจ้งเตือนให้ผู้ขับรถยนต์ดับเครื่องยนต์ทุกครั้ง</p> <p>3.ผู้พักอาศัยต้องหลีกเลี่ยงกิจกรรมที่อาจก่อให้เกิดเสียงดังรบกวนห้องข้างเคียง หากมีกิจกรรมที่ทำให้เกิดเสียงดังรบกวนห้องข้างเคียง ต้องแจ้งให้ผู้อยู่อาศัยทราบล่วงหน้า</p> <p>4.ตรวจสอบดูแลสภาพของถนนที่เข้าสู่พื้นที่โครงการมิให้เกิดการชำรุด</p> <p>5.กำหนดความเร็วของรถที่วิ่งเข้าสู่พื้นที่โครงการ ให้ใช้</p>	<p>-</p>



.....
นายคุณากร ยอแสงรัตน์ และ นายประเสริฐ เทพละอง)

กรรมการผู้มีอำนาจลงนาม บริษัท ทรี แอนด์ เอิร์ธ พร็อพเพอร์ตี้ จำกัด

สิงหาคม 2562

70/171

ลงชื่อ.....



(นายเจนณรงค์ สันสน)

บุคคลธรรมดาผู้มีสิทธิจัดทำรายงาน บริษัท เจต คอนซัลแตนท์ จำกัด

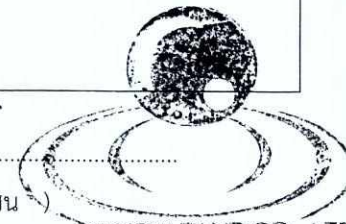

สิงหาคม 2562

ตารางที่ 2 ผลกระทบต่อสิ่งแวดล้อมที่สำคัญ มาตรการป้องกันและแก้ไขผลกระทบต่อสิ่งแวดล้อมและมาตรการติดตามตรวจสอบผลกระทบต่อสิ่งแวดล้อมของโครงการ ในระยะดำเนินการ
โครงการโรงแรม สุขิขฌาย์ อควา รีสอร์ท ตั้งอยู่ที่ ถนนมะลิแก้ว ตำบลรัชฎา อำเภอเมืองภูเก็ต จังหวัดภูเก็ต

องค์ประกอบทางสิ่งแวดล้อม และคุณค่าต่างๆ	ผลกระทบต่อสิ่งแวดล้อมที่สำคัญ	มาตรการป้องกันและแก้ไข ผลกระทบต่อสิ่งแวดล้อม	มาตรการติดตามตรวจสอบ ผลกระทบต่อสิ่งแวดล้อม
	<p>เสียงดังที่เกิดขึ้นให้ได้มากที่สุด ประกอบกับแนวเขตที่ดินรอบพื้นที่ที่มีการก่อสร้าง ซึ่งสามารถลดระดับเสียงลงได้</p> <p>นอกจากนี้ ผลจากการตรวจวัดระดับเสียงปัจจุบันของพื้นที่โครงการ ซึ่งตรวจวัดโดยบริษัท เอ็นไวรอนเมนท์ รีเสิร์ช แอนด์ เทคโนโลยี จำกัด เมื่อวันที่ 3 ถึงวันที่ 6 มีนาคม 2562 ตลอด 24 ชั่วโมง ต่อเนื่อง 3 วัน (ครอบคลุมวันปกติ 2 วันและวันหยุด 1 วัน) ค่าระดับเสียงเฉลี่ย 24 ชั่วโมง (Leq 24) เฉลี่ย 3 วัน เท่ากับ 51.50 dBA ซึ่งไม่เกินค่ามาตรฐาน (≤70 dBA) ตามประกาศคณะกรรมการสิ่งแวดล้อมแห่งชาติ ฉบับที่ 15 (พ.ศ. 2540) เรื่องกำหนดมาตรฐานระดับเสียงโดยทั่วไป ดังนั้น ค่าที่ตรวจวัดเสียงดังกล่าวจึงถือว่าเป็นค่าระดับเสียงปัจจุบันที่คาดว่าโครงการจะได้รับในระยะเปิดดำเนินการด้วย จึงคาดว่าระยะเปิดดำเนินการโครงการจะได้รับผลกระทบด้านเสียงจากบริเวณข้างเคียงอยู่ในระดับต่ำ</p> <p>2) ความสั่นสะเทือน แรงสั่นสะเทือนที่เกิดขึ้นจากรถยนต์ที่ใช้สัญจรของผู้ที่พักอาศัยในโครงการ ไม่มีแหล่งกำเนิดแรงสั่นสะเทือนที่สำคัญ ประกอบกับโครงการได้ออกแบบโครงสร้างอาคารมีความแข็งแรงและปลอดภัย รอบๆ อาคารมีการปลูกต้นไม้ซึ่งจะช่วยลดการสั่นสะเทือนที่เกิดจากการจราจร</p>	<p>ความเร็วไม่เกิน 30 กม./ชม.</p> <p>6.ติดป้ายประชาสัมพันธ์ห้ามใช้แตรในพื้นที่โครงการ เพื่อหลีกเลี่ยงการก่อให้เกิดเสียงดัง</p> <p>7.กรณีมีการเปลี่ยนแปลงมาตรการเจ้าของโครงการฯ จะต้องดำเนินการแจ้งขอความเห็นชอบจากหน่วยงานผู้อนุญาตก่อนดำเนินการ</p>	



[Signature]
 (นายคุณากร ยอแสงรัตน์ และ นายประเสริฐ เทพละออง)
 กรรมการผู้มีอำนาจลงนาม บริษัท ทรี แอนด์ เอิร์ธ พร็อพเพอร์ตี้ จำกัด

สิงหาคม 2562

ลงชื่อ..... *[Signature]*
 (นายเจนณรงค์ สันสน)
 บุคคลธรรมดาผู้มีสิทธิจัดทำรายงาน บริษัท เสด. คอนซัลแต้นท์ จำกัด CO.,LTD

สิงหาคม 2562

ตารางที่ 2 ผลกระทบต่อสิ่งแวดล้อมที่สำคัญ มาตรการป้องกันและแก้ไขผลกระทบสิ่งแวดล้อมและมาตรการติดตามตรวจสอบผลกระทบสิ่งแวดล้อมของโครงการ ในระยะดำเนินการ
โครงการโรงแรม สุขิขหมาย อควา รีสอร์ท ตั้งอยู่ที่ ถนนมะลิแก้ว ตำบลรัชฎา อำเภอมืองภูเก็ต จังหวัดภูเก็ต

องค์ประกอบทางสิ่งแวดล้อม และคุณค่าต่างๆ	ผลกระทบต่อสิ่งแวดล้อมที่สำคัญ	มาตรการป้องกันและแก้ไข ผลกระทบสิ่งแวดล้อม	มาตรการติดตามตรวจสอบ ผลกระทบสิ่งแวดล้อม
	บริเวณข้างเคียงไม่มีแหล่งกำเนิดแรงสั่นสะเทือนที่จะส่งผลกระทบต่อโครงการ		
2. ผลกระทบต่อทรัพยากรทางชีวภาพ			
2.1 ทรัพยากรชีวภาพทางบก	สำหรับทรัพยากรชีวภาพบนบกที่ได้จากการสำรวจในพื้นที่โครงการ พบว่า พื้นที่ที่เป็นที่ลาดชัน ไม่ปรากฏพืชพรรณที่สำคัญ เป็นเพียงพื้นที่ป่าผสม เช่น ต้นเหียง ต้นสะตอ ต้นมะม่วง ต้นมะพร้าว ต้นกระถิน เป็นต้น ซึ่งเป็นพันธุ์ไม้ที่พบเห็นได้ทั่วไป และบางส่วนถูกปลูกขึ้นเองเพื่อใช้ประโยชน์ และการเกิดขึ้นของโครงการไม่ได้ส่งผลกระทบต่อการดำรงชีวิตของพันธุ์ไม้และสัตว์แต่อย่างใด ดังนั้น ผลกระทบจากโครงการที่มีผลต่อทรัพยากรชีวภาพบนบกอยู่ในระดับต่ำ	1.หมั่นบำรุง ดูแลรักษาพื้นที่สีเขียวและต้นไม้ในโครงการให้อยู่ในสภาพสมบูรณ์ดีอยู่เสมอ 2.ดูแลระบบสาธารณูปโภคต่างๆ ของโครงการให้อยู่ในสภาพดีอยู่เสมอเพื่อป้องกันการส่งผลกระทบต่อพืชพรรณที่ปลูกไว้ในโครงการ 3.ต้องปลูกหญ้าคลุมดินในพื้นที่ว่างให้ได้มากที่สุด เพื่อช่วยรักษาหน้าดิน และเป็นการเพิ่มพื้นที่สีเขียว 4.ในบริเวณที่เป็นสนามหญ้า ต้องมีการปักป้ายห้ามเดินลัดสนาม หรือห้ามจอดรถ	-
2.2 ทรัพยากรชีวภาพทางน้ำ	จากการสำรวจภาคสนามของที่ปรึกษา พบว่า ในช่วงเปิดดำเนินการ โครงการมิได้ปล่อยน้ำทิ้งหรือทิ้งของเสียลงแหล่งน้ำผิวดินบริเวณใกล้เคียงแต่อย่างใด โดยน้ำทิ้งจากโครงการที่ผ่านการบำบัดแล้วมีคุณภาพตามมาตรฐานคุณภาพน้ำทิ้งจากอาคารประเภท ข. ดังนั้น ผลกระทบจากโครงการที่มีผลต่อทรัพยากรชีวภาพในน้ำอยู่ในระดับต่ำ	-	-



(Signature)
 (นายคุณากร ยอแสงรัตน์ และ นายประเสริฐ เทพละออง)
 กรรมการผู้มีอำนาจลงนาม บริษัท ทรี แอนด์ เอิร์ธ พร็อพเพอร์ตี้ จำกัด

สิงหาคม 2562

72/171

ลงชื่อ.....

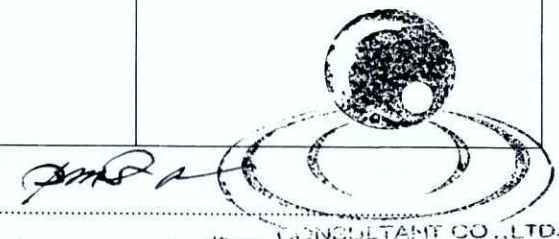

(นายเจนณรงค์ สิ้นสิน)

บุคคลธรรมดาผู้มีสิทธิจัดทำรายงาน บริษัท เจต คอนซัลแตนท์ จำกัด

สิงหาคม 2562

ตารางที่ 2 ผลกระทบต่อสิ่งแวดล้อมที่สำคัญ มาตรการป้องกันและแก้ไขผลกระทบต่อสิ่งแวดล้อมและมาตรการติดตามตรวจสอบผลกระทบต่อสิ่งแวดล้อมของโครงการ ในระยะดำเนินการ
โครงการโรงแรม สุปิชมาย์ อควา รีสอร์ท ตั้งอยู่ที่ ถนนมะลิแก้ว ตำบลรัชฎา อำเภอเมืองภูเก็ต จังหวัดภูเก็ต

องค์ประกอบทางสิ่งแวดล้อม และคุณค่าต่างๆ	ผลกระทบต่อสิ่งแวดล้อมที่สำคัญ	มาตรการป้องกันและแก้ไข ผลกระทบต่อสิ่งแวดล้อม	มาตรการติดตามตรวจสอบ ผลกระทบต่อสิ่งแวดล้อม
2.3 ทรัพยากรทางทะเล	<p>1. การประเมินสถานภาพปะการัง สำหรับพื้นที่โครงการตั้งอยู่ในพื้นที่ตำบลรัชฎา อยู่บริเวณ ทางด้านทิศตะวันออก ความลึกของพื้นผิวทะเลความลาดเทน้อย ลักษณะพื้นทะเลเป็นเลนโคลน และเลนปนทราย ไม่ปรากฏแนว ปะการัง แต่จะพบแนวปะการังที่ใกล้ที่สุด คือ บริเวณเกาะสิเหร่ พื้นที่แนวปะการัง ประมาณ 287 ไร่ ห่างจากพื้นที่โครงการ ประมาณ เมตร 2 กิโลเมตร ปะการังที่พบเห็น ได้แก่ ปะการัง โขด, ปะการังรังผึ้ง, ปะการังวงแหวน, ปะการังช่องเหลี่ยม, ปะการังดอกไม้ทะเล, ปะการังเขากวาง, ปะการังกาแล็กซี เป็น ต้น โดยสถานภาพปะการังเสียหายมาก ส่วนพื้นที่โครงการฯไม่ ปรากฏแนวปะการังแต่อย่างใด ดังนั้น การเกิดขึ้นของโครงการ ส่งผลกระทบต่อปะการังอยู่ในระดับต่ำ</p> <p>2. การประเมินสถานภาพหญ้าทะเล จากการสำรวจระหว่างปี พ.ศ. 2557-2559 พบว่า หญ้าทะเล บางแหล่งในจังหวัดภูเก็ต จะพบบริเวณฝั่งตะวันออกของเกาะ ความลึกของพื้นผิวทะเลความลาดเทน้อย ลักษณะพื้นทะเลเป็น เลนโคลน และเลนปนทราย พื้นที่แนวหญ้าทะเล ประมาณ 12 ไร่ โดยจะพบแนวหญ้าทะเลที่ใกล้ที่สุด คือ บริเวณแหลมทับผ้า ห่างจากพื้นที่โครงการ ประมาณ เมตร 800 เมตร หญ้าทะเลที่</p>	<p>1.ห้ามระบายน้ำเสียและน้ำฝนออกสู่ทะเลโดยตรงอย่าง เด็ดขาด</p> <p>2.ปฏิบัติตามมาตรการลดผลกระทบด้านกายภาพให้มาก ที่สุดเพื่อลดผลกระทบต่อทรัพยากรชีวภาพในน้ำ</p> <p>3.ติดตั้งระบบบำบัดน้ำเสียแบบเติมอากาศ หรือระบบที่ เทียบเท่าเพื่อบำบัดน้ำจากกิจกรรมของผู้พักอาศัยใน โครงการฯ ก่อนระบายออกสู่ระบบระบายน้ำ</p> <p>4.ตรวจสอบคุณภาพน้ำเสียหลังทำการบำบัดเพื่อตรวจสอบ ประสิทธิภาพของระบบบำบัดน้ำเสียบริเวณบ่อตรวจ คุณภาพน้ำรวมของโครงการ</p> <p>5.กรณีมีการเปลี่ยนแปลงมาตรการเจ้าของโครงการฯ จะต้องดำเนินการแจ้งขอความเห็นชอบจากหน่วยงานผู้ อนุญาตก่อนดำเนินการ</p>	<p>ตรวจสอบคุณภาพของน้ำทะเลหน้า โครงการให้อยู่ในสภาพที่อยู่เสมอ หาก มีปัญหาต้องแก้ไขโดยเร่งด่วน</p> <p><u>สถานที่ตรวจสอบ</u></p> <ul style="list-style-type: none"> - น้ำทะเลหน้าโครงการ - <u>ดัชนีที่ใช้ตรวจสอบ</u> - คุณภาพน้ำทะเล - <u>ความถี่ในการตรวจสอบ</u> - 1 ปี/ครั้ง <p>ตลอดระยะดำเนินการ</p> <p><u>ผู้รับผิดชอบ</u></p> <ul style="list-style-type: none"> - เจ้าของโครงการ



(นายคุณากร ยอแสงรัตน์ และ นายประเสริฐ เทพละอง)
กรรมการผู้มีอำนาจลงนาม บริษัท ทรี แอนด์ เอิร์ธ พร็อพเพอร์ตี้ จำกัด

สิงหาคม 2562

73/171

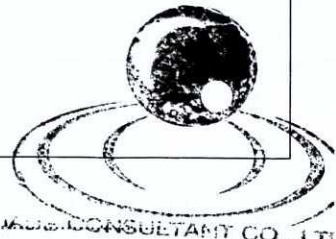

ลงชื่อ..... (นายเจนณรงค์ สันสน)

บุคคลธรรมดาผู้มีสิทธิจัดทำรายงาน บริษัท เจต คอนซัลแตนท์ จำกัด

สิงหาคม 2562

ตารางที่ 2 ผลกระทบต่อสิ่งแวดล้อมที่สำคัญ มาตรการป้องกันและแก้ไขผลกระทบต่อสิ่งแวดล้อมและมาตรการติดตามตรวจสอบผลกระทบต่อสิ่งแวดล้อมของโครงการ ในระยะดำเนินการ
โครงการโรงแรม สุปิชมาย์ อควา รีสอร์ท ตั้งอยู่ที่ ถนนมะลิแก้ว ตำบลรัชฎา อำเภอเมืองภูเก็ต จังหวัดภูเก็ต

องค์ประกอบทางสิ่งแวดล้อม และคุณค่าต่างๆ	ผลกระทบต่อสิ่งแวดล้อมที่สำคัญ	มาตรการป้องกันและแก้ไข ผลกระทบต่อสิ่งแวดล้อม	มาตรการติดตามตรวจสอบ ผลกระทบต่อสิ่งแวดล้อม
	<p>พบเห็น ได้แก่ หญ้าชะเงาหรือหญ้าใบมะกรูด หรือหญ้าอำพัน (Halophila ovalis), หญ้าชะเงาใบเล็ก (Halophila minor), หญ้าชะเงาใบมน (Cymodocea rotundata), หญ้าชะเงา- ใบฟันเลื่อย (Cymodocea serrulata) และหญ้าชะเงาเต่า (Thalassia hemprichii), หญ้ากูดข่อยทะเล (Halodule uninervis), หญ้ากูดข่อยเข็ม (Halodule pinifolia) และหญ้าคาทะเล (Enhalus acorides) เป็นต้น โดยสถานภาพคงสภาพตามธรรมชาติ แต่อย่างไรก็ตาม จากแผนที่แหล่งหญ้าทะเล พบว่าพื้นที่โครงการไม่ปรากฏหญ้าทะเลแต่อย่างใด ดังนั้น การเกิดขึ้นของโครงการส่งผลกระทบต่อหญ้าทะเลอยู่ในระดับต่ำ</p>		

3. ผลกระทบต่อคุณค่าการใช้ประโยชน์ของมนุษย์

3.1 การใช้น้ำ

1) ปริมาณน้ำใช้ของโครงการ
ปริมาณความต้องการใช้น้ำ ประมาณ 71.96 ลูกบาศก์เมตร/วัน หรือ ประมาณ 6.00 ลูกบาศก์เมตร/ชั่วโมง

2) ระบบจ่ายน้ำและการสำรองน้ำ
โครงการฯ ออกแบบให้มีท่อรับน้ำจากการประปาส่วนภูมิภาค จังหวัดภูเก็ตบริเวณทางทิศตะวันออกด้านหน้าโครงการฯ และรถจำหน่ายน้ำไว้บริเวณริมถนนสาธารณะด้านหน้าโครงการฯ

1.จัดให้มีบ่อเก็บน้ำสำรองบริเวณชั้นใต้ดินของอาคาร โดยจะแบ่งออกเป็น 2 ถัง ได้แก่ ถังเก็บน้ำดิน และถังเก็บน้ำดี

2.จัดให้มีชั้นตอนวิธีการล้างถังเก็บน้ำสำรอง/ระบบกรองน้ำภายในโครงการ เพื่อสุขภาพที่ดีของผู้พักอาศัยในโครงการ ดังนี้

(2.1) ปิดวาล์วทางท่อน้ำเข้าถังเก็บน้ำสำรองรวมทั้งปั้มน้ำ และเปิดรูน้ำตรงข้างล่างถังที่เป็นท่อสำหรับระบายตะกอน

(2.2) เปิดน้ำในถังทิ้ง โดยน้ำทิ้งดังกล่าวที่ได้จะนำไปใช้ล้าง

1.ตรวจดูรอยรั่วซึมของระบบท่อส่งน้ำ และระบบจ่ายน้ำประปา หากพบให้รีบแก้ไขโดยทันที

สถานที่ตรวจสอบ

- ระบบท่อจ่ายน้ำ
- ดัชนีที่ใช้ตรวจสอบ
- ความสามารถด้านวิศวกรรมประปา



[Signature]
(นายคุณากร ยอแสงรัตน์ และ นายประเสริฐ เทพละออง)
กรรมการผู้มีอำนาจลงนาม บริษัท ทรี แอนด์ เอิร์ธ พร็อพเพอร์ตี้ จำกัด

[Signature]
ลงชื่อ.....
(นายเจนณรงค์ สันสนธิ) CONSULTANT CO., LTD

บุคคลธรรมดาผู้มีสิทธิจัดทำรายงาน บริษัท เจต คอนซัลแตนท์ จำกัด

ตารางที่ 2 ผลกระทบต่อสิ่งแวดล้อมที่สำคัญ มาตรการป้องกันและแก้ไขผลกระทบสิ่งแวดล้อมและมาตรการติดตามตรวจสอบผลกระทบสิ่งแวดล้อมของโครงการ ในระยะดำเนินการ
โครงการโรงแรม สุพิชฌาย์ อควา รีสอร์ท ตั้งอยู่ที่ ถนนมะลิแก้ว ตำบลรัชฎา อำเภอเมืองภูเก็ต จังหวัดภูเก็ต

องค์ประกอบทางสิ่งแวดล้อม และคุณค่าต่างๆ	ผลกระทบต่อสิ่งแวดล้อมที่สำคัญ	มาตรการป้องกันและแก้ไขผลกระทบสิ่งแวดล้อม	มาตรการติดตามตรวจสอบผลกระทบสิ่งแวดล้อม
	<p>โดยหัวรับน้ำใช้ ขนาด \varnothing 4x2.5x2.5 นิ้ว เพื่อรับน้ำเข้ามาเก็บยังถังเก็บน้ำใต้ดิน จำนวน 2 บ่อ ได้แก่</p> <ul style="list-style-type: none"> - ระบบจ่ายน้ำหลัก จากการออกแบบระบบสำรองน้ำใช้เฉพาะน้ำดีของโครงการฯ จะมี ประมาณ 100 ลูกบาศก์เมตร สามารถสำรองน้ำใช้ที่คาดว่าจะเกิดขึ้น 71.96 ลูกบาศก์เมตร ได้ $100/71.96 = 1.38$ วัน ทั้งนี้ การใช้น้ำของโครงการจึงส่งผลกระทบต่อการใช้ของชุมชนและความเพียงพอของน้ำใช้โครงการอยู่ในระดับต่ำ - ระบบการจ่ายน้ำดับเพลิง มีปริมาณน้ำสำรองดับเพลิงที่ต้องการเท่ากับ 54 ลูกบาศก์เมตร ส่วนโครงการฯ มีปริมาณน้ำสำรอง 100 ลูกบาศก์เมตร สามารถสำรองน้ำดับเพลิงได้นาน 55.20 นาที ทั้งนี้ รัลดับเพลิงของหน่วยป้องกัน และบรรเทาสาธารณภัยของเทศบาลตำบลรัชฎา สามารถเข้ามาให้ความช่วยเหลือได้ภายใน 30 นาที <p>3) ระบบกรองน้ำใช้</p> <p>ทางโครงการฯ ให้บริการน้ำประปาซึ่งได้มาตรฐานคุณภาพน้ำเพื่อการบริโภค อย่างไรก็ตามในกรณีที่เกิดปัญหาน้ำใช้ไม่เพียงพอ ทางโครงการฯ จะดำเนินการจัดหาน้ำดิบเพื่อเติมเข้าระบบ โดยติดตั้งระบบกรองน้ำใช้ซึ่งมีหน้าที่กรองตะกอน กลิ่น</p>	<p>ถนน รตน้ำต้นไม้ เป็นต้น</p> <p>(2.3) เมื่อน้ำหมดถัง อาจจะใช้แปรงขัดกันถังและฉีดน้ำไล่ตะกอน หรือจะใช้วิธีการฉีดน้ำด้วยแรงดันสูงทำความสะอาด</p> <p>(2.4) ใช้เครื่องไล่น้ำเป่าให้ถึงน้ำสำรองแห่งโดยเร็วแล้วจึงปล่อยน้ำเข้าให้เรียบร้อย</p> <p>3.กำหนดช่วงเวลาที่กำลังถังเก็บน้ำสำรอง/ระบบกรองน้ำให้อยู่ในช่วงเวลาที่ผู้พักอาศัยส่วนใหญ่ออกไปข้างนอก เพื่อให้กระทบต่อผู้พักอาศัยให้น้อยที่สุด</p> <p>4.ประกาศแจ้งเจ้าหน้าที่/พนักงานในโครงการ ให้ทราบถึงวัน เวลา และอาคารที่จะล้างถังเก็บน้ำสำรอง/ระบบกรองน้ำทุกครั้ง</p> <p>มาตรการล้างทำความสะอาดถังเก็บน้ำสำรอง และฝาลังเก็บน้ำสำรอง เพื่อสุขภาพอนามัยที่ดีของผู้พักอาศัยภายในอาคาร</p> <p>1. จัดให้มีขั้นตอนวิธีการล้างถังเก็บน้ำสำรองภายในโครงการ เพื่อสุขภาพที่ดีของผู้พักอาศัยในโครงการ ดังนี้</p> <p>1.1 ปัดवालทางท่อน้ำเข้าถังเก็บน้ำสำรองรวมทั้งบ้มน้ำ และเปิดรูน้ำตรงข้างล่างถังที่เป็นท่อสำหรับระบายตะกอน</p>	<p>ความถี่ เดือนละ 1 ครั้ง</p> <p>ตลอดระยะดำเนินการ</p> <p>2.ตรวจสอบความสะอาดของถังเก็บน้ำสำรอง</p> <p><u>สถานที่ตรวจสอบ</u></p> <ul style="list-style-type: none"> - ถังเก็บน้ำใต้ดิน <p><u>ดัชนีที่ใช้ตรวจสอบ</u></p> <ul style="list-style-type: none"> - ความสะอาด <p><u>ความถี่</u></p> <ul style="list-style-type: none"> - 6 เดือน/ครั้ง <p>ตลอดระยะดำเนินการ</p> <p>3.ตรวจสอบคุณภาพน้ำใช้ภายในถังเก็บน้ำใต้ดิน</p> <p><u>สถานที่ตรวจสอบ</u></p> <ul style="list-style-type: none"> - ถังเก็บน้ำใต้ดิน <p><u>ดัชนีที่ใช้ตรวจสอบ</u></p> <ul style="list-style-type: none"> - มาตรฐานน้ำประปา <p>แบบที่เรียก</p> <p><u>ความถี่</u></p>



(นายคุณากร ยอแสงรัตน์ และ นายประเสริฐ เทพละออง)

กรรมการผู้มีอำนาจลงนาม บริษัท ทรี แอนด์ เอิร์ธ พร็อพเพอร์ตี้ จำกัด

สิงหาคม 2562

75/171

ลงชื่อ.....

..... CONSULTANT CO., LTD

(นายเจนณรงค์ สันสิน)

บุคคลธรรมดาผู้มีสิทธิจัดทำรายงาน บริษัท เจต คอนซัลแตนท์ จำกัด

สิงหาคม 2562

ตารางที่ 2 ผลกระทบต่อสิ่งแวดล้อมที่สำคัญ มาตรการป้องกันและแก้ไขผลกระทบต่อสิ่งแวดล้อมและมาตรการติดตามตรวจสอบผลกระทบต่อสิ่งแวดล้อมของโครงการ ในระยะดำเนินการ
โครงการโรงแรม สุพิชฌาย์ อควา รีสอร์ท ตั้งอยู่ที่ ถนนมะลิแก้ว ตำบลรัชฎา อำเภอเมืองภูเก็ต จังหวัดภูเก็ต

องค์ประกอบทางสิ่งแวดล้อม และคุณค่าต่างๆ	ผลกระทบต่อสิ่งแวดล้อมที่สำคัญ	มาตรการป้องกันและแก้ไข ผลกระทบต่อสิ่งแวดล้อม	มาตรการติดตามตรวจสอบ ผลกระทบต่อสิ่งแวดล้อม
	<p>สี คลอรีน ความขุ่น สิ่งสกปรกที่ปะปนมากับน้ำ มีวาล์วหลายตัว ใช้สารกรอง เช่น สารกรองคาร์บอน เพื่อกรองน้ำให้มีความใส สะอาดก่อนจ่ายเข้าไปสู่อาคาร โดยระบบกรองน้ำใช้ควร พิจารณาระบบที่ประกอบไปด้วยส่วนต่างๆ</p>	<p>1.2 เปิดน้ำในถังทิ้ง โดยน้ำทิ้งดังกล่าวที่ได้จะนำไปใช้ล้าง ถนน รดน้ำต้นไม้ เป็นต้น</p> <p>1.3 เมื่อน้ำหมดถัง อาจจะใช้แปรงขัดกันถังและฉีดน้ำไล่ ตะกอน หรือจะใช้วิธีการฉีดน้ำด้วยแรงดันสูงทำความสะอาด สะอาด</p> <p>1.4 ใช้เครื่องไล่น้ำเป่าให้ถึงน้ำสำรองแห้งโดยเร็วแล้วจึง ปล่อยน้ำเข้าให้เรียบร้อย</p> <p>2. กำหนดช่วงเวลาที่ตั้งถังเก็บน้ำสำรองให้อยู่ในช่วงเวลา ที่ผู้พักอาศัยส่วนใหญ่ออกไปข้างนอก เพื่อให้กระทบต่อผู้ พักอาศัยให้น้อยที่สุด</p> <p>3. ประกาศแจ้งเจ้าหน้าที่/พนักงานในโครงการ ให้ทราบถึง วัน เวลา และอาคารที่จะล้างถังเก็บน้ำสำรองทุกครั้ง</p> <p>4. กำหนดให้มีการล้างถังเก็บน้ำสำรองอย่างน้อย 6 เดือน ต่อครั้ง</p> <p>5. จัดให้มีฝาล้างถังเก็บน้ำสำรอง จำนวน 2 ฝาล้าง เพื่ออำนวยความสะดวก ในการทำความสะดวกถังเก็บน้ำสำรอง</p> <p>6. กรณีมีการเปลี่ยนแปลงมาตรการเจ้าของโครงการฯ จะต้องดำเนินการแจ้งขอความเห็นชอบจากหน่วยงานผู้ อนุญาตก่อนดำเนินการ</p>	<p>- 6 เดือน/ครั้ง</p> <p>ตลอดระยะดำเนินการ</p> <p>4.ตรวจวัดค่าคลอรีนอิสระคงเหลือของ ถังเก็บน้ำสำรอง</p> <p><u>สถานที่ตรวจสอบ</u></p> <p>- ระบบปรับปรุงคุณภาพน้ำใช้ <u>ดัชนีที่ใช้ตรวจสอบ</u></p> <p>- ความสะอาดของถังน้ำสำรอง <u>ความถี่</u></p> <p>- 1 เดือน/ครั้ง</p> <p>ตลอดระยะดำเนินการ</p>



(นายคุณากร ยอแสงรัตน์ และ นายประเสริฐ เทพละออง)

กรรมการผู้มีอำนาจลงนาม บริษัท ทรี แอนด์ เอิร์ธ พร็อพเพอร์ตี้ จำกัด

สิงหาคม 2562

76/171

ลงชื่อ.....

(นายเจนณรงค์ สันสนิบัว)

บุคคลธรรมดาผู้มีสิทธิจัดทำรายงาน บริษัท เจต คอนซัลแตนท์ จำกัด

สิงหาคม 2562

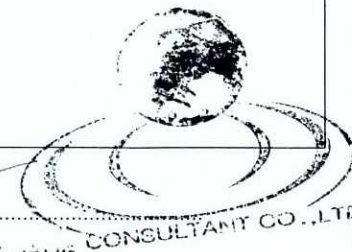

ตารางที่ 2 ผลกระทบต่อสิ่งแวดล้อมที่สำคัญ มาตรการป้องกันและแก้ไขผลกระทบสิ่งแวดล้อมและมาตรการติดตามตรวจสอบผลกระทบสิ่งแวดล้อมของโครงการ ในระยะดำเนินการ
โครงการโรงแรม สุพิขมัย อควา รีสอร์ท ตั้งอยู่ที่ ถนนมะลิแก้ว ตำบลรัชฎา อำเภอเมืองภูเก็ต จังหวัดภูเก็ต

องค์ประกอบทางสิ่งแวดล้อม และคุณค่าต่างๆ	ผลกระทบต่อสิ่งแวดล้อมที่สำคัญ	มาตรการป้องกันและแก้ไข ผลกระทบต่อสิ่งแวดล้อม	มาตรการติดตามตรวจสอบ ผลกระทบต่อสิ่งแวดล้อม
3.2 การจัดการน้ำเสียและสิ่งปฏิกูล	<p>1) การประเมินประสิทธิภาพระบบบำบัดน้ำเสีย มีปริมาณน้ำเสียจากโครงการ ประมาณ 85.03 ลูกบาศก์เมตร/วัน</p> <p>- เลือกใช้ระบบบำบัดน้ำเสียแบบเติมอากาศชนิดที่มีตัวกลางยึดเกาะ เป็นกระบวนการบำบัดน้ำโสโครกแบบ ACTIVATED SLUDGE แบบสื่อชีวภาพเติมอากาศ คือการใช้ออกซิเจนเข้าไปเลี้ยงตะกอนแบคทีเรีย ให้ทำปฏิกิริยาทางชีวเคมีย่อยสลายตัวเองเรื่อยไปจึงไม่ต้องสูบลมบ่อยๆ มีขนาด 2 ลูกบาศก์เมตร จำนวน 9 ถัง และ ขนาด 8 ลูกบาศก์เมตร จำนวน 12 ถัง ทำการติดตั้งประจำอาคาร สำหรับการออกแบบให้เหมาะสมและเพียงพอกับปริมาณน้ำเสียที่เกิดขึ้น โดยมีค่า BOD ของน้ำเสียเข้าระบบบำบัดน้ำเสีย 250 มิลลิกรัม/ลิตร และน้ำทิ้งที่ผ่านการบำบัดจะมีค่า BOD ไม่เกิน 20 มิลลิกรัม/ลิตร มีรายละเอียด</p> <p>- เลือกใช้ระบบบำบัดน้ำเสียรวมชนิดเติมอากาศระบบเลี้ยงตะกอนเวียนกลับ ขนาด 5 ลูกบาศก์เมตร จำนวน 1 ถัง ทำการติดตั้งประจำแต่ละอาคารร้านอาหาร จำนวน 1 ชุด สำหรับการออกแบบให้เหมาะสมและเพียงพอกับปริมาณน้ำเสียที่เกิดขึ้น โดยมีค่า BOD ของน้ำเสียเข้าระบบบำบัดน้ำเสีย 250 มิลลิกรัม/ลิตร และน้ำทิ้งที่ผ่านการบำบัดจะมีค่า BOD ไม่เกิน 20</p>	<p>1.ชนิดของระบบบำบัดน้ำเสียที่ทางโครงการเลือกใช้ต้องมีค่าและเกณฑ์การออกแบบเป็นไปตามข้อกำหนด</p> <p>2.ควบคุมคุณภาพน้ำทิ้งให้คุณภาพอยู่ในมาตรฐานน้ำทิ้งอาคารตามประกาศกระทรวงทรัพยากรธรรมชาติและ พ.ศ. 2548 เรื่องกำหนดมาตรฐานควบคุมการระบายน้ำทิ้งจากอาคารบางประเภทและบางขนาด ประกาศในราชกิจจานุเบกษา เล่มที่ 122 ตอนที่ 125ง วันที่ 29 ธันวาคม 2548 จนมีคุณภาพน้ำทิ้งประเภท ข ซึ่งกำหนดให้มีค่าบีโอดีในน้ำทิ้งไม่เกิน 30 มิลลิกรัม/ลิตร ซึ่งเป็นไปตามข้อกำหนดดังกล่าว</p> <p>3.กำหนดให้มีการสุบกากตะกอนทุกปีโดยใช้บริการสุบสิ่งปฏิกูลจากบริษัทเอกชนที่ได้รับอนุญาต</p> <p>4.จัดให้มีพนักงานตักไขมันทุกวันไปกำจัด เพื่อป้องกันการอุดตัน โดยนำไปตากแห้งก่อนจะนำไปทิ้งในหลุมฝังกลบของโครงการ</p> <p>5.กำหนดให้ล้างบ่อดักไขมันทุก 6 เดือน</p> <p>6.จัดให้มีเจ้าหน้าที่เทคนิคดูแลการเดินระบบบำบัดน้ำเสียให้มีประสิทธิภาพดีอยู่เสมอ</p> <p>7.ติดตั้งมาตรวัดไฟฟ้าในส่วนของระบบบำบัดน้ำเสียแยก</p>	<p>1.ตรวจสอบคุณภาพน้ำทิ้ง</p> <p><u>สถานที่ตรวจสอบ</u></p> <p>- บริเวณบ่อตรวจคุณภาพน้ำทิ้งหลังออกจากระบบบำบัดน้ำเสีย</p> <p><u>ดัชนีตรวจสอบคุณภาพน้ำทิ้ง</u></p> <p>- ความเป็นกรดและด่าง (pH)</p> <p>- บีโอดี (BOD)</p> <p>- สารแขวนลอย (Suspended solids)</p> <p>- ซัลไฟด์ (Sulfide)</p> <p>- สารที่ละลายได้ทั้งหมด (Total dissolved solids)</p> <p>- ตะกอนหนัก (Settleable solids)</p> <p>- ไขมันและไขมัน (Fat oil and grease)</p> <p>- ทีเคเอ็น (TKN)</p> <p><u>ความถี่ในการตรวจสอบ</u></p> <p>- 1 เดือน/ครั้ง</p>



นายคุณากร ยอแสงรัตน์ และ นายประเสริฐ เทพละออง)
กรรมการผู้มีอำนาจลงนาม บริษัท ทรี แอนด์ เอิร์ธ พร็อพเพอร์ตี้ จำกัด

สิงหาคม 2562

77/171

ลงชื่อ.....

(นายเจนณรงค์ สันสูงเนิน) CONSULTANT CO., LTD.

บุคคลธรรมดาผู้มีสิทธิจัดทำรายงาน บริษัท เจต คอนซัลแตนท์ จำกัด

สิงหาคม 2562

ตารางที่ 2 ผลกระทบต่อสิ่งแวดล้อมที่สำคัญ มาตรการป้องกันและแก้ไขผลกระทบสิ่งแวดล้อมและมาตรการติดตามตรวจสอบผลกระทบสิ่งแวดล้อมของโครงการ ในระยะดำเนินการ
โครงการโรงแรม สุปิขฌาย์ อควา รีสอร์ทฯ ตั้งอยู่ที่ ถนนมะลิแก้ว ตำบลรัชฎา อำเภอเมืองภูเก็ต จังหวัดภูเก็ต

องค์ประกอบทางสิ่งแวดล้อม และคุณค่าต่างๆ	ผลกระทบต่อสิ่งแวดล้อมที่สำคัญ	มาตรการป้องกันและแก้ไข ผลกระทบสิ่งแวดล้อม	มาตรการติดตามตรวจสอบ ผลกระทบสิ่งแวดล้อม
	<p>มิลลิกรัม/ลิตร</p> <p>ดังนั้น ผลกระทบจากน้ำเสียที่จะส่งผลกระทบต่อพื้นที่ข้างเคียง จึงอยู่ในระดับต่ำ</p> <p>2) ประเมินการกำจัดกากตะกอนและไขมัน</p> <p>- เพื่อรักษาประสิทธิภาพของระบบบำบัดน้ำเสีย จึงกำหนดให้โครงการสูบน้ำจากถังเก็บกากตะกอนไปกำจัดทุกๆ 2 เดือน/ครั้ง โดยสูบน้ำออกประมาณ 1/3 ของปริมาณถัง หรือสูบน้ำออกประมาณ 0.5 ลูกบาศก์เมตร/ครั้ง โดยโครงการสามารถขอความร่วมมือจากเทศบาลตำบลรัชฎา หรือเอกชนที่ให้บริการดูดกากตะกอนเข้ามาเพื่อดำเนินกำจัดกากตะกอน</p> <p>- การกำจัดกากไขมัน : โครงการจะกำจัดกากไขมันออกจากบ่อดักไขมันทุกวัน โดยกากดักไขมันที่เกิดขึ้นใสในกระถางดินเผา ก่อนนำไปฝังแดดให้แห้ง โดยกากไขมันที่แห้งแล้วให้นำใส่ถุงดำแล้วมัดปากถุงให้สนิทก่อนนำไปทิ้งในถังมูลฝอยแห้งในห้องพักมูลฝอยรวม เพื่อรอการกำจัดต่อไป</p> <p>3) การจัดการ Aerosol จากระบบบำบัดน้ำเสีย</p> <p>โครงการเลือกใช้การกำจัด Aerosol โดยอาศัยการดูดซับของดินและแบคทีเรียที่อยู่ในดิน ซึ่งใช้บ่อดินขนาดพื้นที่ 1.00 ตารางเมตร ที่ระดับดินลึก 0.40 เมตร ประจำระบบบำบัดน้ำเสียแต่ละ</p>	<p>นอกจากส่วนอื่นๆ</p> <p>8.จัดให้มีการดำเนินการกันดินในบริเวณพื้นที่บ่อมีเทนให้มีขอบเขตที่ชัดเจน</p> <p>9.ปลูกต้นไม้ประเภทคลุมดิน พืชที่อายุสั้น เช่น หญ้า พืชตระกูลถั่ว เป็นต้น บริเวณบ่อมีเทน</p> <p>10.กำหนดให้มีการเปลี่ยนหน้าดินบริเวณบ่อมีเทนทุกปี</p> <p>11.จัดให้มีระบบรดน้ำต้นไม้บนหน้าดินที่ใช้เป็นบ่อมีเทน โดยใช้ระบบตั้งเวลาในการรดน้ำ คือช่วงเช้าและช่วงเย็น</p> <p>12.จัดให้มีการตรวจสอบระบบท่อที่ใช้ระบายก๊าซมีเทนที่อยู่ใต้ดินทุกๆ 6 เดือน</p> <p>13.รณรงค์ประชาสัมพันธ์ไม่ให้มีการทิ้งวัสดุที่ย่อยสลายไม่ได้ลงในโถส้วม เช่น ผ้าอนามัย ถุงพลาสติก เป็นต้น อันเป็นสาเหตุทำให้ประสิทธิภาพของระบบบำบัดน้ำเสียลดลงเกิดการอุดตัน</p> <p>14.กรณีที่ระบบบำบัดน้ำเสียเกิดการเสียหาย ให้โครงการดำเนินการแก้ไขทันที</p> <p>15.กรณีมีการเปลี่ยนแปลงมาตรการเจ้าของโครงการฯ จะต้องดำเนินการแจ้งขอความเห็นชอบจากหน่วยงานผู้อนุญาตก่อนดำเนินการ</p>	<p>ตลอดระยะดำเนินการ</p> <p><u>ผู้รับผิดชอบ</u></p> <p>- เจ้าของโครงการ</p> <p>2.ตรวจสอบการสูบน้ำจากตะกอน</p> <p><u>สถานที่ตรวจสอบ</u></p> <p>- บ่อกักตะกอน/ถังกรอง</p> <p><u>ดัชนีที่ใช้ตรวจสอบ</u></p> <p>- ความถี่ในการสูบน้ำจากตะกอน</p> <p><u>ความถี่</u></p> <p>- 2 ปี/ครั้ง ตลอดระยะดำเนินการ</p>



My

(นายคุณากร ยอแสงรัตน์ และ นายประเสริฐ เทพละออง)
กรรมการผู้มีอำนาจลงนาม บริษัท ทรี แอนด์ เอิร์ธ พร็อพเพอร์ตี้ จำกัด

สิงหาคม 2562

78/171

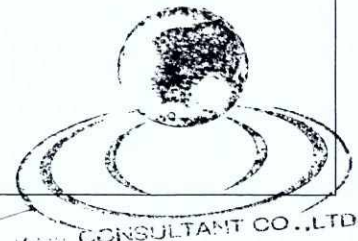

ลงชื่อ..... *[Signature]*

(นายเจนณรงค์ สันสน)

บุคคลธรรมดาผู้มีสิทธิจัดทำรายงาน บริษัท เจต คอนซัลแตนท์ จำกัด

สิงหาคม 2562

ตารางที่ 2 ผลกระทบต่อสิ่งแวดล้อมที่สำคัญ มาตรการป้องกันและแก้ไขผลกระทบสิ่งแวดล้อมและมาตรการติดตามตรวจสอบผลกระทบสิ่งแวดล้อมของโครงการ ในระยะดำเนินการ
โครงการโรงแรม สุปิซมัย อควา รีสอร์ท ตั้งอยู่ที่ ถนนมะลิแก้ว ตำบลรัชฎา อำเภอเมืองภูเก็ต จังหวัดภูเก็ต

องค์ประกอบทางสิ่งแวดล้อม และคุณค่าต่างๆ	ผลกระทบต่อสิ่งแวดล้อมที่สำคัญ	มาตรการป้องกันและแก้ไข ผลกระทบสิ่งแวดล้อม	มาตรการติดตามตรวจสอบ ผลกระทบสิ่งแวดล้อม
	<p>จุด ซึ่งจากรายการคำนวณ พบว่า ปริมาณ Aerosol มีความเร็วในการไหลผ่านชั้นดิน คือ 0.032 เมตร/วินาที</p> <p>4) การกำจัดก๊าซมีเทน</p> <p>จากรายการคำนวณปริมาณก๊าซมีเทนที่เกิดจากระบบบำบัดน้ำเสียบริเวณอาคารห้องพัก และห้องครัว พบว่า มีก๊าซมีเทนเกิดขึ้น คือ 1.08 กิโลกรัม CH₄/วัน โครงการเลือกใช้วิธีบำบัดโดยการใส่แบคทีเรียที่มีอยู่ในดินธรรมชาติ โดยการเปลี่ยนก๊าซมีเทนผ่านกระบวนการเมตาบอริซึมเป็นก๊าซคาร์บอนไดออกไซด์ ซึ่งใช้พื้นที่ในการกำจัดก๊าซมีเทน 1 ตารางเมตร</p> <p>จากรายละเอียดข้างต้นการจัดการระบบน้ำเสียเป็นการจัดการที่เหมาะสม ดังนั้น ผลกระทบต่อสภาพแวดล้อมในด้านน้ำเสียจึงอยู่ในระดับต่ำ</p> <p>สำหรับการดำเนินโครงการฯ เป็นโครงการประเภทโรงแรม มีห้องพัก จำนวน 81 ห้องพัก จึงจัดเป็นแหล่งกำเนิดมลพิษประเภทอาคารประเภท ข. ที่เข้าข่ายต้องดำเนินการตามกฎหมายกระทรวงเรื่องกำหนดหลักเกณฑ์ วิธีการ และแบบการเก็บสถิติและข้อมูล การจัดทำบันทึกรายละเอียด และรายงานสรุปผลการทำงานของระบบบำบัดน้ำเสีย พ.ศ. 2555 ซึ่งออกตามความในมาตรา 80 แห่งพระราชบัญญัติส่งเสริมและรักษา</p>		

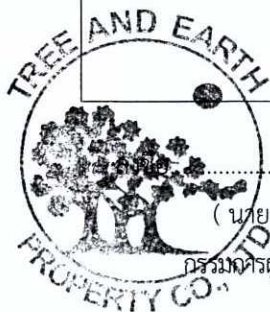

(นายคุณากร ยอแสงรัตน์ และ นายประเสริฐ เทพละออง)

กรรมการผู้มีอำนาจลงนาม บริษัท ทรี แอนด์ เอิร์ธ พร็อพเพอร์ตี้ จำกัด

สิงหาคม 2562

79/171

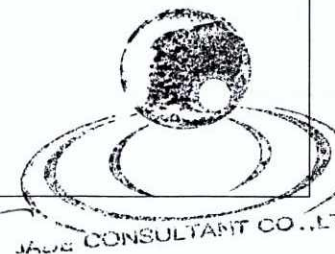

ลงชื่อ.....

(นายเจนณรงค์ สันสน)

บุคคลธรรมดาผู้มีสิทธิจัดทำรายงาน บริษัท เจต คอนซัลแตนท์ จำกัด

สิงหาคม 2562

ตารางที่ 2 ผลกระทบต่อสิ่งแวดล้อมที่สำคัญ มาตรการป้องกันและแก้ไขผลกระทบต่อสิ่งแวดล้อมและมาตรการติดตามตรวจสอบผลกระทบต่อสิ่งแวดล้อมของโครงการ ในระยะดำเนินการ
โครงการโรงแรม สุพิชฌาย์ อควา รีสอร์ท ตั้งอยู่ที่ ถนนมะลิแก้ว ตำบลรัชฎา อำเภอเมืองภูเก็ต จังหวัดภูเก็ต

องค์ประกอบทางสิ่งแวดล้อม และคุณค่าต่างๆ	ผลกระทบต่อสิ่งแวดล้อมที่สำคัญ	มาตรการป้องกันและแก้ไข ผลกระทบต่อสิ่งแวดล้อม	มาตรการติดตามตรวจสอบ ผลกระทบต่อสิ่งแวดล้อม
	คุณภาพสิ่งแวดล้อมแห่งชาติ พ.ศ. 2535 โดยเจ้าของหรือผู้ ครอบครองแหล่งกำเนิดมลพิษมีหน้าที่จัดทำแบบบันทึก รายละเอียดของสถิติและข้อมูลซึ่งแสดงผลการทำงานของระบบ บำบัดน้ำเสียของแหล่งกำเนิดมลพิษทุกวัน (แบบ ทส. 1) โดยให้ เก็บไว้ ณ สถานที่ตั้งแหล่งกำเนิดมลพิษนั้นเป็นระยะเวลา 2 ปี นับแต่วันที่มีการเก็บสถิติและข้อมูลนั้น และจัดทำแบบรายงาน สรุปผลการทำงานของระบบบำบัดน้ำเสีย (แบบ ทส.2) ทุกเดือน ส่งเจ้าพนักงานท้องถิ่นภายในวันที่ 15 ของเดือนถัดไป		
3.3 การระบายน้ำและ การป้องกันน้ำท่วม	ผลกระทบจากการระบายน้ำออกนอกพื้นที่โครงการ การระบายน้ำฝนของโครงการฯ จะแบ่งเป็น 2 ส่วน คือ จากชั้น หลังคาของอาคาร จะประกอบด้วยท่อแนวตั้งระบายน้ำฝนจาก ชั้นหลังคา ขนาด \varnothing 3 นิ้ว ทำหน้าที่ระบายน้ำฝนจากหลังคา และระบายลงสู่ระบบระบายน้ำฝนภายนอก และจากพื้นดิน นอกอาคาร โดยการระบายน้ำฝนบนพื้นดินนอกอาคาร จะอาศัย ลักษณะการระบาย 2 รูปแบบ คือ การไหลซึมลงใต้ดินตาม บริเวณสนามหญ้าและพื้นที่สีเขียว อีกรูปแบบคือการให้น้ำฝน ไหลไปตามความลาดชันของภูมิประเทศ ซึ่งน้ำฝนส่วนนี้จะไหล ลงสู่บ่อระบายน้ำที่เตรียมไว้ สำหรับน้ำฝนจากหลังคาของอาคาร	1.ต้องตรวจสอบอุปกรณ์ ระบบท่อระบายน้ำให้อยู่ในสภาพ ดีอยู่เสมอ เมื่อชำรุดต้องมีการซ่อมแซมทันที 2.ประชาสัมพันธ์และจัดให้มีป้ายห้ามทิ้งวัสดุต่างๆ ลงในท่อ ระบายน้ำ และบ่อพักน้ำอันจะก่อให้เกิดปัญหาท่อระบาย น้ำอุดตันได้ 3.ต้องติดป้ายประชาสัมพันธ์ ห้ามผู้พักอาศัยทิ้งเศษวัสดุ เช่น ผ้าอนามัย หรือวัสดุอื่นที่ย่อยสลายยากลงชักโครก เพื่อป้องกันการอุดตันของท่อระบายน้ำของโครงการ 4.มีการขุดลอกตะกอนภายในบ่อพักน้ำเป็นประจำ และ ต้องดูแลทำความสะอาดภายในพื้นที่โครงการอย่าง สม่ำเสมอ เพื่อป้องกันเศษวัสดุ เศษดินทราย ลงไปอุดตันใน	1.ตรวจสอบระบบท่อระบายน้ำรอบ โครงการและบ่อดักมูลฝอย บริเวณจุดที่ เชื่อมต่อของโครงการกับท่อระบายน้ำ สาธารณะและภายหลังจากฝนหยุดตก <u>สถานที่ตรวจสอบ</u> - บ่อดักและท่อระบายน้ำรอบโครงการ และบ่อดักมูลฝอย บริเวณจุดเชื่อมต่อ ท่อระบายน้ำ ดัชนีที่ใช้ตรวจสอบ - สภาพการขุด/ตัก - เศษมูลฝอย



(นายคุณากร ยอแสงรัตน์ และ นายประเสริฐ เทพละอง)

กรรมการผู้มีอำนาจลงนาม บริษัท ทรี แอนด์ เอิร์ธ พร็อพเพอร์ตี้ จำกัด

สิงหาคม 2562

80/171

ลงชื่อ.....

(นายเจนณรงค์ สันสน)

บุคคลธรรมดาผู้มีสิทธิจัดทำรายงาน บริษัท เจต คอนซัลแตนท์ จำกัด

สิงหาคม 2562

ตารางที่ 2 ผลกระทบต่อสิ่งแวดล้อมที่สำคัญ มาตรการป้องกันและแก้ไขผลกระทบต่อสิ่งแวดล้อมและมาตรการติดตามตรวจสอบผลกระทบต่อสิ่งแวดล้อมของโครงการ ในระยะดำเนินการ
โครงการโรงแรม สุพิชฌาย์ อควา รีสอร์ท ตั้งอยู่ที่ ถนนมะลิแก้ว ตำบลรัชฎา อำเภอเมืองภูเก็ต จังหวัดภูเก็ต

องค์ประกอบทางสิ่งแวดล้อม และคุณค่าต่างๆ	ผลกระทบต่อสิ่งแวดล้อมที่สำคัญ	มาตรการป้องกันและแก้ไข ผลกระทบต่อสิ่งแวดล้อม	มาตรการติดตามตรวจสอบ ผลกระทบต่อสิ่งแวดล้อม
	<p>ภายในโครงการจะระบายลงสู่รางระบายน้ำคอนกรีตเสริมเหล็ก พร้อมฝาตะแกรงเหล็กใช้ท่อระบายน้ำเส้นผ่านศูนย์กลาง ขนาด \varnothing 0.40 เมตร มีความลาดเอียง 1:200 ที่มีบ่อบักน้ำเป็นระยะ อยู่โดยรอบพื้นที่โครงการ โดยอาศัยแรงโน้มถ่วงของโลก (Gravity) เพื่อรวบรวมน้ำฝนจากหลังคา ถนน ทางเดิน และพื้นที่สีเขียวมายังบ่อบักน้ำของโครงการฯ</p> <p>เพื่อป้องกันและลดผลกระทบจากปริมาณน้ำที่เกิดขึ้น ทางโครงการฯ จะต้องออกแบบให้มีบ่อบักน้ำ 260 ลูกบาศก์เมตร จำนวน 1 บ่อ เพื่อควบคุมอัตราการระบายน้ำ และให้ทำการระบายออกโดยระบบสูบโดยควบคุมปริมาณการระบายให้ไม่เกิน 0.13 ลูกบาศก์เมตร/วินาที ดังนั้น ผลกระทบจากการระบายน้ำของโครงการเกิดขึ้นในระดับต่ำ</p>	<p>ท่อระบายน้ำ</p> <ol style="list-style-type: none"> 5.ตรวจสอบระบบระบายน้ำของโครงการอยู่เสมอ 6.จัดเตรียมเครื่องสูบน้ำหรืออุปกรณ์สำรองต่างๆ เพื่อใช้ในการสูบน้ำภายในพื้นที่โครงการในกรณีเกิดเหตุการณ์ฉุกเฉินหรืออุปกรณ์ปรกติชำรุดเสียหาย 7.หากพบว่าท่อระบายน้ำแตกหรือเสียหายต้องดำเนินการซ่อมแซมหรือเปลี่ยนใหม่ทันที 8.ติดตั้งตะแกรงดักมูลฝอยบริเวณจุดระบายน้ำเข้าสู่ท่อระบายน้ำและมีการลอกตะแกรงทุกเดือน 9.การระบายน้ำหลังพัฒนาไม่เกินก่อนพัฒนาโครงการ 10.จัดเตรียมบ่อบักน้ำให้มีขนาดที่เพียงพอปริมาณน้ำฝนส่วนเกิน 11.นำน้ำฝนจากบ่อบักน้ำมาใช้ประโยชน์ให้มากที่สุด เช่น รดน้ำต้นไม้ ล้างพื้น ล้างท่อ ถนน เป็นต้น 12.โครงการมีระบบบำบัดน้ำเสียที่สามารถบำบัดน้ำเสียได้ตามมาตรฐานน้ำทิ้งของอาคารประเภท ข. 13.กรณีมีการเปลี่ยนแปลงมาตรการเจ้าของโครงการฯ จะต้องดำเนินการแจ้งขอความเห็นชอบจากหน่วยงานผู้อนุญาตก่อนดำเนินการ 	<p><u>ความถี่ในการตรวจสอบ</u></p> <p>- 6 เดือน/ครั้ง</p> <p>ตลอดระยะดำเนินการ</p> <p><u>ผู้รับผิดชอบ</u></p> <p>- เจ้าของโครงการ</p>



(นายคุณากร ยอแสงรัตน์ และ นายประเสริฐ เทพละอง)

กรรมการผู้มีอำนาจลงนาม บริษัท ทรี แอนด์ เอิร์ธ พร็อพเพอร์ตี้ จำกัด

สิงหาคม 2562

81/171

ลงชื่อ.....

(นายเจนณรงค์ สันสัน -) CONSULTANT CO., LTD

บุคคลธรรมดาผู้มีสิทธิจัดทำรายงาน บริษัท เจต คอนซัลแตนท์ จำกัด

สิงหาคม 2562

ตารางที่ 2 ผลกระทบต่อสิ่งแวดล้อมที่สำคัญ มาตรการป้องกันและแก้ไขผลกระทบสิ่งแวดล้อมและมาตรการติดตามตรวจสอบผลกระทบสิ่งแวดล้อมของโครงการ ในระยะดำเนินการ
โครงการโรงแรม สุปิขฌาย์ อควา รีสอร์ทฯ ตั้งอยู่ที่ ถนนมะลิแก้ว ตำบลรัชฎา อำเภอเมืองภูเก็ต จังหวัดภูเก็ต

องค์ประกอบทางสิ่งแวดล้อม และคุณค่าต่างๆ	ผลกระทบต่อสิ่งแวดล้อมที่สำคัญ	มาตรการป้องกันและแก้ไข ผลกระทบต่อสิ่งแวดล้อม	มาตรการติดตามตรวจสอบ ผลกระทบต่อสิ่งแวดล้อม
3.4 การจัดการมูลฝอย	<p>1) ปริมาณมูลฝอย ปริมาณมูลฝอยที่เกิดขึ้นจากกิจกรรมต่างๆ ภายในโครงการ ประมาณ 177 กิโลกรัม/วัน</p> <p>2) ประเมินด้านการจัดการมูลฝอย การจัดการมูลฝอยเนื่องจากโครงการฯ เป็นโรงแรม ดังนั้น แม่บ้านของโครงการฯ จะเป็นผู้รวบรวมมูลฝอยที่เกิดขึ้นภายใน ห้องพักแต่ละห้องเพื่อนำไปเก็บในที่พักมูลฝอยรวมของโครงการฯ</p> <p>3) ประเมินความเพียงพอของที่พักมูลฝอยรวม ที่พักมูลฝอยรวมของโครงการฯ ตั้งอยู่บริเวณด้านทิศใต้บริเวณ ใกล้ทางเข้า-ออก ของโครงการ ขนาด 4.00 ตารางเมตร ภายใน ที่พักมูลฝอยรวมจัดให้มีถังรองรับรับมูลฝอยแบ่งเป็น 4 ส่วน ดังนี้ ถังเก็บมูลฝอยทั่วไป ถังเก็บมูลฝอยเปียกหรือย่อยสลาย ถังเก็บมูลฝอยรีไซเคิลและมูลฝอยแห้ง และถังเก็บมูลฝอยอันตราย เพื่อเก็บมูลฝอยแต่ละประเภทโดยจะใช้วิธีใส่ถังมูลฝอยโดยทางโครงการฯ จะจัดให้นำถุงดำที่ทำการแยกประเภทเป็นที่เรียบร้อยแล้ววางในถังพักขยะมูลฝอยตามประเภท เพื่อให้มีความสะดวกในการลำเลียงเก็บขนมูลฝอยไปกำจัดสำหรับ ภายในห้องพักมูลฝอยรวมมีการจัดการ ดังนี้</p>	<p>1.รณรงค์ให้ผู้พักอาศัยและพนักงาน มีการคัดแยกประเภท มูลฝอย โดยจะจัดให้มีถังรองรับมูลฝอยแยกประเภทภายใน ที่พักมูลฝอยรวม</p> <p>2.จัดให้มีถังเก็บมูลฝอยอันตรายตั้งไว้ในที่พักมูลฝอยรวม ของโครงการ ซึ่งจะมีตัวอักษรพิมพ์อยู่ข้างถังว่า “ถังมูล ฝอยอันตราย” โดยภายในถังจะรองด้วยถุงพลาสติกสีส้ม/สี แดง สำหรับใส่มูลฝอยอันตราย เพื่อเก็บรวบรวมมูลฝอย อันตรายไว้ รอการเก็บขนไปกำจัด</p> <p>3.จัดให้มีรางระบายน้ำรอบที่พักมูลฝอยและเชื่อมท่อน้ำชะ มูลฝอยต่อกับระบบบำบัด เพื่อรวบรวมน้ำชะมูลฝอยและ น้ำล้างทำความสะอาด ก่อนที่จะรวบรวมเข้าสู่ระบบบำบัด น้ำเสียของโครงการ</p> <p>4.กำหนดให้พนักงานจัดเก็บมูลฝอยจากที่พักมูลฝอย ประจำชั้นทุกวัน วันละ 1 ครั้ง โดยรวบรวมใส่ถุงแยกตาม ประเภทมูลฝอยและมัดปากถังให้แน่น จากนั้นบรรจุใส่ ภาชนะรองรับมูลฝอยเพื่อป้องกันการปนเปื้อนหรือการ รั่วไหลของน้ำชะมูลฝอยลงสู่พื้น แล้วรวบรวมไปเก็บไว้ที่ เครื่องจัดเก็บมูลฝอยในที่พักมูลฝอยรวม</p> <p>5.จัดให้มีการล้างทำความสะอาดที่พักมูลฝอยรวมของ</p>	<p>1.ตรวจสอบถังมูลฝอยและห้องพักมูล ฝอยให้มี สภาพที่อยู่เสมอ ไม่ให้ผุกร่อน หรือชำรุด หากชำรุดต้องรีบดำเนินการ แก้ไขทันที</p> <p>2.ตรวจสอบปริมาณมูลฝอยตกค้าง บริเวณที่พักมูลฝอยรวม</p> <p><u>สถานที่ตรวจสอบ</u> - บริเวณที่ตั้งถังมูลฝอย และที่พักมูล ฝอยรวม</p> <p><u>ดัชนีที่ใช้ตรวจสอบ</u> - สภาพทั่วไป (การชำรุด) - ความสะอาด</p> <p><u>ความถี่ในการตรวจสอบ</u> - เดือนละ 1 ครั้ง</p> <p>ตลอดระยะดำเนินการ</p> <p><u>ผู้รับผิดชอบ</u> - เจ้าของโครงการ</p>



(นายคุณากร ยอแสงรัตน์ และ นายประเสริฐ เทพละออง)

กรรมการผู้มีอำนาจลงนาม บริษัท ทรี แอนด์ เอิร์ธ พร็อพเพอร์ตี้ จำกัด

สิงหาคม 2562

82/171

ลงชื่อ.....

(นายเจนณรงค์ สันสน)

บุคคลธรรมดาผู้มีสิทธิจัดทำรายงาน บริษัท เจต คอนซัลแตนท์ จำกัด

สิงหาคม 2562

ตารางที่ 2 ผลกระทบต่อสิ่งแวดล้อมที่สำคัญ มาตรการป้องกันและแก้ไขผลกระทบต่อสิ่งแวดล้อมและมาตรการติดตามตรวจสอบผลกระทบต่อสิ่งแวดล้อมของโครงการ ในระยะดำเนินการ
โครงการโรงแรม สุพิชฌาย์ อควา รีสอร์ท ตั้งอยู่ที่ ถนนมะลิแก้ว ตำบลรัชฎา อำเภอเมืองภูเก็ต จังหวัดภูเก็ต

องค์ประกอบทางสิ่งแวดล้อม และคุณค่าต่างๆ	ผลกระทบต่อสิ่งแวดล้อมที่สำคัญ	มาตรการป้องกันและแก้ไข ผลกระทบต่อสิ่งแวดล้อม	มาตรการติดตามตรวจสอบ ผลกระทบต่อสิ่งแวดล้อม
	<p>- <u>ถังเก็บมูลฝอยย่อยสลายได้ (ถังสีเขียว)</u> จัดให้มีถังรองรับมูลฝอย ขนาด 240 ลิตร จำนวน 4 ถัง ปริมาตรรวม 960 ลิตร/วัน หรือประมาณ 0.96 ลูกบาศก์เมตร/วัน สามารถรองรับมูลฝอยย่อยสลาย ปริมาณ 0.38 ลูกบาศก์เมตร/วัน สามารถเก็บได้นาน (0.96/0.38) ประมาณ 2.52 วัน</p> <p>- <u>ถังเก็บมูลฝอยรีไซเคิล (ถังสีเหลือง)</u> จัดให้มีถังรองรับมูลฝอย ขนาด 240 ลิตร จำนวน 3 ถัง ปริมาตรรวม 720 ลิตร/วัน หรือประมาณ 0.72 ลูกบาศก์เมตร/วัน สามารถรองรับมูลฝอยรีไซเคิล ปริมาณ 0.24 ลูกบาศก์เมตร/วัน สามารถเก็บได้นาน (0.72/0.24) ประมาณ 3 วัน</p> <p>- <u>ถังเก็บมูลฝอยแห้งทั่วไป (ถังสีน้ำเงิน)</u> จัดให้มีถังรองรับมูลฝอย ขนาด 240 ลิตร จำนวน 3 ถัง ปริมาตรรวม 720 ลิตร/วัน หรือประมาณ 0.72 ลูกบาศก์เมตร/วัน สามารถรองรับมูลฝอยแห้งทั่วไป ปริมาณ 0.16 ลูกบาศก์เมตร/วัน สามารถเก็บได้นาน (0.72/0.16) ประมาณ 4.5 วัน</p> <p>- <u>ถังเก็บมูลฝอยอันตรายชุมชน (ถังสีส้ม/แดง)</u> จัดให้มีถังรองรับมูลฝอย ขนาด 120 ลิตร จำนวน 2 ถัง ปริมาตรรวม 240 ลิตร/วัน หรือประมาณ 0.24 ลูกบาศก์เมตร/วัน สามารถรองรับมูลฝอยอันตรายชุมชน ปริมาณ 0.00026 ลูกบาศก์เมตร/วัน</p>	<p>โครงการ ทุกสัปดาห์</p> <p>6. จัดให้มีอุปกรณ์ป้องกันอันตรายส่วนบุคคลสำหรับพนักงานเก็บขนมูลฝอยของโครงการ ได้แก่ ผ้ากันเปื้อน ผ้าปิดปาก-จมูก ถุงมือยางหนา และรองเท้ายูท และออกกฎระเบียบบังคับอย่างเข้มงวดให้พนักงานเก็บขนมูลฝอยของโครงการต้องสวมใส่อุปกรณ์ป้องกันอันตรายส่วนบุคคล</p> <p>7. จัดให้มีเจ้าหน้าที่คอยควบคุมและอำนวยความสะดวกด้านการจราจรเมื่อมีรถเก็บขนมูลฝอยของเจ้าหน้าที่ที่เข้ามาเก็บขนมูลฝอยไปกำจัดโดยจะติดตั้งกรวยสีส้ม เพื่อเป็นสัญญาณแจ้งให้รถภายในโครงการทราบ และให้เพิ่มความระมัดระวังในการขับขี่</p> <p>8. กำหนดเวลาและความถี่ในการเข้ามาเก็บขนมูลฝอยภายในโครงการ กับเจ้าหน้าที่สำหรับดูแลการขนย้ายมูลฝอยจากที่พักมูลฝอยรวมมายังรถเก็บขนมูลฝอยด้วยความรวดเร็ว</p> <p>9. จัดให้มีที่พักมูลฝอยรวม จำนวน 1 แห่ง ภายในพื้นที่โครงการ</p> <p>10. จัดให้มีพนักงานคอยตรวจสอบไม่ให้มีมูลฝอยตกค้าง และหากมีมูลฝอยตกค้างเกินกว่า 3 วัน ต้องรีบดำเนินการ</p>	



นายคุณากร ชัยอแสงรัตน์ และ นายประเสริฐ เทพละอง)
กรรมการผู้อำนวยการฝ่ายงานบริษัท ทรี แอนด์ เอิร์ธ พร็อพเพอร์ตี้ จำกัด

สิงหาคม 2562

83/171

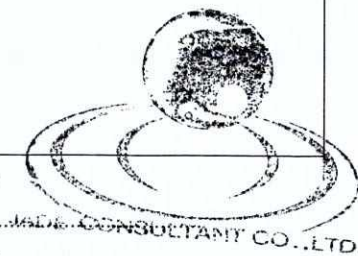

ลงชื่อ.....
(นายเจนณรงค์ สันสน)
บุคคลธรรมดาผู้มีสิทธิจัดทำรายงาน บริษัท เจต คอนซัลแตนท์ จำกัด

สิงหาคม 2562

ตารางที่ 2 ผลกระทบต่อสิ่งแวดล้อมที่สำคัญ มาตรการป้องกันและแก้ไขผลกระทบต่อสิ่งแวดล้อมและมาตรการติดตามตรวจสอบผลกระทบต่อสิ่งแวดล้อมของโครงการ ในระยะดำเนินการ
โครงการโรงแรม สุปิขมัย อควา รีสอร์ท ตั้งอยู่ที่ ถนนมะลิแก้ว ตำบลรัชฎา อำเภอเมืองภูเก็ต จังหวัดภูเก็ต

องค์ประกอบทางสิ่งแวดล้อม และคุณค่าต่างๆ	ผลกระทบต่อสิ่งแวดล้อมที่สำคัญ	มาตรการป้องกันและแก้ไข ผลกระทบต่อสิ่งแวดล้อม	มาตรการติดตามตรวจสอบ ผลกระทบต่อสิ่งแวดล้อม
	<p>สามารถเก็บได้นาน (0.24/0.00026) ประมาณ มากกว่า 3 วัน ดังนั้น ที่พักมูลฝอยรวมของโครงการฯ สามารถรองรับปริมาณ มูลฝอยแต่ละประเภทได้นานกว่า 3 วันหรือมากกว่า 3 เท่าของ ปริมาณมูลฝอยที่เกิดขึ้นในแต่ละวัน</p> <p>4) การจัดการน้ำชะขยะตำแหน่งที่พักมูลฝอยรวม โครงการฯ จะทำความสะอาด และล้างพื้นบริเวณที่พักมูลฝอย รวมทุกครั้งหลังการที่มีการเก็บขนมูลฝอย และยังจัดให้มีระบบ ระบายน้ำเสียจากที่พักมูลฝอยรวมเข้าสู่ถังบำบัดน้ำเสีย ปริมาตร 2 ลูกบาศก์เมตร บริเวณอาคารต้อนรับ เพื่อบำบัดน้ำเสียให้ได้ มาตรฐานน้ำทิ้ง ก่อนระบายเข้าสู่บ่อเก็บน้ำหลังบำบัดเพื่อรอ การนำไปใช้ต่อไป</p> <p>5) การจัดการกากไขมันจากส่วนครัว สำหรับการดำเนินโครงการฯ มีส่วนประกอบอาหารทาง โครงการฯ จะติดตั้งระบบดักไขมันสำเร็จรูปเพื่อดักไขมันที่ปนมา กับน้ำก่อนเข้าระบบบำบัดน้ำเสียของโครงการฯ สำหรับกาก ไขมันที่ได้จากระบบดักไขมันจะนำไปหมักทำปุ๋ย โดยการผสมกับ เศษวัสดุเหลือทิ้งที่มีอยู่ในพื้นที่ เช่น เศษหญ้า กาบมะพร้าว และ มูลสัตว์แห้ง ซึ่งมีความเหมาะสมในการแปรรูป เนื่องจากมี ปริมาณน้อย</p>	<p>แจ้งให้หน่วยงานที่รับผิดชอบเข้ามาทำการเก็บขนมูลฝอย ของโครงการ ให้เข้ามาเก็บขนและนำไปกำจัด</p> <p>11.ตรวจสอบถังมูลฝอยทุกจุดให้มีสภาพดีอยู่เสมอ ถ้ามี การผุกร่อน หรือชำรุดเสียหาย ให้รีบดำเนินการแก้ไขทันที</p> <p>12.รณรงค์ให้เจ้าหน้าที่และผู้พักอาศัยช่วยกันรักษาความ สะอาดภายในพื้นที่โครงการและแยกประเภทมูลฝอยก่อน ทิ้ง</p> <p>13.กรณีมีการเปลี่ยนแปลงมาตรการเจ้าของโครงการฯ จะต้องดำเนินการแจ้งขอความเห็นชอบจากหน่วยงานผู้ อนุญาตก่อนดำเนินการ</p>	



(นายคณากร ยอแสงรัตน์ และ นายประเสริฐ เทพละอง)
กรรมการผู้มีอำนาจลงนาม บริษัท ทรี แอนด์ เอิร์ธ พร็อพเพอร์ตี้ จำกัด



ลงชื่อ.....
(นายเจนณรงค์ สิ้นสน)
CONSULTANT CO., LTD.

บุคคลธรรมดาผู้มีสิทธิจัดทำรายงาน บริษัท เจต คอนซัลแตนท์ จำกัด

ตารางที่ 2 ผลกระทบต่อสิ่งแวดล้อมที่สำคัญ มาตรการป้องกันและแก้ไขผลกระทบต่อสิ่งแวดล้อมและมาตรการติดตามตรวจสอบผลกระทบต่อสิ่งแวดล้อมของโครงการ ในระยะดำเนินการ
โครงการโรงแรม สุปิขมาลัย อควา รีสอร์ท ตั้งอยู่ที่ ถนนมะลิแก้ว ตำบลรัชฎา อำเภอเมืองภูเก็ต จังหวัดภูเก็ต

องค์ประกอบทางสิ่งแวดล้อม และคุณค่าต่างๆ	ผลกระทบต่อสิ่งแวดล้อมที่สำคัญ	มาตรการป้องกันและแก้ไข ผลกระทบต่อสิ่งแวดล้อม	มาตรการติดตามตรวจสอบ ผลกระทบต่อสิ่งแวดล้อม
	ดังนั้น ในช่วงระยะดำเนินการเจ้าของโครงการมีการควบคุมและ จัดระบบด้านการจัดการมูลฝอยที่ดี คาดว่าผลกระทบที่จะ เกิดขึ้นจะอยู่ในระดับต่ำ		
3.5 การใช้ไฟฟ้าและพลังงาน	<p>1) ระบบไฟฟ้าหลัก</p> <p>รับบริการกระแสไฟฟ้าจากการไฟฟ้าส่วนภูมิภาคจังหวัดภูเก็ต เข้าสู่พื้นที่โครงการฯ เพื่อจ่ายกระแสไฟฟ้าไปยังส่วนต่างๆ ภายในโครงการฯ ซึ่งระบบไฟฟ้านี้จะเริ่มจากสายเมน ไฟฟ้าแรงสูงที่รับบริการจากการไฟฟ้าฯ ผ่านหม้อแปลงไฟฟ้า จากนั้นเข้าสู่พื้นที่โครงการฯ โดยใช้ระบบการบิกเสภาพตสาย ซึ่ง การจัดตำแหน่งบิกเสภาพไฟฟ้าเป็นไปตามมาตรฐานการไฟฟ้าส่วน ภูมิภาค (กฟภ.) เข้าสู่หม้อแปลงไฟฟ้า (Transformer) ขนาด 630 KVA จำนวน 1 เครื่อง มีหน้าที่ลดแรงดันไฟฟ้าเป็นระบบ แรงดันต่ำจากนั้นจึงส่งไฟฟ้าไปยังห้องควบคุมระบบไฟฟ้าของ โครงการฯ ซึ่งภายในห้องมีตู้ MDB (Main Distribution Board) เป็นตัวควบคุมระบบไฟฟ้าของอาคารก่อนจะจ่ายไฟฟ้าไปยัง ห้องพัก และห้องงานระบบ ทางเดิน ระบบไฟฟ้าสำรอง แต่ละ ส่วนในสภาวะปกติ</p> <p>ในส่วนของที่ติดตั้งหม้อแปลงไฟฟ้าจะอยู่นอกอาคารบริเวณ ทางด้านทิศตะวันออกของโครงการ ระยะห่างระหว่างหม้อแปลง</p>	<p>1.จัดให้มีและติดตั้งระบบไฟฟ้าตามมาตรฐานการไฟฟ้า กำหนด</p> <p>2.ควบคุมดูแลการติดตั้งอุปกรณ์ไฟฟ้า การเดินสายไฟฟ้า รวมทั้งสายสัญญาณทางไฟฟ้าสื่อสารและอุปกรณ์ต่างๆ ให้ เป็นไปด้วยความเรียบร้อยและถูกต้องตามหลักวิชาการ</p> <p>3.การใช้ไฟฟ้าของระบบสาธารณูปโภคให้เลือกใช้ ผลิตภัณฑ์ไฟฟ้าชนิดประหยัดพลังงานและมีอายุการใช้งาน ยาวนาน</p> <p>4.ตรวจสอบอุปกรณ์ไฟฟ้าต่างๆ สายไฟฟ้า และระบบ ควบคุมการทำงานของระบบไฟฟ้าให้อยู่ในสภาพดีอยู่เสมอ และพร้อมใช้งานอยู่ตลอดเวลา</p> <p>5.รณรงค์ให้เจ้าหน้าที่ และผู้พักอาศัยในโครงการให้ช่วยกัน ใช้ไฟฟ้าอย่างประหยัด</p> <p>6.เลือกใช้ระบบปรับอากาศที่เหมาะสม และเลือกอุปกรณ์ เครื่องใช้ไฟฟ้าต่างๆ แบบประหยัดไฟเบอร์ 5 และมีอายุการ ใช้งานที่ยาวนาน</p>	<p>1.ตรวจสอบดูแลอุปกรณ์เครื่องไฟฟ้า และ สายไฟฟ้าให้อยู่ในสภาพดีอยู่เสมอ ตามคู่มือของ ผู้ผลิต <u>สถานที่ตรวจสอบ</u> - โคมไฟส่องสว่าง ส่วนภายในโครงการ และส่วนบริการในจุดต่างๆ <u>ดัชนีที่ใช้ตรวจสอบ</u> - สภาพทั่วไปของอุปกรณ์ไฟฟ้าและ สายไฟ <u>ความถี่ในการตรวจสอบ</u> - เดือนละ 1 ครั้ง ตลอดระยะดำเนินการ <u>ผู้รับผิดชอบ</u> - เจ้าของโครงการ</p> <p>2.ตรวจสอบหม้อแปลง <u>สถานที่ตรวจสอบ</u></p>

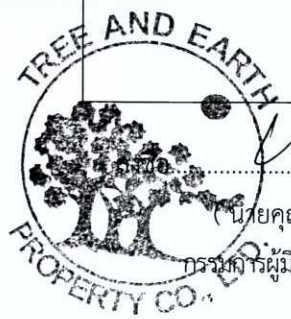

(นายคุณากร ยอแสงรัตน์ และ นายประเสริฐ เทพละอง)
กรรมการผู้มีอำนาจลงนาม บริษัท ทรี แอนด์ เอิร์ธ พร็อพเพอร์ตี้ จำกัด

สิงหาคม 2562

85/171

ลงชื่อ.....

(นายเจนณรงค์ สันสน)

บุคคลธรรมดาผู้มีสิทธิจัดทำรายงาน บริษัท เจต คอนซัลแตนท์ จำกัด

สิงหาคม 2562



ตารางที่ 2 ผลกระทบต่อสิ่งแวดล้อมที่สำคัญ มาตรการป้องกันและแก้ไขผลกระทบต่อสิ่งแวดล้อมและมาตรการติดตามตรวจสอบผลกระทบต่อสิ่งแวดล้อมของโครงการ ในระยะดำเนินการ
โครงการโรงแรม สุปิณณีย์ อควา รีสอร์ทฯ ตั้งอยู่ที่ ถนนมะลิแก้ว ตำบลรัชฎา อำเภอเมืองภูเก็ต จังหวัดภูเก็ต

องค์ประกอบทางสิ่งแวดล้อม และคุณค่าต่างๆ	ผลกระทบต่อสิ่งแวดล้อมที่สำคัญ	มาตรการป้องกันและแก้ไข ผลกระทบต่อสิ่งแวดล้อม	มาตรการติดตามตรวจสอบ ผลกระทบต่อสิ่งแวดล้อม
	<p>กับอาคาร ประมาณ 5.30 เมตร สอดคล้องตามมาตรฐานการติดตั้งทางไฟฟ้าสำหรับประเทศไทย พ.ศ. 2556 (คณะกรรมการสาขาวิศวกรรมไฟฟ้าวิศวกรรมสถานแห่งประเทศไทย ในพระบรมราชูปถัมภ์ วสท.) ที่กำหนดว่า หม้อแปลงไฟฟ้าต้องอยู่ห่างจากโครงสร้างอื่นไม่น้อยกว่า 1 เมตร</p> <p>2) ระบบไฟฟ้าสำรอง ในกรณีไฟฟ้าดับโครงการฯ ได้จัดเตรียมเครื่องกำเนิดไฟฟ้าสำรอง (Generator) ขนาด 200 KVA ที่สามารถจำหน่ายไฟฟ้าไปยังตู้ไฟฉุกเฉินเพื่อจ่ายไฟฟ้าไปยังหน่วยที่ต้องการแสงสว่างได้แก่ ระบบไฟฉุกเฉินแบบส่วนกลาง (Central Unit Emergency Light) ระบบต่างๆภายในอาคาร ระบบปั๊มต่างๆสามารถจ่ายไฟฟ้าสำรองได้นานไม่น้อยกว่า 30 นาที นอกจากนี้โครงการยังมีการให้แสงสว่างสำรองในจุดที่จำเป็นเช่น ไฟป้ายทางออก (Exit Sign Luminaries) โดยมีอุปกรณ์สำหรับการให้แสงสว่างฉุกเฉินในการทำงาน ได้แก่ แบตเตอรี่, หลอดไฟฟ้า, ชุดควบคุม, อุปกรณ์ทดสอบ และอุปกรณ์แสดงภาวะ เป็นต้น โดยติดตั้งทุกชั้นเพื่ออำนวยความสะดวกในกรณีไฟฟ้าดับ</p> <p>3) การอนุรักษ์พลังงาน โครงการเป็นอาคารชั้นเดียว และอาคาร 2 ชั้น จำนวน 35</p>	<p>7.หากมีความจำเป็นต้องเปลี่ยนแปลงระบบไฟฟ้า ทางโครงการจะพิจารณาเลือกใช้หลอดไฟแบบ LED เพื่อเป็นการช่วยประหยัดพลังงานโดยรวม</p> <p>มาตรการด้านการอนุรักษ์พลังงาน</p> <ol style="list-style-type: none"> 1. รณรงค์ให้มีการเปิดเครื่องปรับอากาศเท่าที่จำเป็นและปิดก่อนออกจากห้องประมาณ 30 นาที 2. ทำความสะอาดแผงระบายความร้อนของเครื่องปรับอากาศทุก 6 เดือน 3. บำรุงรักษา และตรวจเช็คเครื่องใช้ไฟฟ้าอยู่เสมอ 4. ปิดไฟหรือดึงปลั๊กทุกครั้งที่ไม่ใช้งาน 5. เปิดไฟส่องสว่างเฉพาะพื้นที่ที่ใช้งาน 	<p>- หม้อแปลงไฟฟ้า <u>ดัชนีที่ใช้ตรวจสอบ</u></p> <p>- สภาพการใช้งานของหม้อแปลงไฟฟ้า ความถี่ เดือนละ 1 ครั้ง</p> <p>ตลอดระยะดำเนินการ</p>



[Signature]
(นายคุณากร ยอแสงรัตน์ และ นายประเสริฐ เทพละออง)
กรรมการผู้มีอำนาจลงนาม บริษัท ทรี แอนด์ เอิร์ธ พร็อพเพอร์ตี้ จำกัด

สิงหาคม 2562

86/171

ลงชื่อ..... *[Signature]*
(นายเจนณรงค์ สันสน)

บุคคลธรรมดาผู้มีสิทธิจัดทำรายงาน บริษัท เจต คอนซัลแตนท์ จำกัด

สิงหาคม 2562

ตารางที่ 2 ผลกระทบต่อสิ่งแวดล้อมที่สำคัญ มาตรการป้องกันและแก้ไขผลกระทบต่อสิ่งแวดล้อมและมาตรการติดตามตรวจสอบผลกระทบต่อสิ่งแวดล้อมของโครงการ ในระยะดำเนินการ
โครงการโรงแรม สุขิขฌาย์ อควา รีสอร์ท ตั้งอยู่ที่ ถนนมะลิแก้ว ตำบลรัชฎา อำเภอมืองภูเก็ต จังหวัดภูเก็ต

องค์ประกอบทางสิ่งแวดล้อม และคุณค่าต่างๆ	ผลกระทบต่อสิ่งแวดล้อมที่สำคัญ	มาตรการป้องกันและแก้ไข ผลกระทบต่อสิ่งแวดล้อม	มาตรการติดตามตรวจสอบ ผลกระทบต่อสิ่งแวดล้อม
	<p>อาคาร แต่ละอาคารมีพื้นที่ไม่เกิน 2,000 ตารางเมตร โดยมาตรฐานและหลักเกณฑ์ในการออกแบบอาคารของโครงการมีความสอดคล้องกับการออกแบบอาคารตามกฎหมายกระทรวงกำหนด</p> <p>4) การติดตั้งหลอดไฟฟ้าแบบประหยัด (LED) โครงการได้พิจารณาจัดให้มีการติดตั้งหลอดไฟฟ้าแบบประหยัด (LED) บริเวณอาคารโครงการทุกอาคาร</p> <p>5) ผลกระทบด้านความปลอดภัยต่อผู้พักอาศัยจากตำแหน่งหม้อแปลงไฟฟ้า</p> <p>จากการประเมินการออกแบบตำแหน่งหม้อแปลงไฟฟ้าของโครงการ พบว่า อยู่ในพื้นที่ปิดล้อมและมีระยะห่างจากรั้วเป็นไปตามมาตรฐานของกรมโยธาธิการและผังเมือง นอกจากนี้ ตำแหน่งของหม้อแปลงไฟฟ้ายังอยู่ห่างจากบ้านพักอาศัยใกล้เคียง จึงคาดว่าจะเกิดผลกระทบอันเนื่องมาจากหม้อแปลงของไฟฟ้าต่อผู้พักอาศัยและพื้นที่ใกล้เคียงอยู่ในระดับต่ำ</p>		
3.6 การคมนาคม	<p>1) การประเมินความสามารถของถนนสาธารณะ</p> <p>จากการประเมินการจราจรโดยใช้ค่า V/C Ratio ปัจจุบันเปรียบเทียบกับในระยะเปิดดำเนินการ พบว่า ค่าปัจจุบัน V/C Ratio ถนนสาธารณะ (ถนนมะลิแก้ว) ในวันธรรมดาที่มากที่สุดเท่ากับ 0.034 โดยเพิ่มขึ้นในระยะเปิดดำเนินการ เป็น 0.058</p>	<p>1.จัดให้มีระบบการจราจรที่มีความปลอดภัย โดยการติดตั้งสัญญาณจราจรบนทางเข้า-ออกและบริเวณที่จอดรถของโครงการ</p> <p>2.จัดให้มีระบบไฟฟ้าส่องสว่างบริเวณจุดเข้า-ออก และที่จอดรถของโครงการ อย่างเพียงพอ เพื่อให้เกิดความ</p>	<p>1.ตรวจสอบการใช้งานของถนนและที่จอดรถยนต์บริเวณด้านหน้าอาคาร</p> <p>ต้อนรับให้มีที่จอดรถยนต์เพียงพอ ไม่นำไปจอดกีดขวางบนถนน</p> <p>สถานที่ตรวจสอบ</p>



[Signature]
นายคุณากร ขอสว่างรัตน์ และ นายประเสริฐ เทพละออง)
กรรมการผู้มีอำนาจลงนาม บริษัท ทรี แอนด์ เอิร์ธ พร็อพเพอร์ตี้ จำกัด

ลงชื่อ..... *[Signature]*
(นายเจนณรงค์ สันสน)
บุคคลธรรมดาผู้มีสิทธิจัดทำรายงาน บริษัท เจต คอนซัลแตนท์ จำกัด

ตารางที่ 2 ผลกระทบต่อสิ่งแวดล้อมที่สำคัญ มาตรการป้องกันและแก้ไขผลกระทบต่อสิ่งแวดล้อมและมาตรการติดตามตรวจสอบผลกระทบต่อสิ่งแวดล้อมของโครงการ ในระยะดำเนินการโครงการโรงแรม สุพิชฌาย์ อควา รีสอร์ทฯ ตั้งอยู่ที่ ถนนมะลิแก้ว ตำบลรัชฎา อำเภอเมืองภูเก็ต จังหวัดภูเก็ต

องค์ประกอบทางสิ่งแวดล้อมและคุณค่าต่างๆ	ผลกระทบต่อสิ่งแวดล้อมที่สำคัญ	มาตรการป้องกันและแก้ไขผลกระทบต่อสิ่งแวดล้อม	มาตรการติดตามตรวจสอบผลกระทบต่อสิ่งแวดล้อม
	<p>และค่า V/C Ratio ของถนนสาธารณะ (ถนนมะลิแก้ว) ในวันหยุดมากที่สุด เท่ากับ 0.037 โดยเพิ่มขึ้นในระยะเปิดดำเนินการ เป็น 0.061 เมื่อเปรียบเทียบกับตารางที่ 4.3.6-5 และ ตารางที่ 4.3.6-6 จะเห็นว่าโครงการสภาพการจราจรอยู่ในระดับ A คือ สภาพที่กระแสจราจรไหลได้แบบอิสระ (Free – Flow Conditions) โดยไม่ถูกรบกวนจากปัจจัยอื่น และผู้ขับขี่มีอิสระในการควบคุมรถสูง ดังนั้น จึงคาดว่าปริมาณจราจรระยะเปิดดำเนินการจะส่งผลกระทบต่อสภาพการจราจรบนถนนดังกล่าวอยู่ในระดับต่ำ</p> <p>2) การประเมินความเพียงพอของที่จอดรถภายในโครงการ การประเมินความเพียงพอของการจัดที่จอดรถของอาคารโครงการจะพิจารณาเปรียบเทียบกับข้อกำหนดกฎกระทรวงฉบับที่ 7 (พ.ศ. 2517) ออกตามความในพระราชบัญญัติควบคุมการก่อสร้างอาคาร พ.ศ. 2479 แก้ไขตามกฎกระทรวงฉบับที่ 41 (พ.ศ. 2537) ในส่วนของเกณฑ์อาคารขนาดโครงการฯ มีพื้นที่ส่วนต่อรับและโถง ประมาณ 50.00 ตารางเมตร ซึ่งมีพื้นที่ไม่ถึง 300 ตารางเมตร ไม่เข้าข่ายตามที่ข้อกำหนดข้างต้น ใดๆ ก็ตาม เพื่ออำนวยความสะดวกแก่ผู้เข้าพักจะจัดให้มีที่จอดรถจำนวน 22 คัน และที่จอดรถตู้ จำนวน 2 คัน แบ่งเป็นที่จอดรถ</p>	<p>ปลอดภัยในการคมนาคมในช่วงเวลากลางวัน</p> <p>3.จัดให้มีเจ้าหน้าที่หรือเจ้าหน้าที่รักษาความปลอดภัย คอยอำนวยความสะดวก และจัดระบบการจราจรบริเวณทางเข้า-ออกพื้นที่จอดรถ</p> <p>4.จัดให้มีที่จอดรถยนต์ตามที่เสนอไว้ในรายงานฯ</p> <p>5.ห้ามมิให้จอดรถริมถนนตลอดแนวด้านหน้าโครงการ เพื่อป้องกันการกีดขวางทางจราจรและความปลอดภัยของผู้ที่ใช้นถนนร่วมกัน</p> <p>6.ในกรณีที่เกิดλεύัดตัดกระแสจราจรบริเวณด้านหน้าโครงการ ให้เจ้าหน้าที่รักษาความปลอดภัย เข้ามาช่วยดูแลระบบจราจรและความปลอดภัยโดยรวม</p> <p>7.จัดให้มีระบบไฟฟ้าส่องสว่างบริเวณจุดเข้า-ออกขอยด้านหน้าโครงการฯ เพื่อให้เกิดความปลอดภัยในการคมนาคมในช่วงเวลากลางวัน</p>	<p>- ที่จอดรถยนต์ที่เตรียมไว้</p> <p>- ดัชนีที่ใช้ตรวจสอบ</p> <p>- จำนวนที่จอดรถ</p> <p>- ความถี่ในการตรวจสอบ</p> <p>- เดือนละ 1 ครั้ง</p> <p>- ตลอดระยะดำเนินการ</p> <p>- ผู้รับผิดชอบ</p> <p>- เจ้าของโครงการ</p>



[Signature]
 (นายคุณากร ขอบแสงรัตน์ และ นายประเสริฐ เทพละออง)
 กรรมการผู้มีอำนาจลงนาม บริษัท ทรี แอนด์ เอิร์ธ พร็อพเพอร์ตี้ จำกัด

สิงหาคม 2562

88/171

ลงชื่อ.....



(นายเจนณรงค์ สันสน)

บุคคลธรรมดาผู้มีสิทธิจัดทำรายงาน บริษัท เจต คอนซัลแตนท์ จำกัด

สิงหาคม 2562

ตารางที่ 2 ผลกระทบต่อสิ่งแวดล้อมที่สำคัญ มาตรการป้องกันและแก้ไขผลกระทบต่อสิ่งแวดล้อมและมาตรการติดตามตรวจสอบผลกระทบต่อสิ่งแวดล้อมของโครงการ ในระยะดำเนินการ
โครงการโรงแรม สุขิขฌาย์ อควา รีสอร์ท ตั้งอยู่ที่ ถนนมะลิแก้ว ตำบลรัชฎา อำเภอมืองภูเก็ต จังหวัดภูเก็ต

องค์ประกอบทางสิ่งแวดล้อม และคุณค่าต่างๆ	ผลกระทบต่อสิ่งแวดล้อมที่สำคัญ	มาตรการป้องกันและแก้ไข ผลกระทบต่อสิ่งแวดล้อม	มาตรการติดตามตรวจสอบ ผลกระทบต่อสิ่งแวดล้อม
	<p>รถยนต์มาตรฐาน ขนาดช่องจอด 2.40x5.00 เมตร บริเวณด้านหน้าโครงการฯ รวมทั้งจัดให้มีเจ้าหน้าที่รักษาการณ์เพื่อดูแลควรสะดวก และความปลอดภัยของผู้เข้าพักภายในโรงแรมในส่วนของเกณฑ์อาคารขนาดใหญ่อาคารโครงการฯ มีพื้นที่ใช้สอยภายในอาคารที่บุคคลเข้าใช้สอยเป็นปกติรวมทั้งสิ้น ไม่เกิน 2,000 ตารางเมตร/อาคาร สูงไม่เกิน 15 เมตร ดังนั้น ตามเกณฑ์อาคารขนาดใหญ่อาคารของโครงการฯ ไม่เข้าข่ายอาคารขนาดใหญ่ และไม่เข้าข่ายการจัดให้มีที่จอดรถยนต์แต่อย่างใด</p>		
<p>3.7 การใช้ประโยชน์ที่ดิน</p>	<p>1) ความสอดคล้องตามข้อกำหนดผังเมืองรวมจังหวัดภูเก็ต พ.ศ. 2554</p> <p>จากการตรวจสอบการใช้ประโยชน์ที่ดินตามตามกฎกระทรวงให้ใช้บังคับผังเมืองรวมจังหวัดภูเก็ต ออกตามความในพระราชบัญญัติการผังเมือง พ.ศ.2518 มีระยะเวลาการใช้บังคับ 5 ปี ประกาศใช้บังคับตั้งแต่วันที่ 7 กรกฎาคม 2554 และกฎกระทรวงให้ใช้บังคับผังเมืองจังหวัดภูเก็ต (ฉบับที่ 4) พ.ศ. 2558 กำหนดให้คงใช้บังคับต่อไปจนกว่าจะมีกฎกระทรวงฉบับอื่นประกาศยกเลิกและใช้บังคับแทน ซึ่งได้กำหนดการใช้ประโยชน์ที่ดินประเภทที่อยู่อาศัยหนาแน่นน้อย (สีเหลือง) หมายเลข 1.44 ซึ่งมีข้อกำหนดในสาระสำคัญของการใช้</p>	<p>1.ควบคุมการใช้พื้นที่ให้เป็นไปตามกฎกระทรวงให้ใช้บังคับผังเมืองฯ และพระราชบัญญัติควบคุมอาคาร ตลอดจนกฎหมายอื่นที่เกี่ยวข้อง</p> <p>2.ควบคุมการใช้พื้นที่โครงการให้เป็นไปตามประกาศกระทรวงทรัพยากรธรรมชาติและสิ่งแวดล้อมฯ และพระราชบัญญัติควบคุมอาคาร ตลอดจนกฎหมายอื่นที่เกี่ยวข้อง</p> <p>3.ดำเนินการตามแบบแปลนและผังภูมิสถาปัตยกรรม ทั้งจัดสรรขนาดการใช้ประโยชน์ที่ดินแต่ละบริเวณให้เป็นไปตามที่ได้ออกแบบไว้ เพื่อไม่ให้เกิดความขัดแย้งกับกฎหมายที่เกี่ยวข้อง</p>	<p>-</p>



(นายคณกร ยอแสงรัตน์ และ นายประเสริฐ เทพละอง)
กรรมการผู้มีอำนาจลงนาม บริษัท ทรี แอนด์ เอิร์ธ พร็อพเพอร์ตี้ จำกัด

สิงหาคม 2562

89/171

ลงชื่อ.....

.....

(นายเจนณรงค์ สิ้นสน) CONSULTANT CO., LTD.

บุคคลธรรมดาผู้มีสิทธิจัดทำรายงาน บริษัท เจต คอนซัลแตนท์ จำกัด

สิงหาคม 2562

ตารางที่ 2 ผลกระทบต่อสิ่งแวดล้อมที่สำคัญ มาตรการป้องกันและแก้ไขผลกระทบสิ่งแวดล้อมและมาตรการติดตามตรวจสอบผลกระทบสิ่งแวดล้อมของโครงการ ในระยะดำเนินการ
โครงการโรงแรม สุปิขฌาย์ อควา รีสอร์ท ตั้งอยู่ที่ ถนนมะลิแก้ว ตำบลรัชฎา อำเภอเมืองภูเก็ต จังหวัดภูเก็ต

องค์ประกอบทางสิ่งแวดล้อม และคุณค่าต่างๆ	ผลกระทบต่อสิ่งแวดล้อมที่สำคัญ	มาตรการป้องกันและแก้ไข ผลกระทบต่อสิ่งแวดล้อม	มาตรการติดตามตรวจสอบ ผลกระทบต่อสิ่งแวดล้อม
	<p>ประโยชน์ที่ดินประเภทที่อยู่อาศัยหนาแน่นน้อย ให้ใช้ประโยชน์ที่ดินเพื่อการอยู่อาศัย การท่องเที่ยว สถาบันราชการ การสาธารณูปโภคและสาธารณูปการเป็นส่วนใหญ่ สำหรับการใช้ประโยชน์ที่ดินเพื่อกิจการอื่น ให้ใช้ได้ไม่เกินร้อยละสามสิบของแปลงที่ดินที่ยื่นขออนุญาต</p> <p>สำหรับการดำเนินโครงการ ซึ่งเข้าข่ายเป็นโครงการประเภทเพื่อการท่องเที่ยว รูปแบบอาคารเป็นประเภทโรงแรม จำนวน 81 ห้องพัก เป็นไปตามข้อกำหนดของผังเมืองรวมจังหวัดภูเก็ต</p> <p>2) การใช้ประโยชน์ที่ดินตามประกาศกระทรวงทรัพยากรธรรมชาติและสิ่งแวดล้อม เรื่อง กำหนดเขตพื้นที่และมาตรการคุ้มครองสิ่งแวดล้อม ในบริเวณพื้นที่จังหวัดภูเก็ต พ.ศ. 2560</p> <p>พบว่า พื้นที่โครงการตั้งอยู่ในบริเวณที่ 1 บริเวณที่ 2 และบริเวณที่ 6 รายละเอียด ดังนี้</p> <p>บริเวณที่ 1 ได้แก่ พื้นที่ในบริเวณที่วัดจากแนวชายฝั่งทะเลรอบเกาะภูเก็ตเข้าไปในแผ่นดินเป็นระยะ 50 เมตร รวมทั้งพื้นที่ในเกาะบริวารต่างๆ เว้นแต่พื้นที่บริเวณที่ 6 และบริเวณที่ 7</p> <p>บริเวณที่ 2 ได้แก่ พื้นที่ในบริเวณที่วัดจากแนวเขตบริเวณที่ 1 เข้าไปในแผ่นดินเป็นระยะ 150 เมตร เว้นแต่พื้นที่บริเวณที่ 5</p>	<p>4.ห้ามก่อสร้างหรือกระทำการใดๆ ที่ทำให้การใช้ประโยชน์ที่ดิน เปลี่ยนแปลงไปในทางที่ขัดแย้งกับกฎหมายที่เกี่ยวข้อง</p>	

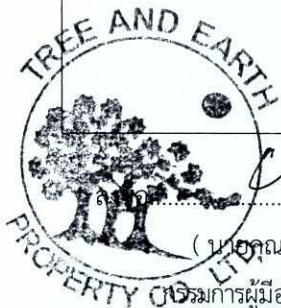

[Signature]
(นายอนุชากร ย่อแสงรัตน์ และ นายประเสริฐ เทพละออง)
กรรมการผู้มีอำนาจลงนาม บริษัท ทรี แอนด์ เอิร์ธ พร็อพเพอร์ตี้ จำกัด

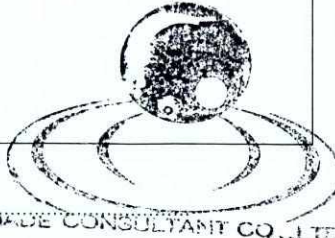

[Signature]
ลงชื่อ..... (นายเจนณรงค์ สันสน)
JADE CONSULTANT CO., LTD.

บุคคลธรรมดาผู้มีสิทธิจัดทำรายงาน บริษัท เจต คอนซัลแตนท์ จำกัด

ตารางที่ 2 ผลกระทบต่อสิ่งแวดล้อมที่สำคัญ มาตรการป้องกันและแก้ไขผลกระทบต่อสิ่งแวดล้อมและมาตรการติดตามตรวจสอบผลกระทบต่อสิ่งแวดล้อมของโครงการ ในระยะดำเนินการ
โครงการโรงแรม สุขิขฌมาย์ อควา รีสอร์ท ตั้งอยู่ที่ ถนนมะลิแก้ว ตำบลรัชฎา อำเภอมืองภูเก็ต จังหวัดภูเก็ต

องค์ประกอบทางสิ่งแวดล้อม และคุณค่าต่างๆ	ผลกระทบต่อสิ่งแวดล้อมที่สำคัญ	มาตรการป้องกันและแก้ไข ผลกระทบต่อสิ่งแวดล้อม	มาตรการติดตามตรวจสอบ ผลกระทบต่อสิ่งแวดล้อม
	<p>บริเวณที่ 6 และบริเวณที่ 7</p> <p>บริเวณที่ 6 ได้แก่ พื้นที่ที่มีความสูงจากระดับน้ำทะเลปานกลาง ตั้งแต่ 40 เมตร ถึง 80 เมตร</p> <p>ข้อ 7 ในพื้นที่ตามข้อ 4 การก่อสร้าง ดัดแปลง หรือเปลี่ยนการใช้อาคารให้เป็นไปตามหลักเกณฑ์ ดังต่อไปนี้</p> <p>(2) พื้นที่บริเวณที่ 1 ในระยะ 30 เมตร ต่อจากพื้นที่ตาม (1) ให้ทำได้เฉพาะอาคารที่มีความสูงไม่เกิน 6 เมตร และมีที่ว่างไม่น้อยกว่าร้อยละ 75 ของที่ดินแปลงที่ขออนุญาต</p> <p>(3) พื้นที่บริเวณที่ 2 ให้ทำได้เฉพาะอาคารที่มีความสูงไม่เกิน 12 เมตร และต้องมี</p> <p>(ก) ที่ว่างไม่น้อยกว่าร้อยละ 30 ของที่ดินแปลงที่ขออนุญาต สำหรับอาคารประเภทบ้านเดี่ยว บ้านแฝด อาคารสาธารณะ อาคารอยู่อาศัยรวม หรือสำนักงาน</p> <p>(7) พื้นที่บริเวณที่ 6 ให้ทำได้เฉพาะอาคารที่มีความสูงไม่เกิน 8 เมตร และต้องมี</p> <p>(ก) ที่ว่างไม่น้อยกว่าร้อยละ 30 ของที่ดินแปลงที่ขออนุญาต สำหรับอาคารประเภทบ้านเดี่ยว บ้านแฝด อาคารสาธารณะ อาคารอยู่อาศัยรวม หรือสำนักงาน</p> <p>ข้อ 8 การก่อสร้าง ดัดแปลง หรือเปลี่ยนการใช้อาคารในพื้นที่ที่</p>		

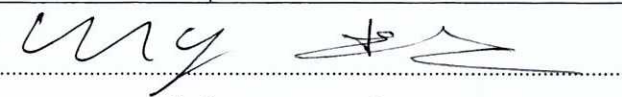

ลงชื่อ 
(นายคุณากร ยอแสงรัตน์ และ นายประเสริฐ เทพละอง)
กรรมการผู้มีอำนาจลงนาม บริษัท ทรี แอนด์ เอิร์ธ พร็อพเพอร์ตี้ จำกัด

สิงหาคม 2562

91/171

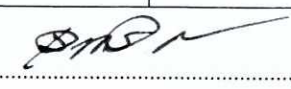
ลงชื่อ 
CONSULTANT CO., LTD.

(นายเจนณรงค์ สันสน)
บุคคลธรรมดาผู้มีสิทธิจัดทำรายงาน บริษัท เจต คอนซัลแตนท์ จำกัด

สิงหาคม 2562

ตารางที่ 2 ผลกระทบต่อสิ่งแวดล้อมที่สำคัญ มาตรการป้องกันและแก้ไขผลกระทบต่อสิ่งแวดล้อมและมาตรการติดตามตรวจสอบผลกระทบต่อสิ่งแวดล้อมของโครงการ ในระยะดำเนินการ
โครงการโรงแรม สุพิชฌาย์ อควา รีสอร์ท ตั้งอยู่ที่ ถนนมะลิแก้ว ตำบลรัชฎา อำเภอเมืองภูเก็ต จังหวัดภูเก็ต

องค์ประกอบทางสิ่งแวดล้อม และคุณค่าต่างๆ	ผลกระทบต่อสิ่งแวดล้อมที่สำคัญ	มาตรการป้องกันและแก้ไข ผลกระทบต่อสิ่งแวดล้อม	มาตรการติดตามตรวจสอบ ผลกระทบต่อสิ่งแวดล้อม
	<p>มีความลาดชันในบริเวณที่ 1 บริเวณที่ 2 บริเวณที่ 3 บริเวณที่ 4 บริเวณที่ 5 บริเวณที่ 6 และบริเวณที่ 8 ให้เป็นไปตามหลักเกณฑ์ ดังต่อไปนี้</p> <p>(1) พื้นที่บริเวณที่ 1 และบริเวณที่ 6 ที่มีความลาดชันตั้งแต่ร้อยละ 20 ถึงร้อยละ 35 ให้ทำได้เฉพาะอาคารประเภทบ้านเดี่ยวหรืออาคารเดี่ยวที่มีความสูงไม่เกิน 6 เมตร กรณีขนาดที่ดินแปลงที่ขออนุญาตมีเนื้อที่ตั้งแต่ 100 ตารางวา ขึ้นไป ให้มีพื้นที่อาคารคลุมดินต่อหลังไม่เกิน 90 ตารางเมตร และมีที่ว่างที่น้ำซึมผ่านได้ไม่น้อยกว่าร้อยละ 70 ของที่ดิน และกรณีขนาดที่ดินแปลงที่ขออนุญาตมีเนื้อที่น้อยกว่า 100 ตารางวา ให้มีพื้นที่อาคารคลุมดินต่อหลังไม่เกิน 70 ตารางเมตร และมีที่ว่างที่น้ำซึมผ่านได้ไม่น้อยกว่าร้อยละ 50 ของที่ดิน</p> <p>(2) พื้นที่บริเวณที่ 2 บริเวณที่ 3 บริเวณที่ 4 บริเวณที่ 5 และบริเวณที่ 8 ที่มีความลาดชันตั้งแต่ร้อยละ 20 ถึงร้อยละ 35 ให้ทำได้เฉพาะอาคารประเภทบ้านเดี่ยวหรืออาคารเดี่ยวที่มีความสูงไม่เกิน 12 เมตร กรณีขนาดที่ดินแปลงที่ขออนุญาตมีเนื้อที่ตั้งแต่ 100 ตารางวา ขึ้นไป ให้มีพื้นที่อาคารคลุมดินต่อหลังไม่เกิน 90 ตารางเมตร และมีที่ว่างที่น้ำซึมผ่านได้ไม่น้อยกว่าร้อยละ 70 ของที่ดิน และกรณีขนาดที่ดินแปลงที่ขออนุญาตมีเนื้อที่</p>		

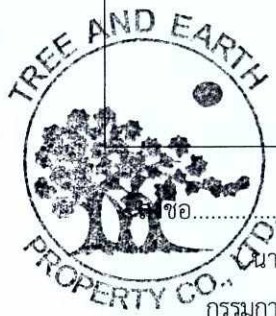

[Handwritten signature]

นายคุณากร ยอแสงรัตน์ และ นายประเสริฐ เทพละออง)
กรรมการผู้มีอำนาจลงนาม บริษัท ทรี แอนด์ เอิร์ธ พร็อพเพอร์ตี้ จำกัด

สิงหาคม 2562

92/171

ลงชื่อ.....

[Handwritten signature]

(นายเจนณรงค์ สันสน)

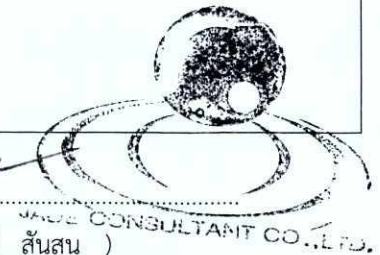

บุคคลธรรมดาผู้มีสิทธิจัดทำรายงาน บริษัท เจต คอนซัลแตนท์ จำกัด

สิงหาคม 2562

ตารางที่ 2 ผลกระทบต่อสิ่งแวดล้อมที่สำคัญ มาตรการป้องกันและแก้ไขผลกระทบต่อสิ่งแวดล้อมและมาตรการติดตามตรวจสอบผลกระทบต่อสิ่งแวดล้อมของโครงการ ในระยะดำเนินการ
โครงการโรงแรม สุขิขฌาย์ อควา รีสอร์ท ตั้งอยู่ที่ ถนนมะลิแก้ว ตำบลรัชฎา อำเภอเมืองภูเก็ต จังหวัดภูเก็ต

องค์ประกอบทางสิ่งแวดล้อม และคุณค่าต่างๆ	ผลกระทบต่อสิ่งแวดล้อมที่สำคัญ	มาตรการป้องกันและแก้ไข ผลกระทบต่อสิ่งแวดล้อม	มาตรการติดตามตรวจสอบ ผลกระทบต่อสิ่งแวดล้อม
	<p>น้อยกว่า 100 ตารางวา ให้มีพื้นที่อาคารคลุมดินต่อหลังไม่เกิน 70 ตารางเมตร และมีที่ว่างที่น้ำซึมผ่านได้ไม่น้อยกว่าร้อยละ 50 ของที่ดิน</p> <p>ข้อ 9 การวัดความสูงของอาคารในพื้นที่บริเวณที่ 1 บริเวณที่ 2 บริเวณที่ 3 บริเวณที่ 4 บริเวณที่ 5 บริเวณที่ 6 และบริเวณที่ 8 ให้เป็นไปตามหลักเกณฑ์ ดังต่อไปนี้</p> <p>(1) กรณีที่ไม่มีมีการปรับระดับพื้นดินหรือมีการปรับระดับพื้นดิน น้ำกว่าถนนสาธารณะในบริเวณที่ก่อสร้างให้วัดจากระดับพื้นดินที่ก่อสร้าง</p> <p>(2) กรณีที่มีการปรับระดับพื้นดินเท่ากับหรือสูงกว่าถนนสาธารณะ ให้วัดจากระดับถนนสาธารณะ</p> <p>(3) กรณีที่มีห้องใต้ดินซึ่งระดับเป็นลบ ให้วัดจากระดับพื้นดินที่ก่อสร้างตาม (1) หรือระดับถนนสาธารณะตาม (2) แล้วแต่กรณี</p> <p>(4) กรณีที่พื้นดินเป็นเชิงลาด ให้วัดจากระดับพื้นดินที่ก่อสร้าง ณ จุดที่ต่ำที่สุดของอาคารหลังนั้น</p> <p>การวัดความสูงของอาคารให้วัดจากระดับตามวรรคหนึ่งขึ้นไปในแนวตั้งถึงส่วนที่สูงที่สุดของอาคาร สำหรับอาคารทรงจั่วหรือปั้นหยาให้วัดถึงยอดคมนั่งของชั้นสูงสุด</p>		



นาง.....
นางคุณากร ยอแสงรัตน์ และ นายประเสริฐ เทพละออง)
กรรมการผู้มีอำนาจลงนาม บริษัท ทรี แอนด์ เอิร์ธ พร็อพเพอร์ตี้ จำกัด

สิงหาคม 2562

93/171

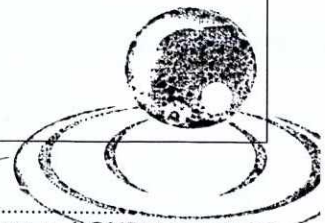

ลงชื่อ.....
(นายเจนณรงค์ สันสน)
JADE CONSULTANT CO., LTD.

บุคคลธรรมดาผู้มีสิทธิจัดทำรายงาน บริษัท เจด คอนซัลแตนท์ จำกัด

สิงหาคม 2562

ตารางที่ 2 ผลกระทบต่อสิ่งแวดล้อมที่สำคัญ มาตรการป้องกันและแก้ไขผลกระทบสิ่งแวดล้อมและมาตรการติดตามตรวจสอบผลกระทบสิ่งแวดล้อมของโครงการ ในระยะดำเนินการ
โครงการโรงแรม สุปิขฌาย์ อควา รีสอร์ท ตั้งอยู่ที่ ถนนมะลิแก้ว ตำบลรัชฎา อำเภอเมืองภูเก็ต จังหวัดภูเก็ต

องค์ประกอบทางสิ่งแวดล้อม และคุณค่าต่างๆ	ผลกระทบต่อสิ่งแวดล้อมที่สำคัญ	มาตรการป้องกันและแก้ไข ผลกระทบต่อสิ่งแวดล้อม	มาตรการติดตามตรวจสอบ ผลกระทบต่อสิ่งแวดล้อม
	<p>พื้นที่โครงการเป็นประเภทโรงแรม จำนวน 81 ห้องพัก เป็นอาคาร คสล. จำนวน 35 อาคาร</p> <p>บริเวณที่ 1 : มีพื้นที่ 5,238 ตารางเมตร มีพื้นที่ว่างปราศจากสิ่งปกคลุม 1,249.01 ตารางเมตร คิดเป็นร้อยละ 76.15 ของพื้นที่โครงการในบริเวณที่ 1 และอาคารมีความสูง ตั้งแต่ 5.50-6.00 เมตร</p> <p>บริเวณที่ 2 : มีพื้นที่ 7,596.40 ตารางเมตร มีพื้นที่ว่างปราศจากสิ่งปกคลุม 2,003.58 ตารางเมตร คิดเป็นร้อยละ 73.62 ของพื้นที่โครงการในบริเวณที่ 2 และอาคารมีความสูง ตั้งแต่ 2.66-7.82 เมตร</p> <p>บริเวณที่ 6 : มีพื้นที่ 1,906 ตร.ม. และไม่มีการก่อสร้างอาคาร ทั้งนี้ โครงการในบริเวณที่ 1 และบริเวณที่ 2 มีบางอาคารตั้งอยู่ในบริเวณที่มีความลาดชันเกินร้อยละ 20 แต่ไม่เกินร้อยละ 35 ดังนี้</p> <p>บริเวณที่ 1 :</p> <ul style="list-style-type: none"> - อาคารห้องพักแบบ Pool Access B จำนวน 5 อาคาร มีพื้นที่อาคารคลุมดินต่อหลัง เท่ากับ 57.90 ตารางเมตร ไม่เกิน 90 ตารางเมตร และมีว่างที่น้ำซึมผ่านได้ร้อยละ 76.15 ของที่ดินมากกว่าร้อยละ 70 ของพื้นที่ในบริเวณที่ 1 		



[Handwritten signature]

นายคุณากร ยอแสงรัตน์ และ นายประเสริฐ เทพละออง)
กรรมการผู้มีอำนาจลงนาม บริษัท ทรี แอนด์ เอิร์ธ พร็อพเพอร์ตี้ จำกัด

สิงหาคม 2562

94/171

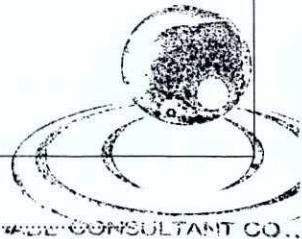

[Handwritten signature]

ลงชื่อ.....

(นายเจนณรงค์ สันสน)

บุคคลธรรมดาผู้มีสิทธิจัดทำรายงาน บริษัท เจต คอนซัลแตนท์ จำกัด

สิงหาคม 2562

ตารางที่ 2 ผลกระทบต่อสิ่งแวดล้อมที่สำคัญ มาตรการป้องกันและแก้ไขผลกระทบต่อสิ่งแวดล้อมและมาตรการติดตามตรวจสอบผลกระทบต่อสิ่งแวดล้อมของโครงการ ในระยะดำเนินการ
โครงการโรงแรม สุขิขฌาย์ อควา รีสอร์ท ตั้งอยู่ที่ ถนนมะลิแก้ว ตำบลรัชฎา อำเภอมืองภูเก็ต จังหวัดภูเก็ต

องค์ประกอบทางสิ่งแวดล้อม และคุณค่าต่างๆ	ผลกระทบต่อสิ่งแวดล้อมที่สำคัญ	มาตรการป้องกันและแก้ไข ผลกระทบต่อสิ่งแวดล้อม	มาตรการติดตามตรวจสอบ ผลกระทบต่อสิ่งแวดล้อม
	<p>บริเวณที่ 2 :</p> <ul style="list-style-type: none"> - อาคารห้องพักแบบ Pool Access A จำนวน 2 อาคาร มีพื้นที่อาคารคลุมดินต่อหลัง เท่ากับ 69.33 ตารางเมตร ไม่เกิน 90 ตารางเมตร - อาคารห้องพักแบบ deluxe จำนวน 5 อาคาร มีพื้นที่อาคารคลุมดินต่อหลัง เท่ากับ 69 ตารางเมตร ไม่เกิน 90 ตารางเมตร - อาคารห้องพักแบบ Suite จำนวน 3 อาคาร มีพื้นที่อาคารคลุมดินต่อหลัง เท่ากับ 70 ตารางเมตร ไม่เกิน 90 ตารางเมตร และมีว่างที่น้ำซึมผ่านได้ร้อยละ 73.62 ของที่ดิน มากกว่าร้อยละ 70 ของพื้นที่ในบริเวณที่ 2 <p>ดังนั้น อาคารของโครงการมีพื้นที่ว่าง พื้นที่น้ำซึมและความสูงอาคารเป็นไปตามประกาศกระทรวงฯ ข้างต้น ทั้งนี้ เพื่อทำการตรวจสอบรายละเอียดโครงการให้สอดคล้องกับประกาศกระทรวงทรัพยากรธรรมชาติและสิ่งแวดล้อม เรื่อง กำหนดเขตพื้นที่และมาตรการคุ้มครองสิ่งแวดล้อม ในบริเวณจังหวัดภูเก็ต พ.ศ.2560 ในทุกประเด็นหัวข้อที่เกี่ยวข้อง ดังนั้น การดำเนินโครงการมีการใช้ประโยชน์ที่ดินเป็นโรงแรม มีผลกระทบต่อการใช้ประโยชน์ที่ดินจึงอยู่ในระดับต่ำ</p>		



(นายคุณากร ยอแสงรัตน์ และ นายประเสริฐ เทพละออง)

กรรมการผู้มีอำนาจลงนาม บริษัท ทรี แอนด์ เอิร์ธ พร็อพเพอร์ตี้ จำกัด

สิงหาคม 2562

ลงชื่อ.....

(นายเจนณรงค์ สันสนธิ์) CONSULTANT CO.,LTD.

บุคคลธรรมดาผู้มีสิทธิจัดทำรายงาน บริษัท เจต คอนซัลแตนท์ จำกัด

สิงหาคม 2562

ตารางที่ 2 ผลกระทบต่อสิ่งแวดล้อมที่สำคัญ มาตรการป้องกันและแก้ไขผลกระทบต่อสิ่งแวดล้อมและมาตรการติดตามตรวจสอบผลกระทบต่อสิ่งแวดล้อมของโครงการ ในระยะดำเนินการ
โครงการโรงแรม สุพิชฌาย์ อควา รีสอร์ท ตั้งอยู่ที่ ถนนมะลิแก้ว ตำบลรัชฎา อำเภอเมืองภูเก็ต จังหวัดภูเก็ต

องค์ประกอบทางสิ่งแวดล้อม และคุณค่าต่างๆ	ผลกระทบต่อสิ่งแวดล้อมที่สำคัญ	มาตรการป้องกันและแก้ไข ผลกระทบต่อสิ่งแวดล้อม	มาตรการติดตามตรวจสอบ ผลกระทบต่อสิ่งแวดล้อม
4. ผลกระทบคุณค่าต่อคุณภาพชีวิต			
4.1 เศรษฐกิจและสังคม	<p>ระยะดำเนินการก่อให้เกิดผลดีต่อสภาพเศรษฐกิจและสังคมโดยรวม กล่าวคือ การดำเนินงานของโครงการเป็นโรงแรมส่งผลให้เกิดการจ้างงานในตำแหน่งต่างๆ ได้แก่ พนักงานในส่วนต้อนรับ พนักงานครัว พนักงานทำความสะอาด คนสวนและพนักงานรักษาความปลอดภัย ช่างเทคนิค และพนักงานบัญชีการเงิน ซึ่งคนในชุมชนสามารถสมัครเข้าเป็นพนักงานดังกล่าวได้ ซึ่งจะช่วยลด ปัญหาการว่างงานของท้องถิ่น ซึ่งเสมือนเป็นการสร้างอาชีพและรายได้ให้กับประชาชนอันเป็นการช่วยลด ปัญหาคนว่างงานในปัจจุบันได้ ดังนั้น จึงคาดว่า การเกิดขึ้นโครงการจะทำให้เกิดผลกระทบในระดับต่ำ</p> <p>ส่วนสภาพสังคมในปัจจุบันของพื้นที่โครงการเป็นสังคมแบบกึ่งสังคมเมืองมีความหนาแน่นน้อย มีการใช้ประโยชน์ที่ดินแบบผสมผสานกันระหว่างบ้านพักอาศัย ห้างร้าน ห้องเช่า ร้านค้า และพื้นที่ว่างเปล่ารอการใช้ประโยชน์ เมื่อมีการดำเนินโครงการซึ่งเป็นโครงการพักอาศัยสอดคล้องกับการใช้ประโยชน์ที่ดินบริเวณข้างเคียง แต่เนื่องจากภูเก็ตเป็นแหล่งท่องเที่ยวที่สวยงาม ทำให้มีทั้งชาวไทยและชาวต่างชาติที่ต้องการที่พักใกล้แหล่งท่องเที่ยวและสามารถเดินทางได้อย่างสะดวก ทำให้เกิดเป็น</p>	<p>1. หากได้รับข้อร้องเรียนจากผู้พักอาศัยโดยรอบพื้นที่โครงการ ให้โครงการเร่งดำเนินการแก้ไขปัญหาดังกล่าวโดยเร่งด่วน</p> <p>2. กำหนดกฎระเบียบในการพักอาศัยที่ชัดเจน เพื่อความเป็นระเบียบเรียบร้อยภายในโครงการ</p>	<p>1. ตรวจสอบให้ผู้เข้าพักปฏิบัติตามระเบียบของโครงการ</p> <p><u>สถานที่ตรวจสอบ</u></p> <p>- พื้นที่โครงการ</p> <p><u>ดัชนีที่ใช้ตรวจสอบ</u></p> <p>- การปฏิบัติตามกฎของโครงการ</p> <p><u>ความถี่</u> เดือนละ 1 ครั้ง</p> <p>ตลอดระยะดำเนินการ</p> <p>2. บันทึกกิจกรรมต่างๆ ที่โครงการเข้ามามีส่วนร่วมกับชุมชน</p> <p><u>ดัชนีที่ใช้ตรวจสอบ</u></p> <p>- การมีส่วนร่วมของท้องถิ่นในการพัฒนาชุมชน</p> <p><u>ความถี่</u> เดือนละ 1 ครั้ง</p> <p>ตลอดระยะดำเนินการ</p>



ลงชื่อ.....
(นายคุณากร ยอแสงรัตน์ และ นายประเสริฐ เทพละอง)
กรรมการผู้มีอำนาจลงนาม บริษัท ทรี แอนด์ เอิร์ธ พร็อพเพอร์ตี้ จำกัด

สิงหาคม 2562

96/171

ลงชื่อ.....
(นายเจนณรงค์ สันสันต์) CONSULTANT CO., LTD.
บุคคลธรรมดาผู้มีสิทธิจัดทำรายงาน บริษัท เจต คอนซัลแตนท์ จำกัด

สิงหาคม 2562

ตารางที่ 2 ผลกระทบต่อสิ่งแวดล้อมที่สำคัญ มาตรการป้องกันและแก้ไขผลกระทบต่อสิ่งแวดล้อมและมาตรการติดตามตรวจสอบผลกระทบต่อสิ่งแวดล้อมของโครงการ ในระยะดำเนินการ
โครงการโรงแรม สุปิชาลัย อควา รีสอร์ท ตั้งอยู่ที่ ถนนมะลิแก้ว ตำบลรัชฎา อำเภอเมืองภูเก็ต จังหวัดภูเก็ต

องค์ประกอบทางสิ่งแวดล้อม และคุณค่าต่างๆ	ผลกระทบต่อสิ่งแวดล้อมที่สำคัญ	มาตรการป้องกันและแก้ไข ผลกระทบต่อสิ่งแวดล้อม	มาตรการติดตามตรวจสอบ ผลกระทบต่อสิ่งแวดล้อม
	สังคมแบบผสมผสานที่มีรูปแบบเฉพาะตัว โดยวิถีชีวิตประจำวัน ของคนในชุมชนยังคงมีสภาพเป็นสังคมเป็นแบบเดิม ดังนั้น การ ดำเนินโครงการคาดว่าจะไม่ก่อให้เกิดผลกระทบใดๆ ต่อวิถี ชีวิตประจำวันของคนในท้องถิ่นอยู่ในระดับต่ำ		
4.2 การสาธารณสุขและสุขภาพ	<p>1) การประเมินผลกระทบต่อสุขภาพเชื่อมโยงกับสถิติการ เจ็บป่วยย้อนหลัง 3 ปี ต่อการเกิดโรคของประชาชนใน บริเวณใกล้เคียง</p> <p>จากสถิติสาเหตุการป่วย 21 กลุ่มโรค ของโรงพยาบาลส่งเสริม สุขภาพตำบลรัชฎา ระหว่าง ปี พ.ศ. 2559-2561 ดังตารางที่ 3.4.3-1 พบว่า มีผู้ป่วยที่เป็นโรคระบบย่อยอาหาร รวมโรคใน ช่องปากที่สุด ค่าเฉลี่ยราย 3 ปี เท่ากับ 2,687 คน คิดเป็นร้อย ละ 25.01 ของผู้มาใช้บริการ รองลงมาเป็นโรคระบบไหลเวียน เลือด ค่าเฉลี่ยราย 3 ปี เท่ากับ 1,955 คน คิดเป็นร้อยละ 18.20 ของผู้มาใช้บริการ และผู้ป่วยเป็นอันดับสามเป็นโรคเกี่ยวกับ ต่อมไร้ท่อ โภชนาการ และเมตาบอลิซึม ค่าเฉลี่ยราย 3 ปี เท่ากับ 1,441 คน คิดเป็นร้อยละ 13.41 ตามลำดับ</p> <p>เมื่อเปิดดำเนินการ โครงการได้จัดเตรียมระบบสาธารณสุขโรค และสาธารณสุขการต่าง ๆ อย่างครบครัน รวมถึงการจัดการมูล ฝอย การติดตั้งระบบบำบัดน้ำเสีย ที่สามารถบำบัดมลพิษที่จะ</p>	<p>1. ดูแลระบบสาธารณสุขโรคของโครงการอย่างพร้อมเพียง และได้มาตรฐานตลอดช่วงเปิดดำเนินการเพื่อความ ปลอดภัยของผู้พักอาศัยในโครงการ</p> <p>2. จัดเตรียมอุปกรณ์และเครื่องมือปฐมพยาบาลเบื้องต้น และเบอร์โทรศัพท์ติดต่อสำรองไว้ใช้ในกรณีฉุกเฉินเพื่อ ติดต่อให้โรงพยาบาลรับส่งโรงพยาบาลที่ใกล้ที่สุด</p> <p>มาตรการป้องกันโรคที่เกิดจากมูลฝอยและน้ำเสีย</p> <p>1. ตรวจสอบบรอร์รั่วของถุงบรรจุมูลฝอยทั้งก่อนและหลังการ บรรจุมูลฝอย เพื่อไม่ให้มีน้ำชะมูลฝอยก่อน และหลังบรรจุ มูลฝอย เพื่อไม่ให้มีน้ำชะมูลฝอยรั่วไหลออกมาภายนอก</p> <p>2. การเก็บมูลฝอยในถุงต้องไม่ให้มีปริมาณ หรือน้ำหนัก มากเกินไป ซึ่งบรรจุประมาณสามในสี่ของถุง</p> <p>มาตรการป้องกันโรคระบบทางเดินอาหาร</p> <p>1. ดูแลความสะอาดของภาชนะที่ใส่อาหารหรือน้ำดื่ม</p> <p>2. ติดป้ายประชาสัมพันธ์และรณรงค์ให้รับประทาน อาหาร</p>	<p>1. ตรวจสอบอุปกรณ์ช่วยชีวิตใน เบื้องต้น พารามิเตอร์ที่ทำการ ตรวจสอบ</p> <p>- ห่วงชูชีพ ขนาดเส้นผ่านศูนย์กลาง ภายใน 15 นิ้ว ผูกไว้กับเชือกยาวไม่ น้อยกว่าความกว้างของของสระว่ายน้ำ อย่างน้อย 2 อัน</p> <p>- โฟมช่วยชีวิต อย่างน้อย 2 อัน</p> <p>- ไม้ช่วยชีวิต มีความยาวไม่น้อยกว่า 3.5 เมตร น้ำหนักเบา อย่างน้อย 1 อัน และต้องวางไว้ที่ปลายลู่ส่วนที่ลึกของ สระว่ายน้ำ</p> <p>- ห้องปฐมพยาบาลพร้อมชุดปฐม พยาบาลที่พร้อมใช้งานตลอด ประจำสระว่ายน้ำและอยู่ใน</p>



ชื่อ.....
(นายคุณากร ยอแสงรัตน์ และ นายประเสริฐ เทพละออง)
กรรมการผู้มีอำนาจลงนาม บริษัท ทรี แอนด์ เอิร์ธ พร็อพเพอร์ตี้ จำกัด

สิงหาคม 2562

97/171

ลงชื่อ.....
(นายเจนณรงค์ สันสน)
บุคคลธรรมดาผู้มีสิทธิจัดทำรายงาน บริษัท เจต คอนซัลแตนท์ จำกัด

สิงหาคม 2562

ตารางที่ 2 ผลกระทบต่อสิ่งแวดล้อมที่สำคัญ มาตรการป้องกันและแก้ไขผลกระทบต่อสิ่งแวดล้อมและมาตรการติดตามตรวจสอบผลกระทบต่อสิ่งแวดล้อมของโครงการ ในระยะดำเนินการ
โครงการโรงแรม สุปิขฌาย์ อควา รีสอร์ท ตั้งอยู่ที่ ถนนมะลิแก้ว ตำบลรัชฎา อำเภอเมืองภูเก็ต จังหวัดภูเก็ต

องค์ประกอบทางสิ่งแวดล้อม และคุณค่าต่างๆ	ผลกระทบต่อสิ่งแวดล้อมที่สำคัญ	มาตรการป้องกันและแก้ไข ผลกระทบต่อสิ่งแวดล้อม	มาตรการติดตามตรวจสอบ ผลกระทบต่อสิ่งแวดล้อม
	<p>ปล่อยออกจากพื้นที่โครงการ เพื่อให้ถูกหลักสุขอนามัยและส่งเสริมคุณภาพชีวิตอันดีภายในพื้นที่โครงการ นอกจากนี้ บริเวณพื้นที่ตั้งโครงการและบริเวณใกล้เคียงพื้นที่โครงการยังมีสถานพยาบาล ทั้งภาครัฐและเอกชนหลายแห่ง ซึ่งสามารถให้บริการได้อย่างทั่วถึงและสามารถเข้ารับบริการได้อย่างสะดวก ดังนั้น จึงคาดว่าจะก่อให้เกิดผลกระทบด้านลบในระดับต่ำ</p> <p>2) ผลกระทบจากการจัดการสระว่ายน้ำและมาตรการดูแลสระว่ายน้ำ</p> <p>โครงการจัดให้มีสระว่ายน้ำ ดังนั้น หากโครงสร้างสระหรือส่วนประกอบของสระรวมถึงอาคารประกอบต่างๆ ไม่ได้มาตรฐาน ไม่มีความแข็งแรง มีน้ำรั่วซึม อาจส่งผลกระทบต่อผู้ใช้บริการสระว่ายน้ำในโครงการได้ ดังนั้น โครงการจะต้องปฏิบัติตามมาตรการป้องกันและแก้ไขผลกระทบ และมาตรการติดตามตรวจสอบผลกระทบต่อสิ่งแวดล้อมอย่างต่อเนื่อง</p>	<p>ที่สะอาด ประสุกใหม่ๆ และล้างมือก่อน รับประทานอาหาร ด้วยการเขียนป้ายคำขวัญ เป็นต้น</p> <p>มาตรการป้องกันโรคผิวหนัง</p> <ol style="list-style-type: none"> 1.ฉีดล้างทำความสะอาดถนนและทางวิ่งภายในโครงการอย่างสม่ำเสมอ 2. จัดระบบท่อระบายน้ำรองรับน้ำหลากภายในโครงการ เพื่อมิให้น้ำท่วมขังภายในพื้นที่ โครงการ 3. หมั่นตรวจสอบดูแลบ่อพักของระบบระบายน้ำเป็นประจำทุกเดือน เพื่อป้องกันมิให้มีการ สะสมของตะกอนดินในบ่อพัก ที่เป็นสาเหตุให้ เกิดการอุดตัน ซึ่งเป็นอุปสรรคในการระบายน้ำ <p>มาตรการป้องกันโรคที่เกิดจากสัตว์ที่เป็นพาหะนำโรค</p> <ol style="list-style-type: none"> 1.จัดตั้งรองรับมูลฝอยที่สามารถรองรับมูลฝอยได้อย่างเพียงพอมีฝาปิดมิดชิด และดูแลความสะอาดมิให้มี มูลฝอยล้นถัง เพื่อป้องกันสัตว์พาหะนำโรค เช่น แมลงวัน หนู หรือแมลงสาบรบกวน 2. ทำความสะอาดห้องน้ำให้ไม่มีเศษอาหารค้างหรืออุดตัน 3. ใช้ตะแกรงครอบตามรูท่อระบายน้ำทั้งภายในและ 	<p>ใกล้ที่สุด</p> <p>ความถี่ในการตรวจสอบ: 1 เดือน/ครั้ง</p> <p>ตลอดระยะเวลาดำเนินการ</p> <p>ผู้รับผิดชอบ : เจ้าของโครงการ</p> <ol style="list-style-type: none"> 2. ตรวจสอบคุณภาพน้ำในสระว่ายน้ำ มีพารามิเตอร์ ดังนี้ <ul style="list-style-type: none"> - ค่าความเป็นกรด-ด่าง (pH), คลอรีนอิสระ (Free chlorine), คลอรีนที่รวมกับสารอื่น (Combined chlorine), ความกระด้าง (Calcium hardness), ค่าความเป็นด่าง (Alkalinity), กรดไซยานูริก (Cyanuric acid), คลอไรด์ (Cholide), แอมโมเนีย (Ammonia), ไนเตรท (Nitrate), โคลิฟอร์มทั้งหมด (Total Coliform Bacteria) และฟีคอลโคลิฟอร์ม (Fecal coliform) <p>ความถี่ในการตรวจสอบ:</p> <ul style="list-style-type: none"> - โคลิฟอร์มทั้งหมด (Total Coliform Bacteria) และฟีคอลโคลิ



ลงชื่อ.....
(นายคุณากร ยอแสงรัตน์ และ นายประเสริฐ เทพละออง)
กรรมการผู้มีอำนาจลงนาม บริษัท ทรี แอนด์ เอิร์ธ พร็อพเพอร์ตี้ จำกัด

ลงชื่อ.....
(นายเจนณรงค์ สันสน)
บุคคลธรรมดาผู้มีสิทธิจัดทำรายงาน บริษัท เจต คอนซัลแตนท์ จำกัด

ตารางที่ 2 ผลกระทบต่อสิ่งแวดล้อมที่สำคัญ มาตรการป้องกันและแก้ไขผลกระทบต่อสิ่งแวดล้อมและมาตรการติดตามตรวจสอบผลกระทบต่อสิ่งแวดล้อมของโครงการ ในระยะดำเนินการ
โครงการโรงแรม สุปิขมาลัย อควา รีสอร์ท ตั้งอยู่ที่ ถนนมะลิแก้ว ตำบลรัชฎา อำเภอเมืองภูเก็ต จังหวัดภูเก็ต

องค์ประกอบทางสิ่งแวดล้อม และคุณค่าต่างๆ	ผลกระทบต่อสิ่งแวดล้อมที่สำคัญ	มาตรการป้องกันและแก้ไข ผลกระทบต่อสิ่งแวดล้อม	มาตรการติดตามตรวจสอบ ผลกระทบต่อสิ่งแวดล้อม
		<p>ภายนอกอาคาร</p> <p>4. รณรงค์ให้มีการทำลายแหล่งเพาะพันธุ์สัตว์พาหะนำโรค เช่น การกำจัดลูกน้ำยุงลาย</p> <p>มาตรการป้องกันอุบัติเหตุจากการใช้สระว่ายน้ำ การลื่นหกล้ม และการจมน้ำ</p> <p>1. ติดป้ายประชาสัมพันธ์เกี่ยวกับกฎระเบียบในการใช้สระว่ายน้ำ</p> <p>2. จัดให้มีเจ้าหน้าที่รักษาความปลอดภัย ซึ่งมีความชำนาญในการว่ายน้ำ และสามารถให้การปฐมพยาบาลได้ผลัดเปลี่ยนกันเพื่อดูแลความปลอดภัยและช่วยเหลือผู้ใช้บริการเมื่อเกิดอุบัติเหตุ ประจำอยู่ตลอดเวลาที่สระว่ายน้ำเปิดบริการ</p> <p>3. กระดานกระโดดน้ำ จะต้องเป็นกระดานสำหรับกระโดดน้ำที่ได้มาตรฐาน พื้นกระดานกระโดดต้องปูด้วยแผ่นยางกันลื่น (Corrugated sheet rubber) ความสูงของกระดานกระโดดต้องมีความสัมพันธ์กับความลึกของน้ำ บริเวณที่ใช้กระโดดน้ำที่กำหนด</p> <p>4. จัดให้มีห้องปฐมพยาบาลพร้อมชุดปฐมพยาบาลไว้ประจำสระว่ายน้ำและติดประกาศวิธีการปฐมพยาบาลช่วย</p>	<p>coliform) ตรวจสอบ 1 เดือน/ครั้ง</p> <p>ตลอดระยะเวลาดำเนินการ</p> <p>- ทุกพารามิเตอร์ ตรวจสอบ 1 ปี/ครั้ง</p> <p>ตลอดระยะดำเนินการ</p> <p><u>ผู้รับผิดชอบ:</u> เจ้าของโครงการ</p>



ลงชื่อ.....
(นายคุณากร ยอแสงรัตน์ และ นายประเสริฐ เทพละออง)
กรรมการผู้มีอำนาจลงนาม บริษัท ทรี แอนด์ เอิร์ธ พร็อพเพอร์ตี้ จำกัด

สิงหาคม 2562

99/171

ลงชื่อ.....
(นายเจนณรงค์ สันสัน)
MADE CONSULTANT CO., LTD

บุคคลธรรมดาผู้มีสิทธิจัดทำรายงาน บริษัท เจต คอนซัลแตนท์ จำกัด

สิงหาคม 2562

ตารางที่ 2 ผลกระทบต่อสิ่งแวดล้อมที่สำคัญ มาตรการป้องกันและแก้ไขผลกระทบต่อสิ่งแวดล้อมและมาตรการติดตามตรวจสอบผลกระทบต่อสิ่งแวดล้อมของโครงการ ในระยะดำเนินการ
โครงการโรงแรม สุปิษณีย์ อควา รีสอร์ท ตั้งอยู่ที่ ถนนมะลิแก้ว ตำบลรัชฎา อำเภอเมืองภูเก็ต จังหวัดภูเก็ต

องค์ประกอบทางสิ่งแวดล้อม และคุณค่าต่างๆ	ผลกระทบต่อสิ่งแวดล้อมที่สำคัญ	มาตรการป้องกันและแก้ไข ผลกระทบต่อสิ่งแวดล้อม	มาตรการติดตามตรวจสอบ ผลกระทบต่อสิ่งแวดล้อม
		<p>คนจมน้ำไว้ในบริเวณสระว่ายน้ำ</p> <p>5. จัดให้มีอุปกรณ์ประจำสระว่ายน้ำ คือ ไม้ช่วยชีวิต ห่วงชูชีพ โฟมช่วยชีวิต เครื่องช่วยหายใจ โทรศัพทสายตรง และป้ายแสดงระดับความลึกของสระว่ายน้ำ</p> <p>6. จัดให้มีเจ้าหน้าที่ประจำสระว่ายน้ำคอยตรวจตราอุปกรณ์ภายในสระว่ายน้ำ กระจับเบื้องภายในสระและทางเดินรอบสระเป็นประจำทุกเดือน หากพบว่ามีอุปกรณ์ชำรุดเสียหายให้ดำเนินการแจ้งเจ้าของโครงการหรือเจ้าหน้าที่ของโครงการและซ่อมแซมทันที</p> <p>7. จัดทำพื้นที่ทางเดินรอบสระให้มีลักษณะเป็นผิวหยาบหรือเป็นพื้นหินล้าง</p> <p>8. บริเวณระเบียงสระว่ายน้ำหากเป็นพื้นไม้ให้ทาเคลือบด้วยน้ำยากันสนิม และมีการเช็ดถูทำความสะอาดพื้นเป็นประจำทุกวัน</p> <p>9. จัดให้มีแถบกันลื่นติดไว้บริเวณบันได สำหรับขึ้นจากสระว่ายน้ำหรือทางขึ้นลงต่างระดับในบริเวณสระว่ายน้ำ</p> <p>10. ดูแลไม่ให้มีน้ำไหลล้นออกนอกรางน้ำล้นรอบสระว่ายน้ำ</p>	



(นายคุณากร ยอแสงรัตน์ และ นายประเสริฐ เทพละออง)
กรรมการผู้มีอำนาจลงนาม บริษัท ทรี แอนด์ เอิร์ธ พร็อพเพอร์ตี้ จำกัด

สิงหาคม 2562

100/171

ลงชื่อ.....

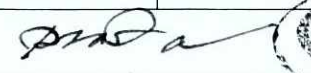
(นายเจนณรงค์ สันสน)

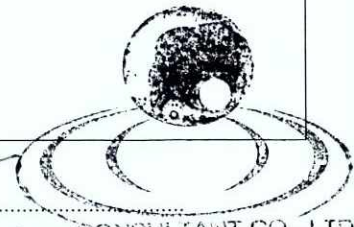

บุคคลธรรมดาผู้มีสิทธิจัดทำรายงาน บริษัท เจต คอนซัลแตนท์ จำกัด

สิงหาคม 2562

ตารางที่ 2 ผลกระทบต่อสิ่งแวดล้อมที่สำคัญ มาตรการป้องกันและแก้ไขผลกระทบสิ่งแวดล้อมและมาตรการติดตามตรวจสอบผลกระทบสิ่งแวดล้อมของโครงการ ในระยะดำเนินการ
โครงการโรงแรม สุพิชฌาย์ อควา รีสอร์ท ตั้งอยู่ที่ ถนนมะลิแก้ว ตำบลรัชฎา อำเภอเมืองภูเก็ต จังหวัดภูเก็ต

องค์ประกอบทางสิ่งแวดล้อม และคุณค่าต่างๆ	ผลกระทบต่อสิ่งแวดล้อมที่สำคัญ	มาตรการป้องกันและแก้ไข ผลกระทบต่อสิ่งแวดล้อม	มาตรการติดตามตรวจสอบ ผลกระทบต่อสิ่งแวดล้อม
		<p>มาตรการป้องกันและแก้ไขผลกระทบสิ่งแวดล้อมด้านไฟ ส่องสว่างบริเวณสระว่ายน้ำ</p> <ol style="list-style-type: none"> 1. ต้องจัดให้มีแสงสว่างเพียงพอทั่วบริเวณสระว่ายน้ำ เพื่อให้มองเห็นได้ชัดเจน ในกรณีที่มีการเปิดใช้สระในเวลา กลางคืน 2. หลอดไฟในสระว่ายน้ำต้องเป็นหลอดไฟที่มีกำลัง 50-300 วัตต์ 12 โวลต์ มีอายุการใช้งานเฉลี่ยประมาณ 1,000 ชั่วโมง ติดตั้งบริเวณผนังสระคอมมีแผ่นกระจกโค้งครอบ เพื่อช่วยกระจายแสงพร้อมพลาสติกครอบกันน้ำรั่วซึม 	
4.3 อาชีวอนามัยและ ความปลอดภัย	<p>เมื่อเปิดโครงการจะมีผู้เข้ามาพักอาศัย และเจ้าหน้าที่/พนักงานโครงการ รวม ประมาณ 177 คน การเข้ามาอยู่อาศัยและดำเนินกิจกรรมต่างๆ ภายในโครงการอาจส่งผลให้ผู้พักอาศัยเกิดอุบัติเหตุ เช่น การพลัดตกจากที่สูง อุบัติเหตุทั้งจากการสัญจรหรืออื่นๆ เป็นต้น ซึ่งอาจเกิดจากการที่เลือกใช้วัสดุก่อสร้างไม่มีความเหมาะสม แสงสว่างไม่เพียงพอ หรือความประมาทของผู้พักอาศัยเอง เป็นต้น อุบัติเหตุดังกล่าวจะส่งผลให้ผู้พักอาศัยเกิดการบาดเจ็บจนถึงขั้นทุพพลภาพหรือเสียชีวิตได้ นอกจากนี้ อาจเกิดอัคคีภัยเนื่องจากไฟฟ้าลัดวงจร เกิดจากการเครื่องใช้ไฟฟ้าเหตุดังกล่าวอาจส่งผลกระทบต่อผู้พักอาศัยภายในโครงการและ</p>	<p>โครงการจะต้องจัดให้มีมาตรการเพื่อป้องกันอุบัติเหตุการตกจากที่สูงและอุบัติเหตุจากการเกิดเพลิงไหม้ ดังนี้</p> <p>มาตรการลดผลกระทบด้านอุบัติเหตุพลัดตกจากที่สูงและสิ่งของตกหล่นจากอาคารโครงการ</p> <ol style="list-style-type: none"> (1) ออกกฎให้ผู้พักอาศัยไม่ปีนหรือนั่งที่ขอบอาคารหรือออกไปนอกกันสาดและห้ามโยนสิ่งของหรือมูลฝอยออกนอกตัวอาคารโดยเด็ดขาด (2) ห้ามผู้พักอาศัยวางสิ่งของบนขอบระเบียง หน้าต่างหรือกันสาด (3) จัดเตรียมบันไดอลูมิเนียมทรงเอไว้ในอาคารอย่างน้อย 	<ol style="list-style-type: none"> 1. ตรวจสอบระบบสุขาภิบาลให้มีสภาพดีอยู่เสมอ <u>สถานที่ตรวจสอบ</u> - ระบบน้ำใช้ ระบบบำบัดน้ำเสีย ที่พัก มูลฝอยรวม <u>ดัชนีที่ใช้ตรวจสอบ</u> - สภาพการทำงาน/การชำรุด <u>ความถี่</u> เดือนละ 1 ครั้ง ตลอดระยะดำเนินการ 2. ตรวจสอบให้มีพนักงานทำความสะอาด



my

(นายคุณากร ยอแสงรัตน์ และ นายประเสริฐ เทพละอง)
กรรมการผู้มีอำนาจลงนาม บริษัท ทรี แอนด์ เอิร์ธ พร็อพเพอร์ตี้ จำกัด

ลงชื่อ.....
(นายเจนณรงค์ สันสิน)
MADE CONSULTANT CO., LTD.

บุคคลธรรมดาผู้มีสิทธิจัดทำรายงาน บริษัท เจต คอนซัลแตนท์ จำกัด

ตารางที่ 2 ผลกระทบต่อสิ่งแวดล้อมที่สำคัญ มาตรการป้องกันและแก้ไขผลกระทบต่อสิ่งแวดล้อมและมาตรการติดตามตรวจสอบผลกระทบต่อสิ่งแวดล้อมของโครงการ ในระยะดำเนินการ
โครงการโรงแรม สุปิซมาย์ อควา รีสอร์ท ตั้งอยู่ที่ ถนนมะลิแก้ว ตำบลรัชฎา อำเภอเมืองภูเก็ต จังหวัดภูเก็ต

องค์ประกอบทางสิ่งแวดล้อม และคุณค่าต่างๆ	ผลกระทบต่อสิ่งแวดล้อมที่สำคัญ	มาตรการป้องกันและแก้ไข ผลกระทบต่อสิ่งแวดล้อม	มาตรการติดตามตรวจสอบ ผลกระทบต่อสิ่งแวดล้อม
	<p>ผู้พักอาศัยโดยรอบ ทั้งนี้ โครงการจัดให้มีระบบสาธารณูปโภค และระบบรักษาความปลอดภัยอย่างครบครัน เช่น ยามรักษาความปลอดภัยตลอด 24 ชั่วโมง ระบบกล้องวงจรปิด เป็นต้น ซึ่งคาดว่าจะส่งผลกระทบอยู่ในระดับต่ำ</p>	<p>2 ชุด สำหรับให้ช่างประจำโครงการป็นซ่อมบำรุงอาคาร หรือวัสดุอุปกรณ์ต่างๆ ที่อยู่บนที่สูง</p> <p>(4) จัดทำราวบันไดกันตกความสูงอย่างน้อย 1.20 เมตร</p> <p>(5) จัดให้มีแม่บ้านคอยทำความสะอาดบริเวณพื้นทางเดินเป็นประจำทุกวันเพื่อป้องกันการลื่นล้ม</p> <p>(6) จัดให้มีเจ้าหน้าที่ฝ่ายซ่อมบำรุงอาคารคอยตรวจตราสภาพช่องหน้าต่างเป็นประจำทุกเดือน หากพบว่าชำรุดหรือไม่พร้อมใช้งานให้ทำการซ่อมแซม ทันที</p> <p>(7) จัดให้มียามคอยตรวจตราบริเวณรอบอาคารโครงการ เมื่อพบเห็นว่ามีการบินออกมานั่งหรือวางสิ่งของบริเวณกันสาดให้แจ้งเตือนทันที</p> <p>มาตรการลดผลกระทบด้านอุบัติเหตุจากการเกิดเพลิงไหม้</p> <p>(1) จัดให้มีเจ้าหน้าที่ฝ่ายซ่อมบำรุงอาคารคอยตรวจสภาพสายไฟหลักของอาคารและอุปกรณ์ไฟฟ้าบริเวณพื้นที่ส่วนกลางเป็นประจำทุก 3 เดือน</p> <p>(2) ติดตั้งอุปกรณ์ตัดกระแสไฟฟ้าแบบอัตโนมัติ หากมีกระแสไฟฟ้ารั่ว หรือเกิดกระแสไฟฟ้าลัดวงจร</p> <p>(3) จัดให้มีเจ้าหน้าที่อาคารทำการตรวจสอบสภาพอุปกรณ์</p>	<p>สะอาดของห้องพักรวมมูลฝอย โดยใช้ถุงมือละผ้าปิดปาก จมูก ทุกครั้ง</p> <p><u>สถานที่ตรวจสอบ</u></p> <p>- ห้องพักรวมมูลฝอยรวม</p> <p><u>ดัชนีที่ใช้ตรวจสอบ</u></p> <p>- สถิติบันทึกความสะอาด</p> <p>ความถี่ เดือนละ 1 ครั้ง</p> <p>ตลอดระยะดำเนินการ</p> <p>3.ตรวจสอบให้มีเจ้าหน้าที่รักษา ความปลอดภัยคอยดูแลความเรียบร้อยภายในโครงการ</p> <p><u>สถานที่ตรวจสอบ</u></p> <p>- ที่จอดรถยนต์และด้านหน้าโครงการ</p> <p><u>ดัชนีที่ใช้ตรวจสอบ</u></p> <p>- ระบบรักษาความปลอดภัย</p> <p>ความถี่</p> <p>- ทุกวันตลอดระยะดำเนินการ</p> <p>4.ตรวจสอบสภาพกล้องวงจรปิด (CCTV)</p>



นายคุณากร ยอแสงรัตน์ และ นายประเสริฐ เทพละออง)
กรรมการผู้มีอำนาจลงนาม บริษัท ทรี แอนด์ เอิร์ธ พร็อพเพอร์ตี้ จำกัด

สิงหาคม 2562

102/171

ลงชื่อ.....

(นายเจนณรงค์ สันสน)

บุคคลธรรมดาผู้มีสิทธิจัดทำรายงาน บริษัท เจต คอนซัลแตนท์ จำกัด

สิงหาคม 2562

ตารางที่ 2 ผลกระทบต่อสิ่งแวดล้อมที่สำคัญ มาตรการป้องกันและแก้ไขผลกระทบต่อสิ่งแวดล้อมและมาตรการติดตามตรวจสอบผลกระทบต่อสิ่งแวดล้อมของโครงการ ในระยะดำเนินการ
โครงการโรงแรม สุขิขฌาย์ อควา รีสอร์ทฯ ตั้งอยู่ที่ ถนนมะลิแก้ว ตำบลรัชฎา อำเภอมืองภูเก็ต จังหวัดภูเก็ต

องค์ประกอบทางสิ่งแวดล้อม และคุณค่าต่างๆ	ผลกระทบต่อสิ่งแวดล้อมที่สำคัญ	มาตรการป้องกันและแก้ไข ผลกระทบต่อสิ่งแวดล้อม	มาตรการติดตามตรวจสอบ ผลกระทบต่อสิ่งแวดล้อม
		<p>เตือนเหตุเพลิงไหม้ อุปกรณ์แจ้งเหตุเพลิงไหม้ และอุปกรณ์ดับเพลิงเป็นประจำทุกๆ ตามระยะเวลาที่กำหนดไว้ในคู่มือ หากอุปกรณ์ไม่พร้อมใช้งานหรือชำรุดให้ติดต่อตัวแทนจำหน่ายเข้าซ่อมแซมแก้ไขให้อยู่ในสภาพที่ใช้งานได้ ตามปกติทันที</p> <p>(4) ประสานงานกับหน่วยงานตรวจสอบที่ได้รับอนุญาตเป็นผู้ตรวจสภาพเข้ามาตรวจสอบอุปกรณ์เตือนภัย อุปกรณ์แจ้งเหตุ และอุปกรณ์ดับเพลิงอย่างละเอียด ปีละ 1 ครั้ง</p> <p>(5) จัดให้มีการอบรมเกี่ยวกับการป้องกันอัคคีภัย การผจญเพลิง และซ้อมอพยพจากการเกิดเพลิงไหม้ในอาคารเป็นประจำอย่างน้อยปีละ 1 ครั้ง</p>	<p><u>สถานที่ตรวจสอบ</u></p> <p>- พื้นที่โครงการและภายในอาคาร</p> <p><u>ดัชนีที่ใช้ตรวจสอบ</u></p> <p>- สภาพการใช้งานของกล้องวงจรปิด (CCTV)</p> <p><u>ความถี่</u></p> <p>- ทุกวัน ตลอดระยะดำเนินการ</p>
4.4 การป้องกันอัคคีภัย	<p>1) ระบบแจ้งเหตุเพลิงไหม้และระบบป้องกันอัคคีภัย</p> <p>- แผงควบคุมระบบแจ้งเหตุเพลิงไหม้ (Fire Alarm Control Panel: FCP) ทำหน้าที่เป็นศูนย์รวมการรับส่งสัญญาณตรวจจับอัคคีภัยไปยังอุปกรณ์แจ้งเหตุสัญญาณชนิดต่างๆ และจะมีแผงแสดงผลเพลิงไหม้เพื่อแจ้งให้เจ้าหน้าที่ที่เกี่ยวข้องทราบ อยู่บริเวณอาคาร</p> <p>- เครื่องตรวจจับควัน (Smoke Detector: SD)</p> <p>เครื่องตรวจจับควันเป็นแบบใช้ไอออนในการตรวจจับความ</p>	<p>มาตรการลดผลกระทบด้านอุบัติเหตุจากการเกิดเพลิงไหม้</p> <p>1. จัดให้มีเจ้าหน้าที่ฝ่ายซ่อมบำรุงอาคารคอยตรวจสอบสภาพสายไฟหลักของอาคารและอุปกรณ์ไฟฟ้าบริเวณพื้นที่ส่วนกลางเป็นประจำทุก 3 เดือน</p> <p>2. ติดตั้งอุปกรณ์ตัดกระแสไฟฟ้าแบบอัตโนมัติ หากมีกระแสไฟฟ้ารั่ว หรือเกิดกระแสไฟฟ้าลัดวงจร</p> <p>3. จัดให้มีเจ้าหน้าที่อาคารทำการตรวจสอบอุปกรณ์เตือน</p>	<p>1. ซ่อมหนีไฟ โดยเชิญหน่วยงานท้องถิ่นมาเป็นวิทยากร</p> <p><u>สถานที่ตรวจวัด</u></p> <p>- พื้นที่โครงการ</p> <p><u>ดัชนีที่ใช้ตรวจสอบ</u></p> <p>- การซ้อมอพยพหนีไฟ</p> <p><u>ความถี่ในการตรวจสอบ</u></p> <p>- ปีละ 1 ครั้ง</p>



(นายคุณากร ยอแสงรัตน์ และ นายประเสริฐ เทพละออง)

กรรมการผู้มีอำนาจลงนาม บริษัท ทรี แอนด์ เอิร์ธ พร็อพเพอร์ตี้ จำกัด

สิงหาคม 2562

ลงชื่อ.....

(นายเจนณรงค์ สันสนธิ์) CONSULTANT CO., LTD.

บุคคลธรรมดาผู้มีสิทธิจัดทำรายงาน บริษัท เจต คอนซัลแต้นท์ จำกัด

สิงหาคม 2562

ตารางที่ 2 ผลกระทบต่อสิ่งแวดล้อมที่สำคัญ มาตรการป้องกันและแก้ไขผลกระทบต่อสิ่งแวดล้อมและมาตรการติดตามตรวจสอบผลกระทบต่อสิ่งแวดล้อมของโครงการ ในระยะดำเนินการ
โครงการโรงแรม สุปิธมาย์ อควา รีสอร์ทฯ ตั้งอยู่ที่ ถนนมะลิแก้ว ตำบลรัชฎา อำเภอเมืองภูเก็ต จังหวัดภูเก็ต

องค์ประกอบทางสิ่งแวดล้อม และคุณค่าต่างๆ	ผลกระทบต่อสิ่งแวดล้อมที่สำคัญ	มาตรการป้องกันและแก้ไข ผลกระทบต่อสิ่งแวดล้อม	มาตรการติดตามตรวจสอบ ผลกระทบต่อสิ่งแวดล้อม
	<p>หนาแน่นของอนุภาคเขม่าหรือผงคาร์บอนที่เกิดจากการเผาไหม้ ทำให้สามารถตรวจจับการเกิดอ็อกไซด์ได้ในระยะเริ่มต้น ติดตั้งอยู่แต่ละอาคาร จำนวน 1 จุด/อาคาร</p> <p>- อุปกรณ์ส่งเสียงสัญญาณแจ้งเหตุเพลิงไหม้ ซึ่งเป็นชนิดแบบ ปุ่มกด โดยมีแท่งแก้วหรือกระจกป้องกันการกดในสภาวะปกติ ในกรณีเกิดเหตุเพลิงไหม้ อุปกรณ์จะส่งเสียงสัญญาณครอบคลุมพื้นที่ทั้งอาคาร เสียงสัญญาณจะไม่หยุดทำงานจนกว่าจะมีผู้ควบคุมกดสวิทช์ตัดเสียง (Silence Alarm Sounders)</p> <p>- เครื่องดับเพลิงแบบมือถือ (Fire Extinguisher) ชนิดผงเคมีแห้งขนาดไม่น้อยกว่า 4 กิโลกรัม โดยทำการติดตั้งจำนวน 1 จุด ประจำทุกอาคาร</p> <p>- ระบบไฟฟ้าสำรองฉุกเฉิน (Emergency Light) เพื่อสำรองไฟฟ้าใช้ในกรณีที่ระบบไฟฟ้าภายในอาคารเกิดการขัดข้อง ระบบจะเปลี่ยนระบบไฟฟ้าหลักไปใช้ระบบสำรอง (GENERATOR ขนาด 200 kVA) ซึ่งจะทำหน้าที่ผลิตไฟฟ้าจ่ายเข้าระบบไฟฟ้าสำรอง ซึ่งสามารถสำรองไฟฟ้าไม่น้อยกว่า 2 ชั่วโมง ติดตั้งทุกอาคาร</p> <p>- ทิวรับน้ำดับเพลิง (Fire Department Connection) โครงการจัดให้มีทิวรับน้ำดับเพลิงสำหรับนำน้ำ</p>	<p>เหตุเพลิงไหม้ อุปกรณ์แจ้งเหตุเพลิงไหม้ และอุปกรณ์ดับเพลิงเป็นประจำทุกๆ ตามระยะเวลาที่กำหนดไว้ในคู่มือ หากอุปกรณ์ไม่พร้อมใช้งานหรือชำรุดให้ติดต่อตัวแทนจำหน่ายเข้าซ่อมแซมแก้ไขให้อยู่ในสภาพที่ใช้งานได้ ตามปกติทันที</p> <p>4. ประสานงานกับหน่วยงานตรวจสอบที่ได้รับอนุญาตเป็นผู้ตรวจสภาพเข้ามตรตรวจสอบอุปกรณ์เตือนภัย อุปกรณ์แจ้งเหตุ และอุปกรณ์ดับเพลิงอย่างละเอียด ปีละ 1 ครั้ง</p> <p>5. จัดให้มีการอบรมเกี่ยวกับการป้องกันอัคคีภัย การผจญเพลิง และซ้อมอพยพจากการเกิดเพลิงไหม้ในอาคารเป็นประจำอย่างน้อยปีละ 1 ครั้ง</p> <p>มาตรการด้านการป้องกันอัคคีภัย</p> <p>1. ออกแบบระบบป้องกันอัคคีภัยตามที่ส่วนราชการที่เกี่ยวข้องกำหนด</p> <p>2. ทำการตรวจสอบความพร้อมและประสิทธิภาพการทำงานของระบบป้องกันและระงับอัคคีภัยเป็นประจำทุก 6 เดือน หรือตามข้อกำหนดอายุการใช้งานของผลิตภัณฑ์/อุปกรณ์นั้น</p> <p>3. จัดให้มีเจ้าหน้าที่คอยประจำตลอดเวลา เพื่อให้ผู้พัก</p>	<p>ตลอดระยะดำเนินการ</p> <p><u>ผู้รับผิดชอบ</u></p> <p>- เจ้าของโครงการ</p> <p>2. ตรวจสอบจุดรวมพลในพื้นที่โครงการ รวมทั้งป้ายแสดงตำแหน่งจุดรวมพล</p> <p><u>สถานที่ตรวจวัด</u></p> <p>- พื้นที่โครงการ</p> <p><u>ดัชนีที่ใช้ตรวจสอบ</u></p> <p>- จุดรวมพล</p> <p><u>ความถี่ในการตรวจสอบ</u></p> <p>- ปีละ 1 ครั้ง</p> <p>ตลอดระยะดำเนินการ</p> <p><u>ผู้รับผิดชอบ</u></p> <p>- เจ้าของโครงการ</p>

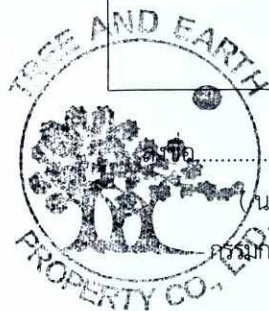

นายคุณากร ยอแสงรัตน์ และ นายประเสริฐ เทพละออง)
กรรมการผู้มีอำนาจลงนาม บริษัท พี แอนด์ เอิร์ธ พร็อพเพอร์ตี้ จำกัด

สิงหาคม 2562

104/171

ลงชื่อ.....
(นายเจนณรงค์ สันสน)
บุคคลธรรมดาผู้มีสิทธิจัดทำรายงาน บริษัท เจต คอนซัลแตนท์ จำกัด

สิงหาคม 2562

ตารางที่ 2 ผลกระทบต่อสิ่งแวดล้อมที่สำคัญ มาตรการป้องกันและแก้ไขผลกระทบต่อสิ่งแวดล้อมและมาตรการติดตามตรวจสอบผลกระทบต่อสิ่งแวดล้อมของโครงการ ในระยะดำเนินการ
โครงการโรงแรม สุพิชฌาย์ อควา รีสอร์ท ตั้งอยู่ที่ ถนนมะลิแก้ว ตำบลรัชฎา อำเภอเมืองภูเก็ต จังหวัดภูเก็ต

องค์ประกอบทางสิ่งแวดล้อม และคุณค่าต่างๆ	ผลกระทบต่อสิ่งแวดล้อมที่สำคัญ	มาตรการป้องกันและแก้ไข ผลกระทบต่อสิ่งแวดล้อม	มาตรการติดตามตรวจสอบ ผลกระทบต่อสิ่งแวดล้อม
	<p>จากระดับเพลิงเข้าสู่ระบบการจ่ายน้ำเพื่อดับเพลิงภายในอาคารโครงการโดยหัวรับน้ำดับเพลิงสำหรับระดับเพลิงจะใช้แบบ Siamese Twin Connector ขนาด 6x2.5x2.5 นิ้ว พร้อม Check Valve หัวสวมเร็วและฝาปิดใช้สำหรับหัวสูบลจาก ระดับเพลิงตำแหน่งที่จัดเตรียมอยู่บริเวณด้านทิศตะวันออกติดกับถนนมะลิแก้ว จำนวน 1 จุด</p> <p>- พื้นที่จุดรวมพล</p> <p>โครงการฯ จัดให้มีพื้นที่จุดรวมพล จำนวน 1 จุด อยู่บริเวณลานเอนกประสงค์ด้านทิศใต้ของโครงการ มีพื้นที่ 100 ตารางเมตร คิดเป็น 0.56 ตารางเมตร/คน</p> <p>สำหรับการอพยพคนจากจุดรวมพลไปสู่ภายนอกโครงการก็มีความสะดวกและปลอดภัย เนื่องจากเส้นทางที่ผู้พักอาศัยในโครงการสามารถอพยพออกสู่พื้นที่โครงการนั้น เป็นทางเดินบริเวณด้านหน้าโครงการใกล้กับทางเข้า-ออกของโครงการ ซึ่งจะไม่มีการก่อสร้างกีดขวางเส้นทางอพยพ ดังนั้น จุดรวมพลของโครงการจึงมีความเหมาะสมทั้งในแง่ขนาดของพื้นที่ที่เพียงพอตำแหน่งที่สะดวกในการเข้าถึงและเหมาะสม</p>	<p>อาศัยสามารถติดต่อหรือแจ้งเหตุได้ตลอด 24 ชั่วโมง</p> <p>4. จัดเตรียมเครื่องมือปฐมพยาบาลเบื้องต้นพร้อมทั้งเตรียมพร้อมประสานงานกับโรงพยาบาลเพื่อนำผู้ได้รับบาดเจ็บส่งโรงพยาบาล หากเกิดเหตุรุนแรง</p> <p>5. ระบบการส่งน้ำ ที่เก็บกักน้ำ บิมน้ำและการติดตั้งจะต้องได้รับการตรวจสอบและรับรองจากวิศวกรโยธา ซึ่งคณะกรรมการควบคุมการประกอบวิชาชีพวิศวกรรมและสถาปัตยกรรมรับรอง และต้องมีการป้องกันไม่ให้เกิดความเสียหายเมื่อเกิดเพลิงไหม้</p> <p>6. ข้อต่อสายส่งน้ำดับเพลิงเข้าอาคารและภายในอาคาร จะต้องเป็นแบบเดียวกันหรือขนาดเท่ากับที่ใช้ในหน่วยดับเพลิงของทางราชการในท้องถิ่นนั้นการติดตั้งต้องมีสิ่งป้องกันความเสียหายที่จะเกิดจากยานพาหนะหรือสิ่งอื่น</p> <p>7. ข้อต่อสายส่งน้ำดับเพลิงและกระบอกฉีดที่ใช้ฉีดเพลิง โดยทั่วไป จะต้องเป็นแบบเดียวกันหรือขนาดเท่ากับที่ใช้ในหน่วยดับเพลิงของทางราชการในท้องถิ่นนั้นซึ่งสามารถต่อเข้าด้วยกันได้ และต้องอยู่ในสภาพที่ใช้งานได้</p> <p>8. ต้องมีระบบจ่ายพลังงานไฟฟ้าสำรองสำหรับกรณีฉุกเฉินแยกเป็นอิสระจากระบบอื่น และสามารถทำงานได้โดย</p>	



.....
นายคุณากร ยอแสงรัตน์ และ นายประเสริฐ เทพละอง)

กรรมการผู้มีอำนาจลงนาม บริษัท ทรี แอนด์ เอิร์ธ พร็อพเพอร์ตี้ จำกัด

.....
ลงชื่อ..... (นายเจนณรงค์ สันสนธิ)

บุคคลธรรมดาผู้มีสิทธิจัดทำรายงาน บริษัท เจต คอนซัลแตนท์ จำกัด

ตารางที่ 2 ผลกระทบต่อสิ่งแวดล้อมที่สำคัญ มาตรการป้องกันและแก้ไขผลกระทบต่อสิ่งแวดล้อมและมาตรการติดตามตรวจสอบผลกระทบต่อสิ่งแวดล้อมของโครงการ ในระยะดำเนินการ
โครงการโรงแรม สุปิษณีย์ อควา รีสอร์ท ตั้งอยู่ที่ ถนนมะลิแก้ว ตำบลรัชฎา อำเภอเมืองภูเก็ต จังหวัดภูเก็ต

องค์ประกอบทางสิ่งแวดล้อม และคุณค่าต่างๆ	ผลกระทบต่อสิ่งแวดล้อมที่สำคัญ	มาตรการป้องกันและแก้ไข ผลกระทบต่อสิ่งแวดล้อม	มาตรการติดตามตรวจสอบ ผลกระทบต่อสิ่งแวดล้อม
		<p>อัตโนมัติเมื่อระบบจ่ายไฟฟ้าปกติหยุดทำงาน</p> <p>9.กำหนดให้มีระบบสัญญาณเตือนเพลิงไหม้ทุกชั้น ระบบสัญญาณเตือนเพลิงไหม้อย่างน้อยต้องประกอบด้วย อุปกรณ์ส่งสัญญาณเพื่อให้หนีไฟที่สามารถส่งเสียงหรือสัญญาณให้คนที่อยู่ในอาคารได้ยินหรือทราบอย่างทั่วถึง และอุปกรณ์แจ้งเหตุที่มีทั้งระบบแจ้งเหตุอัตโนมัติและระบบแจ้งเหตุที่ใช้มือเพื่อให้อุปกรณ์ข้างต้นทำงาน</p> <p>10.ต้องจัดให้มีแผนผังของอาคาร ติดไว้บริเวณห้องโถงทุกแห่งของแต่ละชั้นนั้นในตำแหน่งที่เห็นได้ชัดเจน และที่บริเวณพื้นชั้นล่างของอาคารต้องจัดให้มีแผนผังอาคารของทุกชั้นเก็บรักษาไว้เพื่อให้สามารถตรวจสอบได้โดยสะดวก</p> <p>11. ต้องจัดให้มีระบบป้องกันอันตรายจากฟ้าผ่า ประกอบด้วย เสาล่อฟ้า สายล่อฟ้า สายตัวนำ สายนำลงดิน และหลักสายดินที่เชื่อมโยงกันเป็นระบบสำหรับสายนำลงดิน โดยสายนำลงดินนี้ต้องเป็นระบบที่แยกเป็นอิสระจากระบบสายดินอื่น</p> <p>12.ประสานงานเจ้าหน้าที่ตำรวจและสายตรวจเพื่อขอความอนุเคราะห์ดูแลและรักษาความปลอดภัยในเขตพื้นที่ดำเนินโครงการอย่างสม่ำเสมอ</p>	



my

(นายคุณากร ยอแสงรัตน์ และ นายประเสริฐ เทพละออง)

กรรมการผู้มีอำนาจลงนาม บริษัท ทรี แอนด์ เอิร์ธ พร็อพเพอร์ตี้ จำกัด

สิงหาคม 2562

106/171

ลงชื่อ.....

เจต

(นายเจนณรงค์ สุ่มสิน)

บุคคลธรรมดาผู้มีสิทธิจัดทำรายงาน บริษัท เจต คอนซัลแตนท์ จำกัด

สิงหาคม 2562

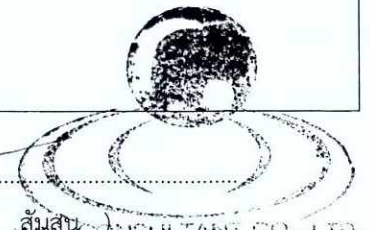

ตารางที่ 2 ผลกระทบต่อสิ่งแวดล้อมที่สำคัญ มาตรการป้องกันและแก้ไขผลกระทบต่อสิ่งแวดล้อมและมาตรการติดตามตรวจสอบผลกระทบต่อสิ่งแวดล้อมของโครงการ ในระยะดำเนินการ
โครงการโรงแรม สุปิชาลัย อควา รีสอร์ท ตั้งอยู่ที่ ถนนมะลิแก้ว ตำบลรัชฎา อำเภอเมืองภูเก็ต จังหวัดภูเก็ต

องค์ประกอบทางสิ่งแวดล้อม และคุณค่าต่างๆ	ผลกระทบต่อสิ่งแวดล้อมที่สำคัญ	มาตรการป้องกันและแก้ไข ผลกระทบต่อสิ่งแวดล้อม	มาตรการติดตามตรวจสอบ ผลกระทบต่อสิ่งแวดล้อม
		13. จัดให้มีป้ายแสดงขั้นตอนในการปฏิบัติเมื่อได้ยิน สัญญาณเตือนภัยในห้องพักทุกห้องและสถานที่ต่างๆ ทั่ว โครงการดังนี้ - ดับไฟฟ้าและแหล่งกำเนิดความร้อนทุกประเภททันทีให้ เรียบร้อย - ตรวจสอบจำนวนคนภายในห้องพักให้เรียบร้อยก่อนออกจาก ห้องพัก - นำกุญแจห้องและกุญแจรถยนต์ออกมาพร้อมกับลิ้นคห้อง ให้เรียบร้อย - ลงจากอาคารโดยการเดินให้เร็วที่สุดไปตามทางเดินหนีไฟ ที่ใกล้ที่สุดเท่านั้น	
4.5 สุขทรียภาพและทัศนียภาพ	1. แหล่งโบราณสถานและแหล่งธรรมชาติ จากการตรวจสอบข้อมูลแหล่งโบราณสถานที่ทางกรมศิลปากร ได้ประกาศขึ้นทะเบียนแหล่งโบราณสถานแห่งประเทศไทย ประกาศในราชกิจจานุเบกษา และจากการตรวจสอบทะเบียน แหล่งธรรมชาติอันควรอนุรักษ์ตามมติคณะรัฐมนตรี พบว่า ใน พื้นที่รัศมี 1 กิโลเมตร จากพื้นที่โครงการ ไม่ปรากฏแหล่ง โบราณสถาน และแหล่งธรรมชาติอันควรอนุรักษ์แต่อย่างใด	1. ปลูกไม้ดอก ไม้ประดับ เพื่อให้ร่มเงาและสร้างความสด ชื่น และหมั่นดูแลรักษาอยู่เสมอ 2. ดูแลรักษาความสะอาดบริเวณพื้นที่โครงการและ ข้างเคียงอยู่เสมอ 3. ต้นไม้ที่ปลูกต้องเลือกต้นไม้ที่มีความสอดคล้องกับต้นไม้ ในพื้นที่ข้างเคียงและเป็นพันธุ์ไม้ท้องถิ่น 4. เลือกใช้วัสดุตกแต่งอาคารให้กลมกลืนกับอาคารและ ชุมชนโดยรอบอาคารตามแบบภูมิสถาปัตยกรรมที่ได้ออกแบบไว้	1. ตรวจสอบและดูแลต้นไม้บริเวณพื้นที่ สีเขียวใน พื้นที่โครงการให้มีสภาพดีอยู่ เสมอ <u>สถานที่ตรวจสอบ</u> - บริเวณพื้นที่สีเขียว <u>ดัชนีที่ใช้ตรวจสอบ</u> 2. ความสมบูรณ์ของต้นไม้บริเวณพื้นที่สี เขียว



.....
 นายคุณากร ยอแสงรัตน์ และ นายประเสริฐ เทพละออง)
 กรรมการผู้มีอำนาจลงนาม บริษัท ทรี แอนด์ เอิร์ธ พร็อพเพอร์ตี้ จำกัด

สิงหาคม 2562

107/171

.....
 (นายเจนณรงค์ สันสน)
 บุคคลธรรมดาผู้มีสิทธิจัดทำรายงาน บริษัท เจต คอนซัลแตนท์ จำกัด

สิงหาคม 2562

ตารางที่ 2 ผลกระทบต่อสิ่งแวดล้อมที่สำคัญ มาตรการป้องกันและแก้ไขผลกระทบสิ่งแวดล้อมและมาตรการติดตามตรวจสอบผลกระทบสิ่งแวดล้อมของโครงการ ในระยะดำเนินการ
โครงการโรงแรม สุขิขมาลัย อควา รีสอร์ท ตั้งอยู่ที่ ถนนมะลิแก้ว ตำบลรัชฎา อำเภอเมืองภูเก็ต จังหวัดภูเก็ต

องค์ประกอบทางสิ่งแวดล้อม และคุณค่าต่างๆ	ผลกระทบต่อสิ่งแวดล้อมที่สำคัญ	มาตรการป้องกันและแก้ไข ผลกระทบต่อสิ่งแวดล้อม	มาตรการติดตามตรวจสอบ ผลกระทบต่อสิ่งแวดล้อม
	<p>2. ความกลมกลืนของพื้นที่โครงการ</p> <p>ในการออกแบบอาคารจะมีการผสมผสานรูปแบบทางสถาปัตยกรรมของตะวันตกที่ทันสมัย โดยคำนึงถึงอาคารที่อยู่ใกล้กับพื้นที่โครงการ เพื่อให้ดูกลมกลืนและไม่เกิดความแตกต่างกันมากนัก ทั้งในด้านการเลือกใช้สีของอาคาร และการจัดสวนบริเวณรอบโครงการ โดยพื้นที่โดยรอบในปัจจุบันจะมีที่อยู่อาศัย โรงแรม เดอะ เวสทิน สีเหร่เบย์ รีสอร์ท แอนด์ สปา ภูเก็ต ท่าเรือ โรงแรม รีสอร์ท บ้านแถวให้เช่ารายเดือน ร้านค้า ร้านอาหาร และพื้นที่รกร้าง เป็นต้น ทำให้เมื่อเปิดดำเนินการจะเกิดความแตกต่างจากสิ่งปลูกสร้างที่อยู่โดยรอบไม่มากนัก ทำให้ผลกระทบในด้านความกลมกลืนกับสภาพแวดล้อมอยู่ในระดับที่ยอมรับได้</p> <p>ในส่วนการเตรียมพื้นที่สีเขียวจัดให้มีอยู่ภายในพื้นที่โครงการนั้น เพื่อให้เกิดความน่าอยู่สำหรับผู้พักอาศัยในโครงการ ได้ทำการออกแบบพื้นที่สีเขียวด้วยพันธุ์ไม้ที่สวยงามเพื่อเพิ่มความสดชื่นในพื้นที่พักผ่อน ในระยะเปิดดำเนินการแล้วไม่นานนักจะมีบรรยากาศของความร่มรื่นของต้นไม้ใหญ่ที่ได้จัดเตรียมไว้ ดังนั้นสภาพพื้นที่เมื่อเปิดดำเนินการจะมีผลกระทบในด้านทัศนียภาพจากการจัดภูมิสถาปัตยกรรมในระดับต่ำ</p>	<p>5.โครงการเลือกใช้โทนสีภายนอกอาคาร ที่มีลักษณะกลมกลืนกับธรรมชาติและเป็นมิตรกับสภาพแวดล้อม โดยรอบพื้นที่โครงการ และเป็นโทนสีที่มีความสบายตา โดยโครงการจะเลือกใช้สีเทา สีขาวและสีเหลือง เป็นโทนสีภายนอกอาคาร</p> <p>6.โครงการได้ออกแบบอาคารให้แต่ละห้องพักมีเฉลียงเพื่อช่วยเพิ่มระยะทางระหว่างขอบอาคารกับกระจกของแต่ละห้องพักซึ่งจะช่วยลดผลกระทบที่จะเกิดการสะท้อนของแสงจากอาคารได้ในระดับหนึ่ง</p> <p>7.โครงการจัดให้มีพื้นที่สีเขียวสัดส่วนพื้นที่สีเขียวต่อคนไม่น้อยกว่า 1 ตร.ม./คน</p>	<p><u>ความถี่ในการตรวจสอบ</u></p> <p>- เดือนละ 1 ครั้ง</p> <p>ตลอดระยะดำเนินการ</p> <p><u>ผู้รับผิดชอบ</u></p> <p>เจ้าของโครงการ</p>



my

(นายคุณากร ยอแสงรัตน์ และ นายประเสริฐ เทพละออง)

กรรมการผู้มีอำนาจลงนาม บริษัท ทรี แอนด์ เอิร์ธ พร็อพเพอร์ตี้ จำกัด

สิงหาคม 2562

108/171

ลงชื่อ.....

(นายเจนณรงค์ สันสน)

บุคคลธรรมดาผู้มีสิทธิจัดทำรายงาน บริษัท เจต คอนซัลแตนท์ จำกัด

สิงหาคม 2562



- หมายเหตุ : 1.ในการจัดทำรายงานผลการปฏิบัติตามมาตรการป้องกัน และแก้ไขผลกระทบสิ่งแวดล้อมและมาตรการติดตามตรวจสอบผลกระทบสิ่งแวดล้อม บริษัท ทรี แอนด์ เอิร์ธ พร็อพเพอร์ตี้ จำกัด
เจ้าของโครงการ เป็นผู้รับผิดชอบ โดยสามารถจัดทำรายงานได้เองโดยใช้ห้องปฏิบัติการของหน่วยงานราชการ หรือขึ้นทะเบียนกับหน่วยงานราชการหรือได้รับการรับรองมาตรฐาน
ห้องปฏิบัติการจากหน่วยงานราชการหรือจากองค์กร/สถาบัน ที่เป็นที่ยอมรับในการตรวจวิเคราะห์คุณภาพสิ่งแวดล้อม หรือบริษัท ทรี แอนด์ เอิร์ธ พร็อพเพอร์ตี้ จำกัดว่าจ้างบุคคลที่ 3 (Third
party) ในการจัดทำรายงาน
2. จัดส่งรายงานผลการปฏิบัติตามมาตรการป้องกันและแก้ไขผลกระทบสิ่งแวดล้อม และมาตรการติดตามตรวจสอบผลกระทบสิ่งแวดล้อม โดยเสนอรายงานการปฏิบัติตามมาตรการเป็น
เอกสาร พร้อมข้อมูลที่เป็นไฟล์อิเล็กทรอนิกส์ที่บันทึกบนอุปกรณ์ตามรูปแบบที่สำนักงานนโยบายและแผนทรัพยากรธรรมชาติและสิ่งแวดล้อมกำหนดในจำนวนที่เพียงพอ เพื่อจัดส่งให้กับ
หน่วยงานของรัฐ ซึ่งมีอำนาจอนุญาตตามกฎหมาย (ผู้ว่าราชการจังหวัด)
3. ส่งรายงานฯ 2 ครั้ง/ปี คือ ภายในเดือนกันยายน และภายในเดือนมีนาคม



ลงชื่อ.....

my *[Signature]*

(นายคุณากร ยอแสงรัตน์ และ นายประเสริฐ เทพละอง)

กรรมการผู้มีอำนาจลงนาม บริษัท ทรี แอนด์ เอิร์ธ พร็อพเพอร์ตี้ จำกัด

สิงหาคม 2562

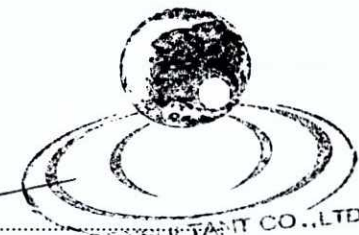

ลงชื่อ.....

[Signature]
(นายเจนณรงค์ สันสน)

บุคคลธรรมดาผู้มีสิทธิจัดทำรายงาน บริษัท เจต คอนซัลแตนท์ จำกัด

สิงหาคม 2562

ตารางที่ 3 มาตรการติดตามตรวจสอบผลกระทบต่อสิ่งแวดล้อมในระยะก่อสร้าง ของ โครงการโรงแรม สุปิขณาย์ อควา รีสอร์ท ตั้งอยู่ที่ ถนนมะลิแก้ว ตำบลรัชฎา อำเภอมืองภูเก็ต จังหวัดภูเก็ต

ดัชนีคุณภาพสิ่งแวดล้อม	บริเวณที่ตรวจสอบ	พารามิเตอร์	วิธีการตรวจวัด	ความถี่ในการตรวจวัด	ผู้รับผิดชอบ
1.สภาพภูมิประเทศ	- พื้นที่โครงการ	- ระดับความสูง และระดับลาดชัน	- เอกสาร/แบบแปลนโดยผู้มีวิชาชีพ	- ก่อนดำเนินการก่อสร้าง	ผู้รับเหมาก่อสร้าง และ เจ้าของโครงการ
		- การขุดดิน-ถมดิน	- เอกสาร/แบบแปลนโดยผู้มีวิชาชีพ	- ก่อนดำเนินการก่อสร้าง	ผู้รับเหมาก่อสร้าง และ เจ้าของโครงการ
		- มาตรการป้องกันการขุดดิน-ถมดิน	- เอกสาร/แบบแปลนโดยผู้มีวิชาชีพ - ตรวจสอบการดำเนินการตามที่ได้ เสนอไว้ในตารางที่ 1	- ตลอดเวลาระยะก่อสร้าง	ผู้รับเหมาก่อสร้าง และ เจ้าของโครงการ
	- ผู้พักอาศัยข้างเคียง	- เรื่องร้องเรียนจากผู้ที่ได้รับผลกระทบ	- ตรวจสอบและบันทึกสถิติการรับ เรื่องร้องเรียนของโครงการ	- สัปดาห์ละ 1 ครั้ง ตลอดเวลาระยะก่อสร้าง	
2.ทรัพยากรดินและ การชะล้างพังทลาย ของดิน	- พื้นที่โครงการ	- ระดับความสูง และระดับลาดชัน	- เอกสาร/แบบแปลนโดยผู้มีวิชาชีพ	- ก่อนดำเนินการก่อสร้าง	ผู้รับเหมาก่อสร้าง และ เจ้าของโครงการ
		- การขุดดิน-ถมดิน	- เอกสาร/แบบแปลนโดยผู้มีวิชาชีพ	- ก่อนดำเนินการก่อสร้าง	ผู้รับเหมาก่อสร้าง และ เจ้าของโครงการ
		- มาตรการป้องกันการขุดดิน-ถมดิน	- เอกสาร/แบบแปลนโดยผู้มีวิชาชีพ - ตรวจสอบการดำเนินการตามที่ได้ เสนอไว้ในตารางที่ 1	- ตลอดระยะเวลาก่อสร้าง	ผู้รับเหมาก่อสร้าง และ เจ้าของโครงการ
	- ทางเข้า-ออก และ ทางสาธารณประโยชน์	- เศษดิน เศษวัสดุก่อสร้าง บริเวณ ทางเข้า-ออก พื้นที่ก่อสร้างที่ระบาย น้ำและถนนทางเข้า-ออกโครงการ	- ตรวจสอบเศษดิน เศษวัสดุก่อสร้าง บริเวณทางเข้า-ออก พื้นที่ก่อสร้างที่ ระบายน้ำและถนนทางเข้า-ออก	- ทุกวัน ตลอดเวลาระยะก่อสร้าง	ผู้รับเหมาก่อสร้าง และ เจ้าของโครงการ



ลงชื่อ.....

my

(นายคุณากร ยอแสงรัตน์ และ นายประเสริฐ เทพละออง)

กรรมการผู้มีอำนาจลงนาม บริษัท ทรี แอนด์ เอิร์ธ พร็อพเพอร์ตี้ จำกัด

สิงหาคม 2562

ลงชื่อ.....

sook

(นายเจนณรงค์ สันสน)- CONSULTANT CO., LTD

บุคคลธรรมดาผู้มีสิทธิจัดทำรายงาน บริษัท เจต คอนซัลแตนท์ จำกัด

สิงหาคม 2562

ตารางที่ 3 มาตรการติดตามตรวจสอบผลกระทบสิ่งแวดล้อมในระยะก่อสร้าง ของ โครงการโรงแรม สุพิชฌาย์ อควา รีสอร์ท ตั้งอยู่ที่ ถนนมะลิแก้ว ตำบลรัชฎา อำเภอมืองภูเก็ต จังหวัดภูเก็ต

ดัชนีคุณภาพสิ่งแวดล้อม	บริเวณที่ตรวจสอบ	พารามิเตอร์	วิธีการตรวจวัด	ความถี่ในการตรวจวัด	ผู้รับผิดชอบ
			โครงการ		
3.คุณภาพอากาศ	- พื้นที่โครงการ	- ค่าเฉลี่ยของ ก๊าซคาร์บอนมอนอกไซด์ (CO) ในเวลา 1,8 และ 24 ชั่วโมง	- ใช้ Gas bag ในการเก็บตัวอย่าง และ วิเคราะห์โดยวิธี Non-dispersive infrared detection	- ตรวจวัดดัชนีคุณภาพอากาศ PM10 ,TSP และ ความสั่นสะเทือน ทุกวัน ในช่วงทำฐานรากและ รายงานผลการตรวจวัดทุก สัปดาห์ในระยะทำฐาน ราก หลังจากนั้น ตรวจวัด ทุกเดือนตลอดเวลาระยะ ก่อสร้าง สำหรับดัชนี CO, HC, NOx, SOx PM10 และ TSP ให้ตรวจวัดทุก เดือน ตลอดเวลาระยะ ก่อสร้างและ ทำการ ตรวจวัด 3 วันต่อเนื่อง โดยให้ครอบคลุมทั้งวันทำ การ และวันหยุด	ผู้รับเหมาก่อสร้าง และ เจ้าของโครงการ
		- ค่าเฉลี่ยของ สารไฮโดรคาร์บอน (HC) ในเวลา 24 ชั่วโมง	- ใช้ Sampling Bag ในการเก็บ ตัวอย่าง และวิเคราะห์ โดยวิธี THC analyzer		
		- ค่าเฉลี่ยของออกไซด์ของ ไนโตรเจน (NOx) ในเวลา 1,8 และ 24 ชั่วโมง	- ใช้ NO ₂ Analyzer ในการเก็บ ตัวอย่าง และวิเคราะห์ โดยวิธี Chemiluminescence method		
		- ค่าเฉลี่ยของ ออกไซด์ของซัลเฟอร์ (SOx) ในเวลา 24 ชั่วโมง	- ใช้ Fluorescence ในการเก็บ ตัวอย่าง และวิเคราะห์ โดย วิธี SO ₂ Analyzer		
		- ค่าเฉลี่ยของฝุ่นละอองที่มีขนาดเล็ก มากกว่า 10 ไมครอน (PM10) ในเวลา 24 ชั่วโมง	- ใช้ High volume PM10Air sampler ในการเก็บตัวอย่าง และ วิเคราะห์ โดยวิธี Gravimetric		
		- ค่าเฉลี่ยของฝุ่นละอองรวมหรือ ฝุ่น ละอองขนาดไม่เกิน 100 ไมครอน ในเวลา 24 ชั่วโมง	- ใช้ High volume PM10Air sampler ในการเก็บตัวอย่าง และ วิเคราะห์ โดยวิธี Gravimetric		



ลงชื่อ.....

my

[Signature]

(นายคุณากร ยอแสงรัตน์ และ นายประเสริฐ เทพละออง)

กรรมการผู้มีอำนาจลงนาม บริษัท ทรี แอนด์ เอิร์ธ พร็อพเพอร์ตี้ จำกัด

สิงหาคม 2562

111/171

ลงชื่อ.....

[Signature]

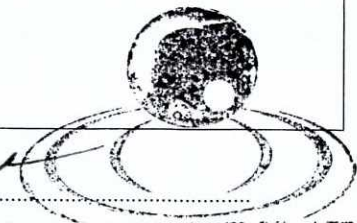

(นายเจนณรงค์ สันสน)

บุคคลธรรมดาผู้มีสิทธิจัดทำรายงาน บริษัท เจต คอนซัลแตนท์ จำกัด

สิงหาคม 2562

ตารางที่ 3 มาตรการติดตามตรวจสอบผลกระทบสิ่งแวดล้อมในระยะก่อสร้าง ของ โครงการโรงแรม สุปิขฌมาย์ อควา รีสอร์ท ตั้งอยู่ที่ ถนนมะลิแก้ว ตำบลรัชฎา อำเภอมืองภูเก็ท จังหวัดภูเก็ท

ดัชนีคุณภาพสิ่งแวดล้อม	บริเวณที่ตรวจสอบ	พารามิเตอร์	วิธีการตรวจวัด	ความถี่ในการตรวจวัด	ผู้รับผิดชอบ
	- ผู้พักอาศัยข้างเคียง	- เรื่องร้องเรียนจากผู้ได้รับผลกระทบ	- ตรวจสอบและบันทึกสถิติการ รับเรื่องร้องเรียนของโครงการ	- ทุกวัน ตลอดเวลาระยะก่อสร้าง	
	- บริเวณทางเข้า-ออก	- ความสะอาดของล้อรถบรรทุกและยานพาหนะที่เข้าออกโครงการ	- ตรวจสอบความสะอาดของล้อรถบรรทุก		
4.เสียงและ ความสั่นสะเทือน	- พื้นที่โครงการ	- ค่าระดับเสียงสูงสุด (L_{max})	- ตรวจวัดด้วยเครื่องตรวจวัดระดับ เสียง (Sound level meter)	- ตรวจวัดเสียงทุกวันที่มีงานฐานราก และ รายงานผลการตรวจวัดทุกสัปดาห์ ในช่วงทำฐานราก หลังจากตรวจวัดเดือนละ 1 ครั้ง ตลอดเวลาระยะก่อสร้างและทำการตรวจวัด 3 วันต่อเนื่อง โดยให้ครอบคลุมทั้งวันทำการและวันหยุด	ผู้รับเหมาก่อสร้าง และ เจ้าของโครงการ
		- ค่าระดับเสียงเฉลี่ย 24 ชั่วโมง (Leq_{24})	- ตรวจวัดด้วยเครื่องตรวจวัดระดับ เสียง (Sound level meter)		
		- ค่าระดับเสียงเฉลี่ยกลางวันกลางคืน (Ldn_{24})	- ตรวจวัดด้วยเครื่องตรวจวัดระดับเสียง (Sound level meter)		
	- ผู้พักอาศัยบริเวณข้างเคียง	- เรื่องร้องเรียนจากผู้ได้รับผลกระทบ	- ตรวจสอบและบันทึกสถิติการรับเรื่องร้องเรียนของโครงการ	- ทุกวัน ตลอดเวลาระยะก่อสร้าง	ผู้รับเหมาก่อสร้าง และ เจ้าของโครงการ
- บริเวณทางเข้า-ออกของ/รอบพื้นที่ก่อสร้าง	- การติดตั้งกำแพงเพื่อกันเสียง	- ตรวจสอบการติดตั้งกำแพงเพื่อกันเสียง			



ลงชื่อ.....

(Handwritten signature)

(นายคุณากร ยอแสงรัตน์ และ นายประเสริฐ เทพละออง)

กรรมการผู้มีอำนาจลงนาม บริษัท ทรี แอนด์ เอิร์ธ พร็อพเพอร์ตี้ จำกัด

สิงหาคม 2562

112/171

ลงชื่อ.....

(Handwritten signature)

(นายเจนณรงค์ สันสัน)

บุคคลธรรมดาผู้มีสิทธิจัดทำรายงาน บริษัท เจต คอนซัลแตนท์ จำกัด

สิงหาคม 2562



CONSULTANT CO., LTD.

ตารางที่ 3 มาตรการติดตามตรวจสอบผลกระทบสิ่งแวดล้อมในระยะก่อสร้าง ของ โครงการโรงแรม สุพิชฌาย์ อควา รีสอร์ท ตั้งอยู่ที่ ถนนมะลิแก้ว ตำบลรัชฎา อำเภอมืองภูเก็ต จังหวัดภูเก็ต

ดัชนีคุณภาพสิ่งแวดล้อม	บริเวณที่ตรวจสอบ	พารามิเตอร์	วิธีการตรวจวัด	ความถี่ในการตรวจวัด	ผู้รับผิดชอบ
5.ทรัพยากรทางทะเล	- น้ำทะเลหน้าโครงการ	- คุณภาพน้ำทะเล	- ตรวจสอบคุณภาพของน้ำทะเลหน้าโครงการให้อยู่ในสภาพดีอยู่เสมอ	- 6 เดือน/ครั้ง ตลอดเวลาระยะก่อสร้าง	ผู้รับเหมาก่อสร้าง และ เจ้าของโครงการ
6.การใช้น้ำ	- ถังเก็บน้ำรอง	- สภาพขำรดและการรั่วซึมของถังเก็บน้ำสำรอง - ล้างทำความสะอาด - คุณภาพน้ำใช้ โดยสังเกตจากกลิ่น สี และ ตะกอน	- ตรวจสอบถังเก็บน้ำสำรอง ถ้ามีปัญหารั่วซึมหรือขำรดส่วนใดให้รีบแก้ไขทันที - ล้างทำความสะอาด - ตรวจสอบคุณภาพน้ำใช้เบื้องต้นใน ส่วนน้ำใช้สำหรับคนงาน โดยสังเกตจากกลิ่น สี และตะกอน หากพบเห็นให้ทำความสะอาดถังถังเก็บน้ำสำรองทันที	- สัปดาห์ละ 1 ครั้ง ตลอดเวลาระยะก่อสร้าง	ผู้รับเหมาก่อสร้าง และ เจ้าของโครงการ ผู้รับเหมาก่อสร้าง และ เจ้าของโครงการ
7.การบำบัดน้ำเสีย	- บริเวณบ่อตรวจคุณภาพน้ำทิ้งสุดท้าย หลังออกจากระบบบำบัดน้ำเสีย	- ความเป็นกรดและด่าง - บีโอดี - สารแขวนลอย - ชัลไฟด์ - สารที่ละลายได้ทั้งหมด - ตะกอนหนัก - น้ำมันและไขมัน - ทีเคเอ็น	- เก็บตัวอย่างและวิเคราะห์ตามหลักวิชาการโดยหน่วยงานที่ได้รับอนุญาต	- 1 เดือน/ครั้ง ตลอดระยะเวลาก่อสร้าง	ผู้รับเหมาก่อสร้าง และ เจ้าของโครงการ



ลงชื่อ.....

my

[Signature]

(นายคุณากร ยอแสงรัตน์ และ นายประเสริฐ เทพละออง)
กรรมการผู้มีอำนาจลงนาม บริษัท ทรี แอนด์ เอิร์ธ พร็อพเพอร์ตี้ จำกัด

สิงหาคม 2562

113/171

ลงชื่อ.....

[Signature]

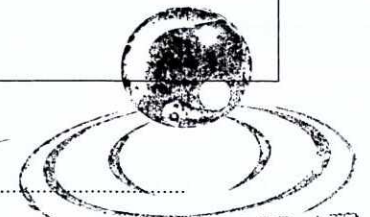

(นายเจนณรงค์ สันสนุน)
บุคคลธรรมดาผู้มีสิทธิจัดทำรายงาน บริษัท เจต คอนซัลแตนท์ จำกัด

สิงหาคม 2562

ตารางที่ 3 มาตรการติดตามตรวจสอบผลกระทบสิ่งแวดล้อมในระยะก่อสร้าง ของ โครงการโรงแรม สุปิขฌมาย์ อควา รีสอร์ท ตั้งอยู่ที่ ถนนมะลิแก้ว ตำบลรัชฎา อำเภอมืองภูเก็ต จังหวัดภูเก็ต

ดัชนีคุณภาพสิ่งแวดล้อม	บริเวณที่ตรวจสอบ	พารามิเตอร์	วิธีการตรวจวัด	ความถี่ในการตรวจวัด	ผู้รับผิดชอบ
8.การระบายน้ำและ การป้องกันน้ำท่วม	- ระบบระบายน้ำ	- สภาพการใช้งานของ ระบบระบายน้ำ	- ตรวจสอบคุณภาพระบบระบายน้ำ ให้อยู่ในสภาพดีอยู่เสมอ หากมีปัญหา ต้องแก้ไขทันที	- เดือนละ 1 ครั้ง ตลอดเวลาระยะก่อสร้าง	ผู้รับเหมาก่อสร้าง และ เจ้าของโครงการ
		- ปริมาณตะกอนดินที่สะสมอยู่ ภายในระบบระบายน้ำ	- ตรวจสอบปริมาณตะกอนดินที่ สะสมอยู่ภายในระบบระบายน้ำ		
		- มาตรการป้องกันด้านการระบายน้ำ	- ตรวจสอบการดำเนินการตามที่ได้ เสนอไว้ในตารางที่ 1		
9.การจัดการมูลฝอย	- ที่พักมูลฝอย	- สภาพของที่พักมูลฝอยต้องไม่ชำรุด และต้องเพียงพอต่อปริมาณมูลฝอยที่ เกิดขึ้นในโครงการ	- ตรวจสอบสภาพที่พักมูลฝอยต้องไม่ ชำรุด และต้องเพียงพอต่อปริมาณมูล ฝอย	- เดือนละ 1 ครั้ง ตลอดเวลาระยะก่อสร้าง	ผู้รับเหมาก่อสร้าง และ เจ้าของโครงการ
		- ตรวจสอบความสะอาดของที่พัก มูลฝอยในพื้นที่ก่อสร้าง และในพื้นที่ บ้านพักคนงาน	- ตรวจสอบความสะอาดของที่พัก มูลฝอยเพื่อลดการแพร่กระจายเชื้อ โรค		
10.การใช้ไฟฟ้า	- จุดติดตั้งอุปกรณ์ไฟฟ้า	- สภาพการชำรุดของอุปกรณ์ไฟฟ้า	- ตรวจสอบอุปกรณ์ไฟฟ้าให้อยู่ใน สภาพดีอยู่เสมอ หากชำรุดต้องแก้ไข โดยเร่งด่วน	- เดือนละ 1 ครั้ง ตลอดเวลาระยะก่อสร้าง	ผู้รับเหมาก่อสร้าง และ เจ้าของโครงการ
11.การคมนาคมและ การจราจร	- ผู้พักอาศัยข้างเคียง	- เจ้าหน้าที่รับเรื่องร้องเรียน	- ตรวจสอบรับเรื่องร้องเรียน	- ทุกวัน ตลอดเวลาระยะก่อสร้าง	ผู้รับเหมาก่อสร้าง และ เจ้าของโครงการ
		- สัญญาณจราจร	- ตรวจสอบ ความชัดเจนของ สัญญาณ จราจร ลูกศรแสดง		



ลงชื่อ.....

(นายคุณากร ยอแสงรัตน์ และ นายประเสริฐ เทพละอง)

กรรมการผู้มีอำนาจลงนาม บริษัท ทรี แอนด์ เอิร์ธ พร็อพเพอร์ตี้ จำกัด

สิงหาคม 2562

ลงชื่อ.....

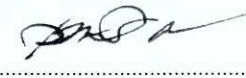

(นายเจนณรงค์ สันสน)

บุคคลธรรมดาผู้มีสิทธิจัดทำรายงาน บริษัท เจต คอนซัลแตนท์ จำกัด

สิงหาคม 2562



ตารางที่ 3 มาตรการติดตามตรวจสอบผลกระทบสิ่งแวดล้อมในระยะก่อสร้าง ของ โครงการโรงแรม สุปิณาย์ อควา รีสอร์ท ตั้งอยู่ที่ ถนนมะลิแก้ว ตำบลรัชฎา อำเภอมืองภูเก็ต จังหวัดภูเก็ต

ดัชนีคุณภาพสิ่งแวดล้อม	บริเวณที่ตรวจสอบ	พารามิเตอร์	วิธีการตรวจวัด	ความถี่ในการตรวจวัด	ผู้รับผิดชอบ
			ทิศทางการเดินรถ ป้ายแสดงทางเข้า-ออก การปฏิบัติงาน ของ เจ้าหน้าที่รักษาความปลอดภัยการจำกัดความเร็วและการจอดรอเพื่อการขนส่งดินและวัสดุ		
12.สภาพเศรษฐกิจและสังคม	- ผู้พักอาศัยข้างเคียง	- จำนวนเรื่องร้องเรียน	- ตรวจสอบ รับเรื่องร้องเรียน	- ทุกวัน ตลอดเวลาระยะก่อสร้าง	ผู้รับเหมาก่อสร้าง และ เจ้าของโครงการ
	- อาคารที่มีผู้อยู่อาศัยโดยรอบโครงการในรัศมี 100 เมตร	- ความเดือดร้อนจากการก่อสร้างโครงการ	- ตรวจสอบและบันทึกสถิติการรับเรื่อง ร้องเรียนของโครงการ	- เดือนละ 1 ครั้ง ตลอดเวลาระยะก่อสร้าง	
13.การสาธารณสุข	- พื้นที่ก่อสร้าง	- คุณภาพระบบสาธารณสุขโรคและสาธารณสุขการ	- ตรวจสอบให้มีระบบสาธารณสุข โรคและสาธารณสุขการคนงานก่อสร้างอย่างถูกสุขลักษณะให้เพียงพอและเป็นไปตามคุณภาพมาตรฐานวิศวกรรมสถานแห่งประเทศไทยในพระบรมราชูปถัมภ์	- เดือนละ 1 ครั้ง ตลอดเวลาระยะก่อสร้าง	ผู้รับเหมาก่อสร้าง และ เจ้าของโครงการ
	- พื้นที่ก่อสร้าง	- ภาวะสุขภาพของคนงานและการอุบัติเหตุของโรค	- ตรวจสอบสุขภาพคนงานก่อนและหลังรับเข้าทำงาน	- ปีละ 1 ครั้ง ตลอดเวลาระยะก่อสร้าง	



ลงชื่อ.....

(นายคุณากร ยอแสงรัตน์ และ นายประเสริฐ เทพละออง)

กรรมการผู้มีอำนาจลงนาม บริษัท ทรี แอนด์ เอิร์ธ พร็อพเพอร์ตี้ จำกัด

สิงหาคม 2562

115/171

ลงชื่อ.....

(นายเจนณรงค์ สันสน)

บุคคลธรรมดาผู้มีสิทธิจัดทำรายงาน บริษัท เจต คอนซัลแตนท์ จำกัด

สิงหาคม 2562

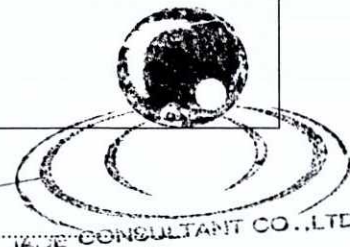

ตารางที่ 3 มาตรการติดตามตรวจสอบผลกระทบสิ่งแวดล้อมในระยะก่อสร้าง ของ โครงการโรงแรม สุปิขฌมาย์ อควา รีสอร์ท ตั้งอยู่ที่ ถนนมะลิแก้ว ตำบลรัชฎา อำเภอมืองภูเก็ท จังหวัดภูเก็ต

ดัชนีคุณภาพสิ่งแวดล้อม	บริเวณที่ตรวจสอบ	พารามิเตอร์	วิธีการตรวจวัด	ความถี่ในการตรวจวัด	ผู้รับผิดชอบ
	- พื้นที่ก่อสร้าง	- สถิติอุบัติเหตุต่างๆ	- ตรวจสอบให้มีการบันทึกสถิติอุบัติเหตุ โดยระบุสาเหตุ ลักษณะการเกิดความเสียหาย การบาดเจ็บ เป็นต้น	- เดือนละ 1 ครั้ง ตลอดเวลาระยะก่อสร้าง	
14.การป้องกันอัคคีภัย	- สถานที่ติดตั้งถังดับเพลิงเคมีในพื้นที่ก่อสร้าง	- การติดตั้งถังดับเพลิงเคมี ในพื้นที่ก่อสร้างและตรวจสอบให้มีสภาพดี อยู่เสมอ	- ตรวจสอบ การติดตั้งถังดับเพลิงเคมี ใน พื้นที่ก่อสร้างและตรวจสอบให้มีสภาพดีอยู่เสมอ	- เดือนละ 1 ครั้ง ตลอดเวลาระยะก่อสร้าง	ผู้รับเหมาก่อสร้าง และ เจ้าของโครงการ
	- บริเวณพื้นที่ก่อสร้าง	- การจัดบริเวณสุขบุหรี โดยเฉพาะ สำหรับคนงาน	- ตรวจสอบการจัดบริเวณสุขบุหรี โดยเฉพาะสำหรับคนงาน		
15.สุนทรียภาพและทัศนียภาพ	- พื้นที่ก่อสร้าง	- การติดตั้งรั้วชั่วคราวสูง 2 เมตร	- ตรวจสอบการติดตั้งรั้วชั่วคราว	- สัปดาห์ละ 1 ครั้ง ตลอดเวลาระยะก่อสร้าง	ผู้รับเหมาก่อสร้าง และ เจ้าของโครงการ

หมายเหตุ : 1.ในการจัดทำรายงานผลการปฏิบัติตามมาตรการป้องกัน และแก้ไขผลกระทบสิ่งแวดล้อมและมาตรการติดตามตรวจสอบผลกระทบสิ่งแวดล้อม บริษัท ทรี แอนด์ เอิร์ธ พร็อพเพอร์ตี้ จำกัด เจ้าของโครงการ เป็นผู้รับผิดชอบ โดยสามารถจัดทำรายงานได้เองโดยใช้ห้องปฏิบัติการของหน่วยงานราชการ หรือขึ้นทะเบียนกับหน่วยงานราชการหรือได้รับการรับรองมาตรฐานห้องปฏิบัติการจากหน่วยงานราชการหรือจากองค์กร/สถาบัน ที่เป็นที่ยอมรับในการตรวจวิเคราะห์คุณภาพสิ่งแวดล้อม หรือ ว่าจ้างบุคคลที่ 3 (Third party) ในการจัดทำรายงาน

2. จัดส่งรายงานผลการปฏิบัติตามมาตรการป้องกันและแก้ไขผลกระทบสิ่งแวดล้อม และมาตรการติดตามตรวจสอบผลกระทบสิ่งแวดล้อม โดยเสนอรายงานการปฏิบัติตามมาตรการเป็นเอกสาร พร้อมข้อมูลที่เป็นไฟล์อิเล็กทรอนิกส์ที่บันทึกบนอุปกรณ์ตามรูปแบบที่สำนักงานนโยบายและแผนทรัพยากรธรรมชาติและสิ่งแวดล้อมกำหนดในจำนวนที่เพียงพอ เพื่อจัดส่งให้กับหน่วยงานของรัฐ ซึ่งมีอำนาจอนุญาตตามกฎหมาย (เทศบาลตำบลรัชฎา)

3. ส่งรายงานฯ 2 ครั้ง/ปี คือ ภายในเดือนกันยายน และภายในเดือนมีนาคม



ลงชื่อ.....

(นายคุณากร ยอแสงรัตน์ และ นายประเสริฐ เทพละอง)

กรรมการผู้มีอำนาจลงนาม บริษัท ทรี แอนด์ เอิร์ธ พร็อพเพอร์ตี้ จำกัด

สิงหาคม 2562

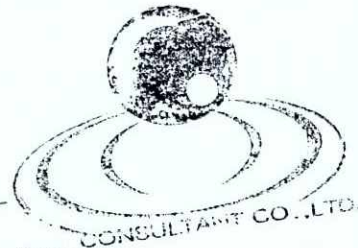

ลงชื่อ.....

(นายเจนณรงค์ สันสน)

บุคคลธรรมดาผู้มีสิทธิจัดทำรายงาน บริษัท เจต คอนซัลแตนท์ จำกัด

สิงหาคม 2562

ตารางที่ 4 มาตรการติดตามตรวจสอบผลกระทบสิ่งแวดล้อมในระยะเปิดดำเนินการ ของ โครงการโรงแรม สุปิขฌาย์ อควา รีสอร์ท ตั้งอยู่ที่ ถนนมะลิแก้ว ตำบลรัชฎา อำเภอมืองภูเก็ต จังหวัดภูเก็ต

ดัชนีคุณภาพสิ่งแวดล้อม	บริเวณที่ตรวจสอบ	พารามิเตอร์	วิธีการตรวจวัด	ความถี่ในการตรวจวัด	ผู้รับผิดชอบ
1.สภาพภูมิประเทศ	- พื้นที่สีเขียว - รั้วรอบพื้นที่โครงการ	- พื้นที่สีเขียวบริเวณชั้นล่าง - ความสมบูรณ์ของต้นไม้บริเวณพื้นที่สีเขียว - สภาพของรั้วรอบโครงการ	- ตรวจสอบพื้นที่สีเขียวเมื่อเปิดดำเนินการมีพื้นที่เท่ากับจำนวนผู้พักอาศัยหรือไม่ (อัตราส่วน 1:1) - ตรวจสอบความสมบูรณ์ของต้นไม้บริเวณพื้นที่สีเขียว - ตรวจสอบความสมบูรณ์ของรั้วรอบพื้นที่โครงการให้มีสภาพดีอยู่เสมอ	- เดือนละ 1 ครั้ง ตลอดระยะดำเนินการ	เจ้าของโครงการ
2.ทรัพยากรดินและการเกิดดินถล่ม	- พื้นที่สีเขียว	- ชนิด จำนวน และความสมบูรณ์ของพันธุ์ไม้ที่ปลูก	- ตรวจสอบพันธุ์ไม้และความสมบูรณ์สวยงาม อยู่เสมอ	- เดือนละ 1 ครั้ง ตลอดระยะดำเนินการ	เจ้าของโครงการ
3.การเกิดแผ่นดินไหว	- จุดรวมพล	- ป้ายจุดรวมพล	- ตรวจสอบพื้นที่จุดรวมพล และป้ายเตือน	- เดือนละ 1 ครั้ง ตลอดระยะดำเนินการ	เจ้าของโครงการ
4.คุณภาพอากาศ	- ถนนภายในพื้นที่โครงการ - พื้นที่สีเขียว	- สภาพของถนน/ความชำรุด - ชนิด จำนวน และความสมบูรณ์ของพันธุ์ไม้ที่ปลูก	- ตรวจสอบสภาพป้ายถนนภายในโครงการให้อยู่ในสภาพดี - ตรวจสอบสภาพต้นไม้ในบริเวณพื้นที่สีเขียวให้มีสภาพดีอยู่เสมอ	- เดือนละ 1 ครั้ง ตลอดระยะดำเนินการ	เจ้าของโครงการ
5.ทรัพยากรทางทะเล	- น้ำทะเลหน้าโครงการ	- คุณภาพน้ำทะเล	- ตรวจสอบคุณภาพของน้ำทะเลหน้าโครงการให้อยู่ในสภาพดีอยู่เสมอ	- 1 เดือน/ครั้ง ตลอดระยะดำเนินการ	เจ้าของโครงการ



ลงชื่อ.....

(นายคุณากร ยอแสงรัตน์ และ นายประเสริฐ เทพละออง)

กรรมการผู้มีอำนาจลงนาม บริษัท ทรี แอนด์ เอิร์ธ พร็อพเพอร์ตี้ จำกัด

สิงหาคม 2562

ลงชื่อ.....

(นายเจนณรงค์ สันสน)

บุคคลธรรมดาผู้มีสิทธิจัดทำรายงาน บริษัท เจต คอนซัลแตนท์ จำกัด

สิงหาคม 2562

ตารางที่ 4 มาตรการติดตามตรวจสอบผลกระทบสิ่งแวดล้อมในระยะเปิดดำเนินการ ของ โครงการโรงแรม สุปิขมาย์ อควา รีสอร์ท ตั้งอยู่ที่ ถนนมะลิแก้ว ตำบลรัชฎา อำเภอมืองภูเก็ต จังหวัดภูเก็ต

ดัชนีคุณภาพสิ่งแวดล้อม	บริเวณที่ตรวจสอบ	พารามิเตอร์	วิธีการตรวจวัด	ความถี่ในการตรวจวัด	ผู้รับผิดชอบ
6.การใช้ น้ำ	<ul style="list-style-type: none"> - ระบบท่อจ่ายน้ำ - ถังเก็บน้ำใช้ - ระบบปรับปรุงคุณภาพน้ำใช้ 	<ul style="list-style-type: none"> - ความสามารถด้านวิศวกรรมประปา (การรั่วซึมหรือแตก) - วิเคราะห์น้ำใช้ตามมาตรฐานคุณภาพน้ำประปา และเชื้อโคลิฟอร์ม แบคทีเรีย - ล้างทำความสะอาด - ความสะอาดของถังน้ำสำรอง 	<ul style="list-style-type: none"> - ตรวจสอบความสามารถด้านวิศวกรรมประปา หากพบเหตุบกพร่องต้องดำเนินการแก้ไขทันที - เก็บตัวอย่างน้ำในถังเก็บน้ำใต้ดิน และวิเคราะห์ตามหลักวิชาการโดยหน่วยงานที่ได้รับอนุญาต - ความสะอาด - ตรวจวัดค่าคลอรีนอิสระในถังเก็บน้ำสำรอง 	<ul style="list-style-type: none"> - 1 เดือน/ครั้ง ตลอดระยะดำเนินการ - 6 เดือน/ครั้ง ตลอดระยะดำเนินการ - 1 เดือน/ครั้ง ตลอดระยะดำเนินการ 	เจ้าของโครงการ
7.การบำบัดน้ำเสีย	- บริเวณบ่อตรวจคุณภาพน้ำทิ้งสุดท้ายหลังออกจากระบบบำบัดน้ำเสีย	<ul style="list-style-type: none"> - ความเป็นกรดและด่าง (pH) - บีโอดี (BOD) - สารแขวนลอย (SS) - ซัลไฟด์ (Sulfide) - สารที่ละลายได้ทั้งหมด (TSS) - ตะกอนหนัก (Sustainable Solids) - น้ำมันและไขมัน (Oil & Grease) - ทีเคเอ็น (TKN) 	- เก็บตัวอย่างและวิเคราะห์ตามหลักวิชาการโดยหน่วยงานที่ได้รับอนุญาต	<ul style="list-style-type: none"> - 1 เดือน/ครั้ง ตลอดระยะดำเนินการ รายงานผลต่อหน่วยงานผู้อนุญาต และที่เกี่ยวข้อง 	เจ้าของโครงการ



ลงชื่อ..... 

(นายคุณากร ยอแสงรัตน์ และ นายประเสริฐ เทพละออง)

กรรมการผู้มีอำนาจลงนาม บริษัท ทรี แอนด์ เอิร์ธ พร็อพเพอร์ตี้ จำกัด

สิงหาคม 2562

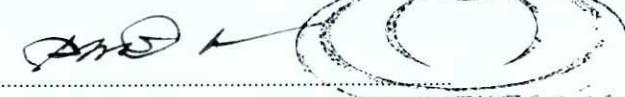

ลงชื่อ..... 

(นายเจนณรงค์ สันสนธิ)

บุคคลธรรมดาผู้มีสิทธิจัดทำรายงาน บริษัท เจต คอนซัลแตนท์ จำกัด

สิงหาคม 2562

ตารางที่ 4 มาตรการติดตามตรวจสอบผลกระทบสิ่งแวดล้อมในระยะเปิดดำเนินการ ของ โครงการโรงแรม สุปิขมาลัย อควา รีสอร์ท ตั้งอยู่ที่ ถนนมะลิแก้ว ตำบลรัชฎา อำเภอมืองภูเก็ต จังหวัดภูเก็ต

ดัชนีคุณภาพสิ่งแวดล้อม	บริเวณที่ตรวจสอบ	พารามิเตอร์	วิธีการตรวจวัด	ความถี่ในการตรวจวัด	ผู้รับผิดชอบ
	- บ่อเก็บกากตะกอน	- ปริมาณตะกอน	- ความถี่ในการสูบกากตะกอน	- 2 เดือน/ครั้ง ตลอดระยะดำเนินการ	เจ้าของโครงการ
8.การระบายน้ำและการป้องกันน้ำท่วม	- บ่อพักและท่อระบายน้ำ	- การอุดตันของท่อระบายน้ำ - เศษมูลฝอย - ความตื้นเขิน	- ตรวจสอบคุณภาพของท่อระบายน้ำและการอุดตันของท่อให้อยู่ในสภาพที่พร้อมใช้งาน หากมีปัญหาต้องแก้ไขในทันที	- 6 เดือน/ครั้ง ช่วงก่อนและหลังฤดูฝนตลอดระยะเวลาดำเนินการ	เจ้าของโครงการ
9.การจัดการมูลฝอย	- ถังมูลฝอยแต่ละห้องพัก - ห้องพักรวมมูลฝอยรวม	- สภาพทั่วไป (การชำรุด) - ความสะอาดถังรองรับมูลฝอย - ความสามารถในการรองรับมูลฝอย - ปริมาณมูลฝอยตกค้าง	- ตรวจสอบการชำรุดของถังมูลฝอย - ตรวจสอบความสะอาดถังมูลฝอย - ตรวจสอบจำนวนถังมูลฝอย - ตรวจสอบการตกค้างของมูลฝอย	- เดือนละ 1 ครั้ง ตลอดระยะดำเนินการ - ทุกวัน ตลอดระยะดำเนินการ - ทุกวัน ตลอดระยะดำเนินการ	เจ้าของโครงการ
10.การใช้ไฟฟ้า	- ระบบไฟส่องในโครงการและส่วนบริการในจุดต่างๆ - ตำแหน่งติดตั้งหม้อแปลงไฟฟ้า	- สภาพทั่วไปของอุปกรณ์ไฟฟ้าและสายไฟ - สภาพการใช้งานของหม้อแปลงไฟฟ้า	- ตรวจสอบสภาพทั่วไปของอุปกรณ์ไฟฟ้าและสายไฟ ให้อยู่ในสภาพดีอยู่เสมอตามคู่มือของผู้ผลิต - ตรวจสอบสภาพทั่วไปของหม้อแปลงไฟฟ้าให้อยู่ในสภาพดี	- เดือนละ 1 ครั้ง ตลอดระยะดำเนินการ	เจ้าของโครงการ
11.การคมนาคมและการจราจร	- บริเวณที่จอดรถยนต์ ถนนทางเข้า-ออก โครงการ	- ระบบส่องสว่างทางจราจร บริเวณที่จอดรถยนต์ถนน และบริเวณทางเข้า-ออก	- ตรวจสอบจำนวนไฟส่องสว่าง และกล้องวงจรปิด	- เดือนละ 1 ครั้ง ตลอดระยะดำเนินการ	เจ้าของโครงการ



นายคุณากร ยอแสงรัตน์ และ นายประเสริฐ เทพละอง)
 กรรมการผู้มีอำนาจลงนาม บริษัท ทรี แอนด์ เอิร์ธ พร็อพเพอร์ตี้ จำกัด

สิงหาคม 2562

119/171

ลงชื่อ.....
 (นายเจนณรงค์ สันสน)
 KEE CONSULTANT CO., LTD.

บุคคลธรรมดาผู้มีสิทธิจัดทำรายงาน บริษัท เจต คอนซัลแตนท์ จำกัด

สิงหาคม 2562

ตารางที่ 4 มาตรการติดตามตรวจสอบผลกระทบสิ่งแวดล้อมในระยะเปิดดำเนินการ ของ โครงการโรงแรม สุพิชฌาย์ อควา รีสอร์ท ตั้งอยู่ที่ ถนนมะลิแก้ว ตำบลรัชฎา อำเภอมืองภูเก็ต จังหวัดภูเก็ต

ดัชนีคุณภาพสิ่งแวดล้อม	บริเวณที่ตรวจสอบ	พารามิเตอร์	วิธีการตรวจวัด	ความถี่ในการตรวจวัด	ผู้รับผิดชอบ
	- ที่จอดรถยนต์ให้เป็นไปตามที่ออกแบบไว้	- จำนวนที่จอดรถยนต์ 7 คัน และสภาพที่จอดรถยนต์	- ตรวจสอบจำนวนรถที่จอดจริง	- เดือนละ 1 ครั้ง ตลอดระยะดำเนินการ	เจ้าของโครงการ
12.สภาพเศรษฐกิจและสังคม	- พื้นที่โครงการ	- การปฏิบัติตามระเบียบโครงการฯ - การมีส่วนร่วมกับท้องถิ่นในการพัฒนาชุมชน	- ตรวจสอบให้ผู้เข้าพักให้ปฏิบัติตามระเบียบของโครงการฯ - บันทึกกิจกรรมต่างๆ ที่โครงการเข้ามามีส่วนร่วมกับท้องถิ่น	- เดือนละ 1 ครั้ง ตลอดระยะดำเนินการ - 6 เดือน/ครั้ง ตลอดระยะดำเนินการ	เจ้าของโครงการ
13.การสาธารณสุข	- ส่วนบริการ	- อุปกรณ์ปฐมพยาบาลเบื้องต้น	- ความพร้อมของอุปกรณ์ปฐมพยาบาลเบื้องต้น	- 6 เดือน/ครั้ง ตลอดระยะดำเนินการ	เจ้าของโครงการ
	- สระว่ายน้ำ	- อุปกรณ์ช่วยชีวิตเบื้องต้น เช่น ห่วงชูชีพ โฟมช่วยชูชีพ ไม้ช่วยชีวิต - ห้องปฐมพยาบาลเบื้องต้น - ตรวจวัดคุณภาพน้ำในสระว่ายน้ำ 1.ค่าความเป็นกรด-ด่าง (pH), 2.คลอรีนอิสระ (Free chlorine) 3.คลอรีนที่รวมกับสารอื่น (Combined chlorine) 4. ความกระด้าง (Calcium ardness)	- ตรวจสอบสภาพการใช้งานและการติดตั้งของอุปกรณ์ - เก็บตัวอย่าง และวิเคราะห์โดยผู้ที่ได้รับใบอนุญาตจากหน่วยงานราชการที่เกี่ยวข้อง	- 1 เดือน/ครั้ง ตลอดระยะเวลาดำเนินการ - 1 ปี/ครั้ง ตลอดระยะเวลาดำเนินการ	เจ้าของโครงการ



my

[Signature]

(นายคุณากร ยอแสงรัตน์ และ นายประเสริฐ เทพละออง)
กรรมการผู้มีอำนาจลงนาม บริษัท ทรี แอนด์ เอิร์ธ พร็อพเพอร์ตี้ จำกัด

สิงหาคม 2562

120/171

ลงชื่อ.....

[Signature]

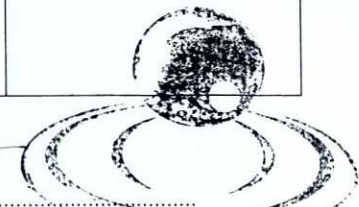

(นายเจนณรงค์ สันสน)

บุคคลธรรมดาผู้มีสิทธิจัดทำรายงาน บริษัท เจต คอนซัลแตนท์ จำกัด

สิงหาคม 2562

ตารางที่ 4 มาตรการติดตามตรวจสอบผลกระทบสิ่งแวดล้อมในระยะเปิดดำเนินการ ของ โครงการโรงแรม สุปิขมาลัย อควา รีสอร์ท ตั้งอยู่ที่ ถนนมะลิแก้ว ตำบลรัชฎา อำเภอมืองภูเก็ต จังหวัดภูเก็ต

ดัชนีคุณภาพสิ่งแวดล้อม	บริเวณที่ตรวจสอบ	พารามิเตอร์	วิธีการตรวจวัด	ความถี่ในการตรวจวัด	ผู้รับผิดชอบ
		5.ค่าความเป็นด่าง (Alkalinity) 6.กรดไซยานูริก (Cyanuric acid) 7.คลอไรด์ (Cholide) 8.แอมโมเนีย (Ammonia) 9.ไนเตรท (Nitrate) 10.โคลิฟอร์มทั้งหมด (Total Coliform Bacteria) 11.ฟีคอลลีฟอร์ม (Fecal coliform)			เจ้าของโครงการ
14.อาชีวอนามัยและความปลอดภัย	- ระบบสุขาภิบาลสิ่งแวดล้อมภายในโครงการ - ห้องพักรวมผลอยรวม - พื้นที่โครงการ	- สภาพการใช้งานของระบบ สุขาภิบาลสิ่งแวดล้อม - สถิติบันทึกความสะอาดของห้องพักรวมผลอยรวม - ระบบรักษาความปลอดภัยของเจ้าหน้าที่	- ตรวจสอบระบบสุขาภิบาลให้มีสภาพดีอยู่เสมอ - ตรวจสอบให้มีพนักงานทำความสะอาดของห้องพักรวมผลอย โดยใช้ถุงมือละผ้าปิดปาก จมูก ทุกครั้ง - ตรวจสอบให้มีเจ้าหน้าที่รักษา ความปลอดภัยคอยดูแลความเรียบร้อยภายในโครงการ	- เดือนละ 1 ครั้ง ตลอดระยะดำเนินการ - ทุกวัน ตลอดระยะดำเนินการ - ทุกวัน ตลอดระยะดำเนินการ	เจ้าของโครงการ

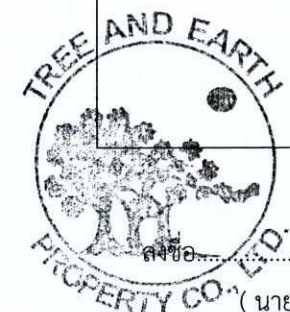

my

[Signature]

(นายคุณากร ยอแสงรัตน์ และ นายประเสริฐ เทพละออง)
กรรมการผู้มีอำนาจลงนาม บริษัท ทรี แอนด์ เอิร์ธ พร็อพเพอร์ตี้ จำกัด

สิงหาคม 2562

121/171

ลงชื่อ.....

[Signature]

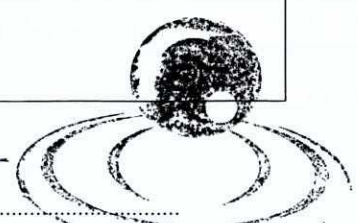

(นายเจนณรงค์ สันสน) CONSULTANT CO., LTD.

บุคคลธรรมดาผู้มีสิทธิจัดทำรายงาน บริษัท เจต คอนซัลแตนท์ จำกัด

สิงหาคม 2562

ตารางที่ 4 มาตรการติดตามตรวจสอบผลกระทบสิ่งแวดล้อมในระยะเปิดดำเนินการ ของ โครงการโรงแรม สุพิชฌาย์ อควา รีสอร์ท ตั้งอยู่ที่ ถนนมะลิแก้ว ตำบลรัชฎา อำเภอมืองภูเก็ต จังหวัดภูเก็ต

ดัชนีคุณภาพสิ่งแวดล้อม	บริเวณที่ตรวจสอบ	พารามิเตอร์	วิธีการตรวจวัด	ความถี่ในการตรวจวัด	ผู้รับผิดชอบ
	- ระบบกล้องวงจรปิด (CCTV)	- สภาพการใช้งานของกล้องวงจรปิด (CCTV) ต้องไม่ชำรุด	- ตรวจสอบสภาพการใช้งานของกล้องวงจรปิด (CCTV)	- ทุกวัน ตลอดระยะดำเนินการ	เจ้าของโครงการ
15.การป้องกันอัคคีภัย	- การซ่อมอพยพหนีไฟ ภายในพื้นที่โครงการ - จุดรวมพล	- การซ่อมอพยพหนีไฟ - ป้ายจุดรวมพล	- ตรวจสอบ/ประเมินการซ่อม อพยพหนีไฟ - ตรวจสอบสภาพต้นไม้ในบริเวณพื้นที่สีเขียวให้มีสภาพดีอยู่เสมอ	- ปีละ 1 ครั้ง ตลอดระยะดำเนินการ - เดือนละ 1 ครั้ง ตลอดระยะดำเนินการ	เจ้าของโครงการ
16.สุนทรียภาพและทัศนียภาพ	- พื้นที่สีเขียว	- ตรวจสอบขนาดของพื้นที่สีเขียว และตำแหน่งของพื้นที่สีเขียว - ความสมบูรณ์ของต้นไม้ในบริเวณพื้นที่สีเขียวให้มีสภาพดีอยู่เสมอ	- ตรวจสอบพื้นที่สีเขียวว่ามีขนาดและตำแหน่งตรงตามที่ออกแบบไว้ - ตรวจสอบความสมบูรณ์ของต้นไม้ในบริเวณพื้นที่สีเขียวให้มีสภาพดีอยู่เสมอ	- 6 เดือน/ครั้ง ตลอดระยะดำเนินการ - ทุกวัน ตลอดระยะดำเนินการ	เจ้าของโครงการ

หมายเหตุ : 1.ในการจัดทำรายงานผลการปฏิบัติตามมาตรการป้องกัน และแก้ไขผลกระทบสิ่งแวดล้อมและมาตรการติดตามตรวจสอบผลกระทบสิ่งแวดล้อม บริษัท ทรี แอนด์ เอิร์ธ พร็อพเพอร์ตี้ จำกัด เจ้าของโครงการ เป็นผู้รับผิดชอบ โดยสามารถจัดทำรายงานได้เองโดยใช้ห้องปฏิบัติการของหน่วยงานราชการ หรือขึ้นทะเบียนกับหน่วยงานราชการหรือได้รับการรับรองมาตรฐานห้องปฏิบัติการจากหน่วยงานราชการหรือจากองค์กร/สถาบัน ที่เป็นที่ยอมรับในการตรวจวิเคราะห์คุณภาพสิ่งแวดล้อม หรือ ว่าจ้างบุคคลที่ 3 (Third party) ในการจัดทำรายงาน

2. จัดส่งรายงานผลการปฏิบัติตามมาตรการป้องกันและแก้ไขผลกระทบสิ่งแวดล้อม และมาตรการติดตามตรวจสอบผลกระทบสิ่งแวดล้อม โดยเสนอรายงานการปฏิบัติตามมาตรการเป็นเอกสาร พร้อมข้อมูลที่เป็นไฟล์อิเล็กทรอนิกส์ที่บันทึกบนอุปกรณ์ตามรูปแบบที่สำนักงานนโยบายและแผนทรัพยากรธรรมชาติและสิ่งแวดล้อมกำหนดในจำนวนที่เพียงพอ เพื่อจัดส่งให้กับ

หน่วยงานของรัฐ ซึ่งมีอำนาจอนุญาตตามกฎหมาย (ผู้ว่าราชการจังหวัด)

ส่งรายงานฯ 2 ครั้ง/ปี คือ ภายในเดือนกันยายน และภายในเดือนมีนาคม



.....
 ล.ชื่อ

(นายคุณากร ยอแสงรัตน์ และ นายประเสริฐ เทพละออง)
 กรรมการผู้มีอำนาจลงนาม บริษัท ทรี แอนด์ เอิร์ธ พร็อพเพอร์ตี้ จำกัด

สิงหาคม 2562

122/171

.....
 ล.ชื่อ

(นายเจนณรงค์ สันสน)

บุคคลธรรมดาผู้มีสิทธิจัดทำรายงาน บริษัท เจต คอนซัลแตนท์ จำกัด

สิงหาคม 2562

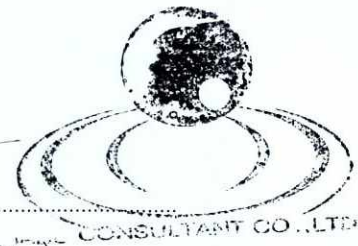

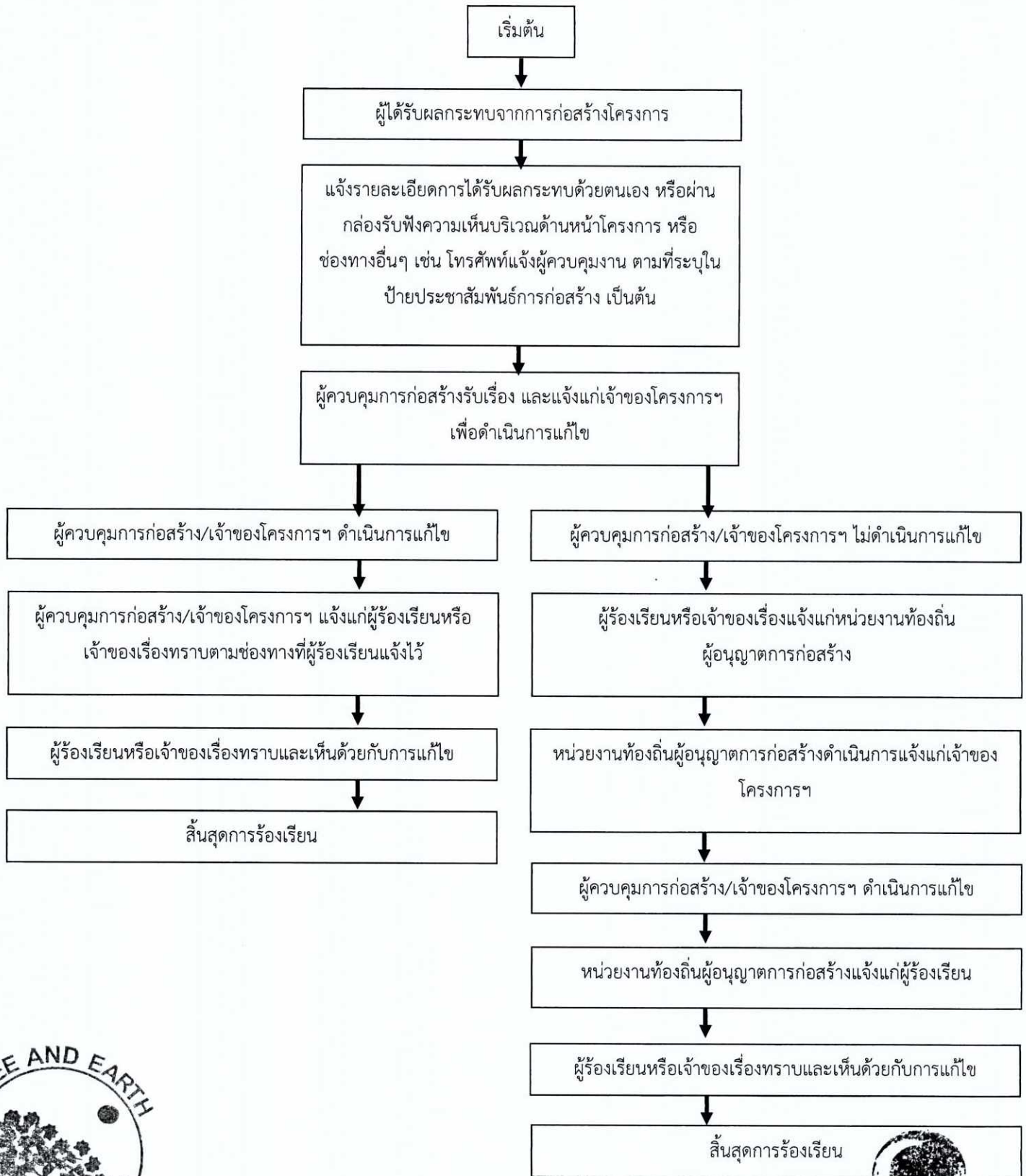

ขั้นตอนการรับเรื่องราวร้องทุกข์ของโครงการ (ระยะก่อสร้าง)



ลงชื่อ.....
 (นายคุณากร ยอแสงรัตน์ และ นายประเสริฐ เทพละออง)
 กรรมการผู้มีอำนาจลงนาม บริษัท ทรี แอนด์ เอิร์ธ พร็อพเพอร์ตี้ จำกัด
 สิงหาคม 2562

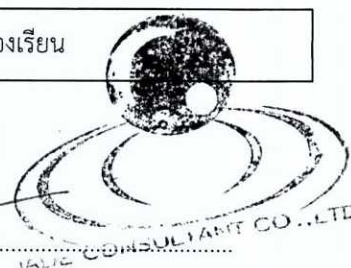

ลงชื่อ.....
 (นายเจนณรงค์ สันสน)
 บุคคลธรรมดาผู้มีสิทธิจัดทำรายงาน บริษัท เจต คอนซัลแตนท์ จำกัด
 สิงหาคม 2562

ผังแสดงขั้นตอนดำเนินการเมื่อได้รับเรื่องร้องเรียน (ระยะดำเนินการ)

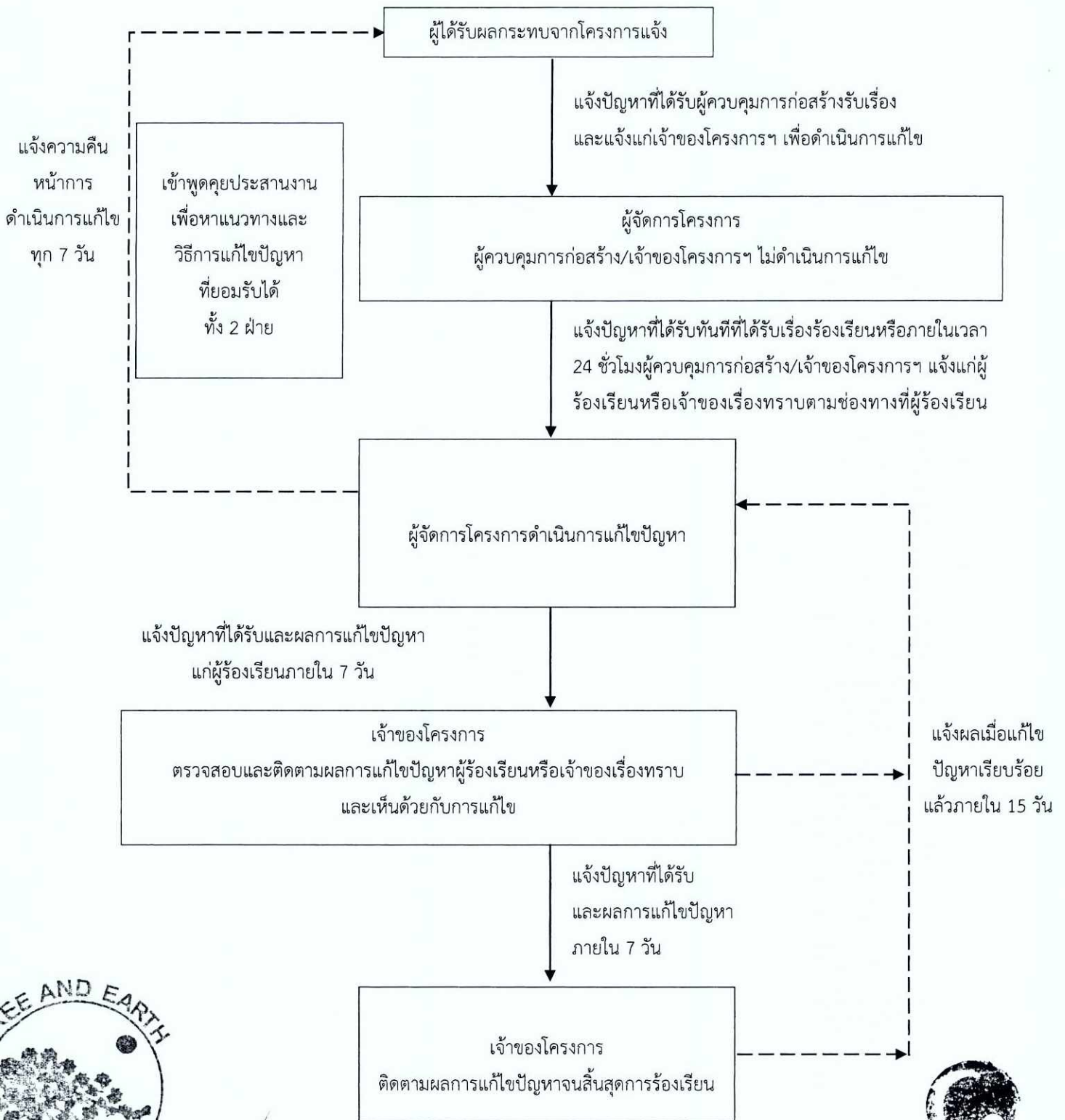

ลงชื่อ.....

(นายคุณากร ยอแสงรัตน์ และ นายประเสริฐ เทพละออง)

กรรมการผู้มีอำนาจลงนาม บริษัท ทรี แอนด์ เอิร์ธ พร็อพเพอร์ตี้ จำกัด

สิงหาคม 2562

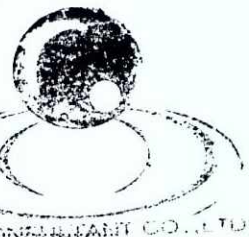

ลงชื่อ.....

(นายเจนณรงค์ สันสน)

บุคคลธรรมดาผู้มีสิทธิจัดทำรายงาน บริษัท เจต คอนซัลแตนท์ จำกัด

สิงหาคม 2562

รายงานผลการปฏิบัติตามเงื่อนไขของมาตรการป้องกันและแก้ไขผลกระทบสิ่งแวดล้อม
และมาตรการติดตามตรวจสอบผลกระทบสิ่งแวดล้อม

โครงการ โรงแรม สุพิชฌาย์ อควา รีสอร์ท

1. ชื่อโครงการ...โรงแรม สุพิชฌาย์ อควา รีสอร์ท.....
2. สถานที่ตั้ง...ถนนมะลิแก้ว ตำบลรัชฎา อำเภอเมืองภูเก็ต จังหวัดภูเก็ต.....
3. ชื่อเจ้าของโครงการ...บริษัท ทรี แอนด์ เอิร์ธ พร็อพเพอร์ตี้ จำกัด.....
- 4.โครงการฯผ่านการพิจารณาของคณะกรรมการผู้ชำนาญการฯเมื่อวันที่.....เดือน.....พ.ศ.....
- 5.โครงการฯ ได้นำเสนอรายงานและผลการปฏิบัติฯ ครั้งสุดท้าย เมื่อวันที่.....เดือน.....พ.ศ.....
- 6.รายงานผลการปฏิบัติฯครั้งนี้จัดทำโดย.....
7. รายละเอียดโครงการ

- 7.1 ลักษณะ/ประเภท โครงการ.....โรงแรม.....
- 7.2 ขนาดพื้นที่โครงการ...ประมาณ 9-0-85.1 ไร่ หรือ ประมาณ 14,740.4 ตารางเมตร.....
- 7.3 จำนวนห้องพัก.....81.....ห้องพัก ความสูงของอาคารที่สูงที่สุด.....7.82.....เมตร
- 7.4 การบำบัดน้ำเสีย โครงการจะมีจุดบำบัดน้ำเสีย ซึ่งมีรายละเอียด ดังนี้
โดยเลือกใช้ระบบบำบัดน้ำเสียแบบเติมอากาศชนิดที่มีตัวกลางยึดเกาะ (รองรับน้ำเสีย

8 ลูกบาศก์เมตร) จำนวน 12 ชุด, ระบบบำบัดน้ำเสียแบบเติมอากาศชนิดที่มีตัวกลางยึดเกาะ (ขนาดรองรับน้ำเสีย 2 ลูกบาศก์เมตร) จำนวน 9 ชุด, ระบบบำบัดน้ำเสียรวมชนิดเติมอากาศระบบเลี้ยงตะกอนเวียนกลับ (ขนาดรองรับน้ำเสีย 5 ลูกบาศก์เมตร)จำนวน 1 ชุด, และติดตั้งถังดักไขมัน จำนวน 1 ชุด.....

8. เอกสารประกอบการพิจารณารายงานผลการปฏิบัติ มีดังนี้

- 8.1 รายงานผลการปฏิบัติตามเงื่อนไขของมาตรการป้องกันแก้ไขผลกระทบสิ่งแวดล้อม และ มาตรการติดตามตรวจสอบคุณภาพสิ่งแวดล้อม
- 8.2 แบบบันทึกผลการตรวจคุณภาพน้ำทิ้ง
- 8.3 ภาพถ่ายต่าง ๆ เช่น จุดเก็บตัวอย่างคุณภาพน้ำทิ้ง บ่อตรวจคุณภาพน้ำ เป็นต้น
- 8.4 อื่น ๆ.....



ลงชื่อ.....

(นายคุณากร ยอแสงรัตน์ และ นายประเสริฐ เทพละออง)

กรรมการผู้มีอำนาจลงนาม บริษัท ทรี แอนด์ เอิร์ธ พร็อพเพอร์ตี้ จำกัด

สิงหาคม 2562

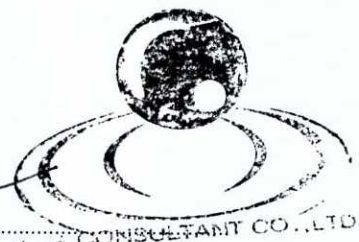

ลงชื่อ.....

(นายเจนณรงค์ สันสน)

บุคคลธรรมดาผู้มีสิทธิจัดทำรายงาน บริษัท เจต คอนซัลแตนท์ จำกัด

สิงหาคม 2562

แบบรายงานผลการปฏิบัติตามมาตรการป้องกันและแก้ไขผลกระทบสิ่งแวดล้อม

และมาตรการติดตามตรวจสอบผลกระทบสิ่งแวดล้อม

โครงการ โรงแรม สุปิขฌมาย์ อควา รีสอร์ท

มาตรการป้องกัน และแก้ไขผลกระทบ สิ่งแวดล้อม	รายละเอียดการ ดำเนินการของ โครงการ	ความถี่ ในการ ตรวจสอบ	ปัญหาและ อุปสรรคในการ ดำเนินการ	แนวทางการแก้ไข/ ปรับปรุงและเพิ่ม มาตรการ	ผู้รับผิดชอบ ดำเนินการ
1. การใช้น้ำ					
2. การบำบัดน้ำเสีย					
3. การระบายน้ำ					
4. การจัดการมูลฝอย					
5. การป้องกันอัคคีภัย					
6. การใช้ไฟฟ้า					
7. ความปลอดภัย					
8. อื่น ๆ					

ผู้รายงาน

(.....)

ตำแหน่ง/หน้าที่รับผิดชอบ

วัน/เดือน/ปี



ลงชื่อ.....

(นายคุณากร ยอแสงรัตน์ และ นายประเสริฐ เทพละอง)

กรรมการผู้มีอำนาจลงนาม บริษัท ทรี แอนด์ เอิร์ธ พร็อพเพอร์ตี้ จำกัด

สิงหาคม 2562

ลงชื่อ.....

(นายเจนณรงค์ สันสนธิ)

บุคคลธรรมดาผู้มีสิทธิจัดทำรายงาน บริษัท เจต คอนซัลแตนท์ จำกัด

สิงหาคม 2562

แบบบันทึกผลการวิเคราะห์คุณภาพน้ำทิ้ง
 โครงการ โรงแรม สุพิชฌาย์ อควา รีสอร์ท
 ตั้งอยู่ที่ ถนนมะลิแก้ว ตำบลรัชฎา อำเภอเมืองภูเก็ต จังหวัดภูเก็ต
 อำเภอเมืองภูเก็ต จังหวัดภูเก็ต
 ครั้งที่.....ประจำปี พ.ศ.....
 วันที่.....เดือน.....พ.ศ.....

จุดเก็บตัวอย่างน้ำ	ดัชนีตรวจวัด							
	พีเอช	บีโอดี (มก./ล)	ปริมาณสารแขวนลอย (มก./ล)	ปริมาณสารละลาย (มก./ล)	ปริมาณตะกอนหนัก (มก./ล)	ทีเคเอ็น (มก./ล)	ซีลไฟด์ (มก./ล)	น้ำมันและไขมัน (มก./ล)
ค่าที่ตรวจวัดได้								
ค่าเกณฑ์มาตรฐาน	5-9	ไม่เกิน 30	ไม่เกิน 40	ไม่เกิน 500	ไม่เกิน 0.5	ไม่เกิน 35	ไม่เกิน 3.0	ไม่เกิน 20

หมายเหตุ : มาตรฐานคุณภาพน้ำทิ้งจากอาคารประเภท...ข.....คือ ประกาศกระทรวงทรัพยากรธรรมชาติและสิ่งแวดล้อม เรื่อง กำหนดมาตรฐานการควบคุมการระบายน้ำทิ้งจากอาคารบางประเภทและบางขนาด พ.ศ.2548 โดยอาคารของโครงการเข้าข่ายอาคารประเภท ข ข้อ 5 (2) โรงแรมที่มีจำนวนห้องสำหรับใช้เป็นห้องพักรวมกันทุกชั้นของอาคาร หรือกลุ่มของอาคารตั้งแต่ 60 ห้อง แต่ไม่ถึง 200 ห้อง

หน่วยงานราชการหรือบริษัทที่ได้รับอนุญาตตรวจวิเคราะห์.....
 ผู้วิเคราะห์.....
 (.....)
 วัน/เดือน/ปี.....

หมายเหตุ : สรุปความเห็นจากผลการตรวจคุณภาพน้ำทิ้งมีค่าเกินกว่ามาตรฐาน เนื่องจากสาเหตุ.....

ข้อเสนอแนะ/แนวทางแก้ไข.....



ผู้สรุปความเห็น.....
 (.....)

คุณวุฒิ.....
 วัน/เดือน/ปี.....

ลงชื่อ.....
 (นายคุณากร ยอแสงรัตน์ และ นายประเสริฐ เทพละอง)
 กรรมการผู้มีอำนาจลงนาม บริษัท ทรี แอนด์ เอิร์ธ พร็อพเพอร์ตี้ จำกัด
 สิงหาคม 2562

ลงชื่อ.....
 (นายเจนณรงค์ สันสัน)
 บุคคลธรรมดาผู้มีสิทธิจัดทำรายงาน บริษัท เจต คอนซัลแตนท์ จำกัด
 สิงหาคม 2562

แบบบันทึกรายละเอียดของสถิติและข้อมูลซึ่งแสดงผลการทำงานของระบบบำบัดน้ำเสีย
ของแหล่งกำเนิดมลพิษ

แหล่งกำเนิดมลพิษโครงการ โรงแรม สุพิชฌาย์ อควา รีสอร์ท.....
ตั้งอยู่ที่ถนนมะลิแก้ว ตำบลรัชฎา อำเภอเมืองภูเก็ต จังหวัดภูเก็ต.....
โทรศัพท์ โทรสาร.....
มีบริษัท ทรี แอนด์ เอิร์ธ พร็อพเพอร์ตี้ จำกัด..... เป็นเจ้าของหรือผู้ครอบครองแหล่งกำเนิดมลพิษ
ประกอบกิจการประเภท.....โรงแรม.....ใบอนุญาตเลขที่ (ถ้ามี).....
ออกให้โดย หมดอายุ ซึ่งมีแผนผังแสดงการทำงานของระบบ
บำบัดน้ำเสีย ดังนี้

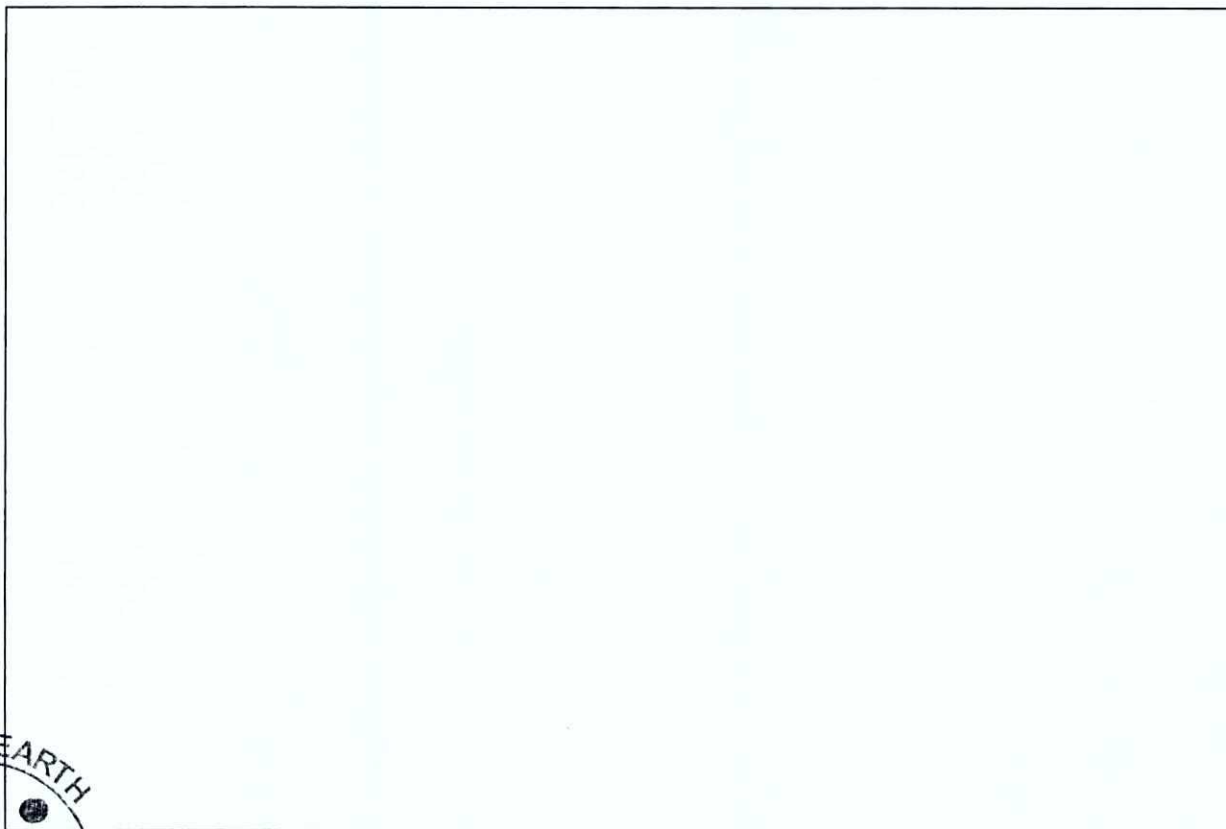

ได้จัดเก็บสถิติและข้อมูลแสดงผลการทำงานของระบบบำบัดน้ำเสียปรากฏตามตาราง ดังนี้

ลงชื่อ.....

(นายคุณากร ยอแสงรัตน์ และ นายประเสริฐ เทพละอง)

กรรมการผู้มีอำนาจลงนาม บริษัท ทรี แอนด์ เอิร์ธ พร็อพเพอร์ตี้ จำกัด

สิงหาคม 2562

ลงชื่อ.....

(นายเจนณรงค์ สันสน)

บุคคลธรรมดาผู้มีสิทธิจัดทำรายงาน บริษัท เจต คอนซัลแตนท์ จำกัด

สิงหาคม 2562

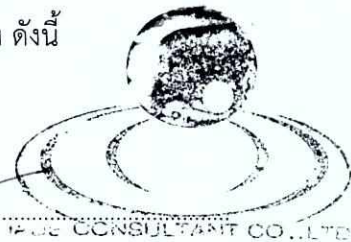

วัน เดือน ปี	สถิติและข้อมูลที่ได้จากแหล่งกำเนิดมลพิษ													ลายมือชื่อ ผู้บันทึก	
	ปริมาณ การใช้ไฟฟ้า ของระบบ บำบัด น้ำเสีย (หน่วย)	ปริมาณ น้ำใช้ ในทุกกิจกรรม ของแหล่งกำเนิด มลพิษ (ลบ.ม.)	ปริมาณ น้ำเสียที่ เข้าระบบ บำบัดน้ำ เสีย (ลบ.ม.)	การระบาย น้ำทิ้งจาก ระบบบำบัด น้ำเสีย (ระบาย/ ไม่ระบาย)	ปริมาณสารเคมี หรือสารสกัด ชีวภาพที่ใช้ (ชื่อ/ปริมาณ) (ลิตรหรือ กิโลกรัม)	การทำงานของระบบบำบัดน้ำเสีย							ปริมาณตะกอน ส่วนเกิน ที่เกิดขึ้นจาก ระบบบำบัด น้ำเสียที่นำไป กำจัด (ลบ.ม.)		ปัญหา อุปสรรค และ แนวทาง แก้ไข
						ระบบบำบัด น้ำเสีย (ปกติ/ผิดปกติ)	เครื่องสูบน้ำ (ปกติ/ผิดปกติ)	เครื่องเติม อากาศ (ปกติ/ ผิดปกติ)	เครื่องกวน/ ผสมน้ำเสีย (ปกติ/ผิดปกติ)	เครื่องกวน/ ผสมสารเคมี (ปกติ/ผิดปกติ)	เครื่องสูบ ตะกอน (ปกติ/ ผิดปกติ)	อื่น ๆ (ระบุ) (ปกติ/ ผิดปกติ)			

หมายเหตุ : 1. ให้กรอกสถิติและข้อมูลเฉพาะในกรณีที่มีสถิติและข้อมูลนั้น ๆ ในแต่ละวัน

2. ในกรณีระบบบำบัดน้ำเสียที่มีการติดตั้งเครื่องตรวจวัดคุณภาพน้ำทิ้งแบบอัตโนมัติ ให้แนบผลการตรวจวัดคุณภาพน้ำทิ้งทุกวันแยกตามพารามิเตอร์ที่ตรวจวัด และทำการสรุปผลเป็นสถิติ และข้อมูลรายเดือน

ขอรับรองว่าการบันทึกสถิติและข้อมูลตามตารางข้างต้นถูกต้องทุกประการ
 เจ้าของหรือผู้ครอบครองแหล่งกำเนิดมลพิษ
 (.....)
 ผู้ควบคุมระบบบำบัดน้ำเสีย
 (.....)
 ใบอนุญาตเลขที่ หมตอายุ
 ออกให้โดย
 ผู้รับจ้างให้บริการบำบัดน้ำเสีย
 (.....)
 ใบอนุญาตเลขที่ หมตอายุ ออกให้โดย.....



ลงชื่อ.....
 (นายคุณากร ยอแสงรัตน์ และ นายประเสริฐ เทพละออง)

กรรมการผู้มีอำนาจลงนาม บริษัท ทรี แอนด์ เอิร์ธ พร็อพเพอร์ตี้ จำกัด

ลงชื่อ.....

(นายเจนณรงค์ สันสน)

บุคคลธรรมดาผู้มีสิทธิจัดทำรายงาน บริษัท เจต คอนซัลแตนท์ จำกัด

รายงานสรุปผลการทำงานของระบบบำบัดน้ำเสีย

1. ข้อมูลทั่วไป

แหล่งกำเนิดมลพิษโครงการ โรงแรม สุพิชฌาย์ อควา รีสอร์ท.....
 ตั้งอยู่ที่ถนนมะลิแก้ว ตำบลรัชฎา อำเภอเมืองภูเก็ต จังหวัดภูเก็ต.....
 โทรศัพท์.....โทรสาร.....
 มีบริษัท ทรี แอนด์ เอิร์ธ พร็อพเพอร์ตี้ จำกัด.....เป็นเจ้าของหรือผู้ครอบครองแหล่งกำเนิด
 มลพิษ ประกอบกิจการประเภทโรงแรม.....ใบอนุญาตเลขที่ (ถ้ามี).....ออกให้โดย
หมดอายุ.....

ในการนี้ขอรายงานสรุปผลการทำงานของระบบบำบัดน้ำเสียของแหล่งกำเนิดมลพิษสำหรับ
 เดือน พ.ศ. ตามที่ได้กำหนดในมาตรา 80 แห่งพระราชบัญญัติส่งเสริมและรักษาคุณภาพ
 สิ่งแวดล้อมแห่งชาติ พ.ศ. 2535 ในฐานะ

.....เจ้าของหรือผู้ครอบครองแหล่งกำเนิดมลพิษ
 (.....)

.....ผู้ควบคุมระบบบำบัดน้ำเสีย
 (.....)

ใบอนุญาตเลขที่ หมดอายุ
 ออกให้โดย

.....ผู้รับจ้างให้บริการบำบัดน้ำเสีย
 (.....)

ใบอนุญาตเลขที่ หมดอายุ
 ออกให้โดย

2. ข้อมูลเกี่ยวกับระบบบำบัดน้ำเสีย และแหล่งรองรับน้ำทิ้ง

(1) ประเภท/ชนิดของระบบบำบัดน้ำเสีย

ความสามารถในการรองรับน้ำเสียของระบบบำบัดน้ำเสีย ลบ.ม./วัน

การทำงาน of ระบบบำบัดน้ำเสีย แบบต่อเนื่อง ชั่วโมง/วัน

แบบไม่ต่อเนื่อง (ระบุด)



.....
 (นายคุณากร ยอแสงรัตน์ และ นายประเสริฐ เทพละออง)

.....
 (นายเจนณรงค์ สันสน)

กรรมการผู้มีอำนาจลงนาม บริษัท ทรี แอนด์ เอิร์ธ พร็อพเพอร์ตี้ จำกัด

บุคคลธรรมดาผู้มีสิทธิจัดทำรายงาน บริษัท เจต คอนซัลแตนท์ จำกัด

สิงหาคม 2562

สิงหาคม 2562

- (3) อุปกรณ์และเครื่องมือที่ใช้ในระบบบำบัดน้ำเสีย เครื่องสูบน้ำ เครื่องเติมอากาศ
 เครื่องกวน/ผสมน้ำเสีย เครื่องกวน/ผสมสารเคมี
 เครื่องสูบตะกอน อื่นๆ(ระบุ).....
- (4) แหล่งรองรับน้ำทิ้ง (ระบุ)
- (5) วิธีจัดการตะกอนที่เกิดขึ้นจากระบบบำบัดน้ำเสียและวิธีการกำจัด

3. สรุปผลการทำงานของระบบบำบัดน้ำเสียเป็นรายเดือน

- (1) ปริมาณการใช้ไฟฟ้าของระบบบำบัดน้ำเสีย (หน่วย)
- (2) ปริมาณน้ำใช้ทุกกิจกรรมในแหล่งกำเนิดมลพิษ (ลบ.ม.)
- (3) ปริมาณน้ำเสียที่เข้าระบบบำบัดน้ำเสีย (ลบ.ม.)
- (4) การระบายน้ำทิ้งจากระบบบำบัดน้ำเสีย
- (5) ปริมาณสารเคมีหรือสารสกัดชีวภาพที่ใช้ (ลิตรหรือกิโลกรัม)
- (6) การทำงานของระบบบำบัดน้ำเสียและอุปกรณ์
- ระบบบำบัดน้ำเสีย ปกติ ผิดปกติ (ระบุ)
 - เครื่องสูบน้ำ ปกติ ผิดปกติ (ระบุ)
 - เครื่องเติมอากาศ ปกติ ผิดปกติ (ระบุ)
 - เครื่องกวน/ผสมน้ำเสีย ปกติ ผิดปกติ (ระบุ)
 - เครื่องกวน/ผสมสารเคมี ปกติ ผิดปกติ (ระบุ)
 - เครื่องสูบตะกอน ปกติ ผิดปกติ (ระบุ)
 - อื่นๆ ปกติ ผิดปกติ (ระบุ)
- (7) ปริมาณตะกอนส่วนเกินจากระบบบำบัดน้ำเสียที่นำไปกำจัด (ลบ.ม.)
- (8) ปัญหา อุปสรรค และแนวทางแก้ไข

- คำเตือน**
1. เจ้าของหรือผู้ครอบครองแหล่งกำเนิดมลพิษ ผู้ควบคุมระบบบำบัดน้ำเสีย หรือผู้รับจ้างให้บริการบำบัดน้ำเสียผู้ใดไม่จัดเก็บสถิติ ข้อมูล หรือไม่ทำบันทึกหรือรายงานตามมาตรา 80 ต้องระวางโทษจำคุกไม่เกินหนึ่งเดือน หรือปรับไม่เกินหนึ่งหมื่นบาท หรือทั้งจำทั้งปรับตามมาตรา 106
 2. ผู้ควบคุมระบบบำบัดน้ำเสียหรือผู้รับจ้างให้บริการบำบัดน้ำเสียผู้ใดทำบันทึกหรือรายงานโดยแสดงข้อความอันเป็นเท็จ ต้องระวางโทษจำคุกไม่เกินหนึ่งปี หรือปรับไม่เกินหนึ่งแสนบาท หรือทั้งจำทั้งปรับตามมาตรา 107



ลงชื่อ.....
 (นายคุณากร ยอแสงรัตน์ และ นายประเสริฐ เทพละอง)

กรรมการผู้มีอำนาจลงนาม บริษัท ทรี แอนด์ เอิร์ธ พร็อพเพอร์ตี้ จำกัด

สิงหาคม 2562

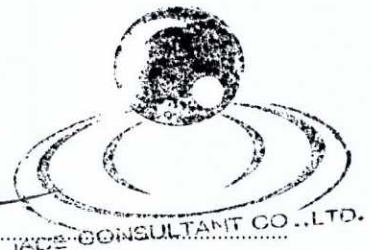

ลงชื่อ.....
 (นายเจนณรงค์ สันสน)

(นายเจนณรงค์ สันสน)

บุคคลธรรมดาผู้มีสิทธิจัดทำรายงาน บริษัท เจต คอนซัลแตนท์ จำกัด

สิงหาคม 2562

ทิศตะวันตก ติดต่อกับ โรงแรม เดอะ เวสทิน ลีโพร เบย์ รีสอร์ท แอนด์ สปา ภูเก็ต

ทิศเหนือ ติดต่อกับ ถนนมะลิแก้ว และพื้นที่รกร้าง

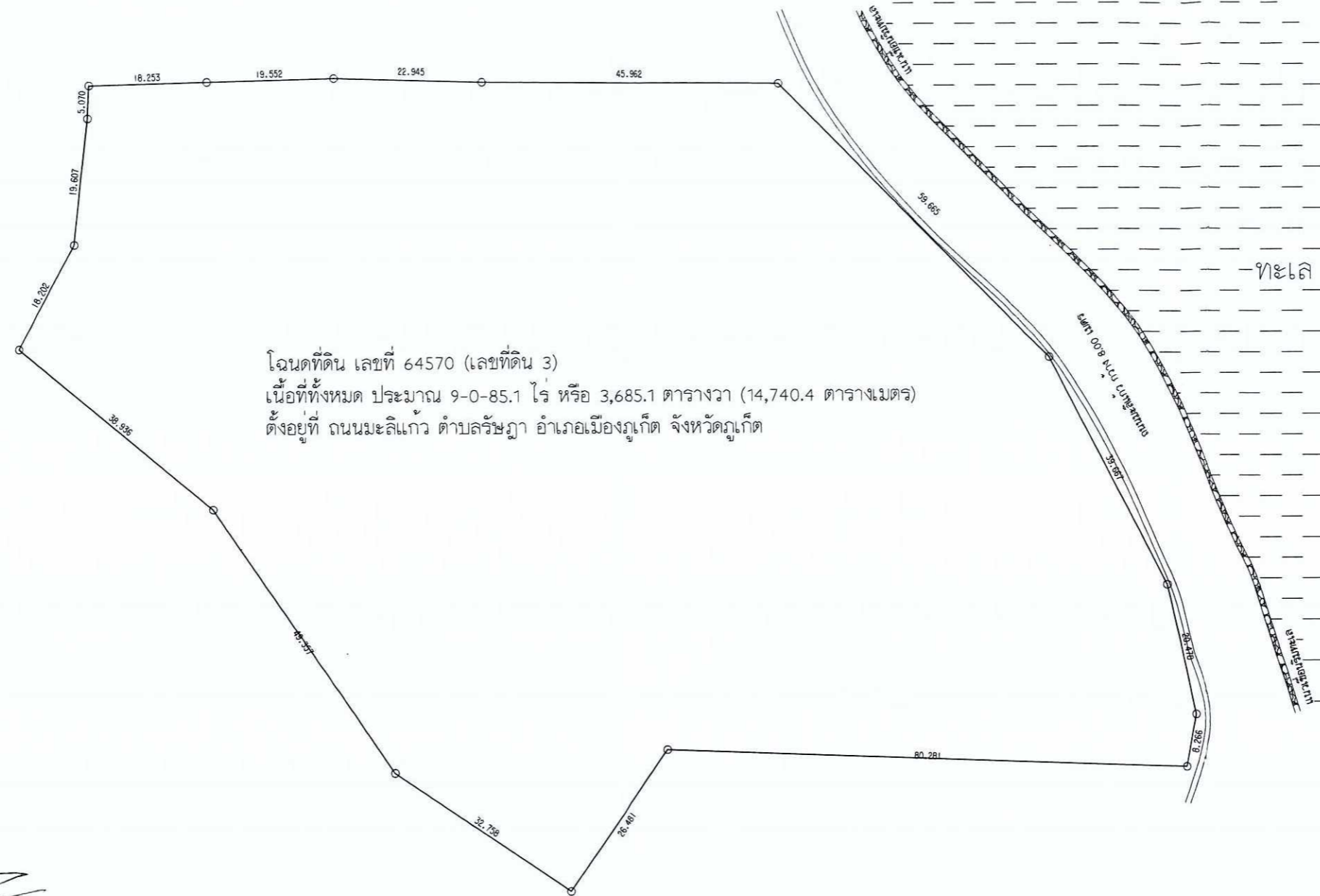

โฉนดที่ดิน เลขที่ 64570 (เลขที่ดิน 3)
เนื้อที่ทั้งหมด ประมาณ 9-0-85.1 ไร่ หรือ 3,685.1 ตารางวา (14,740.4 ตารางเมตร)
ตั้งอยู่ที่ ถนนมะลิแก้ว ตำบลรัชฎา อำเภอเมืองภูเก็ต จังหวัดภูเก็ต

Handwritten signature



ทิศใต้ ติดต่อกับ พื้นที่รกร้าง

ลงชื่อ.....
(นายคุณากร ยอแสงรัตน์ และ นายประเสริฐ เทพพะยอม)
กรรมการผู้มีอำนาจลงนาม บริษัท ทรี แอนด์ เอิร์ธ พร็อพเพอร์ตี้ จำกัด
สิงหาคม 2562

ลงชื่อ.....
(นางจันทน์รัตน์ สันสน)

บุคคลธรรมดาผู้มีสิทธิจัดทำรายงาน บริษัท เจต คอนซัลแตนท์ จำกัด (JETT CONSULTANT CO., LTD.)
สิงหาคม 2562

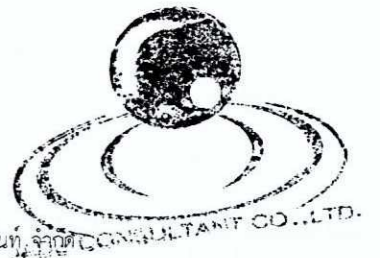

รูปที่ 1 ผังโฉนดที่ดิน

GENERAL NOTES:		โครงการ		สถานที่		Date	Description	Sheet title
THIS DRAWING IS THE PROPERTY OF ONE OF ITS AFFILIATES IT IS ISSUED SUBJECT TO RETURN UPON DEMAND AND IS NOT TO BE USED EXCEPT IN CONNECTION WITH THE PROJECT FOR WHICH IT IS INTENDED. แม้แต่ฉบับที่แก้ไขก็เช่นเดียวกัน ห้ามทำซ้ำโดยไม่ได้รับอนุญาต		โครงการ: โรงแรม สุทธิชัย ฮิลล์ รีสอร์ท		เจ้าของโครงการ: บริษัท ทรี แอนด์ เอิร์ธ พร็อพเพอร์ตี้ จำกัด		เลขที่ที่ดิน: สบ.จ.ร. 8-802413	วิศวกรควบคุม: วิศวกรควบคุม	
		ที่ตั้งโครงการ: ตำบลรัชฎา อำเภอเมืองภูเก็ต จังหวัดภูเก็ต		วิศวกรโครงสร้าง: วิศวกรไฟฟ้า		เลขที่บัญชี: 88.6764	จำนวน: 4 หน้า 7 หน้า 149	
		ตำบลรัชฎา อำเภอเมืองภูเก็ต จังหวัดภูเก็ต						Plot Date: - Drawn by: -
								Drawing No. Total Sheet

ทิศตะวันออก ติดกับ โรงแรม เดอะ เวสทิน ลีเทร เบย์ รีสอร์ท แอนด์ สปา ภูเก็ต

ทิศเหนือ ติดกับ ถนนมะลิแก้ว และพื้นที่รกร้าง



ทิศตะวันออก ติดกับ โรงแรมมะลิแก้ว ถัดไปเป็นทะเล

สัญลักษณ์ประกอบโครงการ

Sa	ห้องพักแบบ Standard A	28 ห้อง
Sb	ห้องพักแบบ Standard B	24 ห้อง
Pa	ห้องพักแบบ Pool Access A	10 ห้อง
Pb	ห้องพักแบบ Pool Access B	10 ห้อง
De	ห้องพักแบบ Deluxe	6 ห้อง
Su	ห้องพักแบบ Suite	3 ห้อง
	รวม	81 ห้อง

Ba	ห้องจัดเลี้ยง	Lo	อาคารต้อนรับ
Re	ร้านอาหาร	Fn	อาคารออกกำลังกาย

ผนังกันดินคสล.สูง 2.95 m.
ทางเดินภายในโครงการ

หม้อแปลงขนาด 630 kVA.
33kV-400/230 V.
ชนิดน้ำมัน

Handwritten signature

ทิศใต้ ติดกับ พื้นที่รกร้าง



ลงชื่อ.....
(นายคุณากร ขอบแสงรัตน์ และ นายประเสริฐ เทพละออง)
กรรมการผู้มีอำนาจลงนาม บริษัท ทรี แอนด์ เอิร์ธ พร็อพเพอร์ตี้ จำกัด
สิงหาคม 2562

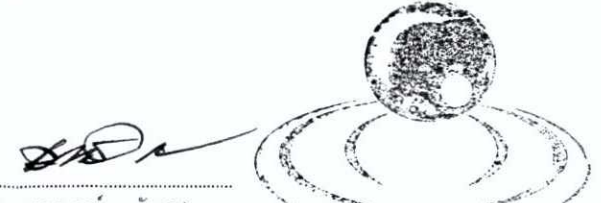

ลงชื่อ.....
(นายเจษฎาพงศ์ สิ้นสน)
บุคคลธรรมดาผู้มีสิทธิจัดทำรายงาน บริษัท เจต คอนซัลแตนท์ จำกัด
สิงหาคม 2562

รูปที่ 2 ผังบริเวณโครงการ

<p>GENERAL NOTES: THIS DRAWING IS THE PROPERTY OF ONE OF ITS AFFILIATES & IS ISSUED SUBJECT TO RETURN UPON DEMAND AND IS NOT TO BE USED EXCEPT IN CONNECTION WITH THE PROJECT FOR WHICH IT IS INTENDED. แต่เมื่อใดก็ตามที่ผู้ออกแบบหรือผู้รับเหมาจำเป็นต้องใช้แบบร่างนี้โดยไม่ได้รับอนุญาต</p>	<p>DO NOT SCALE DRAWING. USE FIGURED DIMENSION ONLY. ห้ามใช้แบบร่างนี้โดยไม่ได้รับอนุญาต ห้ามใช้แบบร่างนี้โดยไม่ได้ระบุ</p>	<p>โครงการ: โรงแรม ทรีแอนด์เอิร์ธ รีสอร์ท เจ้าของโครงการ: บริษัท ทรี แอนด์ เอิร์ธ พร็อพเพอร์ตี้ จำกัด ที่ตั้งโครงการ: ตำบลศรีภู อำเภอเมืองภูเก็ต จังหวัดภูเก็ต ดำเนินการโดย: สำนักสถาปัตย์ จีเอ็มพีเอที</p>	<p>สถาปนิก: เจริญศักดิ์ สิงอุจกริณี ส.ศ.ค.2613 วิศวกรโครงสร้าง: เจริญศักดิ์ สิงอุจกริณี ส.ศ.ค.2613 วิศวกรโยธา: เฉลิมวุฒิ เจริญศิริ ส.ศ.ค.6764</p>	<p>วิศวกรควบคุมอาคาร: อรุณ วัฒนวิวัฒน์ ก.ค.ช.ค.3274 วิศวกรไฟฟ้า: จำนวน ศ่าง 27พ.149</p>	<table border="1"> <tr> <th>Date</th> <th>Description</th> </tr> <tr> <td> </td> <td> </td> </tr> <tr> <td> </td> <td> </td> </tr> <tr> <td> </td> <td> </td> </tr> </table>	Date	Description							<p>Sheet title</p> <table border="1"> <tr> <td>Plot Date</td> <td>Drawing No.</td> <td>Total Sheet</td> </tr> <tr> <td>-</td> <td>-</td> <td>-</td> </tr> </table>	Plot Date	Drawing No.	Total Sheet	-	-	-
Date	Description																			
Plot Date	Drawing No.	Total Sheet																		
-	-	-																		

บริเวณที่ 1
ระยะ 0-50 เมตร จากแนวชายฝั่ง

บริเวณที่ 2
ระยะ 150 เมตร จากบริเวณที่ 1

บริเวณที่ 6 พื้นที่ที่มีความสูงจากระดับ
น้ำทะเลปานกลางตั้งแต่ 40 เมตร ถึง 80 เมตร

ทิศเหนือ

มาตราส่วน 1 : 850

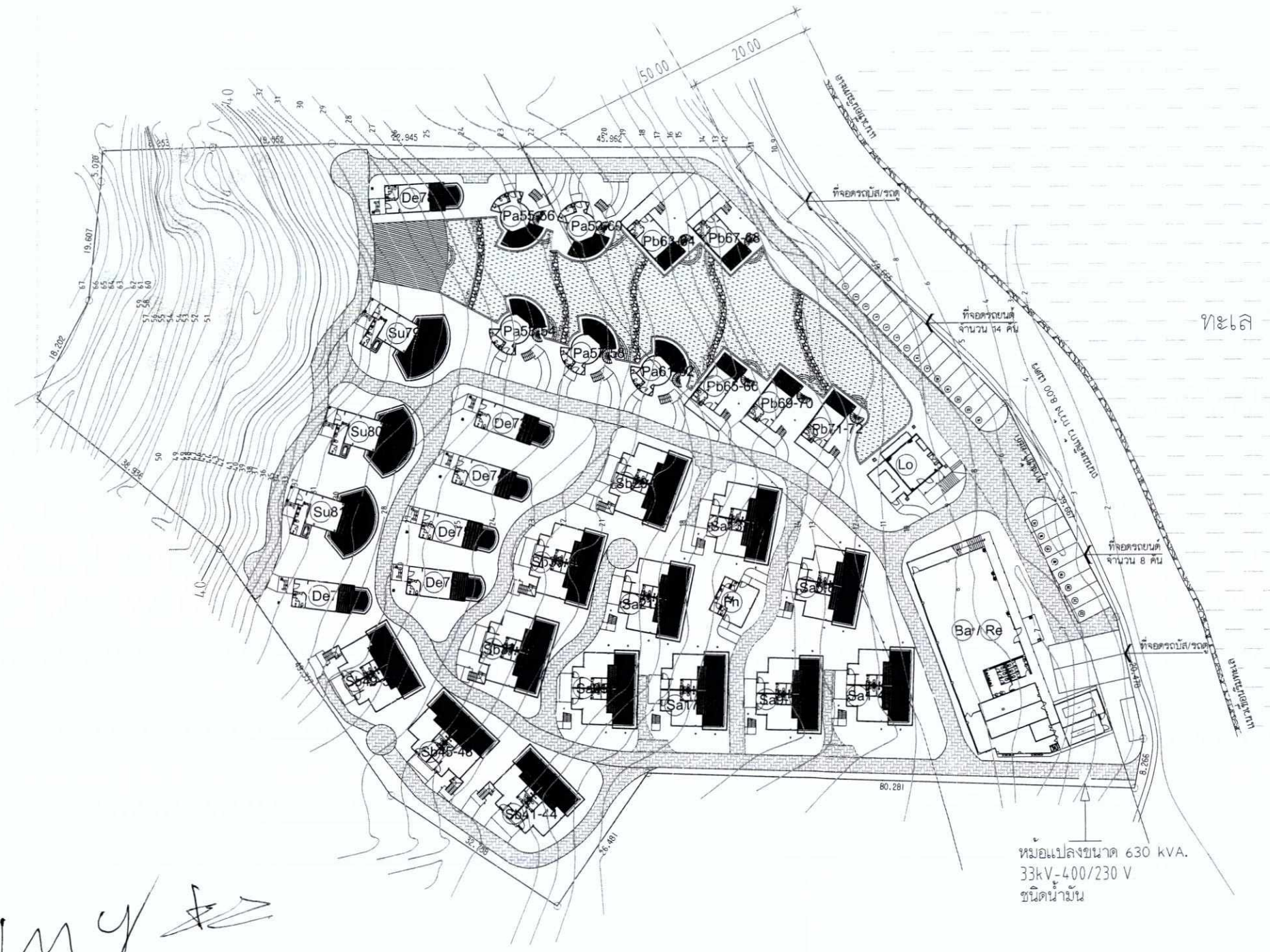

สัญลักษณ์ประกอบโครงการ

Sa	ห้องพักแบบ Standard A	28 ห้อง
Sb	ห้องพักแบบ Standard B	24 ห้อง
Pa	ห้องพักแบบ Pool Access A	10 ห้อง
Pb	ห้องพักแบบ Pool Access B	10 ห้อง
De	ห้องพักแบบ Deluxe	6 ห้อง
Su	ห้องพักแบบ Suite	3 ห้อง
	รวม	81 ห้อง
Ba	ห้องจัดเลี้ยง	Lo อาคารต้อนรับ
Re	ร้านอาหาร	Fn อาคารออกกำลังกาย

ผนังกันดินคสล.สูง 2.95 m.

ทางเดินภายในโครงการ

หม้อแปลงขนาด 630 kVA.
33kV-400/230 V.
ชนิดน้ำมัน

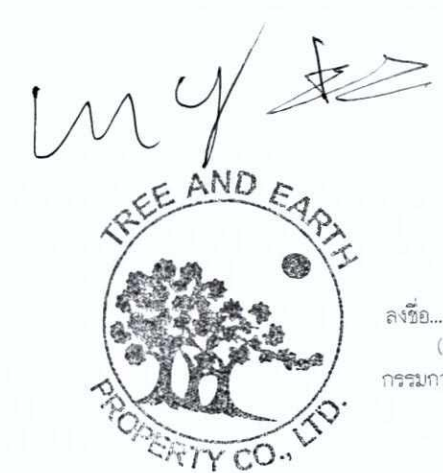

ลงชื่อ.....
(นายคุณากร ขอนแสงรัตน์ และ นายประเสริฐ เทพพะออง)
กรรมการผู้มีอำนาจลงนาม บริษัท ทรี แอนด์ เอิร์ธ พร็อพเพอร์ตี้ จำกัด
สิงหาคม 2562

ลงชื่อ.....
(นายเจนณรงค์ สิ้นสน)
บุคคลธรรมดาผู้มีสิทธิจัดทำรายงาน บริษัท เจต คอนซัลแตนท์ จำกัด
สิงหาคม 2562

JET CONSULTANTS CO., LTD.

รูปที่ 3 แผนผังการแบ่งพื้นที่โครงการ ตามประกาศกระทรวงทรัพยากรธรรมชาติและสิ่งแวดล้อมฯ
และสิ่งแวดล้อมฯ จังหวัดภูเก็ต พ.ศ. 2560

GENERAL NOTES: THIS DRAWING IS THE PROPERTY OF ONE OF ITS APPLICANTS. IT IS ISSUED SUBJECT TO RETURN UPON DEMAND AND IS NOT TO BE USED EXCEPT IN CONNECTION WITH THE PROJECT FOR WHICH IT IS INTENDED. ห้ามถ่ายทำหรือเผยแพร่โดยไม่ได้รับอนุญาต	DO NOT SCALE DRAWING. USE FIGURED DIMENSION ONLY. ห้ามใช้ขนาดเส้นในแบบแปลนเพื่อวัดขนาดหรือทำแบบจำลองโดยไม่ได้รับอนุญาต	โครงการ โรงแรม สตรีคาน่า อควา วิลล่า	เจ้าของโครงการ บริษัท ทรี แอนด์ เอิร์ธ พร็อพเพอร์ตี้ จำกัด	สถาปนิก เจนศักดิ์ สันสุเจริญ ส-ศก.2613	วิศวกรสถาปัตย์/วิศวกรรมเครื่องกล ศรัณย์ วรวิวัฒน์ ส.ค.๒๖๖๓	Date	Description	Sheet title
		ที่ตั้งโครงการ ตำบลศรีภูฟ้า อำเภอเมืองภูเก็ต จังหวัดภูเก็ต	คำปรึกษา คำปรึกษา คำปรึกษา	วิศวกรโครงสร้าง เฉลิมวุฒิ เจริญศรี สย.๑764	วิศวกรไฟฟ้า จำนง คำคง 2พท.1149			
								Plot Date: - Drawn by: -
								Drawing No. Total Sheet

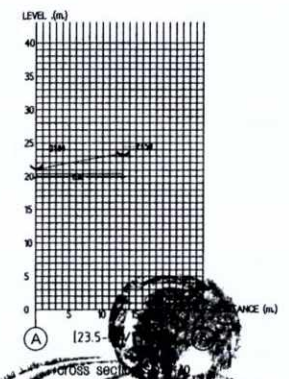
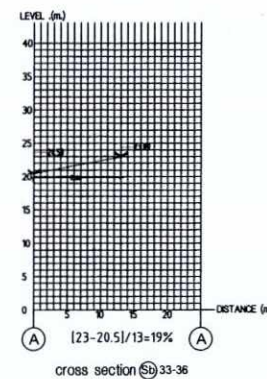
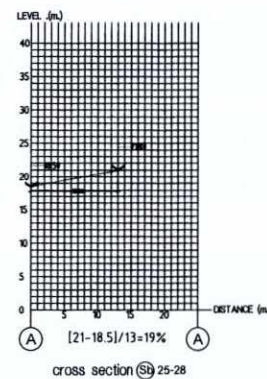
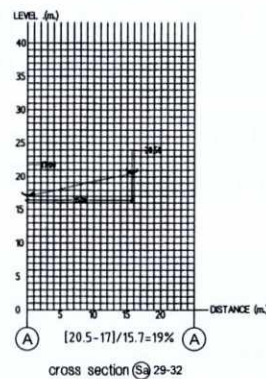
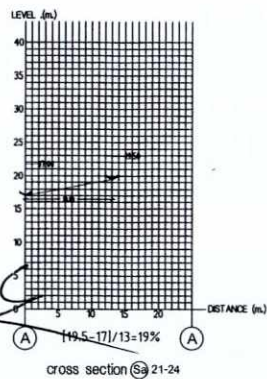
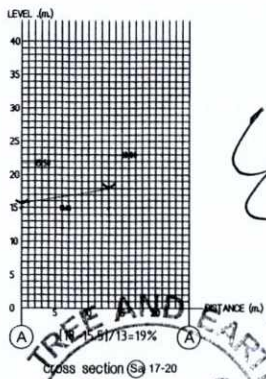
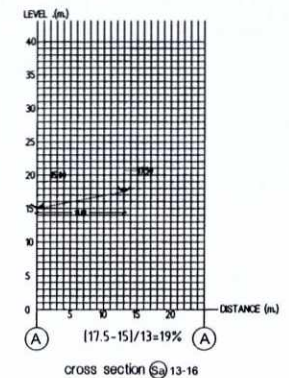
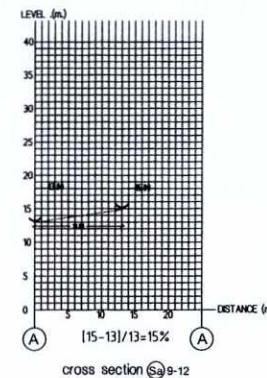
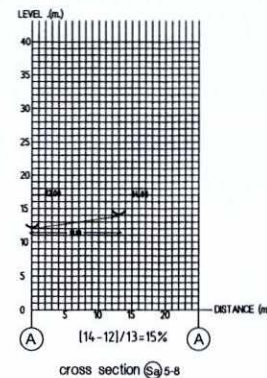
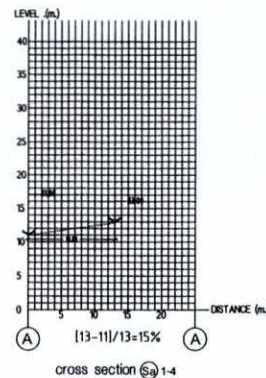
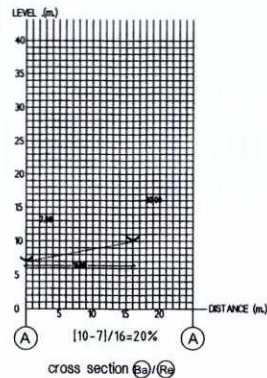
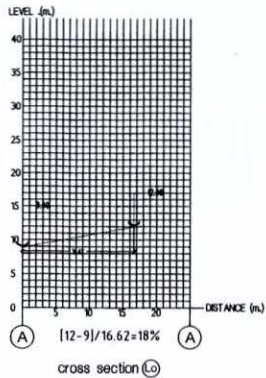
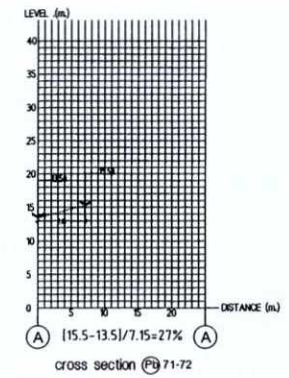
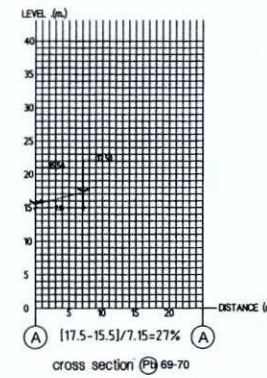
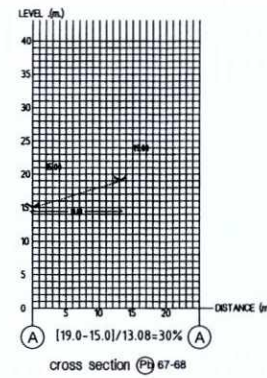
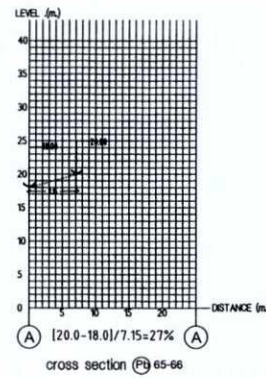
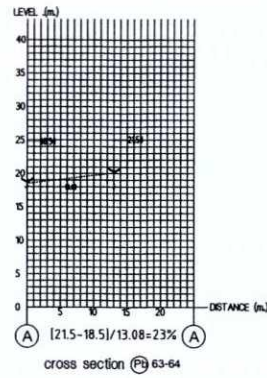
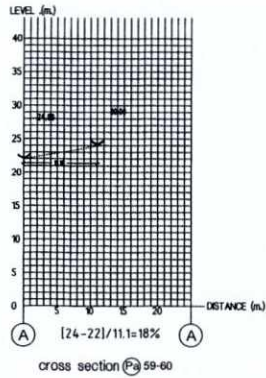

ลงชื่อ.....
 (นายคุณากร ยอนแสงรัตน์ และ นายประเสริฐ เทพละออง)
 กรรมการผู้มีอำนาจลงนาม บริษัท ทรี แอนด์ เอิร์ธ พร็อพเพอร์ตี้ จำกัด
 สิงหาคม 2562

ลงชื่อ.....
 (นายเจนณรงค์ สีนสน)
 บุคคลธรรมดาผู้มีสิทธิจัดทำรายงาน บริษัท เจต คอนซัลแตนท์ จำกัด
 สิงหาคม 2562

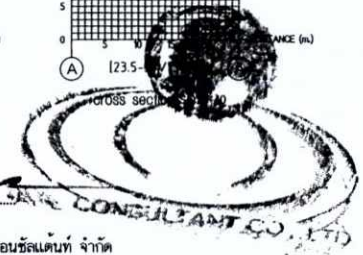

รูปที่ 4 รูปตัดแสดงความลาดชันพื้นที่โครงการฯ ในแต่ละอาคาร
 ตามประกาศกระทรวงทรัพยากรธรรมชาติและสิ่งแวดล้อมฯ พ.ศ. 2560

GENERAL NOTES THIS DRAWING IS THE PROPERTY OF ONE OF ITS APPLICANTS AND IS NOT TO BE LOANED, REPRODUCED, COPIED, OR USED IN ANY MANNER WITHOUT THE WRITTEN PERMISSION OF THE APPLICANT. THIS DRAWING IS THE PROPERTY OF TREE AND EARTH PROPERTY CO., LTD.		โครงการ โครงการ ศูนย์รวมฯ อตา รัชชบุรี ที่ดินโครงการ ตำบลรัชชบุรี อำเภอเมืองบุรีรัมย์ จังหวัดบุรีรัมย์	เจ้าของโครงการ บริษัท ทรี แอนด์ เอิร์ธ พร็อพเพอร์ตี้ จำกัด ตำบลรัชชบุรี อำเภอเมืองบุรีรัมย์ จังหวัดบุรีรัมย์	สมาชิก บริษัท ทรี แอนด์ เอิร์ธ พร็อพเพอร์ตี้ จำกัด เลขที่ 111 หมู่ 11 ตำบลรัชชบุรี อำเภอเมืองบุรีรัมย์ จังหวัดบุรีรัมย์	วิศวกร บริษัท เจต คอนซัลแตนท์ จำกัด เลขที่ 111 หมู่ 11 ตำบลรัชชบุรี อำเภอเมืองบุรีรัมย์ จังหวัดบุรีรัมย์	Date 11/08/2020	Description รูปตัดแสดงความลาดชันพื้นที่โครงการฯ	Sheet title รูปตัดแสดงความลาดชันพื้นที่โครงการฯ
		Plot Date 11/08/2020	Drawn by นายเจนณรงค์ สีนสน	Drawing No. 135/171	Total Sheet 1			

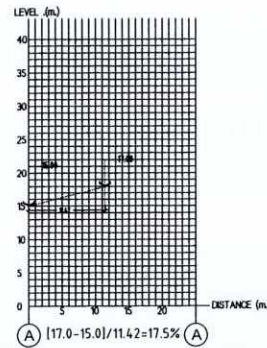
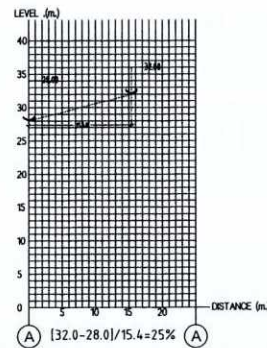
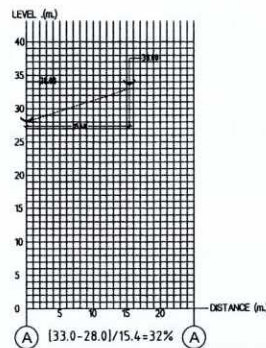
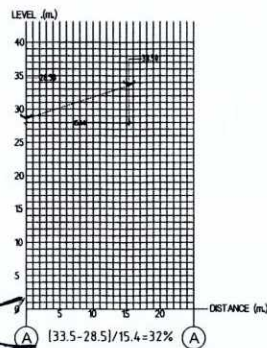
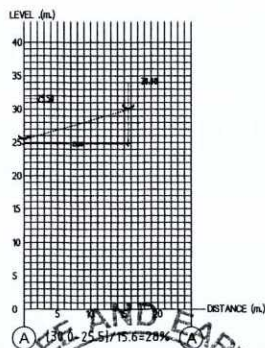
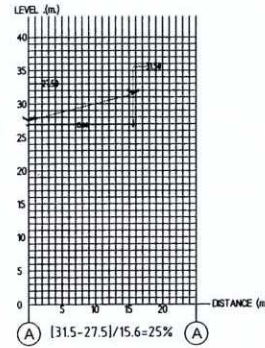
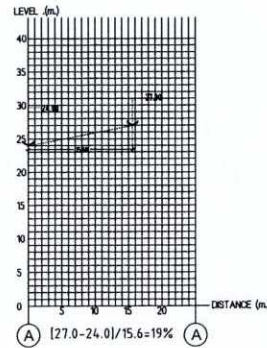
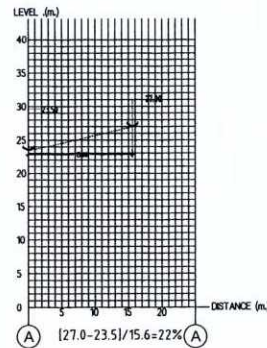
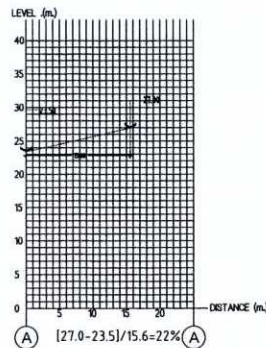
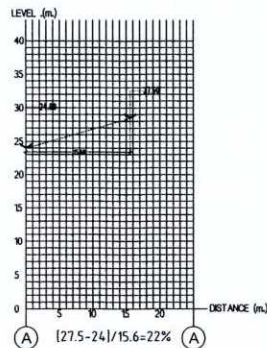
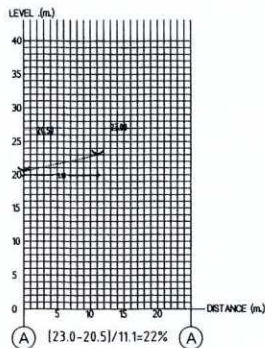
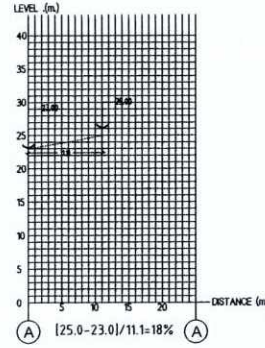
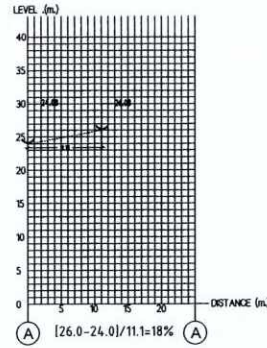
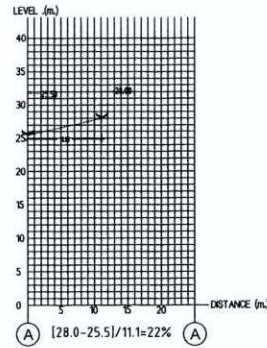
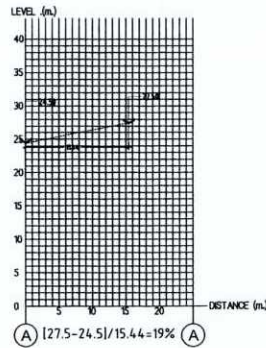
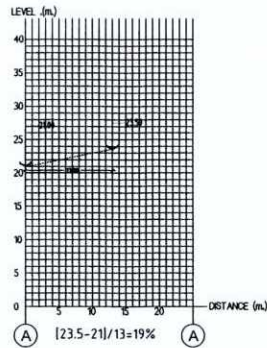
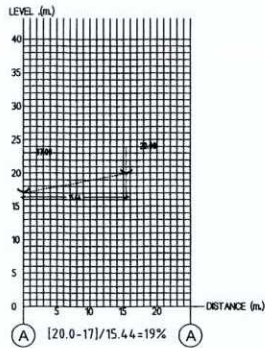

(ในแผนการ ขอบเสารัดัน และ นายประเสริฐ เทพละออง)
กรรมการผู้อำนวยการ บริษัท ทรี แอนด์ เอิร์ธ พร็อพเพอร์ตี้ จำกัด
สิงหาคม 2562

ลงชื่อ: _____
(นายเจนณรงค์ สันสน)
บุคคลธรรมดาผู้มีสิทธิจัดทำรายงาน บริษัท เจซี คอนซัลแตนท์ จำกัด
สิงหาคม 2562

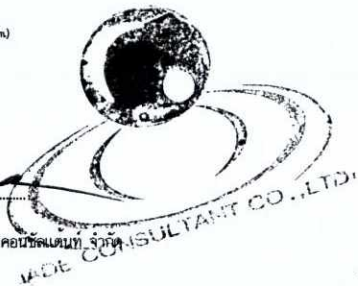

รูปที่ 4 (ต่อ 1) รูปตัดแสดงความลาดชันพื้นที่โครงการฯ ในแต่ละอาคาร
ตามประกาศกระทรวงทรัพยากรธรรมชาติและสิ่งแวดล้อมฯ จังหวัดภูเก็ต พ.ศ. 2560

GENERAL NOTES		โครงการ	เจ้าของโครงการ	สถาปนิก	วิศวกร	Date	Description	Sheet title
THIS DRAWING IS THE PROPERTY OF ONE OF ITS APPLICANTS AND IS LOANED TO YOU FOR YOUR USE ONLY. IT IS NOT TO BE REPRODUCED OR COPIED IN ANY MANNER WITHOUT THE WRITTEN PERMISSION OF THE APPLICANT.	DO NOT SCALE DRAWING. USE PENCIL OR INK ONLY. DO NOT USE ERASER OR CORRECTION FLUID. DO NOT WRITE OR SIGN ON THE DRAWING.	โครงการ สุขุมวิท ๓๖/๓	บริษัท ทรี แอนด์ เอิร์ธ พร็อพเพอร์ตี้ จำกัด	เจนณรงค์ สันสน ๘-๓๐-๒๕๖๒	ประเสริฐ เทพละออง ๘-๓๐-๒๕๖๒			
		โครงการ สุขุมวิท ๓๖/๓	บริษัท ทรี แอนด์ เอิร์ธ พร็อพเพอร์ตี้ จำกัด	เจนณรงค์ สันสน ๘-๓๐-๒๕๖๒	ประเสริฐ เทพละออง ๘-๓๐-๒๕๖๒			
		โครงการ สุขุมวิท ๓๖/๓	บริษัท ทรี แอนด์ เอิร์ธ พร็อพเพอร์ตี้ จำกัด	เจนณรงค์ สันสน ๘-๓๐-๒๕๖๒	ประเสริฐ เทพละออง ๘-๓๐-๒๕๖๒			

ทิศตะวันตก ติดต่อกับ โรงแรม เดอะ เวลทิน ลิทเทอริ เบย์ รีสอร์ท แอนด์ สปา ภูเก็ต

ทิศเหนือ ติดต่อกับ ถนนมะลิแก้ว และพื้นที่รกร้าง

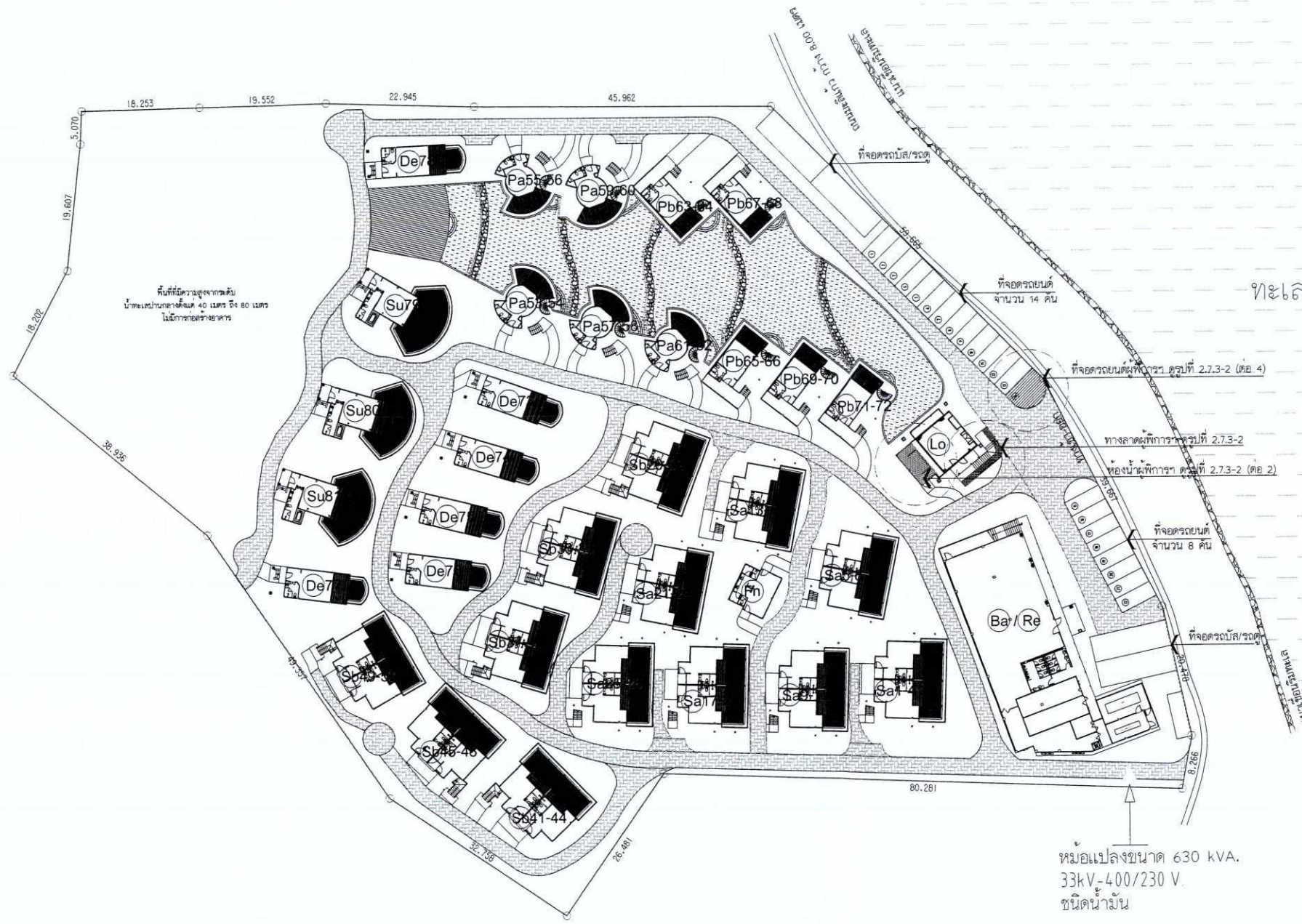

ทิศตะวันออก ติดต่อกับ ถนนมะลิแก้ว ถัดไปเป็นทะเล

สัญลักษณ์ประกอบโครงการ

Sa	ห้องพักแบบ Standard A	28 ห้อง
Sb	ห้องพักแบบ Standard B	24 ห้อง
Pa	ห้องพักแบบ Pool Access A	10 ห้อง
Pb	ห้องพักแบบ Pool Access B	10 ห้อง
De	ห้องพักแบบ Deluxe	6 ห้อง
Su	ห้องพักแบบ Suite	3 ห้อง
รวม		81 ห้อง
Ba	ห้องจัดเลี้ยง	Lo อาคารต้อนรับ
Re	ร้านอาหาร	Fn อาคารออกกำลังกาย

พ่นกั้นดินคสล.สูง 2.95 m.
 ทางเดินภายในโครงการ



ทิศใต้ ติดต่อกับ พื้นที่รกร้าง

ลงชื่อ.....
 (นายคุณากร ยอแสงรัตน์ และ นายประเสริฐ เทพละออง)
 กรรมการผู้มีอำนาจลงนาม บริษัท ทรี แอนด์ เอิร์ธ พร็อพเพอร์ตี้ จำกัด
 สิงหาคม 2562

ลงชื่อ.....
 (นายजनณรงค์ ลีนสิน)
 บุคคลธรรมดาผู้มีสิทธิจัดทำรายงาน บริษัท เจต คอนซัลแตนท์ จำกัด
 สิงหาคม 2562

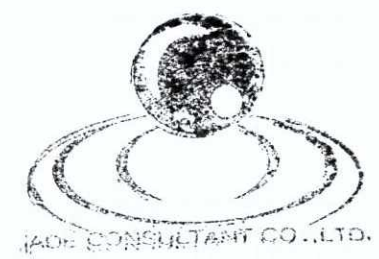

รูปที่ 6 แผนผังสิ่งอำนวยความสะดวก สำหรับผู้พิการหรือทุพพลภาพ และคนชรา

GENERAL NOTES: THE DRAWING IS THE PROPERTY OF ONE OF ITS APPLICANTS IS ISSUED SUBJECT TO RETURN UPON DEMAND AND IS NOT TO BE USED EXCEPT IN CONNECTION WITH THE PROJECT FOR WHICH IT IS INTENDED. ห้ามทำซ้ำโดยไม่ได้รับอนุญาต	DO NOT SCALE DRAWING. USE PLOTTED DIMENSION ONLY. ห้ามลอกแบบหรือคัดลอกโดยไม่ได้รับอนุญาต. ห้ามใช้ขนาดจริงในการวัด.	โครงการ โรงแรม สุทธิมาย์ อควา รีสอร์ท ภูเก็ตโครงการ คำบ่อ หมู่ 1 ตำบลบ่อ อำเภอเมืองภูเก็ต จังหวัดภูเก็ต	เจ้าของโครงการ บริษัท ทรี แอนด์ เอิร์ธ พร็อพเพอร์ตี้ จำกัด คำบ่อ หมู่ 1 ตำบลบ่อ อำเภอเมืองภูเก็ต จังหวัดภูเก็ต	สถาปนิก เจริญศักดิ์ สิบสูงเจริญ ส-ศก.2613 165 หมู่ 11 เจ็ดริ้วศรี หมู่ 6764	วิศวกรควบคุมอาคาร สุวัฒน์ วงศ์วิวัฒน์ กส.ธ.บ.ธ.จ.276 วิศวกรไฟฟ้า จำนวน คำคง วนิกานันท์	Date Description Sheet title	Plot Date: - Drawn by:	Drawing No. Total Sheet
---	--	---	--	---	---	------------------------------------	---------------------------	----------------------------



- คำอธิบายสัญลักษณ์
- ขอบเขตของทางเดิน หิน หรือ ไม้เท้า
 - ขอบเขตพื้นที่ปลูกกระดุมทองเลื้อยบริเวณพื้นที่มีความชัน
 - ต้นไม้ยืนต้นเดิม
 - ขอบเขตสระน้ำ
 - ขอบเขตพื้นที่สีเขียวเพิ่มเติม 3,979 ตารางเมตร
 - กำแพงกันดิน



ลงชื่อ *my*
 (นายคุณากร ยอนรัมย์รัตน์ และ นายประเสริฐ เทพพะออง)
 กรรมการผู้มีอำนาจลงนาม บริษัท ทรี แอนด์ เอิร์ธ พร็อพเพอร์ตี้ จำกัด
 สิงหาคม 2562



ลงชื่อ *[Signature]*
 (นายเจนนรงค์ ลินสิน)
 บุคคลธรรมดาผู้มีสิทธิจัดทำรายงาน บริษัท เจด คอนซัลแตนท์ จำกัด
 สิงหาคม 2562

รูปที่ 7 ฝั่งพื้นที่เขียวอันกลาง

GENERAL NOTES		โครงการ	เจ้าของโครงการ	สถานที่	ชื่อของสถานที่/โครงการ	Date	Description	Sheet title
THE DRAWING IS THE PROPERTY OF ONE OF ITS AFFILIATES & ISSUED SUBJECT TO RETURN FOR DRAWING AND IS NOT TO BE USED EXCEPT IN CONNECTION WITH THE PROJECT FOR WHICH IT IS INTENDED.		โรงเรียน สุทธิพงษ์ ๒๗๖ ซอย ๗	เจ๊อึ้ง หรือ แอนน์ เอื้อ หรือเพอร์ซี่ จำกัด	เลขที่ ๓๓ ซอยสุขุมวิท ๓-๓๖-๒๖/๓	ศูนย์ ๑๖๖ ซอยสุขุมวิท ๓-๓๖-๒๖/๓			Plot Date: - Drawing No. Total Sheet: -
DO NOT SCALE DRAWING. USE FIGURED DIMENSION ONLY.		ที่ดินโครงการ	สำนักงาน อำนวยการ อำนวยการ	เลขที่ ๓๓ ซอยสุขุมวิท ๓-๓๖-๒๖/๓	สำนักงาน			
ALL DIMENSIONS ARE IN METERS UNLESS OTHERWISE SPECIFIED.		สำนักงาน อำนวยการ อำนวยการ	เลขที่ ๓๓ ซอยสุขุมวิท ๓-๓๖-๒๖/๓	เลขที่ ๓๓ ซอยสุขุมวิท ๓-๓๖-๒๖/๓	จำนวน ๓๓๖ ๖๗๗๗			

สัญลักษณ์	พรรณไม้	รายละเอียด	๒ ทรงกลม	พื้นที่ทรงกลม/ต้น	จำนวน	พื้นที่รวม
			เมตร	ตารางเมตร		
	ต้นมด	ชื่อวิทยาศาสตร์: <i>Alstonia scholaris</i> ชื่อวงศ์: Apocynaceae	4.0	12.56	15	188.4
	ลีลาวดีดอกขาว	ชื่อวิทยาศาสตร์: <i>Plumeria alba</i> L. ชื่อวงศ์: APOCYNACEAE	2.0	3.14	55	172.7
	พญาสัตบรรณ	ชื่อวิทยาศาสตร์: <i>Terminalia ivoriensis</i> A. CHEV. ชื่อวงศ์: COMBRETACEAE	2.0	3.14	42	131.88
	ปาล์มชะวา	ชื่อวิทยาศาสตร์: <i>Livistona rotundifolia</i> (Lam.) Mart. ชื่อวงศ์: Palmae	3.0	7.07	15	106.05
	โมก	ชื่อวิทยาศาสตร์: <i>Wrightia religiosa</i> Benth. ชื่อวงศ์: Apocynaceae	1.0	0.79	81	63.99
รวม						663.02

อ้างอิงฐานข้อมูลบ้าน และสวน (ออนไลน์)
แหล่งที่มา : ข้อมูล HTTP://BOOK.BAANLAESUAN.COM/PLANT-LIBRARY/BUTTER-DAISY, ต้นมดเมื่อ 29 เมษายน 2562



ลงชื่อ.....
(นายคุณากร ยอแสงรัตน์ และ นายประเสริฐ เทพละออง)
กรรมการผู้จัดการฝ่ายลงนาม บริษัท ทรี แอนด์ เอิร์ธ พร็อพเพอร์ตี้ จำกัด
สิงหาคม 2562

ลงชื่อ.....
(นายเจนณรงค์ สิ้นสิน)
บุคคลธรรมดาผู้มีสิทธิจัดทำรายงาน บริษัท เจต คอนซัลแตนท์ จำกัด
สิงหาคม 2562



GENERAL NOTES:		Date	Description	Sheet title
THE DRAWING IS THE PROPERTY OF ONE OF THE AFFILIATES ISSUED SUBJECT TO RETURN FOR DRAWING AND IS NOT TO BE USED EXCEPT IN CONNECTION WITH THE PROJECT FOR WHICH IT IS INTENDED.	DO NOT SCALE DRAWING. USE DIMENSION ONLY. รายละเอียดเพิ่มเติมโปรดดูที่แบบแปลนที่แนบมา			
ผู้ร่างงาน: วิศวกร สถาปัตย์	เจ้าของโครงการ: บริษัท ทรี แอนด์ เอิร์ธ พร็อพเพอร์ตี้ จำกัด	วันที่: สิงหาคม 2562	รายละเอียด: 1-01-01	
ผู้ตรวจสอบ: วิศวกร สถาปัตย์	ที่ปรึกษา: บริษัทเจต คอนซัลแตนท์ จำกัด	ชื่อผู้ร่างงาน: เจนณรงค์ สิ้นสิน	ชื่อผู้ตรวจสอบ: เจนณรงค์ สิ้นสิน	
Plot Date: -	Drawing No.:	Total Sheet:		

บริษัท ทรี แอนด์ เอิร์ธ พร็อพเพอร์ตี้ จำกัด และ บริษัทเจต คอนซัลแตนท์ จำกัด



ลงชื่อ.....
 (นายคุณากร ขอบแสงรัตน์ และ นายประเสริฐ เทพละออง)
 กรรมการผู้มีอำนาจลงนาม บริษัท ทรี แอนด์ เอิร์ธ พร็อพเพอร์ตี้ จำกัด
 สิงหาคม 2562

ลงชื่อ.....
 (นายเจษฎาณรงค์ สีนสนม)
 บุคคลธรรมดาผู้มีสิทธิจัดทำวงเงิน บริษัท เจด คอนซัลแตนท์ จำกัด
 สิงหาคม 2562

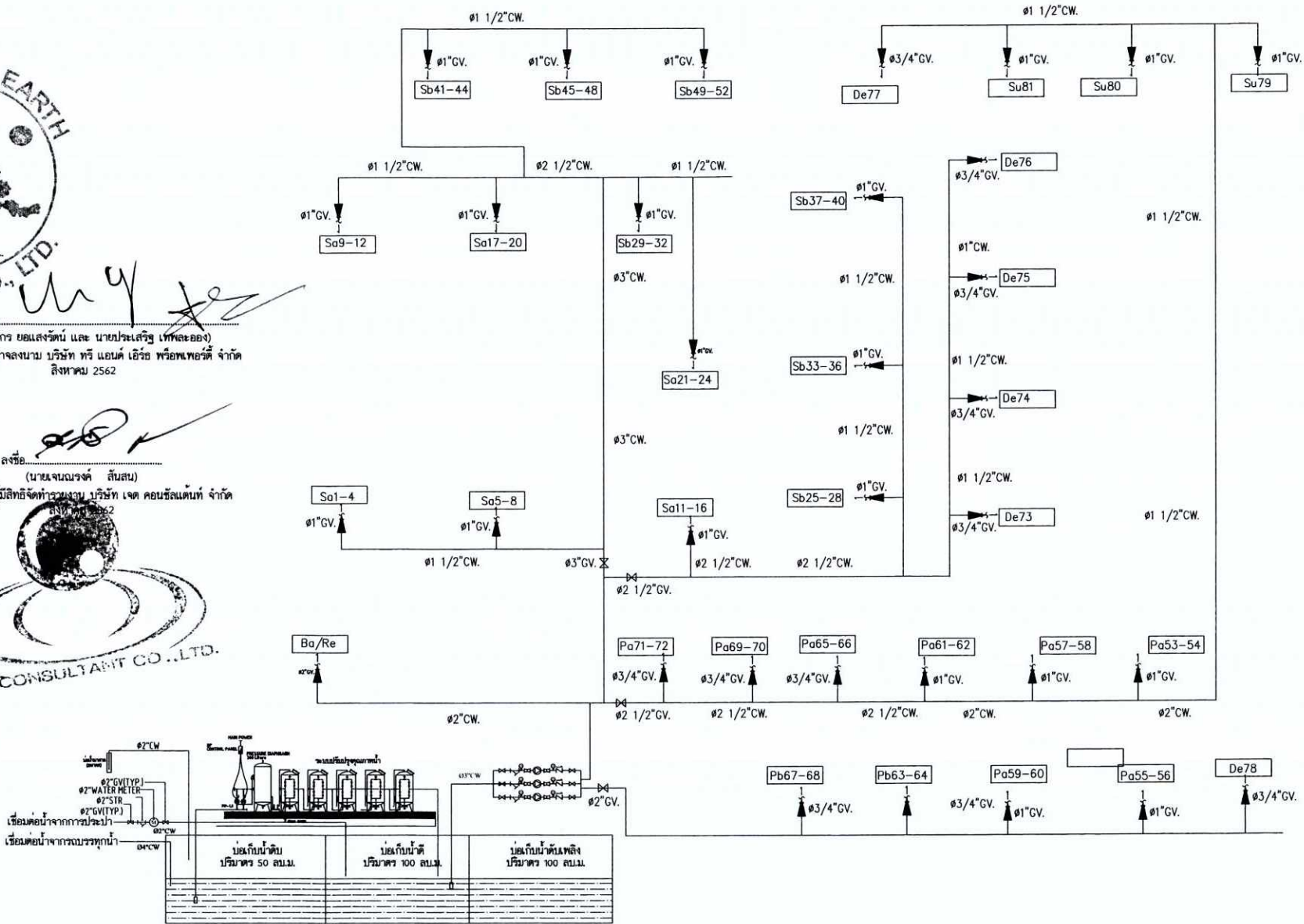
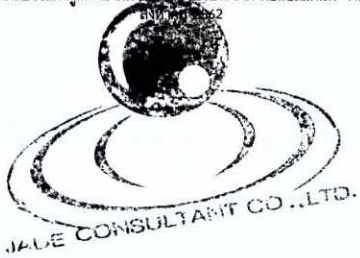

14.2/171

รูปที่ 10 ไดอะแกรมระบบน้ำใช้

GENERAL NOTES
 THIS DRAWING IS THE PROPERTY OF ONE OF ITS APPLICANTS & SHALL BE SUBJECT TO RETURN UPON DEMAND AND IS NOT TO BE USED EXCEPT IN CONNECTION WITH THE PROJECT FOR WHICH IT IS PREPARED.
 DO NOT SCALE DRAWING.
 USE PINKED DIMENSION ONLY.
 DIMENSIONS SHALL BE IN MILLIMETERS UNLESS OTHERWISE SPECIFIED.

โครงการ :
 เจ้าของโครงการ :
 วิศวกร :
 วิศวกรควบคุม :

สัญญา :
 วันที่ :
 วิศวกร :
 วิศวกร :

Date	Description

Sheet title	
Plot Date : -	Drawing No. Total Sheet
Drawn by : -	-

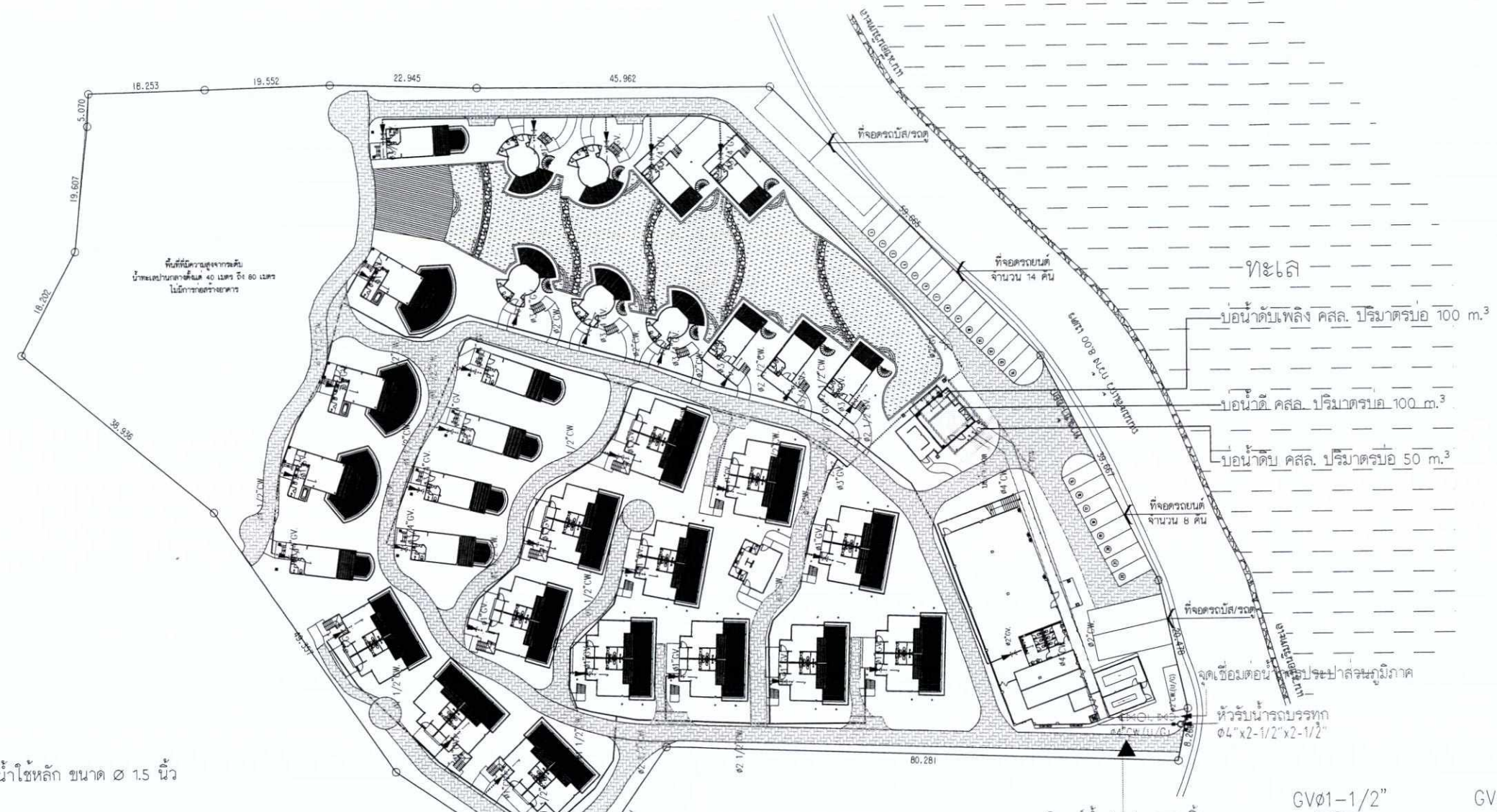

สัญลักษณ์

- ท่อน้ำใช้หลัก ขนาด ๑.5 นิ้ว
- - - - - ท่อน้ำใช้เข้าอาคาร ขนาด ๑ 3/4 นิ้ว
- X — วาล์วน้ำ ขนาด ๑ นิ้ว
- ทิวรับน้ำจากรถจำหน่ายน้ำ ขนาด ๑.4 นิ้ว
- M — มิเตอร์น้ำ ขนาด ๑.2 นิ้ว
- บ่อน้ำดับเพลิง คสล. ปริมาตรบ่อ 100 m.³
- บ่อน้ำดี คสล. ปริมาตรบ่อ 100 m.³
- บ่อน้ำดิบ คสล. ปริมาตรบ่อ 50 m.³

Tree and Earth
PROPERTY CONSULTANT CO., LTD.
ลงชื่อ: *Wing*
(นายคุณากร ขอนแจ้งรัตน์ และ นายประเสริฐ เทพละออง)
กรรมการผู้มีอำนาจลงนาม บริษัท ทรี แอนด์ เอิร์ธ พร็อพเพอร์ตี้ จำกัด
สิงหาคม 2562
ลงชื่อ: *[Signature]*
(นายเจนณรงค์ ลั่นสน)
วิศวกรระบบน้ำดื่มและน้ำเย็น บริษัท เจต คอนซัลแตนท์ จำกัด
สิงหาคม 2562

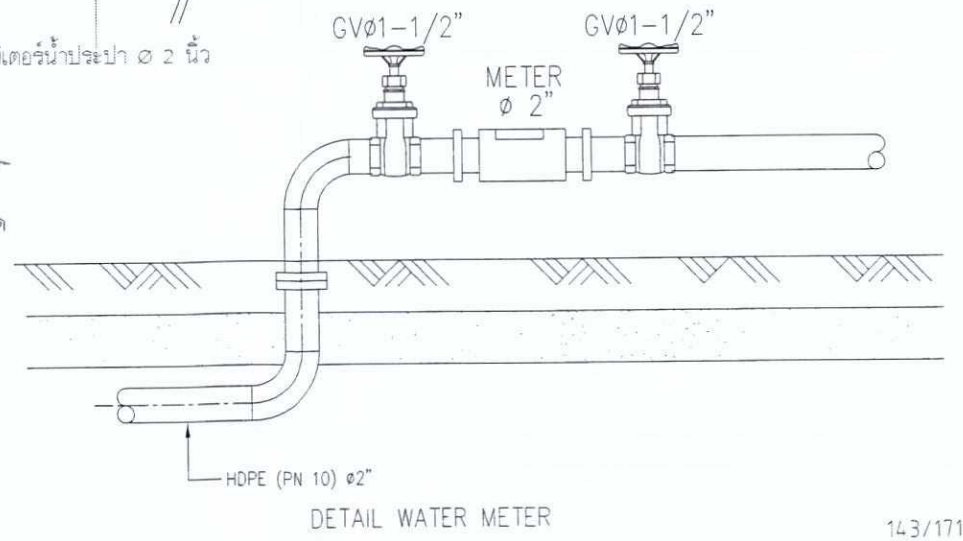

143/171

รูปที่ 11 ผังระบบน้ำใช้ และตำแหน่งบ่อเก็บน้ำใต้ดินของโครงการ

GENERAL NOTES:		โครงการ		เจ้าของโครงการ		สถาปนิก		วิศวกรควบคุม/วิศวกรเครื่องกล		Date	Description	Sheet title	
THIS DRAWING IS THE PROPERTY OF ONE OF ITS AFFILIATES & IS ISSUED SUBJECT TO RETURN UPON DEMAND AND IS NOT TO BE USED EXCEPT IN CONNECTION WITH THE PROJECT FOR WHICH IT IS INTENDED. แม้จะได้ออกให้แล้วก็ตาม ใช้อย่างไรก็ตาม ให้นำกลับคืนมา		DO NOT SCALE DRAWING. USE PLOTTED DIMENSION ONLY. ห้ามใช้ขนาดที่วัดจากแบบพิมพ์ มิฉะนั้นจะผิดพลาด		โรงเรียน สติชนาลัย อควา วิลล่าทรี		บริษัท ทรี แอนด์ เอิร์ธ พร็อพเพอร์ตี้ จำกัด		เจนศักดิ์ สิงสูงเจริญ ส-ศก.2613		คุณวินัย วรวิวัฒน์ อก.ธ.๒๖๑๖๖๖			
		ที่ตั้งโครงการ		ตำบลวังน้ำเย็น อำเภอเมืองงัวเหล็ก จังหวัดบุรีรัมย์		วิศวกรรมเครื่องกล		เจนณรงค์ ลั่นสน		จำนวน ๑๖๓		Plot Date: -	
		ดำเนินการโดย		บริษัท เจต คอนซัลแตนท์ จำกัด		วิศวกรรมเครื่องกล		เจนณรงค์ ลั่นสน		จำนวน ๑๖๓		Drawing No.	
		ผู้ควบคุมงาน		นายคุณากร ขอนแจ้งรัตน์		วิศวกรควบคุม/วิศวกรเครื่องกล		คุณวินัย วรวิวัฒน์		จำนวน ๑๖๓		Total Sheet	
		ผู้ตรวจสอบงาน		นายประเสริฐ เทพละออง		วิศวกรควบคุม/วิศวกรเครื่องกล		คุณวินัย วรวิวัฒน์		จำนวน ๑๖๓		-	

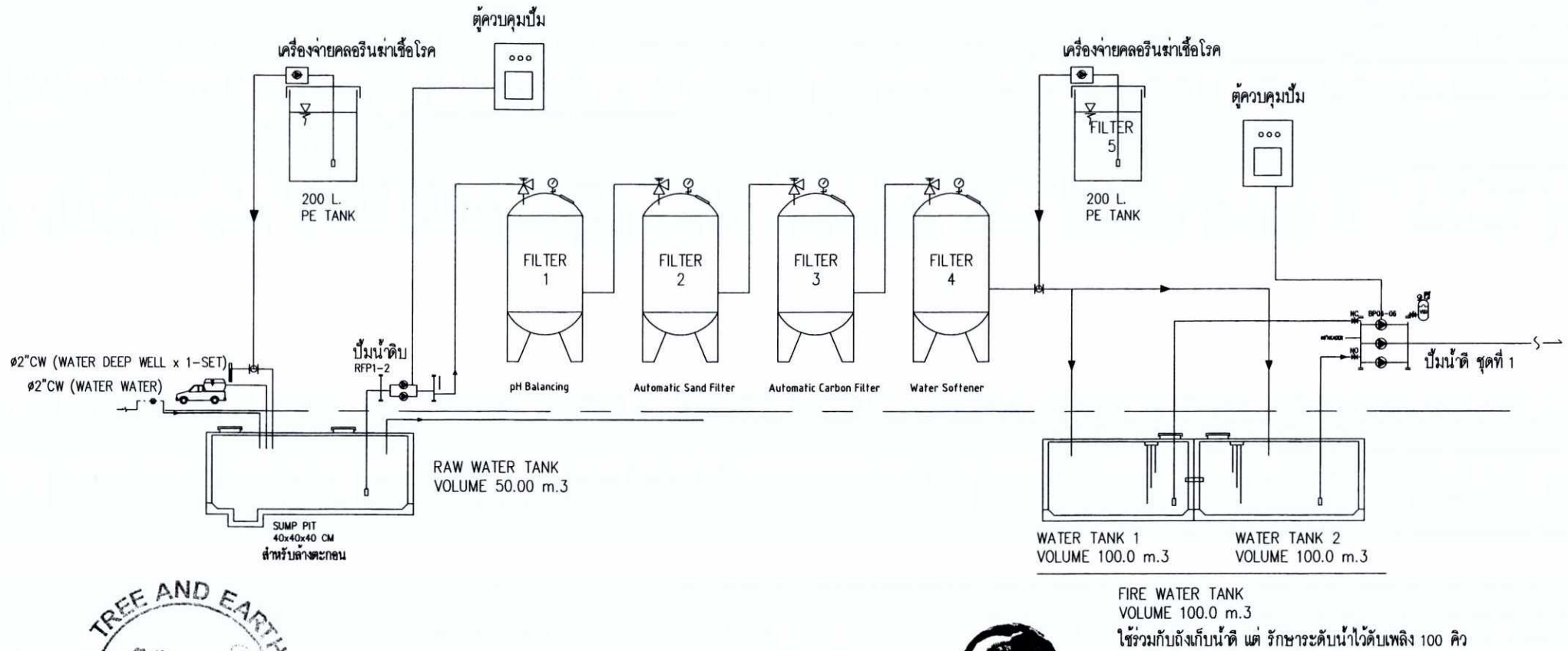

 ลงชื่อ (นายคุณากร ชัยเจริญรัตน์ และ นายประเสริฐ เทพละทอง)
 กรรมการผู้มีอำนาจลงนาม บริษัท ทรี แอนด์ เอิร์ธ พร็อพเพอร์ตี้ จำกัด
 สิงหาคม 2562

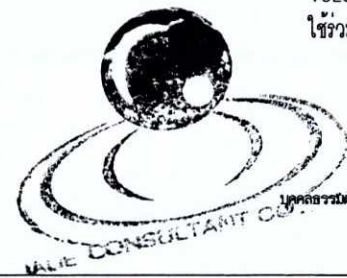



 ลงชื่อ (นายเจนณรงค์ สิ้นสน)
 ผู้จัดการระดับภูมิภาคจันทราภรณ์ บริษัท เจเอ คอนซัลแตนท์ จำกัด
 สิงหาคม 2562

FIRE WATER TANK
 VOLUME 100.0 m.3
 ใช้ร่วมกับถังเก็บน้ำดี แต่ รักษาในระดับน้ำไว้ดับเพลิง 100 คิว

รูปที่ 12 โดอะแกรมระบบปรับปรุงคุณภาพน้ำใช้

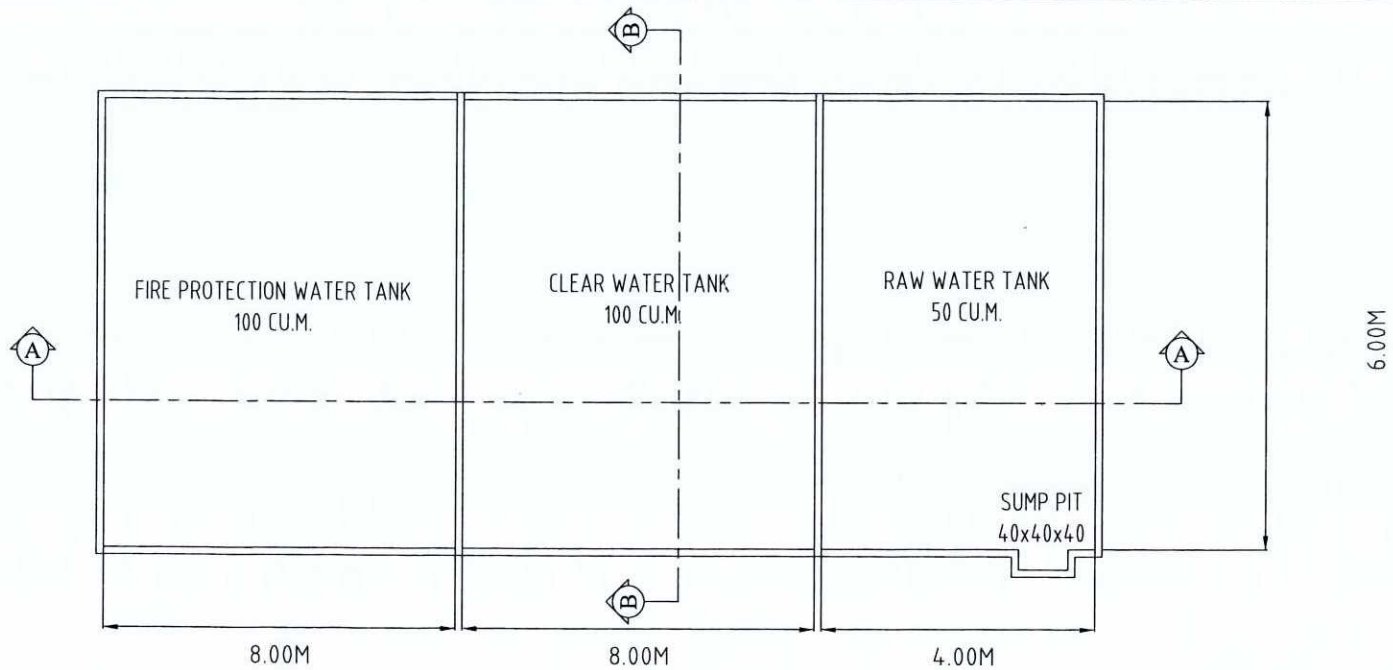
GENERAL NOTES		โครงการ	เจ้าของโครงการ	สถาปนิก	วิศวกรโยธา/วิศวกรรมโยธา	Date	Description	Sheet title
THIS DRAWING IS THE PROPERTY OF THE ENGINEER AND IS NOT TO BE REPRODUCED OR TRANSMITTED IN ANY FORM OR BY ANY MEANS WITHOUT THE WRITTEN PERMISSION OF THE ENGINEER.	DO NOT SCALE DRAWING. USE DIMENSIONS SHOWN ONLY. DIMENSIONS SHALL BE IN METERS UNLESS OTHERWISE SPECIFIED.	โครงการ สุทธิมาศ ฮิลล์ บริษัท สุทธิมาศ ฮิลล์ พร็อพเพอร์ตี้ จำกัด 112/1 ซอยสุขุมวิท 111 แขวงคลองเตย เขตวัฒนา กรุงเทพฯ	บริษัท ที แอนด์ เอิร์ธ พร็อพเพอร์ตี้ จำกัด 112/1 ซอยสุขุมวิท 111 แขวงคลองเตย เขตวัฒนา กรุงเทพฯ	เคนศักดิ์ สิงห์เจริญ 0-2525 1111 วิศวกรโยธา เฉลิมศักดิ์ เข็มแก้ว 08-2525 1111 วิศวกรโยธา	บริษัท สุทธิมาศ ฮิลล์ พร็อพเพอร์ตี้ จำกัด 112/1 ซอยสุขุมวิท 111 แขวงคลองเตย เขตวัฒนา กรุงเทพฯ			
		Plot Date : -	Drawing No.	Total Sheet				
		Drawn by :						



PLAN

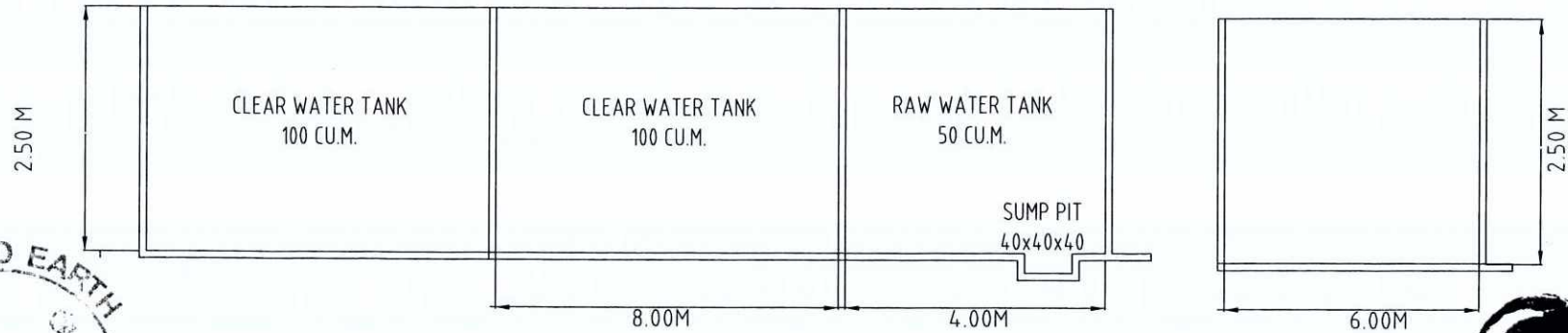

SECTION A-A

SECTION B-B



 ลงชื่อ _____
 (นายคุณากร ยอแสงรัตน์ และ นายประเสริฐ เทพละออง)
 กรรมการผู้มีอำนาจลงนาม บริษัท ทรี แอนด์ เอิร์ธ พร็อพเพอร์ตี้ จำกัด
 สิงหาคม 2562



 ลงชื่อ _____
 (นายเจษฎาภรณ์ สีนเสน)
 บุคคลธรรมดาผู้มีสิทธิจัดทำรายงาน บริษัท เจต คอนกรีตแทนท์ จำกัด
 สิงหาคม 2562

GENERAL NOTES: THIS DRAWING IS THE PROPERTY OF ONE OF ITS APPLICANTS. IT IS SUBJECT TO RETURN UPON DEMAND AND IS NOT TO BE USED IN CONNECTION WITH THE PROJECT FOR WHICH IT IS PREPARED. ห้ามเผยแพร่โดยไม่ได้รับอนุญาต		วิศวกร วิชาเอก วิศวกรรมโยธา วิชาโท วิศวกรรมโยธา วิชาเอก วิศวกรรมโยธา	เจ้าของโครงการ บริษัท ทรี แอนด์ เอิร์ธ พร็อพเพอร์ตี้ จำกัด ถนนวิภาวดีรังสิต แขวงจตุจักร เขตจตุจักร กรุงเทพฯ	สถาปนิก บริษัท สถาปนิก (มหาชน) จำกัด เลขที่ 111 ถนนวิภาวดีรังสิต แขวงจตุจักร เขตจตุจักร กรุงเทพฯ	วิศวกรโยธา บริษัท วิศวกรโยธา (มหาชน) จำกัด เลขที่ 111 ถนนวิภาวดีรังสิต แขวงจตุจักร เขตจตุจักร กรุงเทพฯ	วิศวกรโยธา บริษัท วิศวกรโยธา (มหาชน) จำกัด เลขที่ 111 ถนนวิภาวดีรังสิต แขวงจตุจักร เขตจตุจักร กรุงเทพฯ	Date 13/08/2022	Sheet title 145/171
Plot Date: - Drawn by:		Drawing No.	Total Sheet					

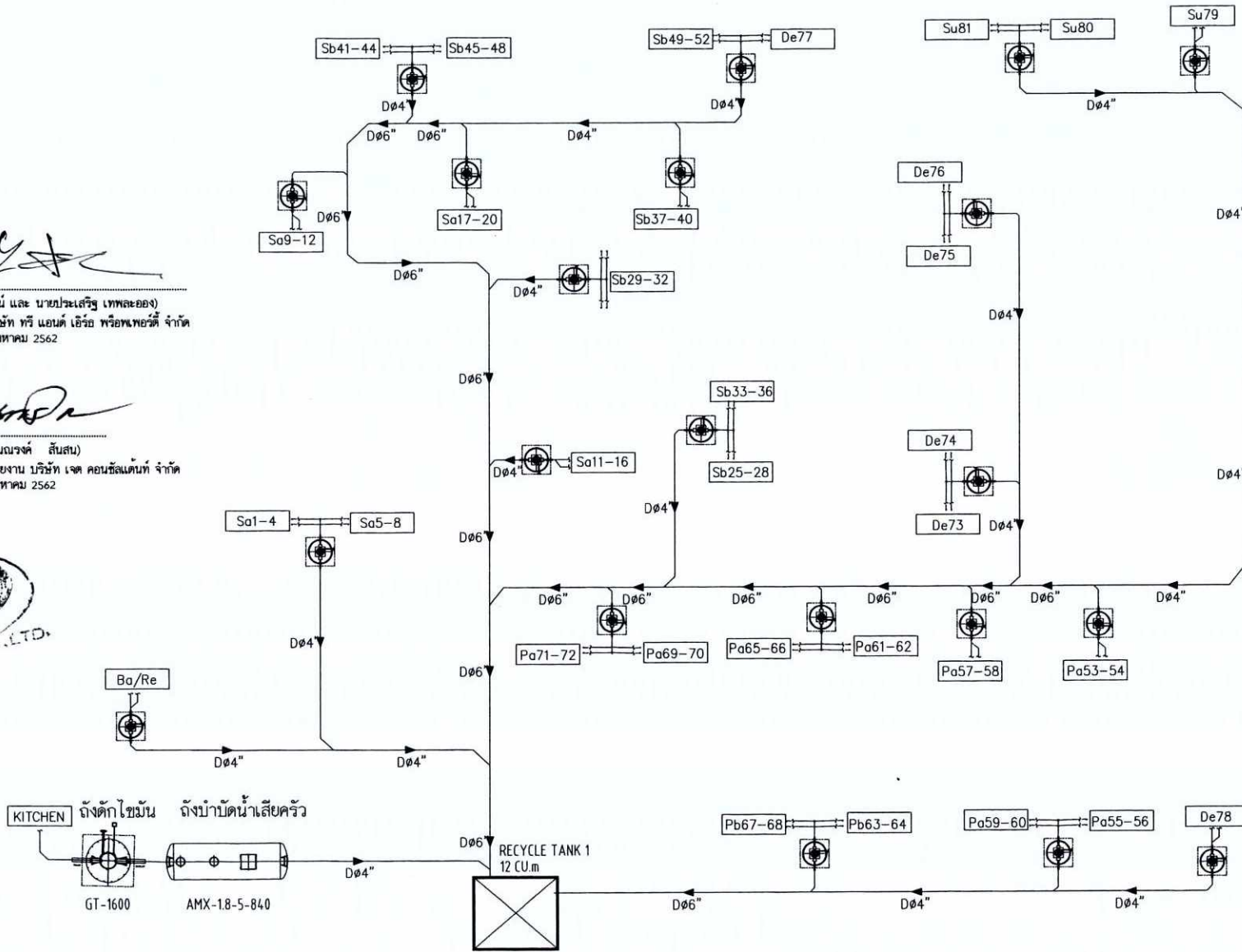

ลงชื่อ.....
 (นายคุณากร ยอแสงรัตน์ และ นายประเสริฐ เทพละออง)
 กรรมการผู้มีอำนาจลงนาม บริษัท ทรี แอนด์ เอิร์ธ พร็อพเพอร์ตี้ จำกัด
 สิงหาคม 2562

ลงชื่อ.....
 (นายเจษฎาภรณ์ สันสน)
 บุคคลธรรมดาผู้มีสิทธิจัดทำรายงาน บริษัท เจส คอนซัลแตนท์ จำกัด
 สิงหาคม 2562



รูปที่ 14 ไดอะแกรมระบบบำบัดน้ำเสีย

GENERAL NOTES: THE DRAWING IS THE PROPERTY OF THE CONSULTANT AND IS NOT TO BE REPRODUCED OR COPIED IN ANY MANNER WITHOUT THE WRITTEN PERMISSION OF THE CONSULTANT. THE CONSULTANT SHALL NOT BE RESPONSIBLE FOR THE CONSTRUCTION OF THE PROJECT OR THE PERFORMANCE OF THE PROJECT.		DO NOT SCALE DRAWING. USE DIMENSIONS SHOWN ONLY.		โครงการ โครงการ ศูนย์การค้า สยามพารากอน	เจ้าของโครงการ บริษัท ทรี แอนด์ เอิร์ธ พร็อพเพอร์ตี้ จำกัด	สถาปนิก บริษัท สยามสถาปัตย์ฯ จำกัด	วิศวกรโยธา/วิศวกรเครื่องกล บริษัท วิศวกรรมโยธาและเครื่องกล จำกัด	Date 28/08/2019	Description ไดอะแกรมระบบบำบัดน้ำเสีย	Sheet title ไดอะแกรมระบบบำบัดน้ำเสีย
วิศวกรโยธา นายสุวิทย์ ธรรมานนท์				วิศวกรเครื่องกล นายสุวิทย์ ธรรมานนท์				Plot Date -	Drawing No. -	Total Sheet -



มาตราส่วน 1 : 850

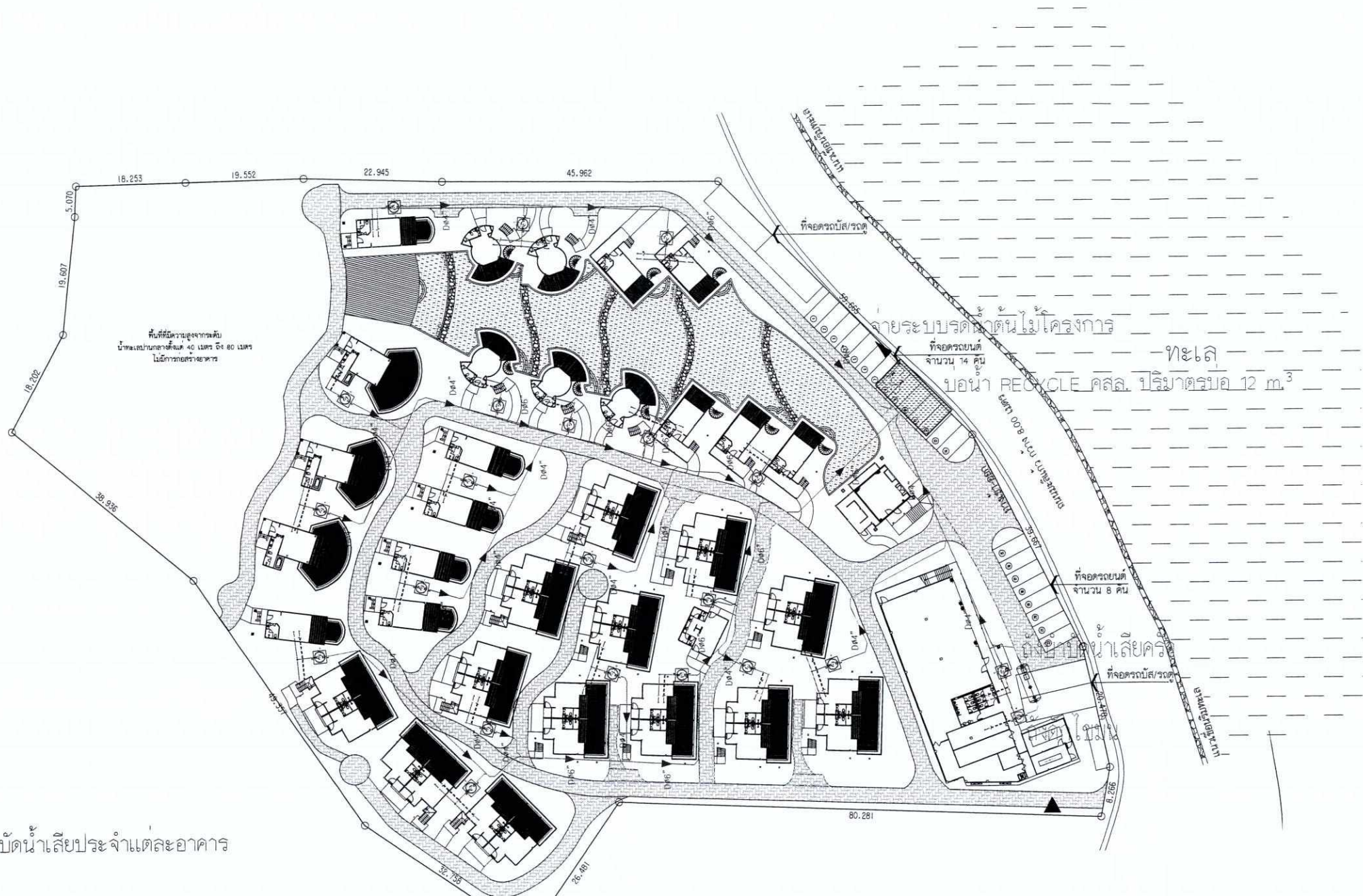

สัญลักษณ์



ระบบบำบัดน้ำเสียประจำแต่ละอาคาร



บ่อเก็บน้ำหลังบำบัด ขนาด 12 ลบ.ม.

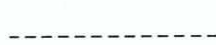

ท่อน้ำเสีย ขนาด ๑ 4.0 นิ้ว



ท่อน้ำเสีย ขนาด ๑ 4.0 นิ้ว



ท่อน้ำเสีย ขนาด ๑ 6.0 นิ้ว



ลงชื่อ *[Signature]*
(นายคุณากร ยอสิงรัตน์ และ นายประเสริฐ เทพละออง)
กรรมการผู้มีอำนาจลงนาม บริษัท ทรี แอนด์ เอิร์ธ พร็อพเพอร์ตี้ จำกัด
สิงหาคม 2562

ลงชื่อ *[Signature]* CONSULTANT CO., LTD.
(นายเจนณรงค์ ถิ่นสน)
บุคคลธรรมดาผู้มีสิทธิจัดทำรายงาน บริษัท เจต คอนซัลแตนท์ จำกัด
สิงหาคม 2562

รูปที่ 15 ผังบริเวณระบบบำบัดน้ำเสีย และตำแหน่งระบบบำบัดน้ำเสีย

GENERAL NOTES:
THIS DRAWING IS THE PROPERTY OF ONE OF ITS AFFILIATES IT IS ISSUED SUBJECT TO RETURN UPON DEMAND AND IS NOT TO BE USED EXCEPT IN CONNECTION WITH THE PROJECT FOR WHICH IT IS INTENDED.
แบบนี้เป็นทรัพย์สินของบริษัทฯ ห้ามนำไปใช้โดยไม่ขออนุญาต

โครงการ: โครงการ สหพัฒน์ ๒๓๖๓ ไร่ศรีจันทร์
ผู้รับใช้โครงการ: บริษัท สหพัฒน์ ๒๓๖๓ ไร่ศรีจันทร์ จำกัด
ดำเนินการโดย: บริษัท สหพัฒน์ ๒๓๖๓ ไร่ศรีจันทร์ จำกัด

เจ้าของโครงการ: บริษัท ทรี แอนด์ เอิร์ธ พร็อพเพอร์ตี้ จำกัด
ดำเนินการโดย: บริษัท สหพัฒน์ ๒๓๖๓ ไร่ศรีจันทร์ จำกัด

สถาปนิก: เชนศักดิ์ สิงสุวรรณ ๓-๓๐๒๖๓
วิศวกรโครงสร้าง: วิภากร วัฒนศิริ ๓๐๒๖๓
วิศวกรไฟฟ้า: เจริญชัย ๓๐๒๖๓

วิศวกรระบบปรับอากาศ: วิภากร วัฒนศิริ ๓๐๒๖๓
วิศวกรสุขาภิบาล: วิภากร วัฒนศิริ ๓๐๒๖๓
วิศวกรโยธา: วิภากร วัฒนศิริ ๓๐๒๖๓

Date	Description	Sheet title
Plot Date: -	Drawing No.	Total Sheet
Drawn by: -		

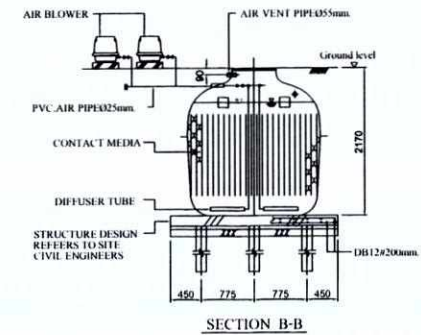
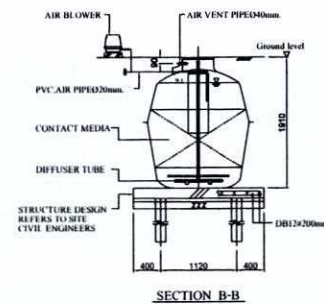
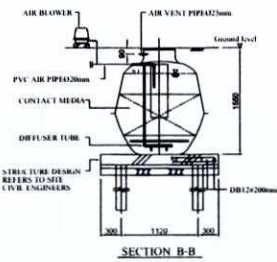
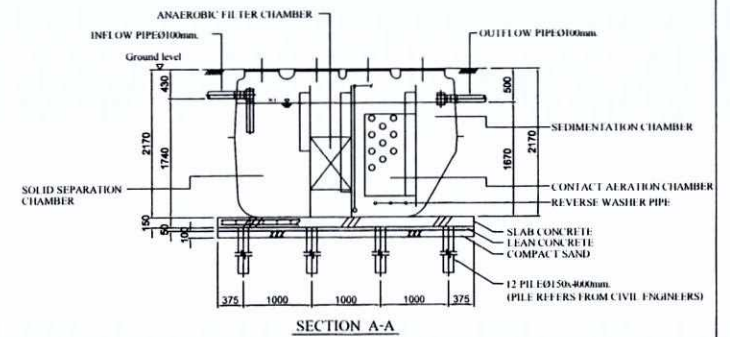
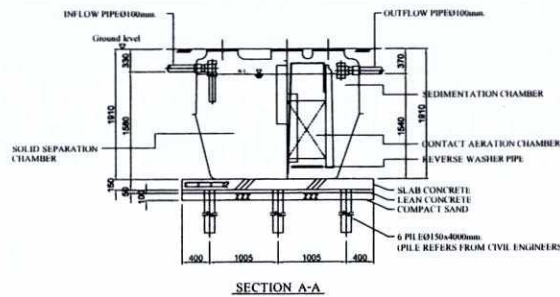
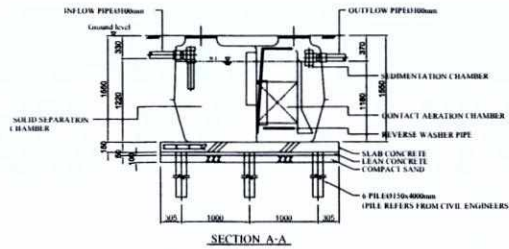
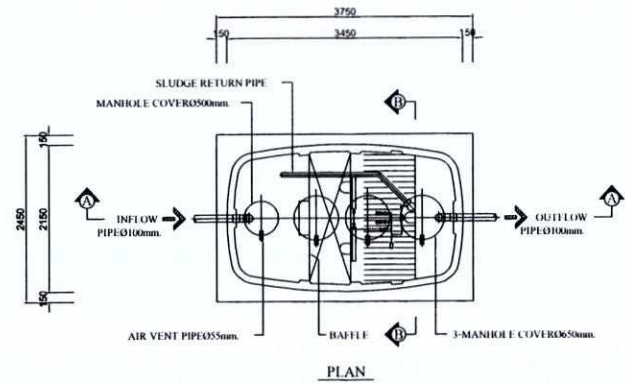
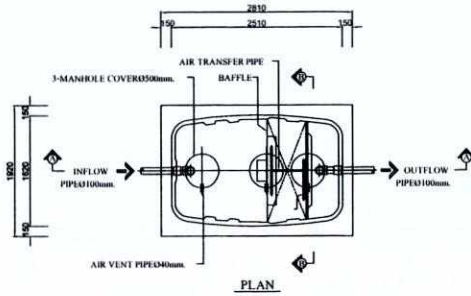
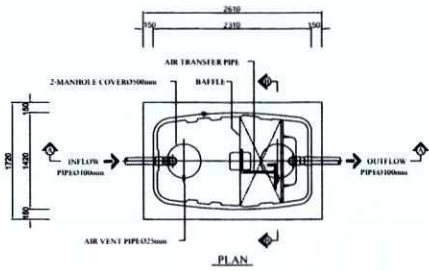

แบบขยายระบบบำบัดน้ำเสีย ปริมาตร 2 ลบ.ม.

แบบขยายระบบบำบัดน้ำเสีย ปริมาตร 5 ลบ.ม.

แบบขยายระบบบำบัดน้ำเสีย ปริมาตร 8 ลบ.ม.



ลงชื่อ *WY*
 (นายคุณากร ขณเสงรัมย์ และ นายประเสริฐ เทพละออง)
 กรรมการผู้มีอำนาจลงนาม บริษัท พี แอ็คที เออร์ พร็อพเพอร์ตี้ จำกัด
 สิงหาคม 2562

ลงชื่อ *AD*
 (นายจณนรงค์ สีนสน)
 บุคคลธรรมดาผู้มีสิทธิจัดทำรายงาน บริษัท เจค คอนซัลแตนท์ จำกัด
 สิงหาคม 2562

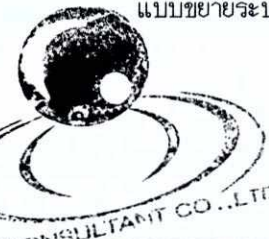

GENERAL NOTES
 THE DRAWING IS THE PROPERTY OF
 ONE OF OUR EMPLOYEES IT SHOULD
 REMAIN SO RETURN UPON COMPLETION AND
 IS NOT TO BE LOANED REPRODUCED OR
 CONNECTION WITH THE PROJECT FOR
 WHICH IT IS PREPARED.
 CONSULTANT CO., LTD.
 100/100/100/100

โครงการ	เจ้าของโครงการ	สถาปนิก	วิศวกรควบคุม/วิศวกรโยธา	Date	Description	Sheet title
โครงการ คู่มือฯ สุขาภิบาล	บริษัท พี แอ็คที เออร์ พร็อพเพอร์ตี้ จำกัด	นายคุณากร ขณเสงรัมย์	นายประเสริฐ เทพละออง			
ผู้รับโครงการ	ช่างเขียน/ช่างแปลร่าง/ช่างควบคุม	นายจณนรงค์ สีนสน	นายประเสริฐ เทพละออง			
ช่างเขียน/ช่างแปลร่าง/ช่างควบคุม						
Plot Date	Drawing No.	Total Sheet				
Drawn by						



ลงชื่อ
(นายคุณากร ขอมแสงรัตน์ และ นายประเสริฐ เทพละออง)
กรรมการผู้อำนวยการฝ่ายงาน บริษัท ทรี แอนด์ เอิร์ธ พร็อพเพอร์ตี้ จำกัด
สิงหาคม 2562

ลงชื่อ
(นายจณนรงค์ สีนสน)
บุคคลธรรมดาผู้มีสิทธิจัดทำรายงาน บริษัท เจค คอนกรีตเนท จำกัด
สิงหาคม 2562

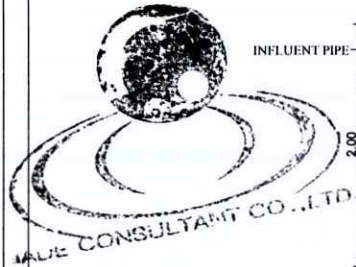

รูปที่ 17 แบบขยายระบบบำบัดน้ำเสีย และถังดักไขมันอาคารร้านอาหาร

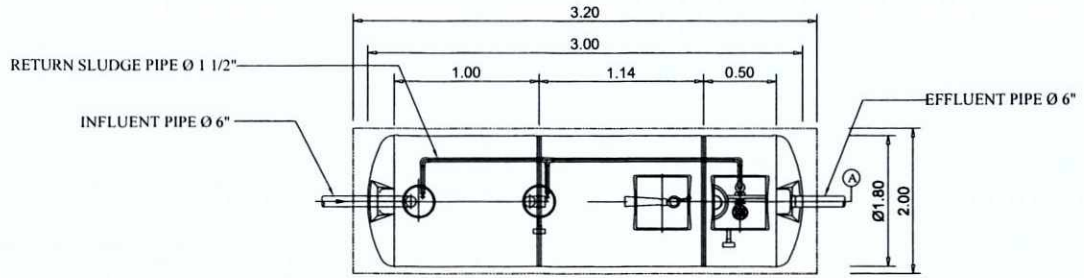

PLAN

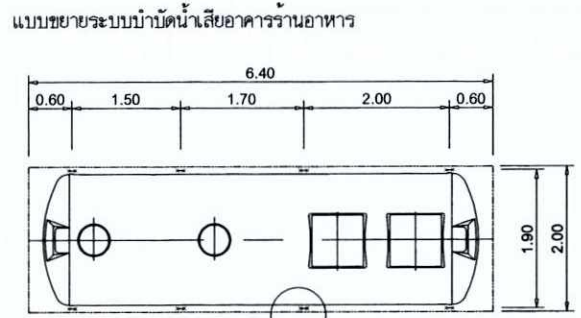

PLAN
DETAIL

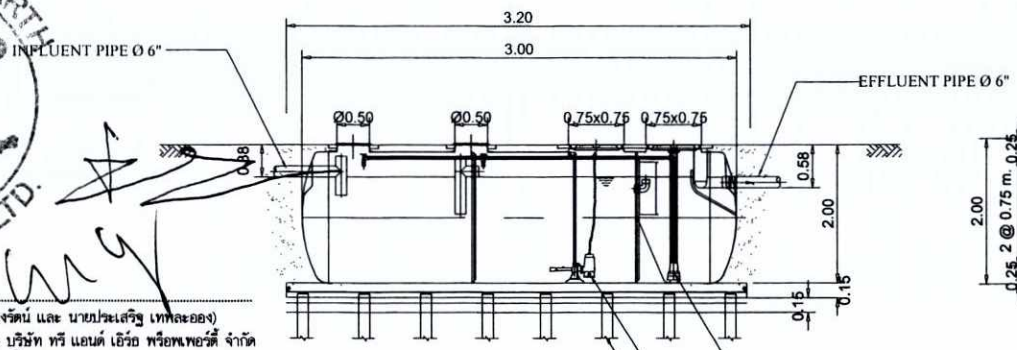

SECTION A-A

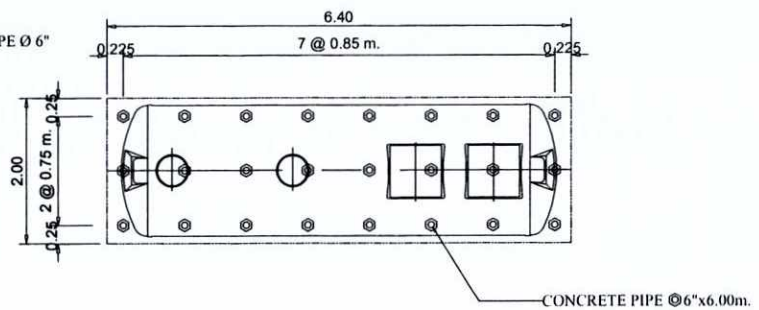

PLAN

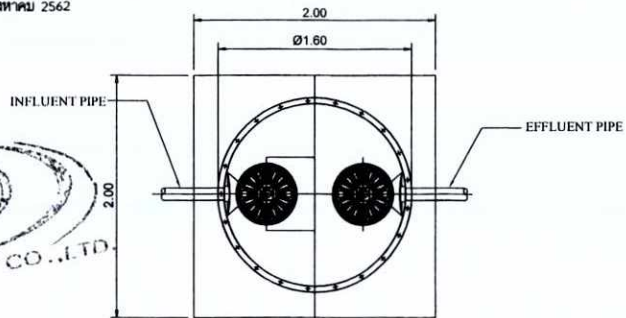

PLAN

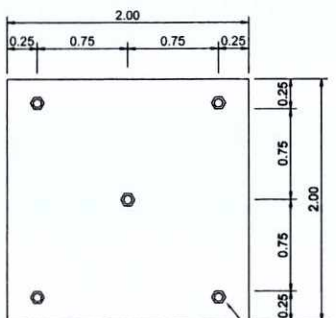

PLAN
เสาเข็ม

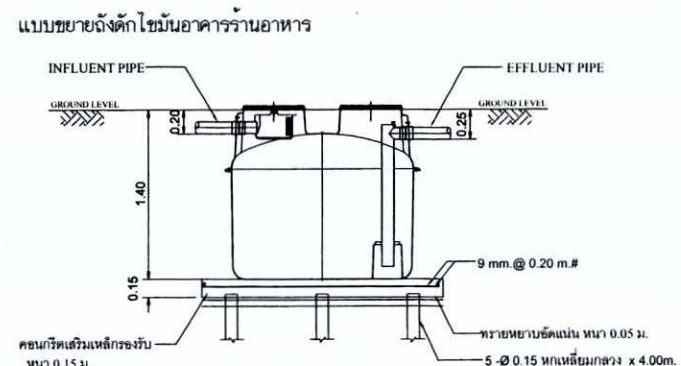

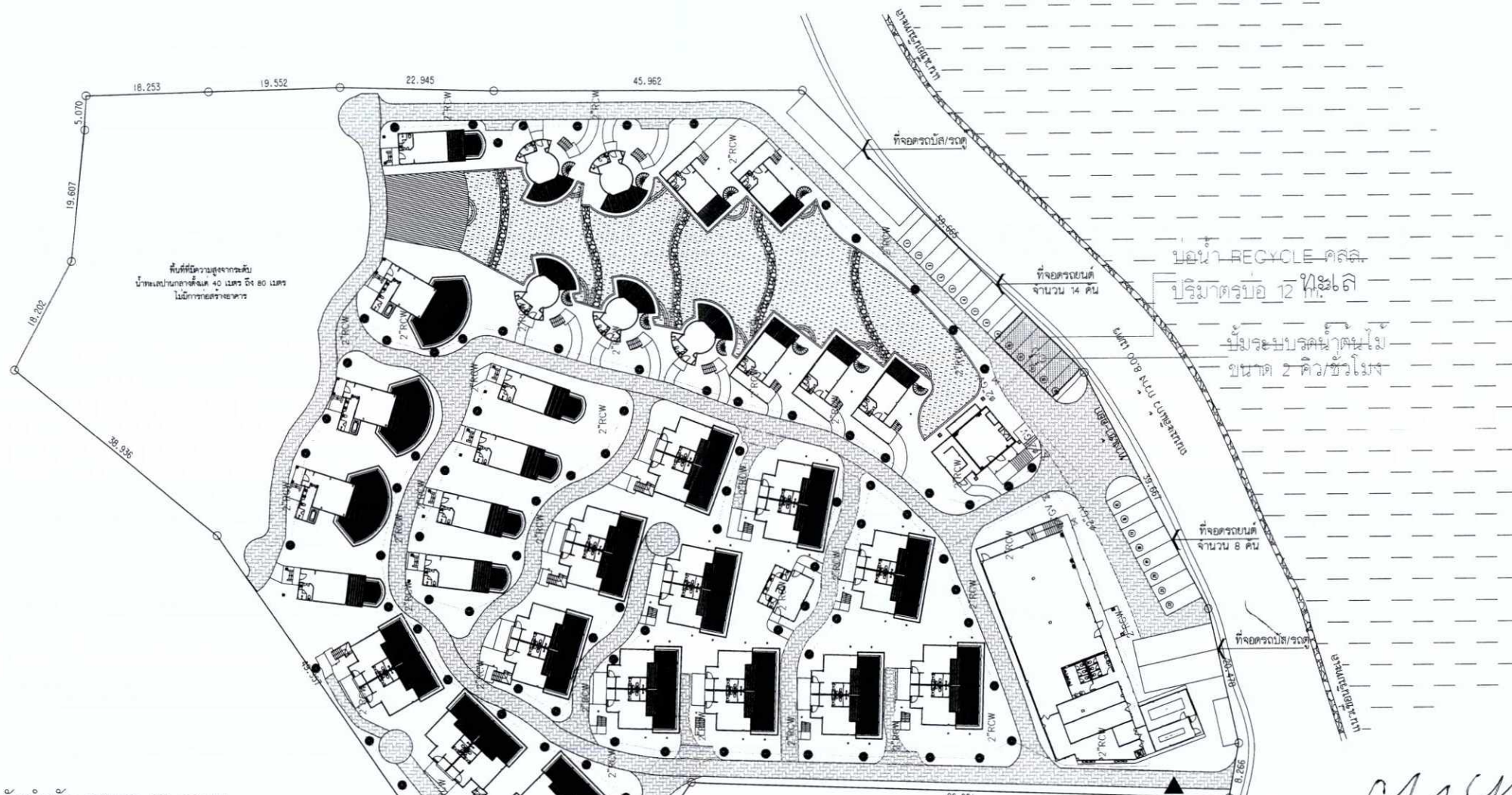

SECTION

GENERAL NOTES		โครงการ		สถาปนิก		Date		Sheet title	
<p>THIS DRAWING IS THE PROPERTY OF THE ENGINEER. IT IS NOT TO BE REPRODUCED OR USED IN ANY MANNER WITHOUT THE WRITTEN PERMISSION OF THE ENGINEER. THE ENGINEER ACCEPTS NO RESPONSIBILITY FOR ANY DAMAGE OR LOSS OF PROPERTY OR PERSONAL INJURY ARISING FROM THE USE OF THIS DRAWING.</p>		<p>โครงการ โรงเรียน สุทธิรักษ์ ดารา รีสอร์ท บริษัท ทรี แอนด์ เอิร์ธ พร็อพเพอร์ตี้ จำกัด ช่างเขียน/ช่างควบคุม/ช่างตรวจสอบ ช่างบริหาร/ช่างควบคุม/ช่างควบคุม</p>		<p>สถาปนิก บริษัท สยามวิศวกรรม บริษัท สยามวิศวกรรม บริษัท สยามวิศวกรรม</p>		<p>Date Description Sheet title</p>		<p>Sheet title Plot Date Drawing No. Total Sheet</p>	



สัญลักษณ์

-  บ่อเก็บน้ำหลังบำบัด ขนาด 12 ลบ.ม.
-  ท่อน้ำนำไปรดน้ำต้นไม้ ขนาด \varnothing 2.0 นิ้ว
-  ระบบจ่ายน้ำรดต้นไม้/พื้นที่สีเขียว



ลงชื่อ.....
 (นายคุณากร ยอนแสงรัตน์ และ นายประเสริฐ เทพละออง)
 กรรมการผู้มีอำนาจลงนาม บริษัท ทรี แอนด์ เอิร์ธ พร็อพเพอร์ตี้ จำกัด
 สิงหาคม 2562

ลงชื่อ.....
 (นายเจนณรงค์ สันสน)
 บุคคลธรรมดาผู้มีสิทธิจัดทำรายงาน บริษัท เจต คอนซัลแตนท์ จำกัด
 สิงหาคม 2562

รูปที่ 18 ผังบริเวณระบบน้ำหลังการบำบัดไปใช้

GENERAL NOTES:		โครงการ		เจ้าของโครงการ		สถาปนิก		วิศวกรสถาปัตย์/วิศวกรรมโยธา		Date	Description	Sheet title
THIS DRAWING IS THE PROPERTY OF ONE OF ITS AFFILIATES & IS ISSUED SUBJECT TO RETURN UPON DEMAND AND IS NOT TO BE USED EXCEPT IN CONNECTION WITH THE PROJECT FOR WHICH IT IS INTENDED. ห้ามผู้อื่นนำข้อมูลไปใช้โดยไม่ได้รับอนุญาต		โครงการ โรงแรม สุทธิวัฒนา อควา รีสอร์ท		บริษัท ทรี แอนด์ เอิร์ธ พร็อพเพอร์ตี้ จำกัด		เสวนศักดิ์ สิบสูงเจริญ ส.ศ.ค.2613		วิศวกรควบคุมอาคาร/วิศวกรรมโยธา สุวิทย์ วรวิวัฒน์ 08-8280-3276				
DO NOT SCALE DRAWING. USE PLOTTED DIMENSION ONLY. รายละเอียดเพิ่มเติมโปรดดูในแบบให้ลูกค้าและข้อกำหนดในแบบที่แนบมาพร้อมรายงานเบื้องต้น		ที่ตั้งโครงการ ตำบลศรีสุภา อำเภอเมืองภูเก็ต จังหวัดภูเก็ต		ด้านศรีสุภา อำเภอเมืองภูเก็ต จังหวัดภูเก็ต		วิศวกรโครงสร้าง เจนนิษฐ์ เจริญศรี ส.ศ.ค.6764		วิศวกรไฟฟ้า จำนวน 2700.1749				
										Plot Date: -	Drawing No. -	Total Sheet -

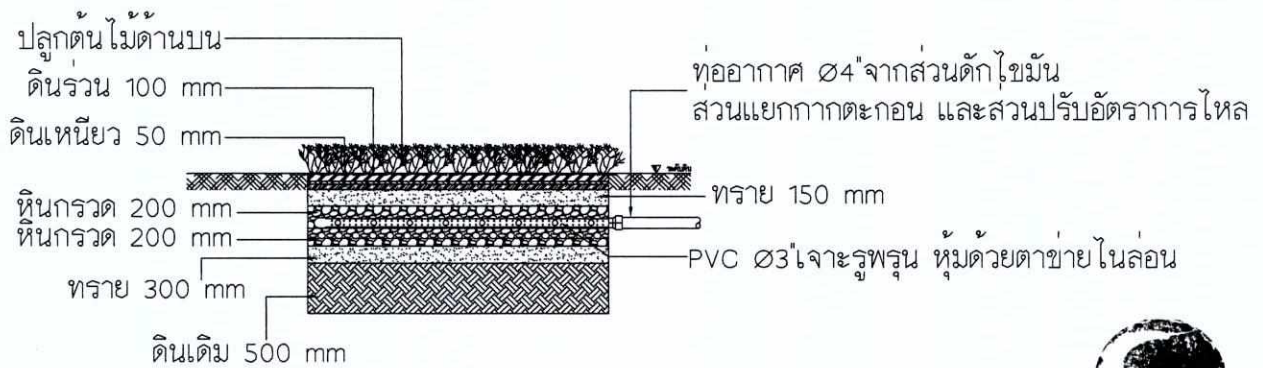
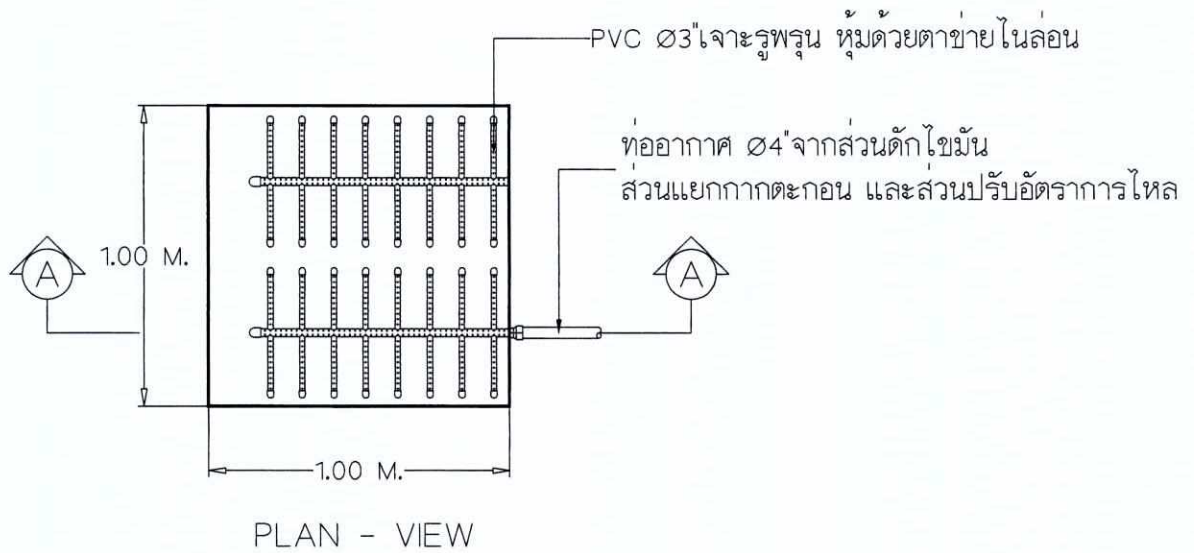

ลงชื่อ.....
 (นายคุณากร ยอแสงรัตน์ และ นายประเสริฐ เทพละออง)
 กรรมการผู้มีอำนาจลงนาม บริษัท ทรี แอนด์ เอิร์ธ พร็อพเพอร์ตี้ จำกัด
 สิงหาคม 2562

ลงชื่อ.....
 (นายเจนณรงค์ สันสน)
 บุคคลธรรมดาผู้มีสิทธิจัดทำรายงาน บริษัท เจต คอนซัลแตนท์ จำกัด
 สิงหาคม 2562

รูปที่ 20 แบบขยายระบบจัดการก๊าซมีเทน และแเอโรซอล

152/171

GENERAL NOTES: THIS DRAWING IS THE PROPERTY OF ONE OF ITS APPLICANTS IS ISSUED SUBJECT TO RETURN UPON DEMAND AND IS NOT TO BE USED EXCEPT IN CONNECTION WITH THE PROJECT FOR WHICH IT IS INTENDED. ห้ามมิให้ลอกเลียนแบบโดยไม่ได้รับอนุญาต ห้ามมิให้เปิดเผยให้บุคคลอื่น	โครงการ โรงแบบ สหพัฒน์ อควา รีสอร์ท	เจ้าของโครงการ บริษัท ทรี แอนด์ เอิร์ธ พร็อพเพอร์ตี้ จำกัด	สถาปนิก เสริมศักดิ์ สิบดวงเจริญ ส.ส.อ.2613	วิศวกรสุขาภิบาล/วิศวกรเครื่องกล ศรัณย์ วงศ์วิวัฒน์ กส.อ.21/สก.3276
	วิศวกรโครงสร้าง เฉลิมวุฒิ เจริญศรี สย.6764	วิศวกรไฟฟ้า จำนวน คำคง วท.1149	วิศวกรโยธา เฉลิมวุฒิ เจริญศรี สย.6764	วิศวกรโยธา จำนวน คำคง วท.1149

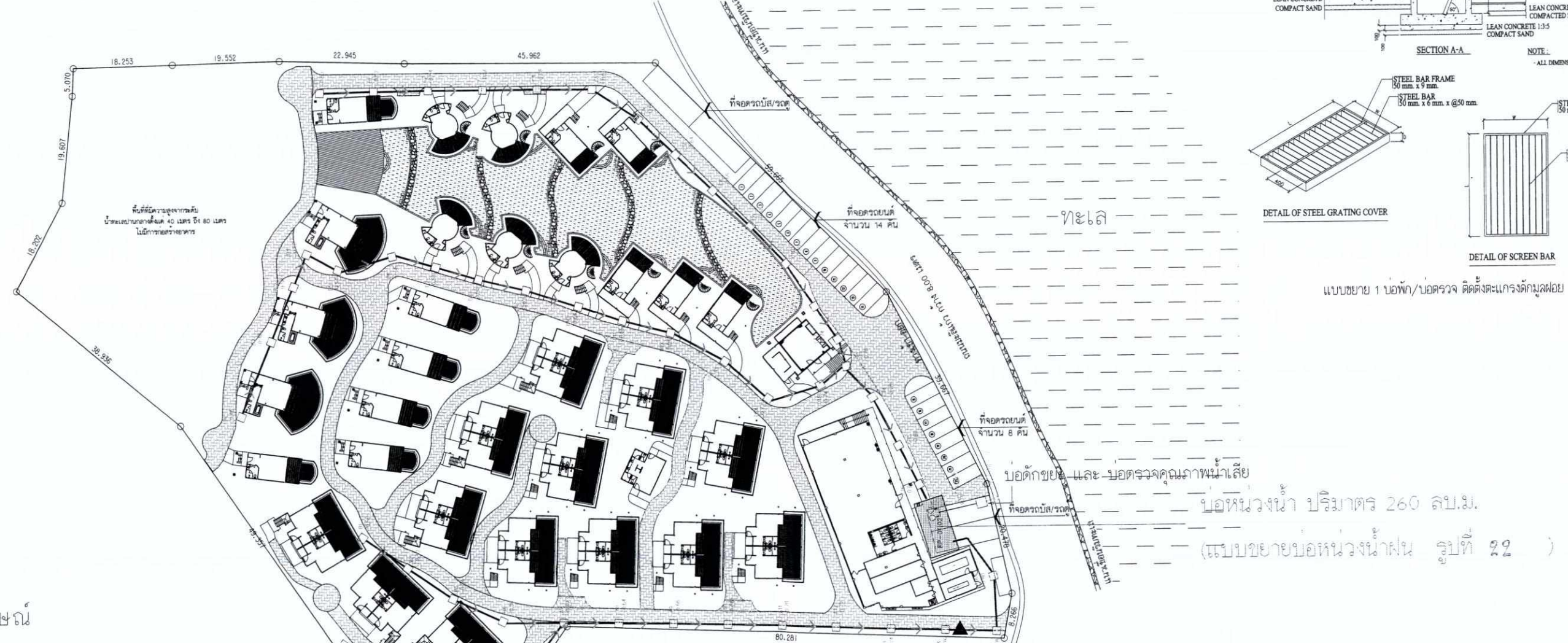
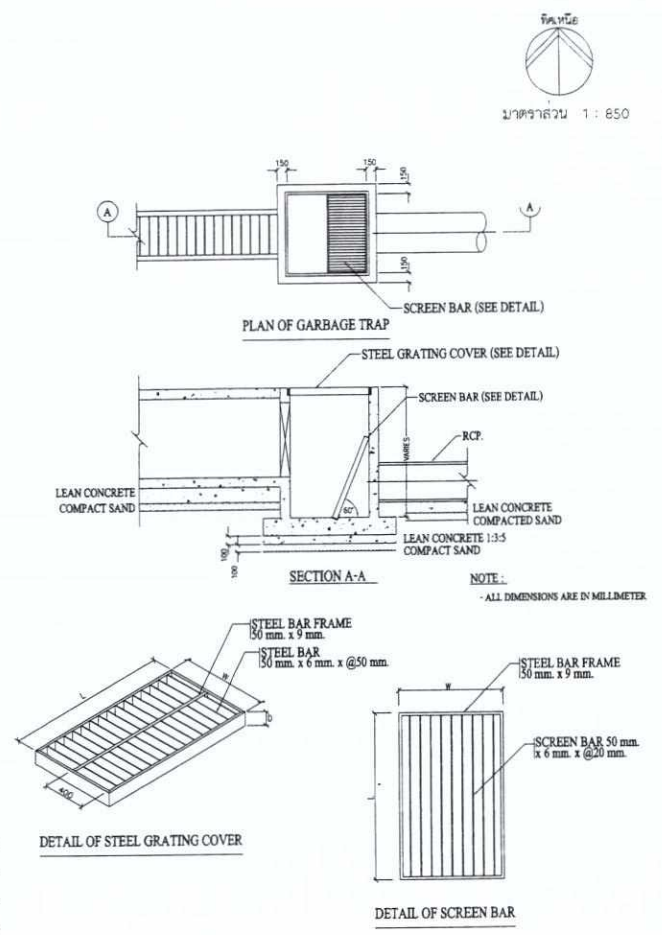
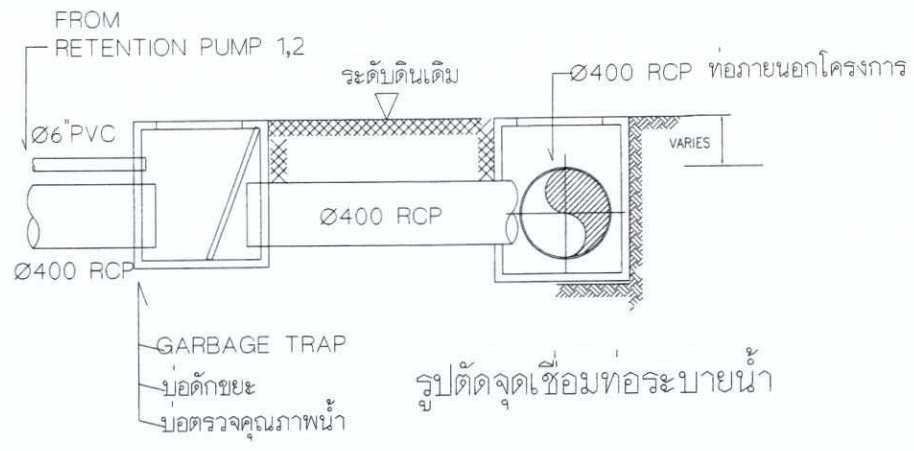

- สัญลักษณ์**
- บ่อพักน้ำ ปริมาตร 260 ลบ.ม. (แบบขยายบ่อพักน้ำฝน รูปที่ ๑๒)
 - ท่อระบายน้ำฝน ขนาด Ø 0.40 เมตร (HYDRAULIC PROFILE 1 คูรูปที่ ๒๓)
 - บ่อพักน้ำฝน

บ่อพักน้ำ ปริมาตร 260 ลบ.ม.
(แบบขยายบ่อพักน้ำฝน รูปที่ ๑๒)



ลายมือชื่อ
(นายคุณากร ยอแสงรัตน์ และ นายประเสริฐ เทพละออง)
กรรมการผู้มีอำนาจลงนาม บริษัท ทรี แอนด์ เอิร์ธ พร็อพเพอร์ตี้ จำกัด
สิงหาคม 2562

ลายมือชื่อ
(นายเจนณรงค์ สันสน)
บุคคลธรรมดาผู้มีสิทธิจัดทำรายงาน บริษัท เจด คอนซัลแตนท์ จำกัด
สิงหาคม 2562

รูปที่ ๒๑ ผังระบบระบายน้ำ ตำแหน่งบ่อพักน้ำ
แบบขยายบ่อพักน้ำ และผังแนวระดับเส้นท่อระบายน้ำ

GENERAL NOTES: THE DRAWING IS THE PROPERTY OF ONE OF ITS AFFILIATES & ISSUED SUBJECT TO RETURN UPON DEMAND AND IS NOT TO BE USED EXCEPT IN CONNECTION WITH THE PROJECT FOR WHICH IT IS INTENDED. แบบนี้เป็นทรัพย์สินของ บริษัท ห้ามไปใช้ประโยชน์อื่น				DO NOT SCALE DRAWING. USE FIGURED DIMENSION ONLY. ขนาดและตำแหน่งข้อมูลในรูป นี้ห้ามคัดลอกหรือแก้ไขโดยไม่ ได้รับอนุญาตจากบริษัท		โครงการ _____	เจ้าของโครงการ _____	สถาปนิก _____	วิศวกรสถาปัตย์/วิศวกรรมเครื่องกล _____	Date	Description	Sheet title	
โครงการ _____		ออกแบบ ภูมิสถาปัตย์ สถาปัตย์	บริษัท ทรี แอนด์ เอิร์ธ พร็อพเพอร์ตี้ จำกัด	เชวินศักดิ์ สินธุวงษ์ ๒-๒๐-๒613	ศรีวัชร์ วัฒนวิวัฒน์ ๒๕๒๒๒๖๖๖	ที่ตั้งโครงการ _____	คำปรึกษา อำนวยการเมืองภูเก็ต จังฮวงก๊ก	วิศวกรโครงสร้าง _____	จำนวน ๑๓ หน้า	Plot Date: -	Drawing No.	Total Sheet	
คำปรึกษา อำนวยการเมืองภูเก็ต จังฮวงก๊ก		จำนวน ๑๓ หน้า	จำนวน ๑๓ หน้า	เจดิมานูวี่ เจริญศิริ ๒๕๖๒๖๕๖	จำนวน ๑๓ หน้า					Drawn by: _____			

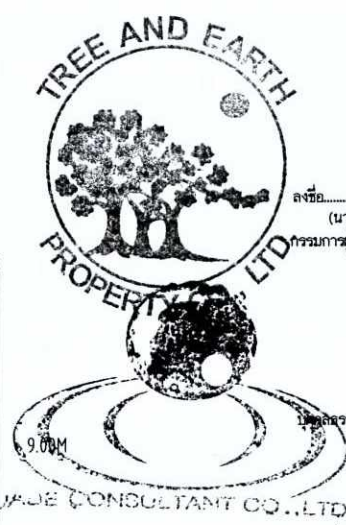

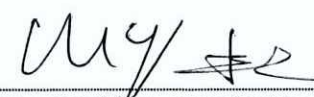
ลงชื่อ: 
 (นายคุณากร ขอนงนง และ นายประเสริฐ เทพละออง)
 กรรมการผู้อำนวยการงาน บริษัท ทรี แอนด์ เอิร์ธ พร็อพเพอร์ตี้ จำกัด
 สิงหาคม 2562

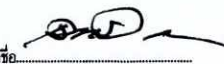
ลงชื่อ: 
 (นายจอนบรชต์ ส้มสม)
 ผู้จัดการควบคุมผลิตภัณฑ์ทำงาน บริษัท เจด คอนซัลแตนท์ จำกัด
 สิงหาคม 2562

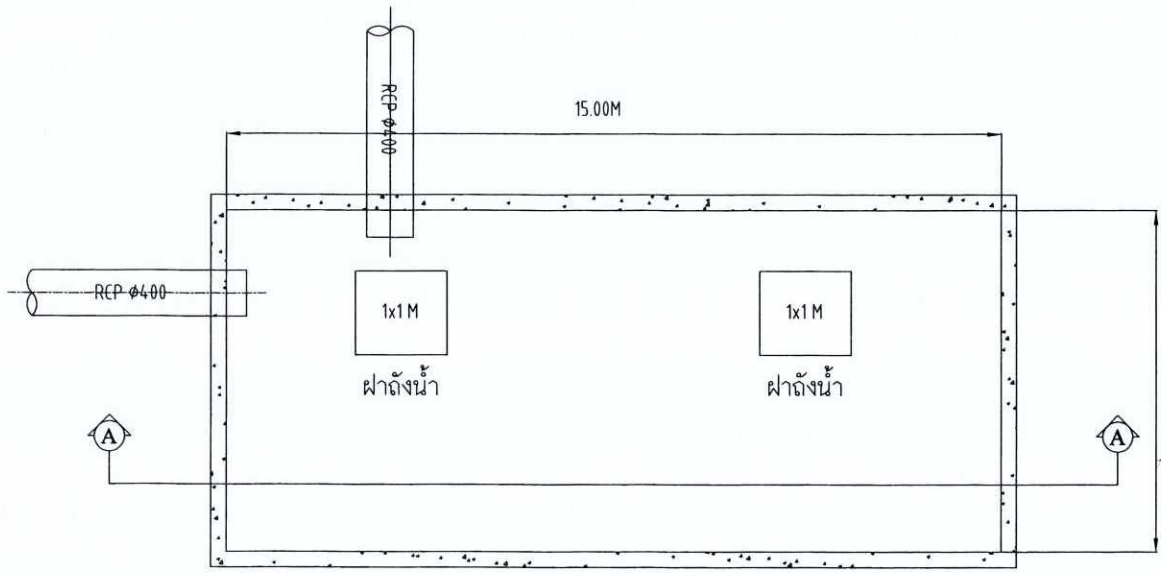

PLAN

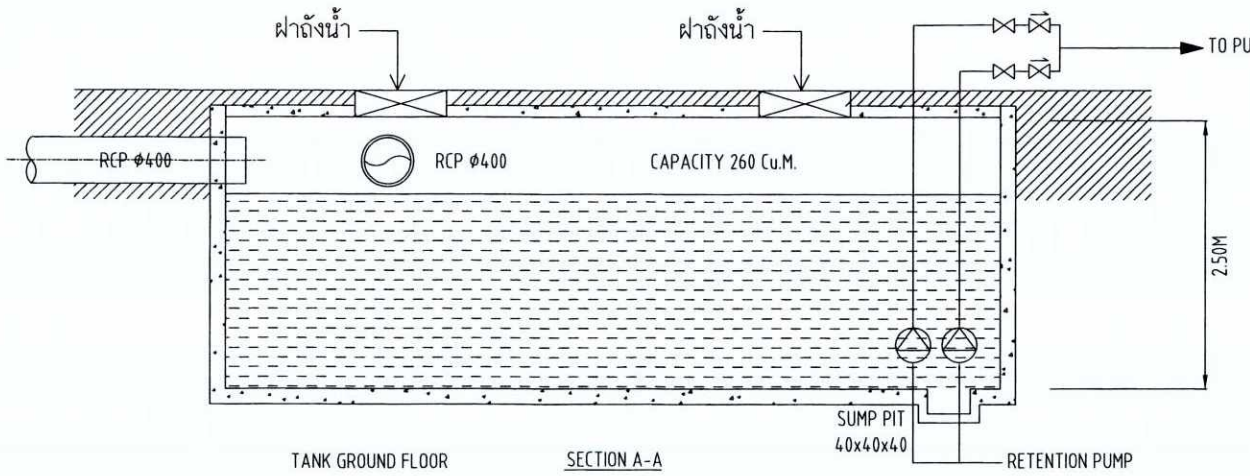

TANK GROUND FLOOR SECTION A-A

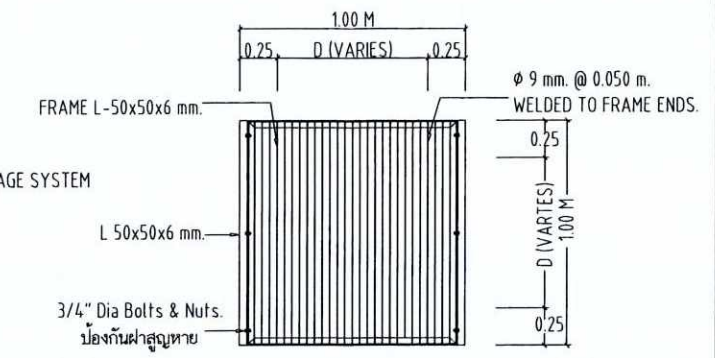



DETAIL B

รูปदानบน ตะแกรงฝาล้างน้ำ
 ฐ
 NTS.

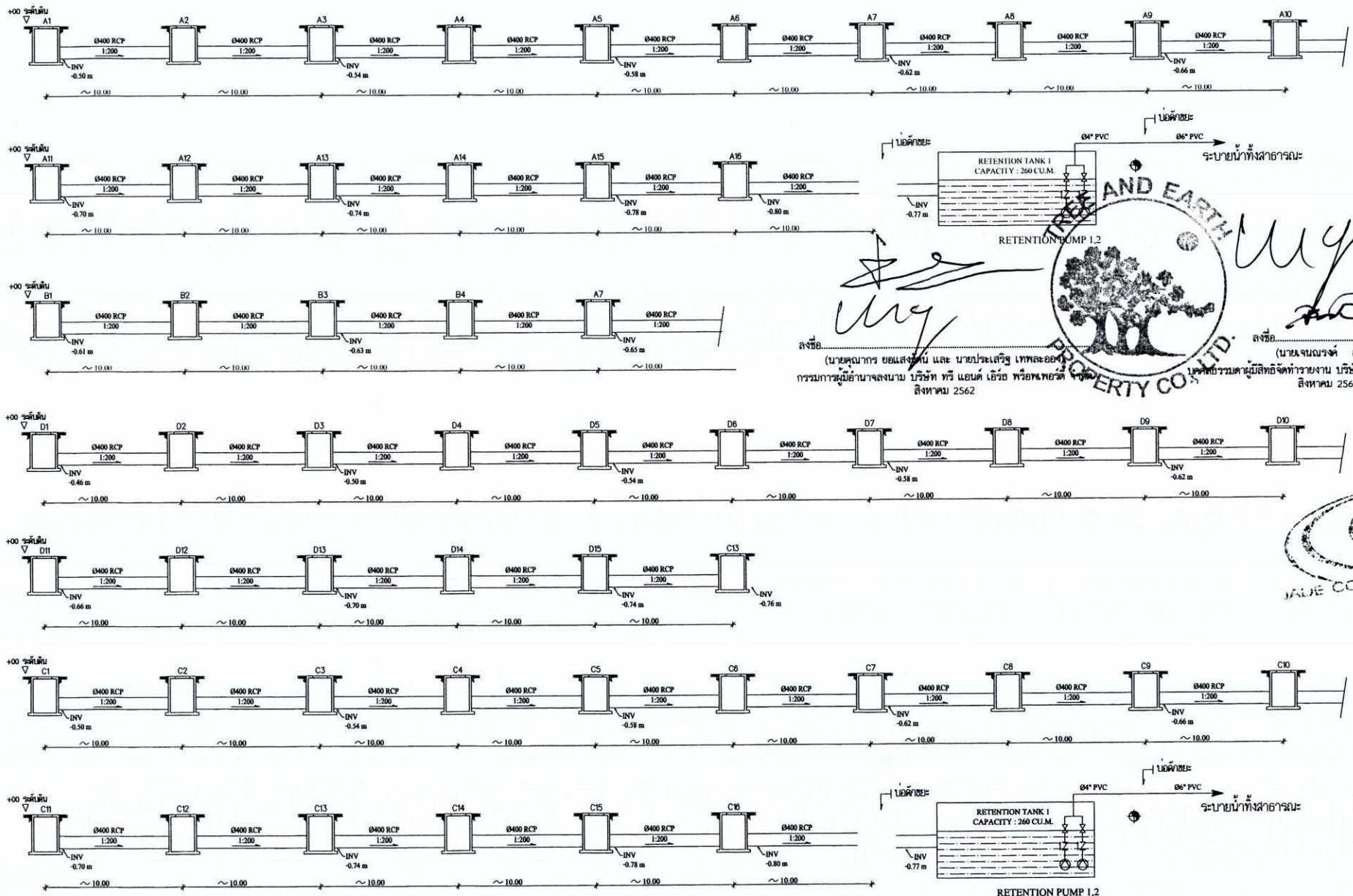
GENERAL NOTES:		โครงการ	เจ้าของโครงการ	สถานี	วันที่	Date	Description	Sheet title
THIS DRAWING IS THE PROPERTY OF ONE OF THE APPLICANTS & IS BEING SUBMITTED TO OTHER APPLICANTS AND IS NOT TO BE USED EXCEPT AS CONNECTED WITH THE PROJECT FOR WHICH IT IS PREPARED.		โครงการ	เจ้าของโครงการ	สถานี	วันที่	Date	Description	Sheet title
DO NOT SCALE DRAWING. USE MEASURED DIMENSIONS ONLY.		โรงเรียน สุพรรณบุรี ต.ท่าเรือ	บริษัท ทรี แอนด์ เอิร์ธ พร็อพเพอร์ตี้ จำกัด	สถานี 11.5x11.5	วันที่ 25/08/62			
ALL DIMENSIONS ARE IN METERS UNLESS OTHERWISE SPECIFIED.		โรงเรียนสุพรรณบุรี	สำนักงาน อ.บางเอื้องบุรีร์ จ.สุพรรณบุรี	สถานีโครงการ	วันที่ 25/08/62			
ALL DIMENSIONS ARE IN METERS UNLESS OTHERWISE SPECIFIED.		โรงเรียนสุพรรณบุรี	สำนักงาน อ.บางเอื้องบุรีร์ จ.สุพรรณบุรี	สถานีโครงการ	วันที่ 25/08/62			

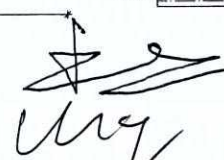

 วิศวกร (นายคุณากร ขอบแสงจันทร์ และ นายประเสริฐ เทพทะลอร)
 กรรมการผู้จัดการฝ่ายงาน บริษัท ทวี แอนด์ เอิร์ธ พร็อพเพอร์ตี้ จำกัด
 สิงหาคม 2562

 วิศวกร (นายเจนณรงค์ สีนสน)
 วิศวกรควบคุมการก่อสร้าง บริษัท เจซี คอนซัลแตนท์ จำกัด
 สิงหาคม 2562



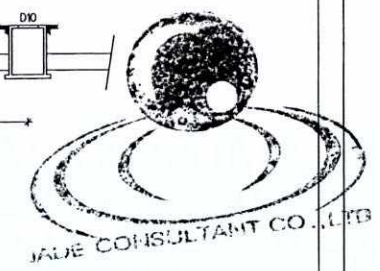

รูปที่ 23 รูปตัดระดับท่อระบายน้ำฝน

GENERAL NOTES
 THIS DRAWING IS THE PROPERTY OF ONE OF ITS APPLICANTS IT SHALL BE SUBJECT TO REVISIONS WITHOUT NOTICE AND IS NOT TO BE USED EXCEPT IN CONNECTION WITH THE PROJECT FOR WHICH IT IS SUBMITTED.
 วิศวกรควบคุมการก่อสร้าง
 บริษัท เจซี คอนซัลแตนท์ จำกัด

โครงการ
 โครงการ ภูมิคุ้มกัน ลพบุรี วิทยาลัย
เจ้าของโครงการ
 บริษัท ทวี แอนด์ เอิร์ธ พร็อพเพอร์ตี้ จำกัด
ช่างเขียน
 ช่างเขียน วิชาเอกโยธา วิชาโยธา

สถานที่
 เขตหลักสี่ กรุงเทพมหานคร
วันที่
 08-08-2022
วันที่แก้ไข
 08-08-2022
ชื่อโครงการ
 โครงการ ภูมิคุ้มกัน ลพบุรี วิทยาลัย
เลขที่
 086784

Date	Description	Sheet title

Drawing No. Total Sheet
 - -

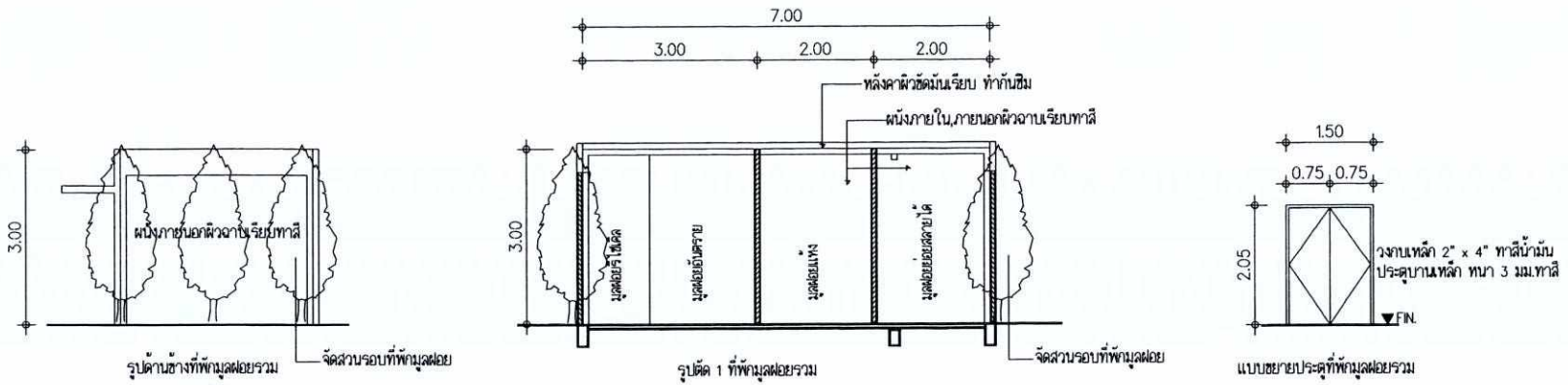
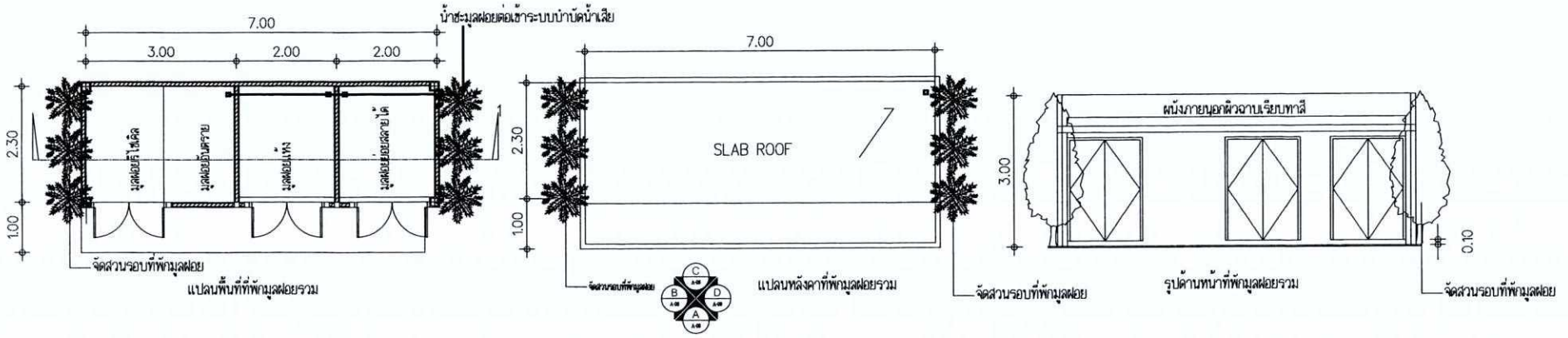

ลงชื่อ 
 (นายคุณากร ขอสถงรัตน์ และ นายประเสริฐ เทพละอ่อน)
 กรรมการผู้มีอำนาจลงนาม บริษัท ทรี แอนด์ เอิร์ธ พร็อพเพอร์ตี้ จำกัด
 สิงหาคม 2562

ลงชื่อ 
 (นายเจนณรงค์ สันสน)
 บุคคลธรรมดาผู้มีสิทธิจากรายงาน บริษัท เจต คอนซัลแตนท์ จำกัด
 สิงหาคม 2562

รูปที่ 25 แบบขยายที่พิกัดรวม

GENERAL NOTES		โครงการ	เจ้าของโครงการ	สถาปนิก	วิศวกรควบคุมวิศวกรรมโยธา	Date	Description	Sheet title
THE OWNER IS THE PROPERTY OF ONE OF ITS APPLICANTS & SHALL BE SUBJECT TO REVIEW AND APPROVAL BY THE ENGINEER AND ARCHITECT. IT IS NOT TO BE USED OR REPRODUCED IN ANY MANNER WITHOUT THE WRITTEN PERMISSION OF THE ENGINEER AND ARCHITECT.	DO NOT SCALE DRAWING. USE MEASURED DIMENSION ONLY.	โครงการ สุขุมวิท 24 รัชกาลที่ 10	บริษัท ทรี แอนด์ เอิร์ธ พร็อพเพอร์ตี้ จำกัด	เจนณรงค์ สันสน 8-802619	เจนณรงค์ สันสน 8-802619			
CONSULTANT WITH THE PROJECT FOR WHICH IT IS PREPARED.	รับผิดชอบงานโยธา	สำนักงาน กรุงเทพมหานคร	สำนักงาน กรุงเทพมหานคร	เจนณรงค์ สันสน 8-802619	เจนณรงค์ สันสน 8-802619			
								Plot Date: -
								Drawing No.
								Total Sheet

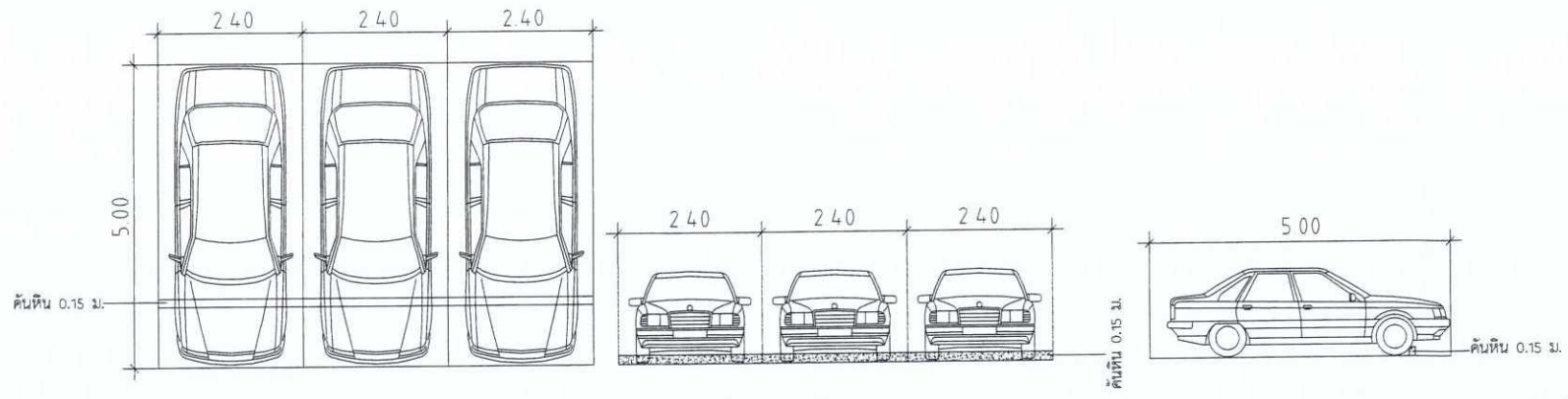

ที่จอดรถยนต์มาตรฐาน ขนาด 2.40x5.00 เมตร



ลงชื่อ... (นายคุณากร ยอแสงรัตน์ และ นายประเสริฐ เทพละออง)
 กรรมการผู้มีอำนาจลงนาม บริษัท ทรี แอนด์ เอิร์ธ พร็อพเพอร์ตี้ จำกัด
 สิงหาคม 2562

ลงชื่อ... (นายเจนณรงค์ สันสัน)
 บุคคลธรรมดาผู้มีสิทธิจัดทำรายงาน บริษัท เจต คอนซัลแตนท์ จำกัด
 สิงหาคม 2562

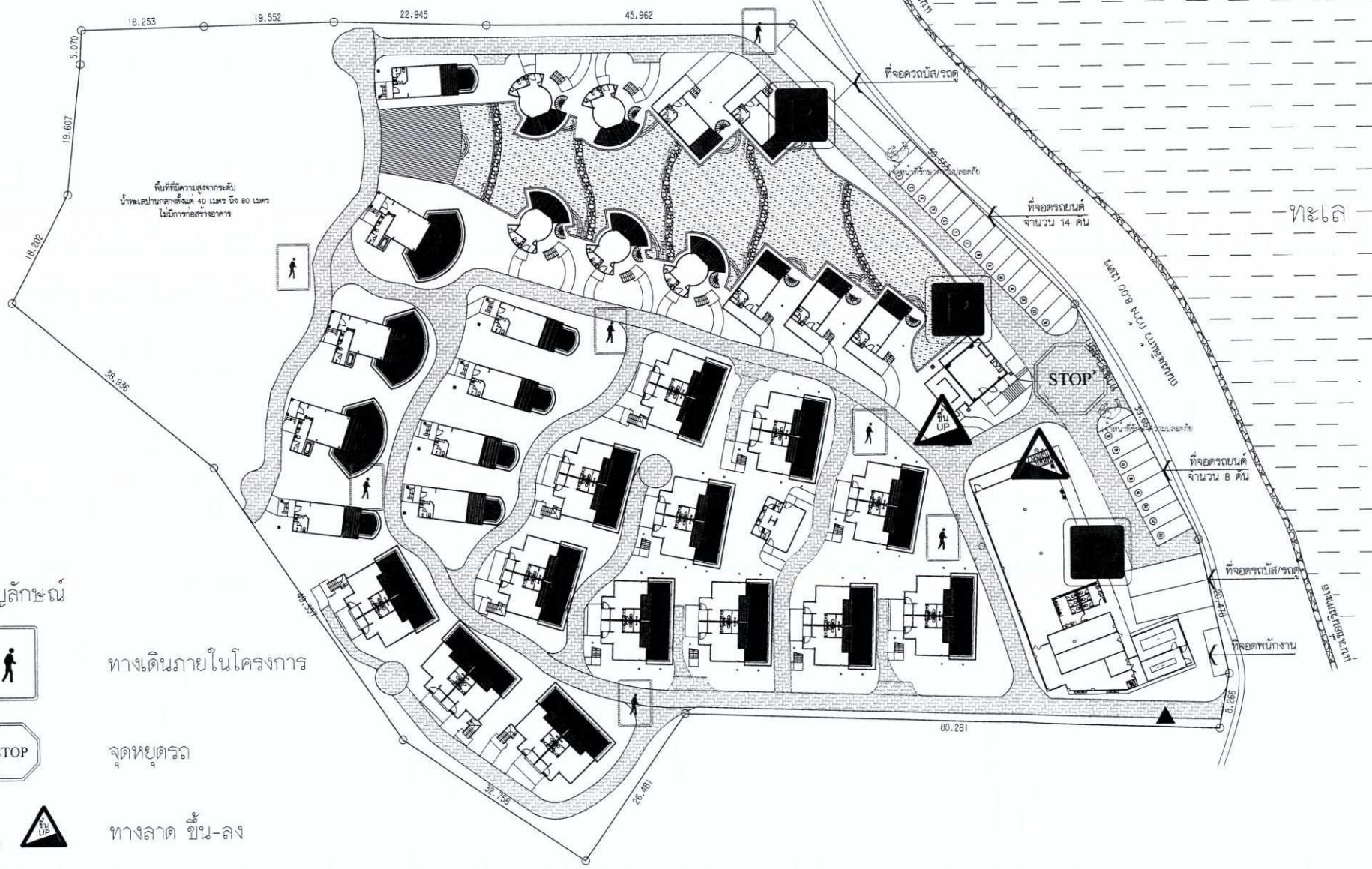

- สัญลักษณ์
- ทางเดินภายในโครงการ
 - จุดหยุดรถ
 - ทางลาด ขึ้น-ลง
 - จุดจอดรถยนต์

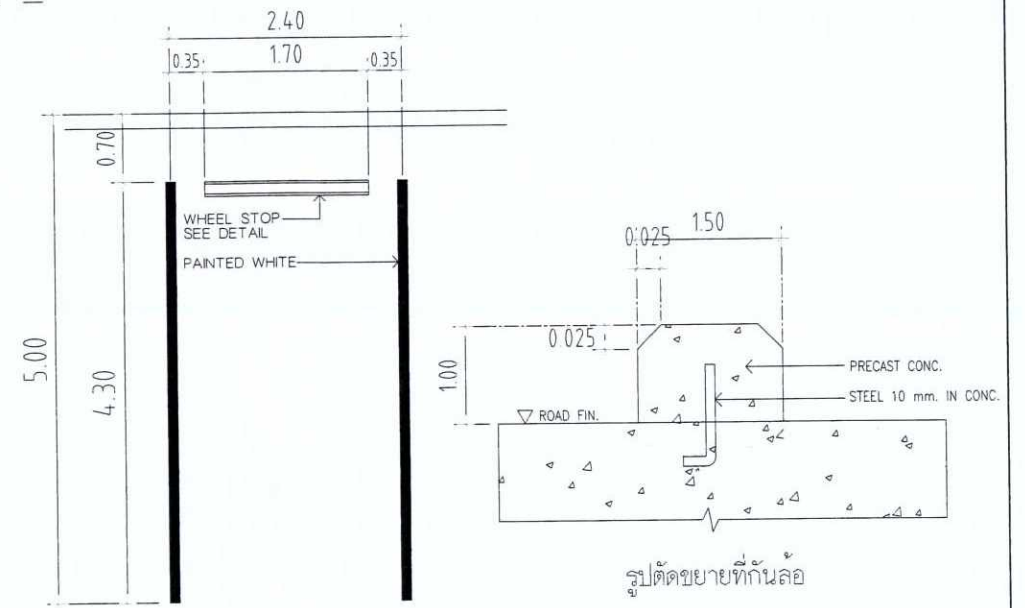

แบบขยายที่กั้นล้อ

รูปที่ 26 ผังแสดงทิศทางการจราจรภายในโครงการ
 ทางเข้า-ออก และที่จอดรถยนต์ของโครงการ

<p>GENERAL NOTES: THE DRAWING IS THE PROPERTY OF ONE OF ITS APPLICANTS & IS ISSUED SUBJECT TO RETURN UPON DEMAND AND IS NOT TO BE USED EXCEPT IN CONNECTION WITH THE PROJECT FOR WHICH IT IS INTENDED. ห้ามคัดลอกหรือเผยแพร่โดยไม่ได้รับอนุญาต ห้ามนำไปใช้โดยไม่ได้รับอนุญาต</p>		<p>โครงการ: โรงนม สตีลชามป์ อควา ริโอซ์ท์</p>	<p>เจ้าของโครงการ: บริษัท ทรี แอนด์ เอิร์ธ พร็อพเพอร์ตี้ จำกัด</p>	<p>สถานที่: เลขที่ 13 ถนนสุขุมวิท แขวงคลองเตย เขตคลองเตย กรุงเทพฯ 10110</p>	<p>วิศวกรควบคุม/วิศวกรเครื่องกล: ตรีชัย วรวิวัฒน์ 08-8204-3276</p>	<p>Date: _____ Description: _____ Sheet title: _____</p>
<p>ที่ตั้งโครงการ: ตำบลศรีราชา อำเภอเมืองจันทบุรี จังหวัดจันทบุรี</p>		<p>วิศวกรโครงสร้าง: เจริญวุฒิ เจริญวุฒิ 08-6764</p>	<p>วิศวกรไฟฟ้า: จักรพันธ์ วัฒน.ท.149</p>	<p>Plot Date: - Drawing No: - Total Sheet: -</p>	<p>158/171</p>	

HV.33kV OVERHEAD LINE (FROM PEA)

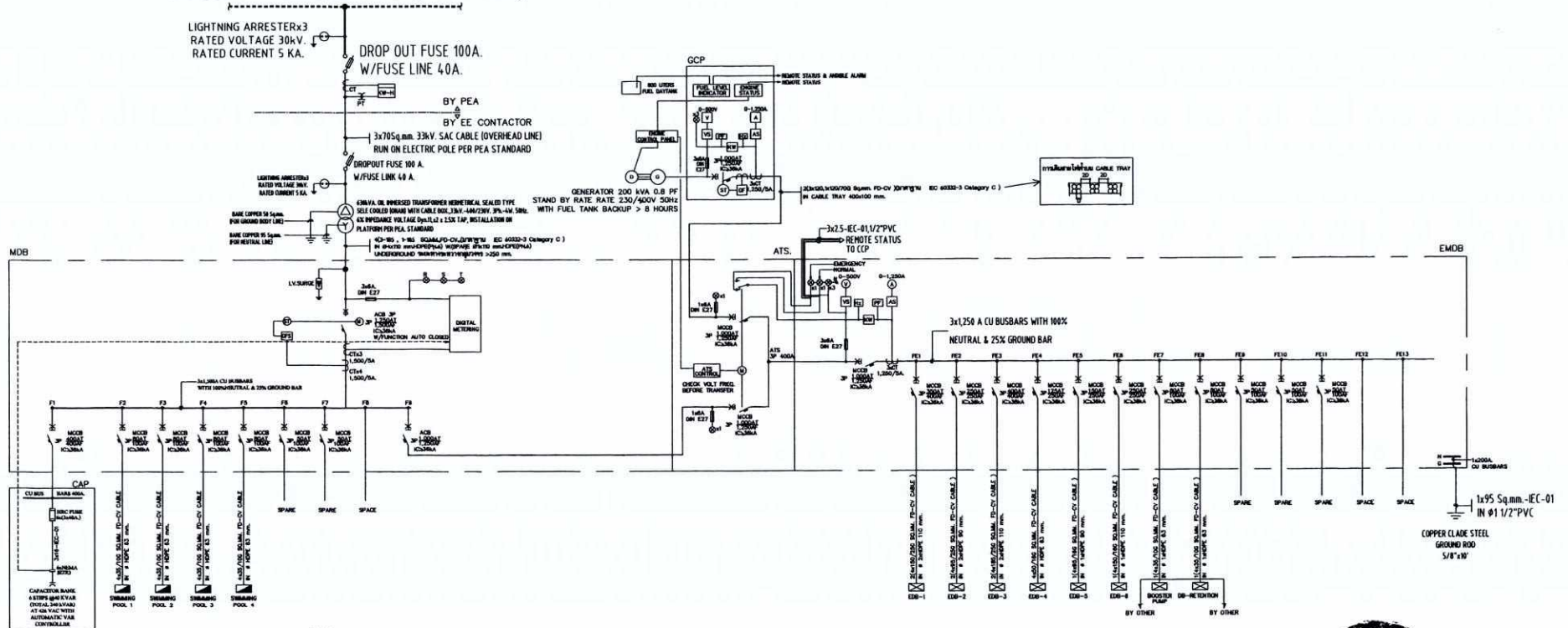

- SYMBOL**
- DB PANEL BOARD
 - PANEL BOARD
 - CONSUMER UNIT



ลงชื่อ *[Signature]*
 (นายคุณากร ขอบแสงรัตน์ และ นายประเสริฐ เทพละออง)
 กรรมการผู้จัดการฝ่ายลงนาม บริษัท ทรี แอนด์ เอิร์ธ พร็อพเพอร์ตี้ จำกัด
 สิงหาคม 2562

ลงชื่อ *[Signature]*
 (นายเจษฎาภรณ์ สีนสน)
 บุคคลจรรยาบรรณวิชาชีพที่ทำงาน บริษัท เจส คอนซัลแตนท์ จำกัด
 สิงหาคม 2562



GENERAL NOTES		โครงการ	เจ้าของโครงการ	สถาปนิก	วิศวกรควบคุม/วิศวกรที่ปรึกษา	Date	Description	Sheet title
THE DRAWING IS THE PROPERTY OF ONE OF THE APPLICANTS & SHALL BE RETURNED UPON DEMAND AND IS NOT TO BE USED EXCEPT IN CONNECTION WITH THE PROJECT FOR WHICH IT IS PREPARED. ห้ามเผยแพร่โดยไม่ได้รับอนุญาต ห้ามนำไปใช้โดยไม่ได้รับอนุญาต		โครงการ สุขุมวิท สาขา สีลม	บริษัท ทรี แอนด์ เอิร์ธ พร็อพเพอร์ตี้ จำกัด	เชาวน์ศักดิ์ สีบุญเรือง 0-20.26.03 (1)	บริษัท เจส คอนซัลแตนท์ จำกัด	27/8/2022		
DO NOT SCALE DRAWING. USE PROVIDED DIMENSIONS ONLY. DIMENSIONS SHALL TAKE PRECEDENCE OVER DIMENSIONS SHOWN ON DRAWING.		วิศวกรโครงการ	ศาสตราจารย์ ดร.ประจักษ์ วัฒนศิริกุล	วิศวกรควบคุม/วิศวกรที่ปรึกษา	นายเจษฎาภรณ์ สีนสน			
ห้ามคัดลอก หรือเผยแพร่โดยไม่ได้รับอนุญาต		กำกับดูแล/ช่างเทคนิค	นายประเสริฐ เทพละออง					
		Plot Date: -	Drawing No.	Total Sheet				
		Drawn by: -						



สัญลักษณ์ LEGEND	รายการ DESCRIPTION	จำนวน QUANTITY
■	เล้าคอนกรีต (ใหม่)	12.00 ม. 3 คัน
□	เล้าคอนกรีต (เดิม)	12.00 ม. - คัน
■	เสาต้นติดตั้งหัวเคเบิล	12.00 ม. - คัน
⊕	ลายต่อลงดิน	- ชุด
~	ลายเคเบิลอากาศ	33 เควี 90 ม.
~	ลายเคเบิลใต้ดิน	33 เควี - ม.
▨	ลายเคเบิลใต้ดินหุ้มคอนกรีต	33 เควี - ม.
—	ท่อหุ้มคอนกรีต	2x1 DB - ชุด
MH	บ่อน้ำลาย	MH 2S-5 - บ่อ
▲	หม้อแปลงไฟฟ้า	630 เควี. 1 เครื่อง

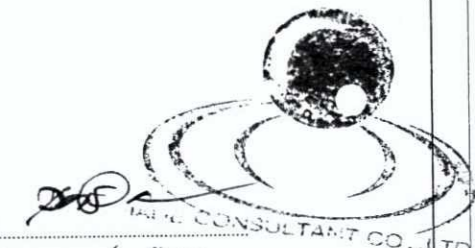

ลงชื่อ: *[Signature]*
 (นายคุณากร ขอสระรัตน์ และ นายประเสริฐ เทพละออง)
 กรรมการผู้มีอำนาจลงนาม บริษัท ทรี แอนด์ เอิร์ธ พร็อพเพอร์ตี้ จำกัด
 สิงหาคม 2562

ลงชื่อ: *[Signature]*
 (นายเจนณรงค์ ลีนสน)
 บุคคลธรรมดาผู้มีสิทธิจัดทำรายงาน บริษัท เจต คอนซัลแตนท์ จำกัด
 สิงหาคม 2562

รูปที่ 28 ผังระบบไฟฟ้า และตำแหน่งหม้อแปลงไฟฟ้า

GENERAL NOTES:
 THIS DRAWING IS THE PROPERTY OF ONE OF ITS AFFILIATES IT IS SOLD SUBJECT TO RETURN UPON DEMAND AND IS NOT TO BE USED EXCEPT IN CONNECTION WITH THE PROJECT FOR WHICH IT IS INTENDED.
 แต่ลิขสิทธิ์เป็นของ บริษัท และจะคืนให้เมื่อโครงการนี้ดำเนินต่อไปไม่ได้แล้ว

Date	Description	Sheet title
Plot Date: -	Drawing No. Total Sheet	
Drawn by: -		

ผู้ตรวจการ	เจ้าของโครงการ	สขย.นิก	วิศวกรควบคุมการก่อสร้าง
วิจิตรพงษ์ สัทธยาวิทย์ BCPA รือสอท	บริษัท ทรี แอนด์ เอิร์ธ พร็อพเพอร์ตี้ จำกัด	เจนศักดิ์ ลีนจุงเจริญ ส.ศอ.2613	สุวิทย์ วงศ์วิวัฒน์ กส.สบ.สก.3072
ผู้จัดทำโครงการ	คำตันระชฎา อ่วมมืองนิตย์ จิงหวัดนิตย์	วิศวกรโครงสร้าง	วิศวกรไฟฟ้า
คำตันระชฎา อ่วมมืองนิตย์ จิงหวัดนิตย์		เจตวุฒิ เจริญตรี สอ.6764	จำนวน คำตัน 2561149

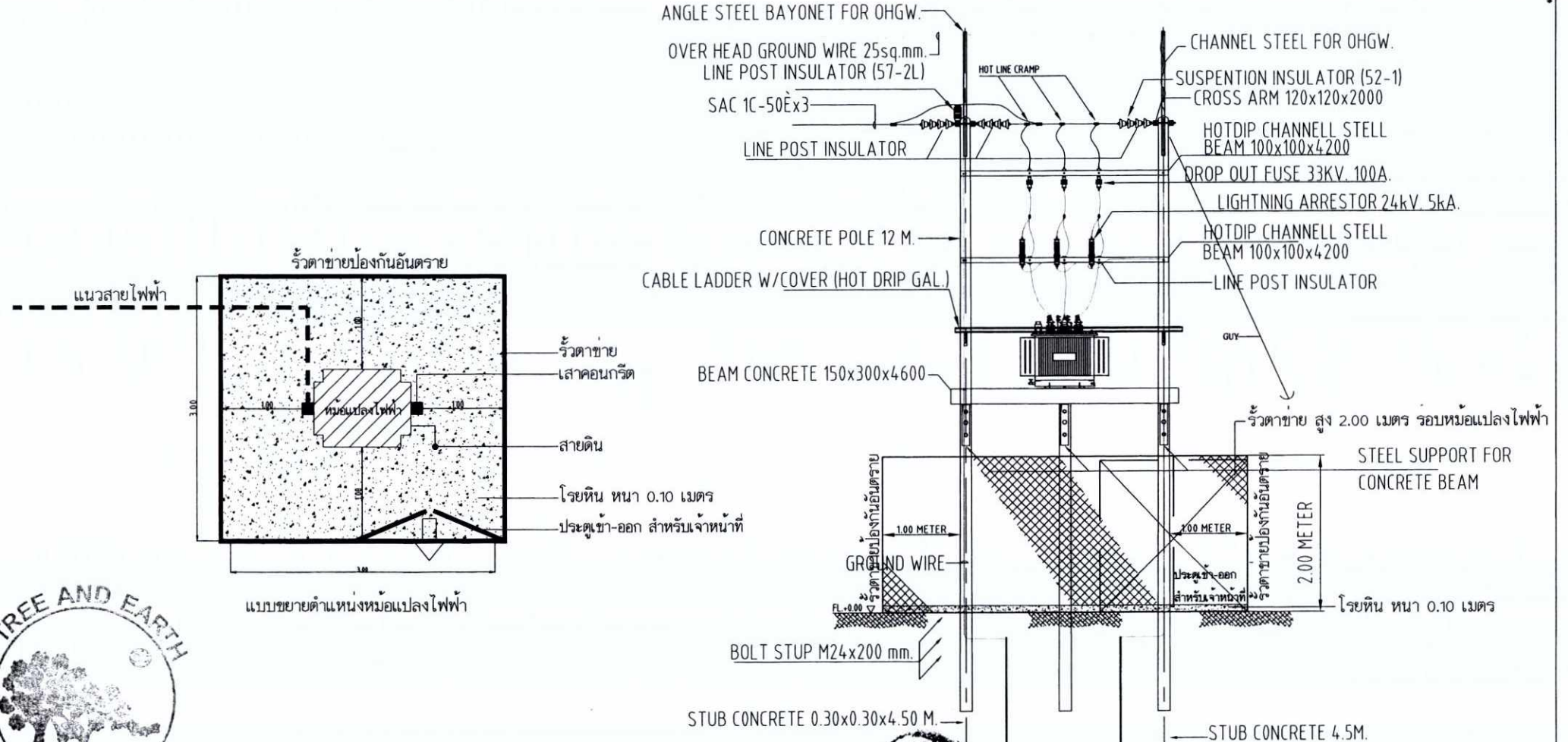

ลงชื่อ (Signature)
 (นายคุณากร ยอแสงรัตน์ และ นายประเสริฐ เทพละออง)
 กรรมการผู้อำนวยการลงนาม บริษัท ทรี แอนด์ เอิร์ธ พร็อพเพอร์ตี้ จำกัด
 สิงหาคม 2562

ลงชื่อ (Signature)
 (นายจกนภรัตน์ สืบสิน)
 บุคคลธรรมดาผู้มีสิทธิจัดทำรายงาน บริษัท เจค คอนซัลแตนท์ จำกัด
 สิงหาคม 2562
วิศวกร (Signature)
วิศวกรควบคุม (Signature)
วิศวกรตรวจสอบ (Signature)
 หมอดึงแปลงขนาด 630 kVA.
ENGINEER CONSULTANT CO 33KV, 400/230 V.

รูปที่ 29 แบบขยายหม้อแปลงไฟฟ้า

GENERAL NOTES:		วิศวกร	เจ้าขอโครงการ	สมาชิก	วิศวกรควบคุม/วิศวกรตรวจสอบ	Date	Description	Sheet title
THE DRAWING IS THE PROPERTY OF	DO NOT SCALE DRAWING.	นายคุณากร ยอแสงรัตน์	บริษัท ทรี แอนด์ เอิร์ธ พร็อพเพอร์ตี้ จำกัด	นายดิเรก ธีระจัญญ์ 2.10.26	นายวิวัฒน์ พงศกมล 25.10.26			
USE OF THIS DRAWING IS LIMITED	USE PRINTED DIMENSIONS ONLY.	นายประเสริฐ เทพละออง	บริษัท เจค คอนซัลแตนท์ จำกัด					
EXCEPT TO RECTIFY ANY CLERICAL	AND OMISSIONS FOUND IN THIS	นายประเสริฐ เทพละออง	บริษัท เจค คอนซัลแตนท์ จำกัด					
OR TO BE USED AS PART OF A	DRAWING FOR THE PROJECT FOR	นายดิเรก ธีระจัญญ์	บริษัท เจค คอนซัลแตนท์ จำกัด					
WHICH IT IS INTENDED.	WHICH IS ISSUED.	นายวิวัฒน์ พงศกมล	บริษัท เจค คอนซัลแตนท์ จำกัด					
FOR ANY OTHER PROJECTS.	WITHOUT THE WRITTEN PERMISSION							

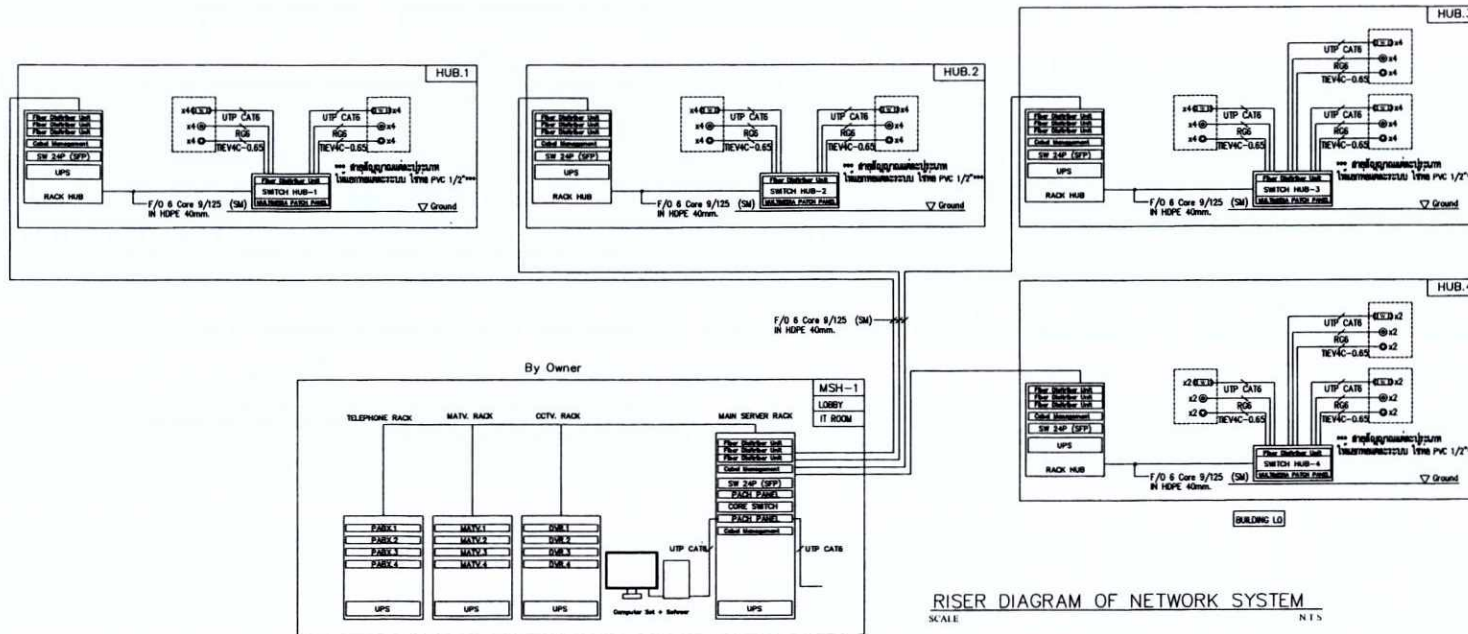

RISER DIAGRAM OF NETWORK SYSTEM
SCALE: N 1:5

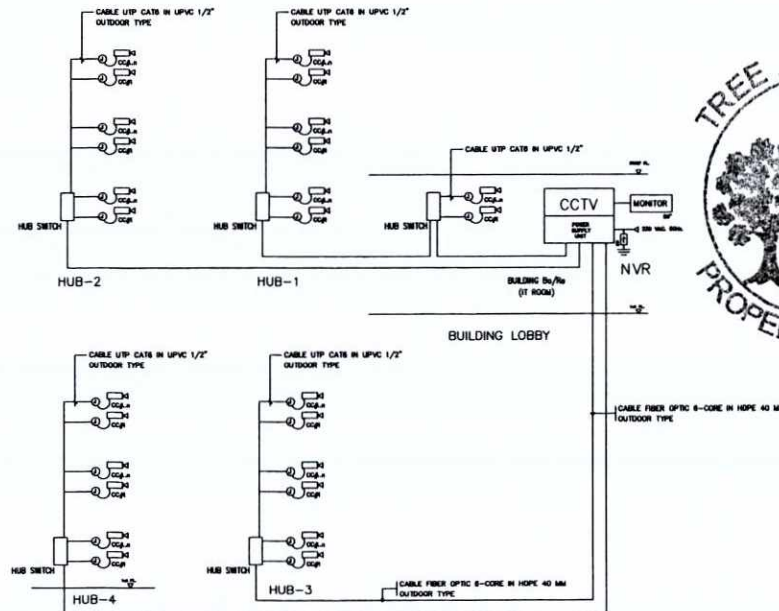

CCTV SYSTEM RISER DIAGRAM
NTS



(นายคุณากร ออมสงขลัม และ นายประเสริฐ เทพทะทอง)
กรรมการผู้อำนวยการฝ่ายงาน บริษัท ทรี แอนด์ เอิร์ธ พร็อพเพอร์ตี้ จำกัด
สิงหาคม 2562

ลงชื่อ.....
(นายเจนนรงค์ สีนสน)
บุคคลธรรมดาผู้มีสิทธิจัดทำรายงาน บริษัท เจต คอนซัลแตนท์ จำกัด
สิงหาคม 2562

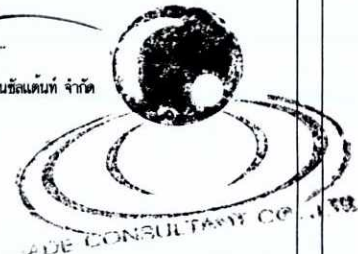

GENERAL NOTES
THIS DRAWING IS THE PROPERTY OF THE ARCHITECT OR ENGINEER. IT IS NOT TO BE USED FOR ANY OTHER PROJECT WITHOUT THE WRITTEN PERMISSION OF THE ARCHITECT OR ENGINEER.

โครงการ	เจ้าของโครงการ	สถาปนิก	วิศวกรควบคุม/ควบคุมงาน
โครงการ อาคาร 3 ชั้น	บริษัท ทรี แอนด์ เอิร์ธ พร็อพเพอร์ตี้ จำกัด	นายเจนนรงค์ สีนสน	นายคุณากร ออมสงขลัม
ตำแหน่งงาน	ตำแหน่งงาน	ตำแหน่งงาน	ตำแหน่งงาน
สถาปนิก	วิศวกรควบคุม/ควบคุมงาน	วิศวกรควบคุม/ควบคุมงาน	วิศวกรควบคุม/ควบคุมงาน

Date	Description	Sheet title

Plot Date: - Drawing No. Total Sheet

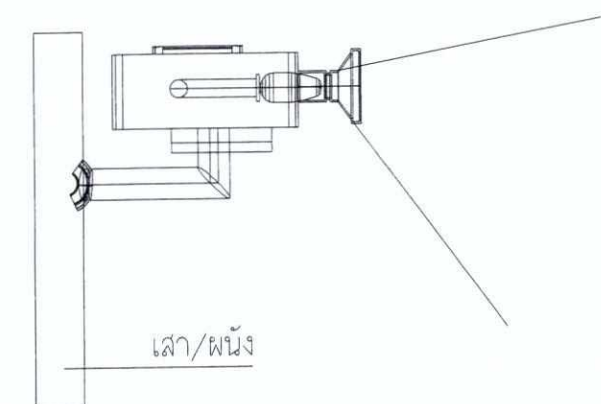
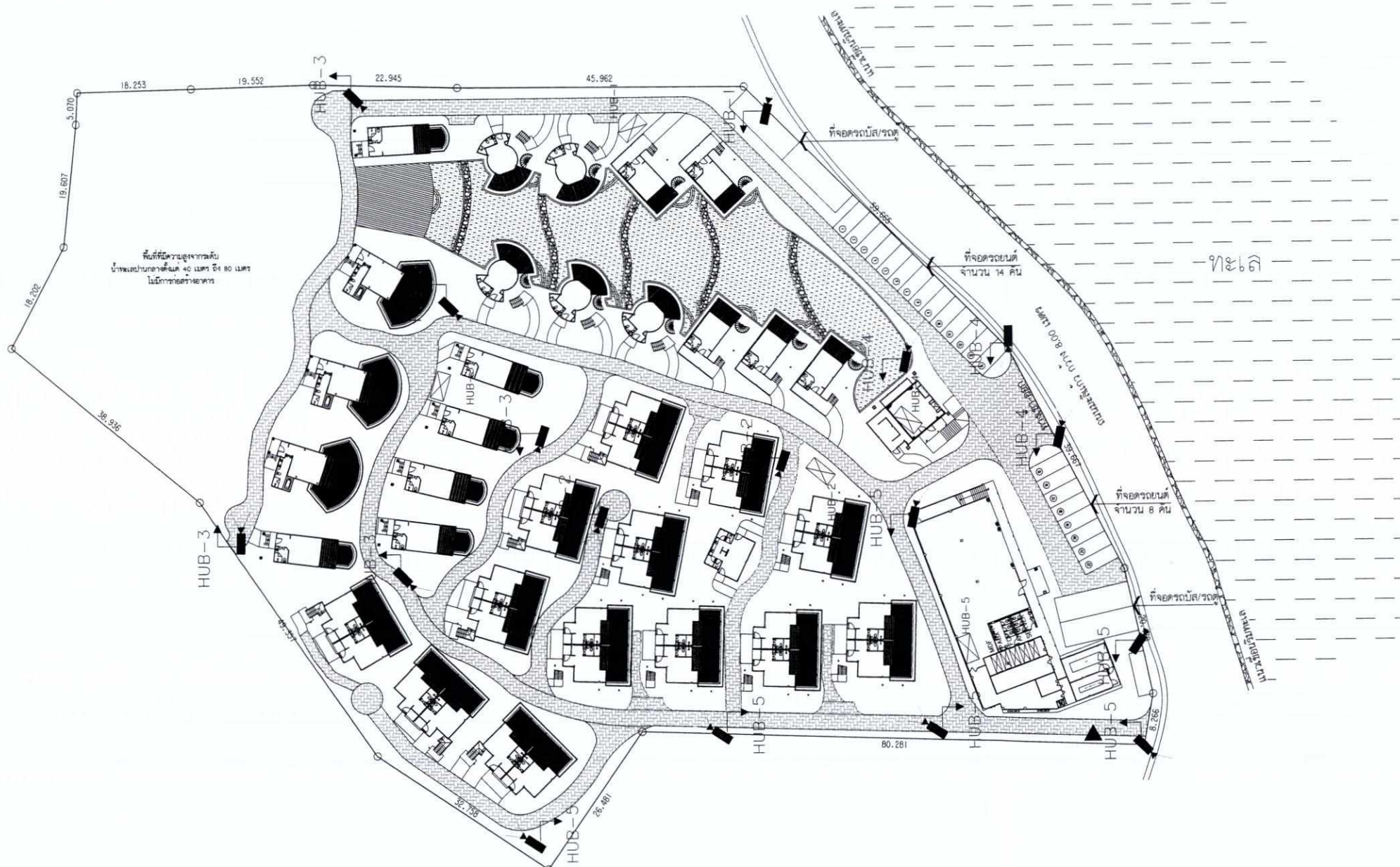

แบบขยายกล้อง CCTV ติดผนัง

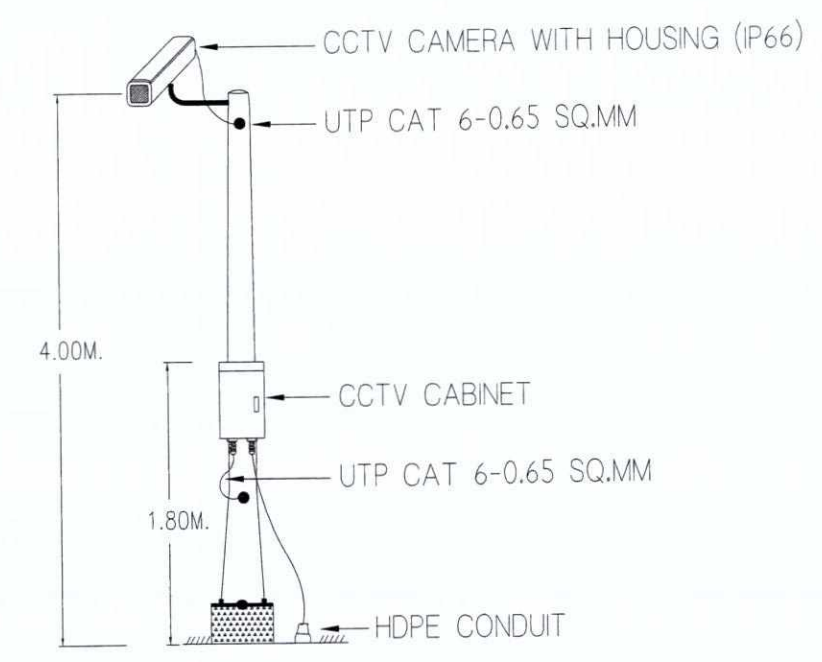

การติดตั้ง CCTV ภายนอกอาคาร



ลงชื่อ...
(นายคุณากร ยอแสงรัตน์ และ นายประเสริฐ เทพละออง)
กรรมการผู้มีอำนาจลงนาม บริษัท ทรี แอนด์ เอิร์ธ พร็อพเพอร์ตี้ จำกัด
สิงหาคม 2562

ลงชื่อ...
(นายเจนณรงค์ สิ้นสน)
บุคคลธรรมดาผู้มีสิทธิจัดทำรายงาน บริษัท เจต คอนซัลแตนท์ จำกัด
สิงหาคม 2562

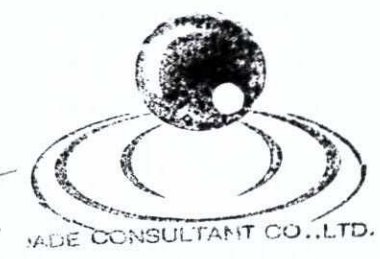

<p>GENERAL NOTES: THIS DRAWING IS THE PROPERTY OF ONE OF ITS APPLICANTS IT IS ISSUED SUBJECT TO RETURN UPON DEMAND AND IS NOT TO BE USED IN CONNECTION WITH THE PROJECT FOR WHICH IT IS INTENDED. แต่เมื่อใดก็ตามที่ผู้รับใช้หรือผู้รับจ้างทำผิดไปใช้โดยไม่ได้รับอนุญาต</p>		<p>โครงการ: _____ เจ้าของโครงการ: _____ บริษัท ทรี แอนด์ เอิร์ธ พร็อพเพอร์ตี้ จำกัด ตำแหน่งโครงการ: ตำบลศรีษะเกษ อำเภอเมืองบุรีรัมย์ จังหวัดบุรีรัมย์ ตำบลศรีษะเกษ อำเภอเมืองบุรีรัมย์ จังหวัดบุรีรัมย์</p>	<p>สถานที่: _____ เลขที่ที่ดิน: สิบสองเจริญ ๓-๓๐.2๕13 (S.D.) วิศวกรโครงการ: _____ เฉลิมวุฒิ เจริญศรี สม.6764</p>	<p>วิศวกรรับมอบ/วิศวกรเครื่องกล: _____ ศูนย์ฯ วนวัฒนวิจัย ๓๐๓๖๓๖๖๖ วิศวกรไฟฟ้า: _____ จำนวน ค่าจ้าง ๖๗๖,๗๔๙</p>	<table border="1"> <tr> <th>Date</th> <th>Description</th> <th>Sheet title</th> </tr> <tr> <td> </td> <td> </td> <td> </td> </tr> <tr> <td> </td> <td> </td> <td> </td> </tr> <tr> <td> </td> <td> </td> <td> </td> </tr> </table>	Date	Description	Sheet title									
Date	Description	Sheet title															
<p>Plot Date: - Drawn by: -</p>		<p>Drawing No. Total Sheet</p>	<p>-</p>														

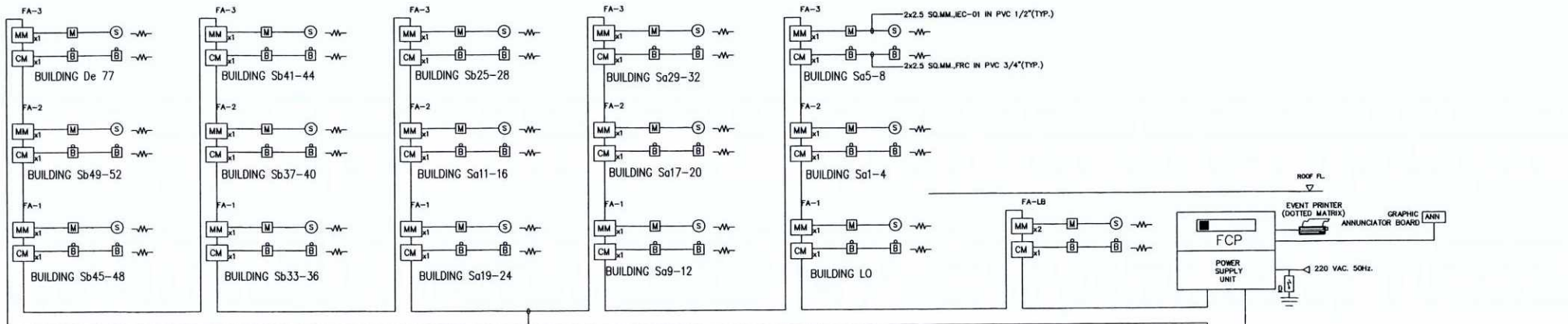

TWISTED PAIRS SHIELDED 14 AWG.(LOOP) IN HDPE 40MM.
FIRE RESISTANCECABLE. (FRC) 2X2.5 SQ.MM. IN HDPE 40

BUILDING BA/RE (IT ROOM)

BUILDING LOBBY

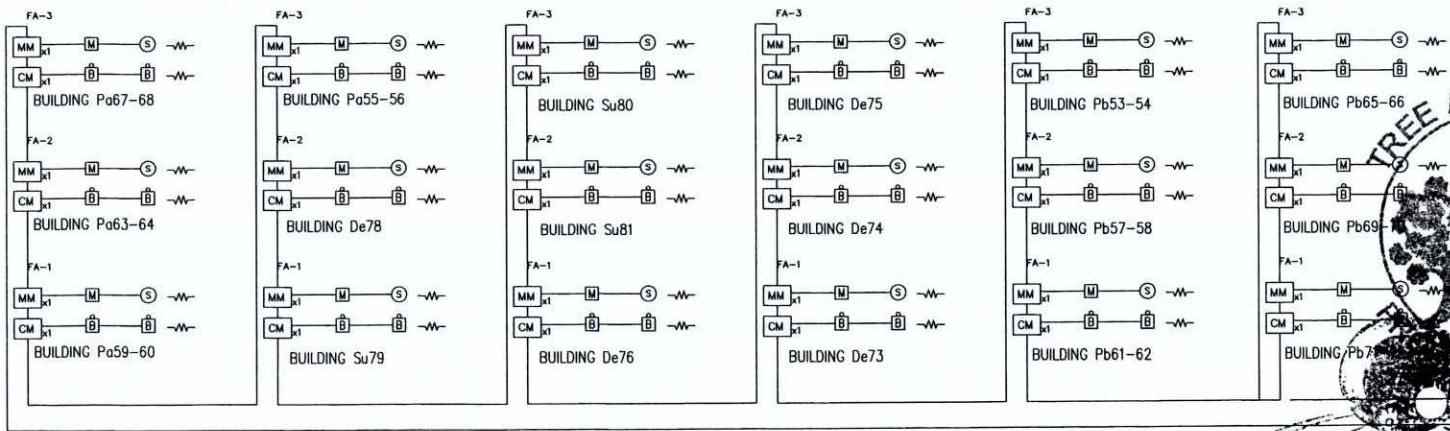

TWISTED PAIRS SHIELDED 14 AWG.(LOOP) IN HDPE 40MM.
FIRE RESISTANCECABLE. (FRC) 2X2.5 SQ.MM. IN HDPE 40

TWISTED PAIRS SHIELDED 14 AWG.(LOOP) IN HDPE 40MM.

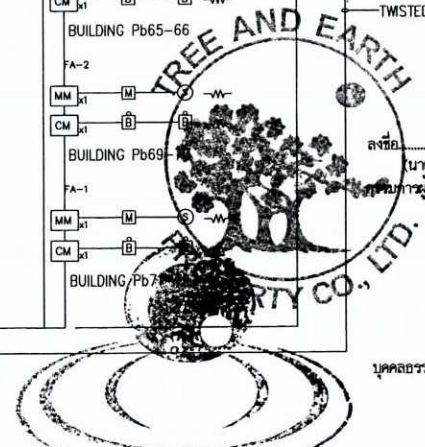

ลงชื่อ: _____
(นายคุณากร ยอนเสงรัตน์ และ นายประเสริฐ เทพละออง)
ผู้อำนวยการฝ่ายอาคารพาณิชย์ บริษัท ทรี แอนด์ เอิร์ธ พร็อพเพอร์ตี้ จำกัด
สิงหาคม 2562

ลงชื่อ: _____
(นายเจนนรงค์ สีนสน)
บุคคลธรรมดาผู้มีสิทธิจัดทำรายงาน บริษัท เจต คอมมิตีแอนด์ จำกัด
สิงหาคม 2562

รูปที่ 32 โดยคณะกรรมการแห่งเหตุเพลิงไหม้

GENERAL NOTES: THE DRAWING IS THE PROPERTY OF ONE OF ITS EMPLOYERS. IT IS HEREBY SUBJECT TO RETURN UPON DEMAND AND IS NOT TO BE USED REPRODUCED OR COPIED IN ANY MANNER WITHOUT THE WRITTEN PERMISSION OF THE CONSULTANT.	DO NOT SCALE DRAWING. USE DIMENSIONS SHOWN ONLY. มิใช่ใช้ขนาดในการวัด ใช้ขนาดที่ปรากฏเท่านั้น	โครงการ _____	เจ้าของโครงการ _____	สถาปนิก _____	วิศวกรควบคุม/วิศวกรที่ปรึกษา _____	Date _____	Description _____	Sheet title _____
		ผู้ตรวจการ _____	บริษัท ทรี แอนด์ เอิร์ธ พร็อพเพอร์ตี้ จำกัด	บริษัท _____	วันที่ _____	วันที่ _____	Plot Date _____	Drawing No. _____
		ผู้ตรวจการ _____	สำนักงาน _____	วิศวกรควบคุม _____	วิศวกรที่ปรึกษา _____	Drawn by _____		

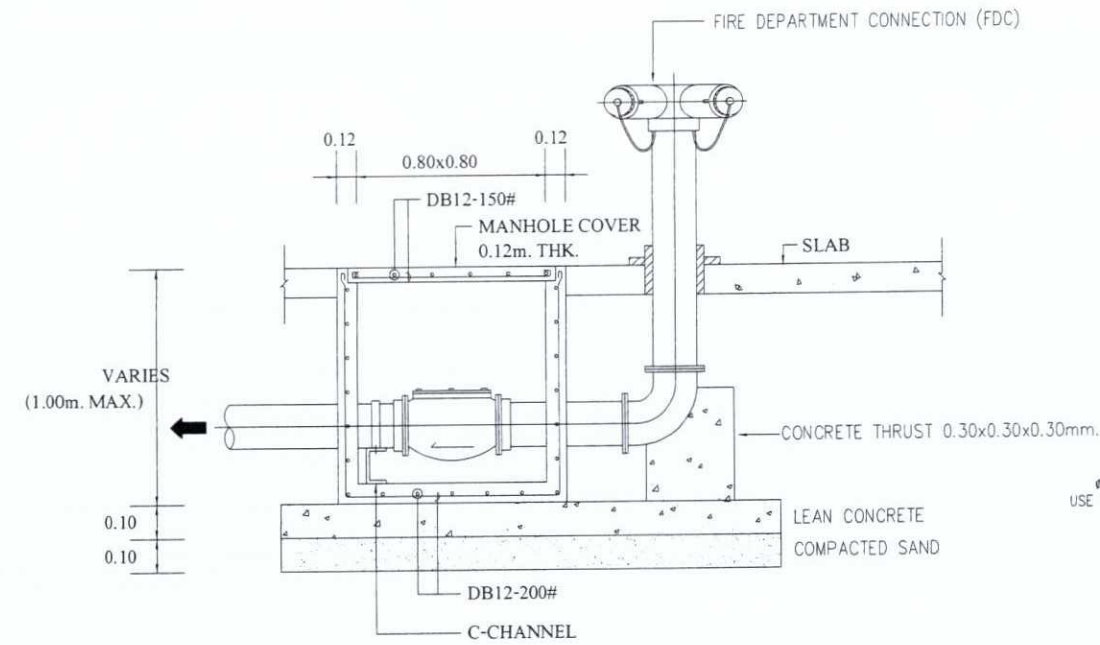

FIRE DEPARTMENT CONNECTION

FIRE HOSE CABINET DETAIL (FOR INDOOR INSTALLATION)

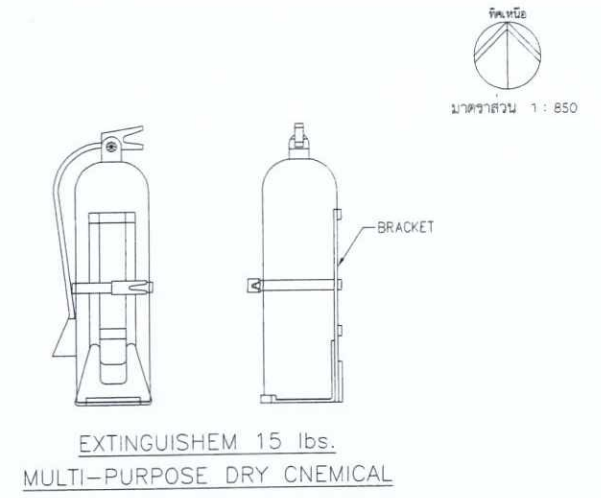
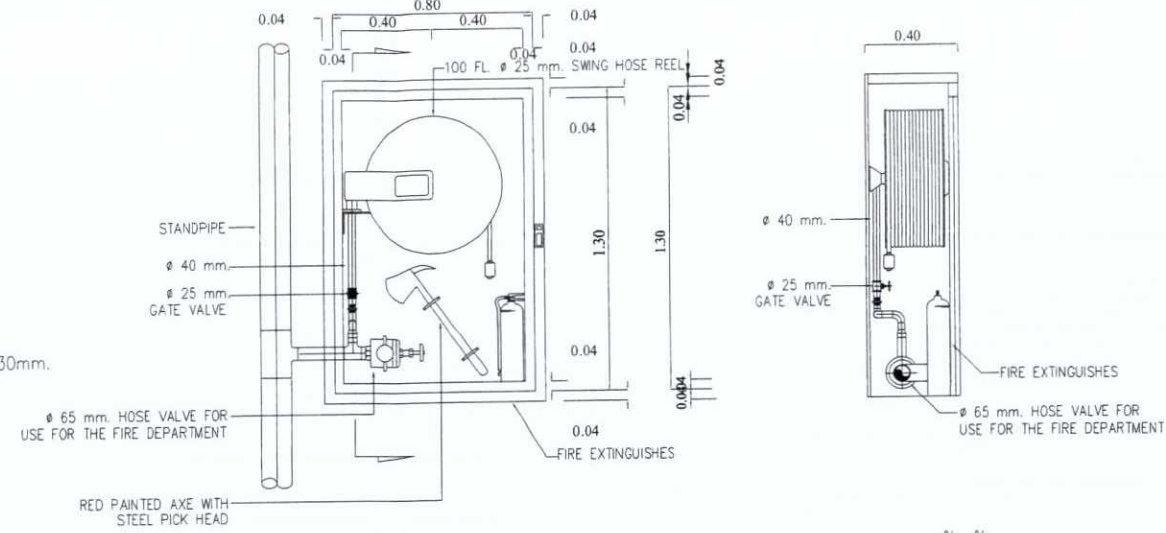

EXTINGUISHER 15 lbs. MULTI-PURPOSE DRY CHEMICAL

แบบขยายการติดตั้ง FHC

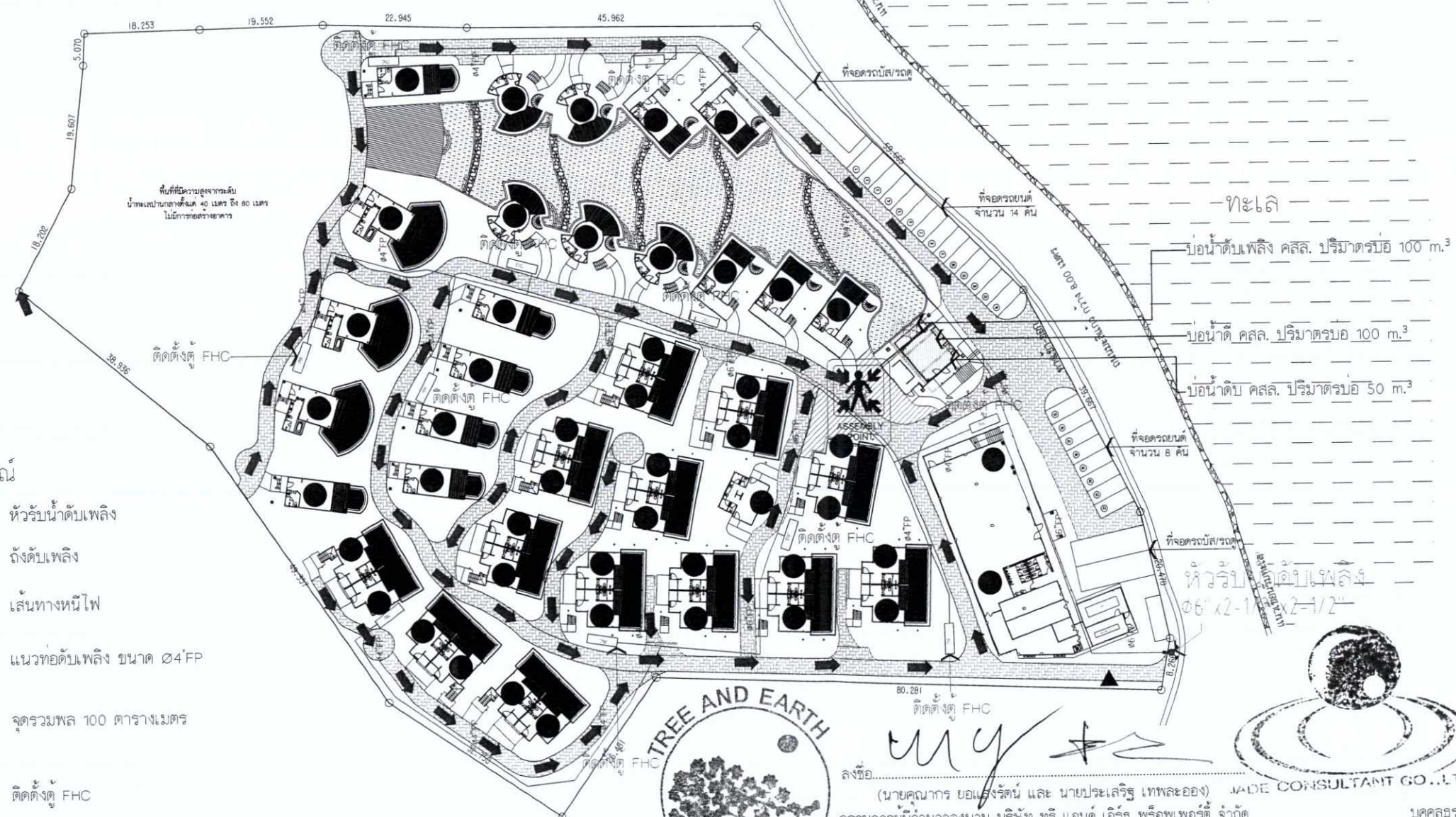

สัญลักษณ์

- หัวรับน้ำดับเพลิง
- ถังดับเพลิง
- ← เส้นทางหนีไฟ
- แนวท่อดับเพลิง ขนาด ๑4"FP
- จุดรวมพล 100 ตารางเมตร
- ติดตั้ง FHC

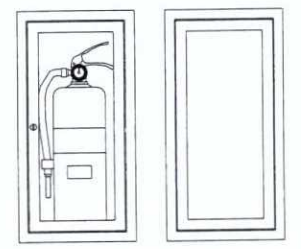

With wall cabinet (where specified)

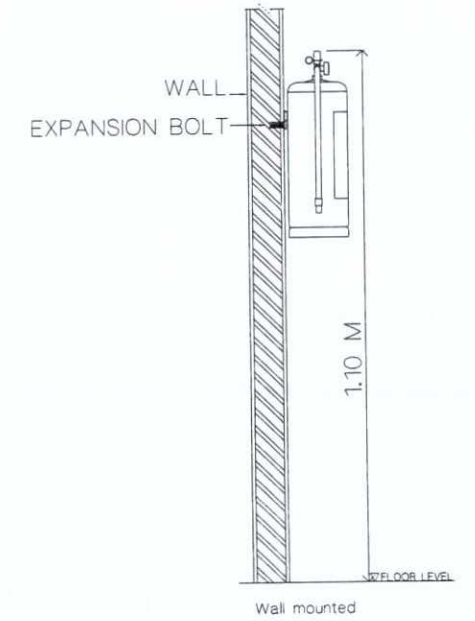

FIRE EXTINGUISHER CABINET



ลายมือชื่อ (นายคุณากร ยอแสงรัตน์ และ นายประเสริฐ เทพละยอง) JADE CONSULTANT CO., LTD.
 กรรมการผู้มีอำนาจลงนาม บริษัท ทรี แอนด์ เอิร์ธ พร็อพเพอร์ตี้ จำกัด
 สิงหาคม 2562

ลายมือชื่อ (นายเจนณรงค์ สันสน) บริษัท เจต คอนสตรัคชั่น จำกัด
 บุคคลธรรมดาผู้มีสิทธิจัดทำรายงาน บริษัท เจต คอนสตรัคชั่น จำกัด
 สิงหาคม 2562

Date	Description	Sheet title

Plot Date: -	Drawing No. Total Sheet
Drawn by: -	-

ป้ายแจ้งการก่อสร้าง

การก่อสร้างอาคารชนิด.....จำนวน.....อาคาร
 เพื่อใช้เป็น.....ใบอนุญาตเลขที่.....ลงวันที่
 กำหนดแล้วเสร็จในวันที่.....เจ้าของอาคาร.....
 ผู้ดำเนินการ..... เบอร์โทรศัพท์.....
 ผู้ควบคุมงาน.....เลขทะเบียน ก.ว.....เบอร์โทรศัพท์.....
 ผู้ควบคุมงาน.....เลขทะเบียน ก.ส.....เบอร์โทรศัพท์.....

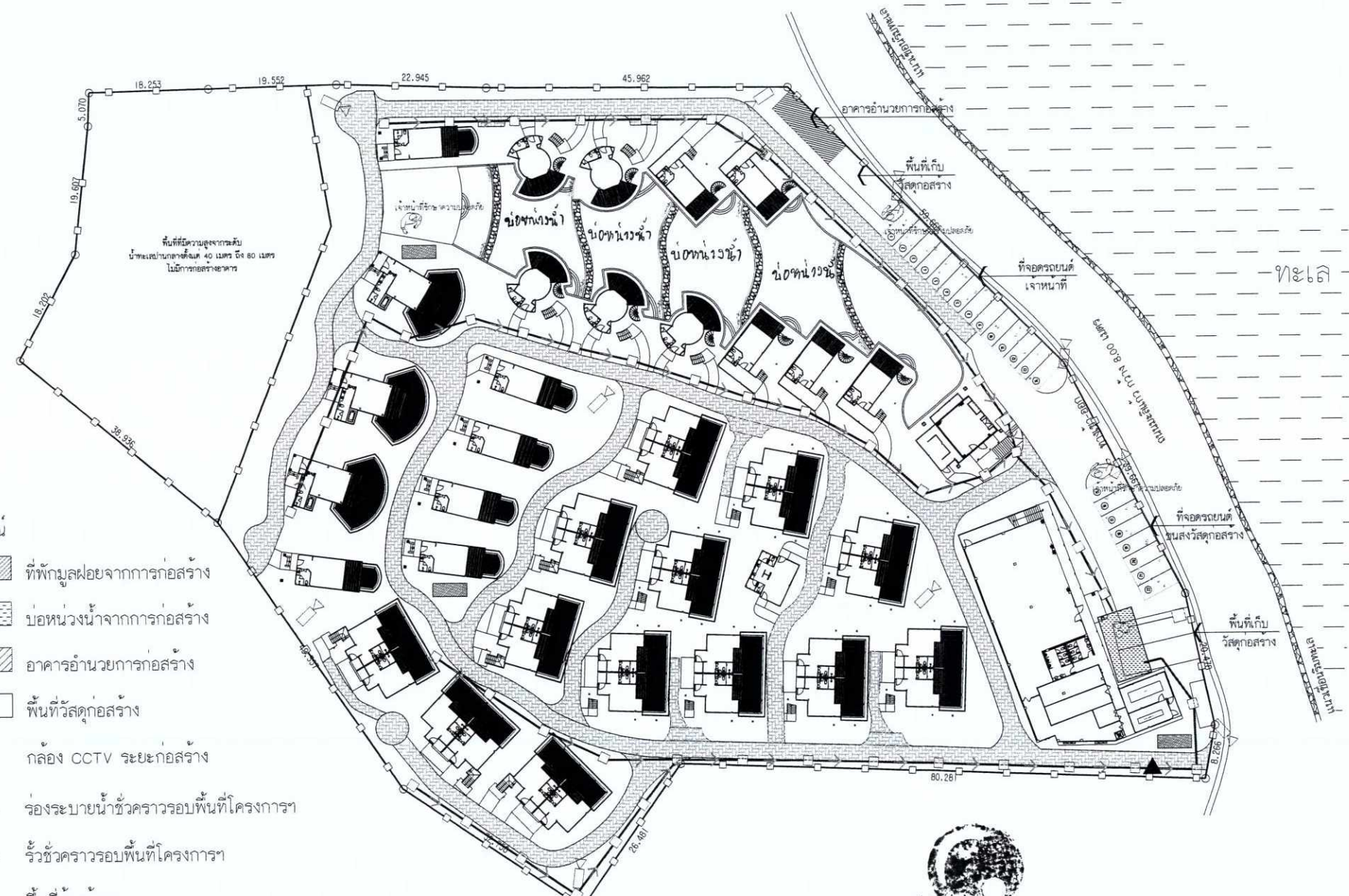

- สัญลักษณ์**
- พื้นที่ถมที่จากอาคารก่อสร้าง
 - บ่อหนองน้ำจากการก่อสร้าง
 - อาคารอำนวยการก่อสร้าง
 - พื้นที่วัสดุก่อสร้าง
 - กล้อง CCTV ระยะก่อสร้าง
 - ร่องระบายน้ำชั่วคราวรอบพื้นที่โครงการ
 - รั้วชั่วคราวรอบพื้นที่โครงการ
 - พื้นที่ล้างล้อรถ
 - บ่อคักตะกอนชั่วคราว
 - กำแพงกันดิน

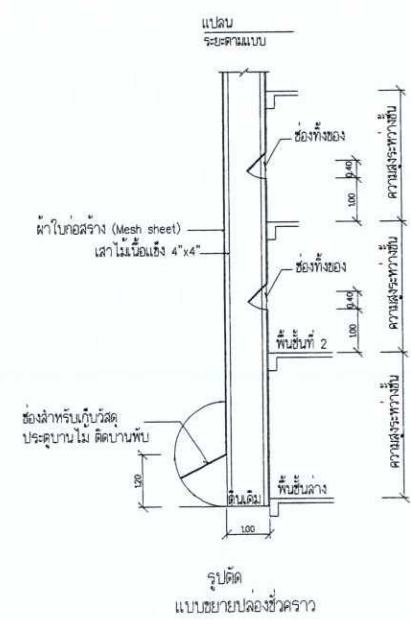
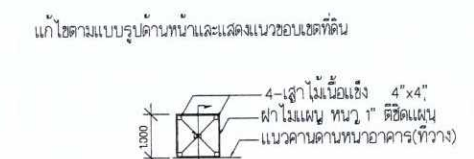
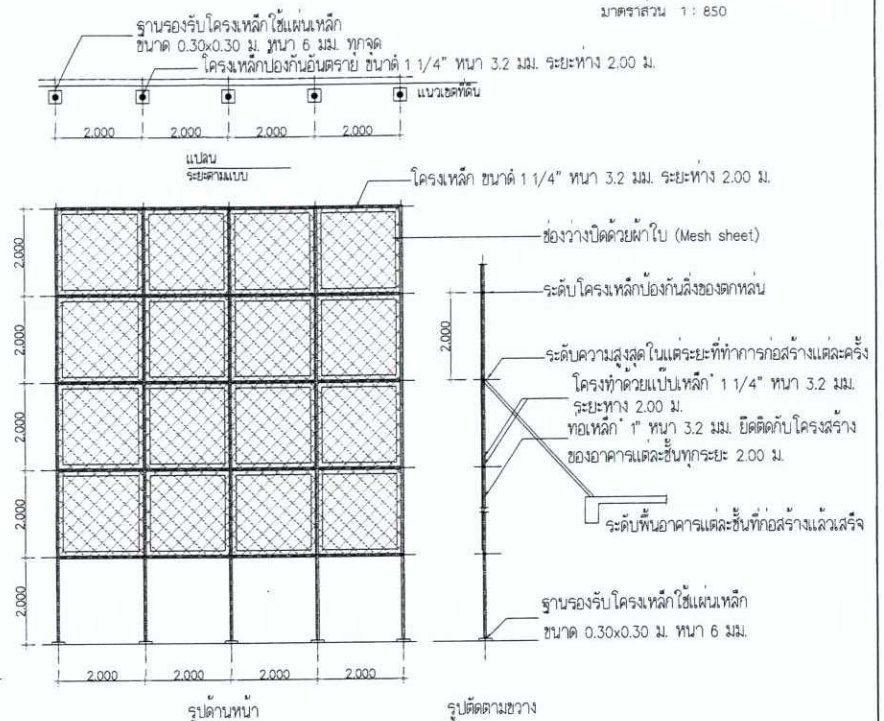

แบบขยายแนวป้องกันอันตรายในการก่อสร้างอาคาร
 ติดตั้งรอบอาคารแต่ละอาคารในระยะก่อสร้าง



นางคุณากร ยอแสงรัตน์ และ นายประเสริฐ เทพพะออง
 กรรมการผู้มีอำนาจลงนาม บริษัท ทรี แอนด์ เอิร์ธ พร็อพเพอร์ตี้ จำกัด
 สิงหาคม 2562



นางเจนณรงค์ สันสน
 บุคคลธรรมดาผู้มีสิทธิจัดทำรายงาน บริษัท เจต คอนซัลแตนท์ จำกัด
 สิงหาคม 2562

หมายเหตุ : มาตรการด้านสิ่งแวดล้อมสามารถ
 เปลี่ยนแปลงได้ตามความเห็นวิศวกรควบคุมงาน

GENERAL NOTES:		โครงการ	เจ้าของโครงการ	สถาปนิก	วิศวกรควบคุมอาคาร	Date	Description	Sheet title	
THIS DRAWING IS THE PROPERTY OF ONE OF ITS AFFILIATES IS ISSUED SUBJECT TO RETURN UPON DEMAND AND IS NOT TO BE USED EXCEPT IN CONNECTION WITH THE PROJECT FOR WHICH IT IS INTENDED. แม้แต่เมื่อคืนหรือใช้เพื่อวัตถุประสงค์อื่นโดยไม่ได้รับอนุญาต		โครงการ สุทธิวัฒนา อควา วิลล่า	บริษัท ทรี แอนด์ เอิร์ธ พร็อพเพอร์ตี้ จำกัด	เจนณรงค์ สันสน 8-80-2613	วิศวกรควบคุมอาคาร	สุวิทย์ วชิรวัฒน์ 808-808-3274			Plot Date: -
DO NOT SCALE DRAWING. USE FIGURED DIMENSION ONLY. ห้ามขยายหรือย่อแบบโดยไม่ได้รับอนุญาตจากผู้ออกแบบ		พื้นที่โครงการ	ตำบลสุภา อําเภอเมืองภูเก็ต จังหวัดภูเก็ต	วิศวกรโครงสร้าง	วิศวกรไฟฟ้า			Drawing No.	
		ตำบลสุภา อําเภอเมืองภูเก็ต จังหวัดภูเก็ต		เจนณรงค์ สันสน 808-808-3274	จำนวน ๓๓๘๖ ๖๗๖.๑๔๙			Total Sheet	

รั้วรอบบ้านพักคนงาน

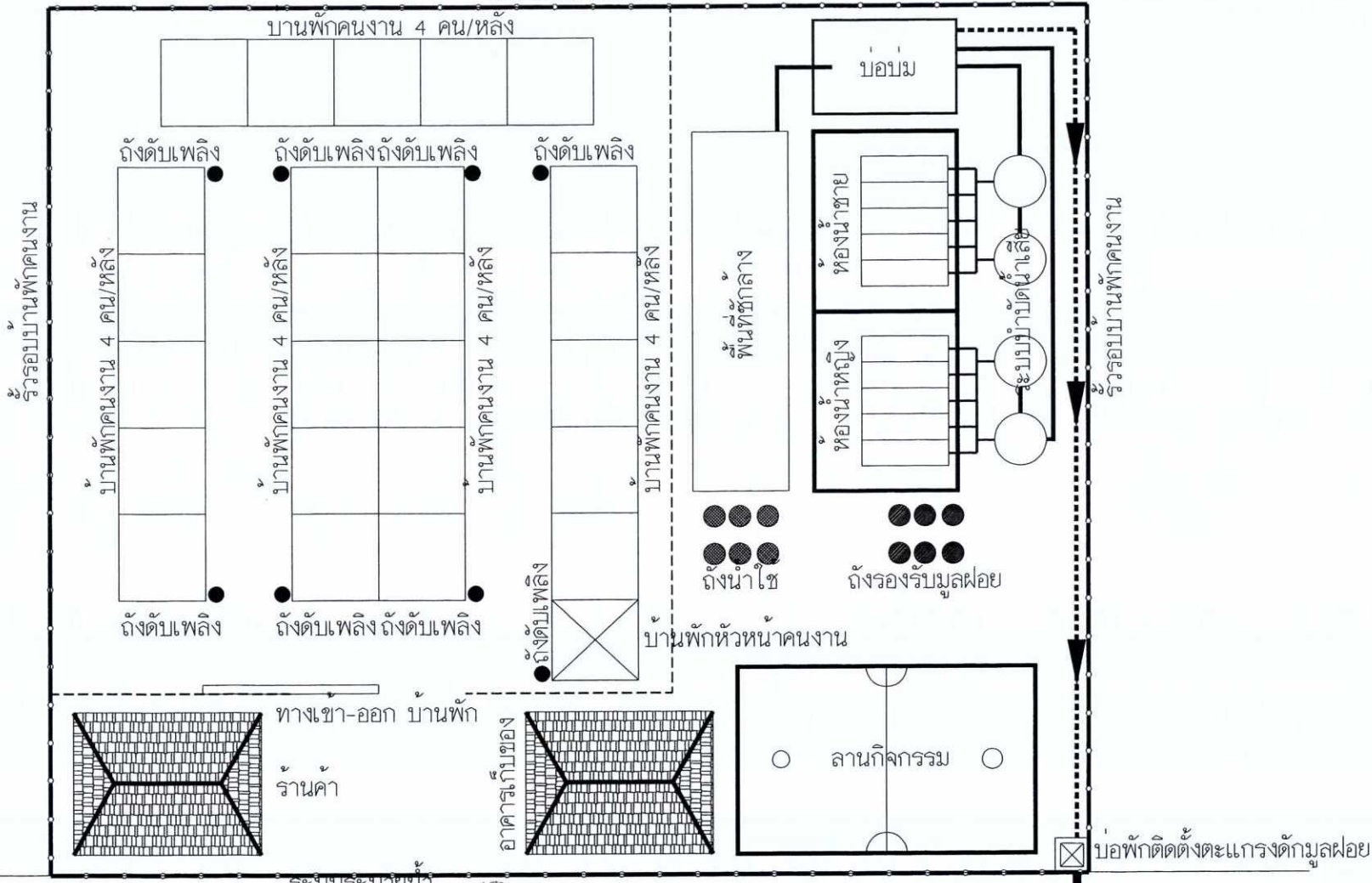

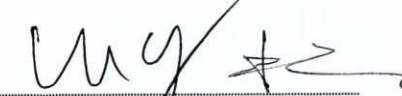
ลงชื่อ: 
 (นายคุณากร ขอนแสงรัตน์ และ นายประเสริฐ เทพละออง)
 กรรมการผู้จัดการฝ่ายงาน บริษัท ตรี แอนด์ เอเชี่ยน พร็อพเพอร์ตี้ จำกัด
 สิงหาคม 2562

ลงชื่อ: 
 (นายเจนณรงค์ สิ้นสน)
 บุคลากรควบคุมสิทธิจัดทำรายงาน บริษัท เจส คอนซัลแตนท์ จำกัด
 สิงหาคม 2562

GENERAL NOTES		โครงการ	เจ้าของโครงการ	สถาปนิก	วิศวกรรับแปลน/วิศวกรเขียน	Date	Description	Sheet title
THE DRAWING IS THE PROPERTY OF ONE OF ITS AFFILIATES & SHALL BE SUBJECT TO RETURN UPON DEMAND AND IS NOT TO BE USED OR REPRODUCED IN CONNECTION WITH THE PROJECT FOR WHICH IT IS PREPARED.		บ้านพักคนงาน บ้านพักคนงาน 4 คน/หลัง	บริษัท ตรี แอนด์ เอเชี่ยน พร็อพเพอร์ตี้ จำกัด สำนักวิชา วิศวกรรมโยธา จุฬาลงกรณ์มหาวิทยาลัย	บริษัท ตรี แอนด์ เอเชี่ยน พร็อพเพอร์ตี้ จำกัด สำนักวิชา วิศวกรรมโยธา จุฬาลงกรณ์มหาวิทยาลัย	เคนศักดิ์ สิมบุญขวัญ 8-802619 วิศวกรโยธา เฉลิมวุฒิ เจริญศรี 802764	ศรัณย์ วรวิวัฒน์ 802620276 วิศวกรโยธา จำนวน 1 ครั้ง 28/11/19		
DO NOT SCALE DRAWING ห้ามใช้แบบร่าง ห้ามแก้ไขแบบร่าง								Plot Date: - Drawing No. Total Sheet



มาตราส่วน 1: 850

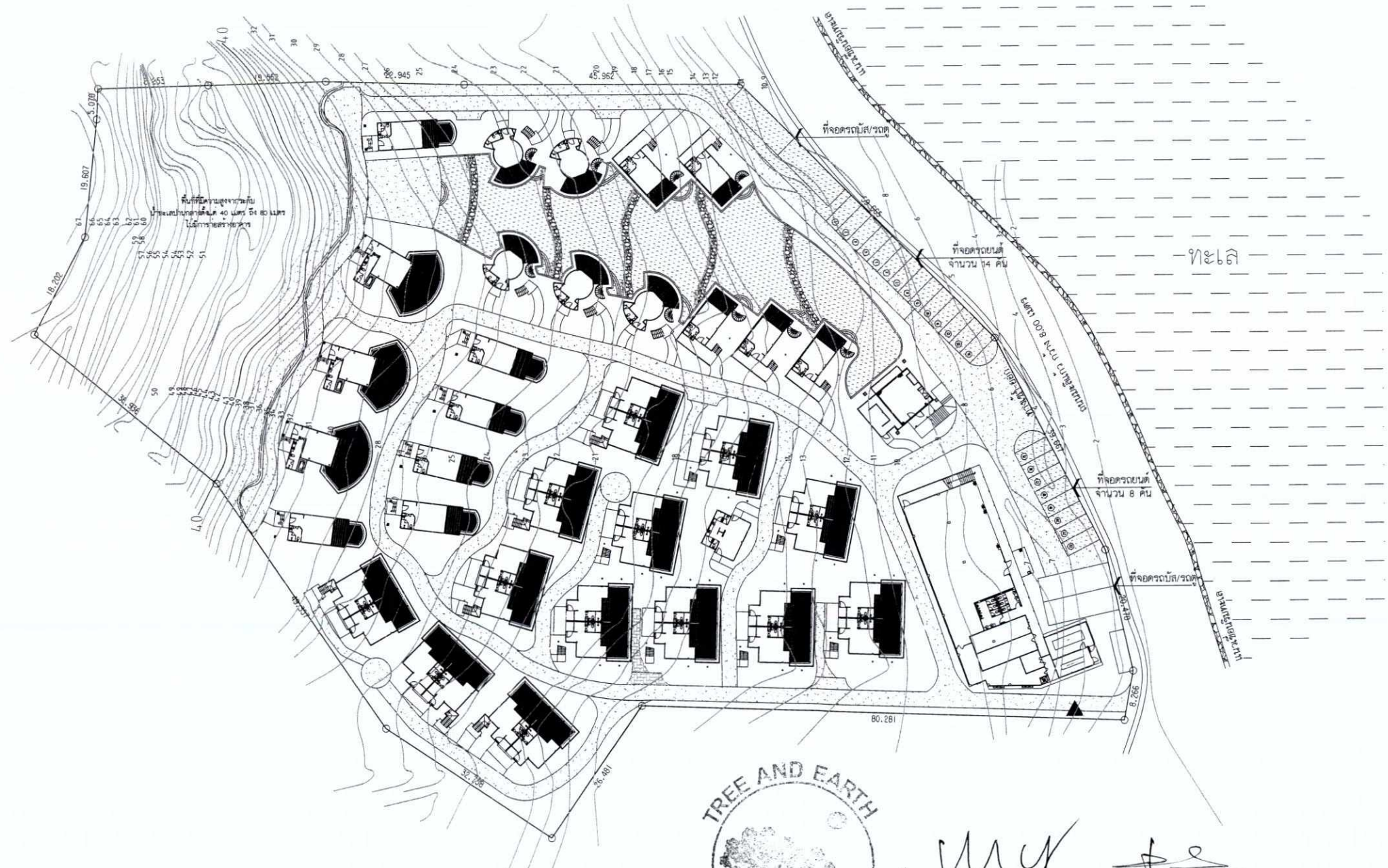

สัญลักษณ์

- พื้นที่ขุดดิน 5,856.70 ลูกบาศก์เมตร
- พื้นที่ถมดิน 5,856.70 ลูกบาศก์เมตร
- กำแพงกันดิน (คูรูปที่ 37)

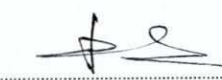

ลงชื่อ  และ 
 (นายจongsakorn ยอแสงรัตน์ และ นายประเสริฐ เทพละยอง)
 กรรมการผู้มีอำนาจลงนาม บริษัท ทรี แอนด์ เอิร์ธ พร็อพเพอร์ตี้ จำกัด
 สิงหาคม 2562

ลงชื่อ  
 (นายเจนนรงค์ ลีนสิน) A.E.C CONSULTANT CO., LTD.
 บุคคลธรรมดาผู้มีสิทธิจัดทำรายงาน บริษัท เจต คอนซัลแตนท์ จำกัด
 สิงหาคม 2562

รูปที่ 36 ผังพื้นที่ขุดดินถมดินของโครงการ

GENERAL NOTES:		DO NOT SCALE DRAWING. USE FIGURED DIMENSION ONLY.		โครงการ		Date		Description		Sheet title	
THE DRAWING IS THE PROPERTY OF ONE OF ITS AFFILIATES & IS ISSUED SUBJECT TO RETURN UPON DEMAND AND IS NOT TO BE USED EXCEPT IN CONNECTION WITH THE PROJECT FOR WHICH IT IS INTENDED. AND IT IS THE PROPERTY OF THE COMPANY AND NOT TO BE REPRODUCED OR COPIED WITHOUT THE WRITTEN PERMISSION OF THE COMPANY.		โครงการ		เจ้าของโครงการ		สถาปนิก		วิศวกรโยธา/วิศวกรเครื่องจักร		Plot Date: -	
		โครงการ สุทธิทรัพย์ อควา วิลล่า		บริษัท ทรี แอนด์ เอิร์ธ พร็อพเพอร์ตี้ จำกัด		เตรียมคำติ สืบบุญขวัญ ส.ศอ.2613		ศูนย์ วนวัฒนวิทยา อควาวิลล่า		Drawing No.	
		ที่ตั้งโครงการ		ตำบลศรีราชา อำเภอเมืองชลบุรี จังหวัดชลบุรี		วิศวกรโยธา		วิศวกรไฟฟ้า		Total Sheet	
		ตำบลศรีราชา อำเภอเมืองชลบุรี จังหวัดชลบุรี				เจนวิทย์ เจริญศรี สอ.6764		จำนวน คำสั่ง 2/11/62		-	

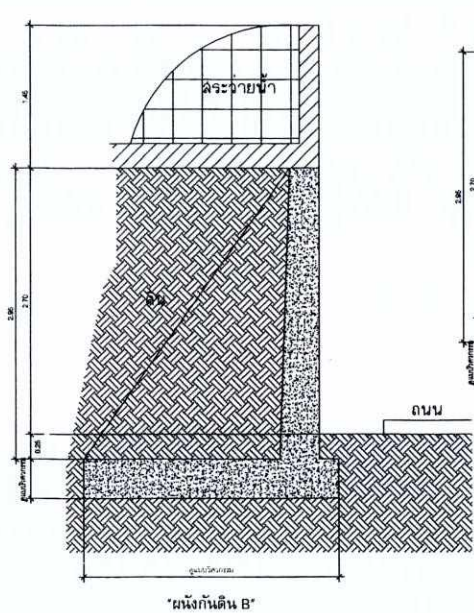

"มุ้งกันดิน B"

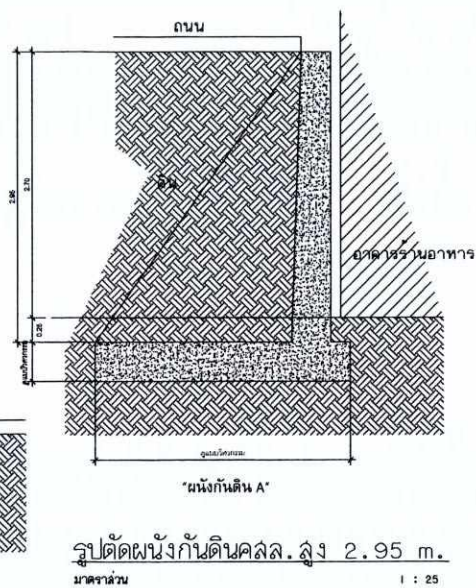

รูปตัดผนังกันดินคสล. สูง 2.95 m.
ขนาดถ้วน 1 : 25

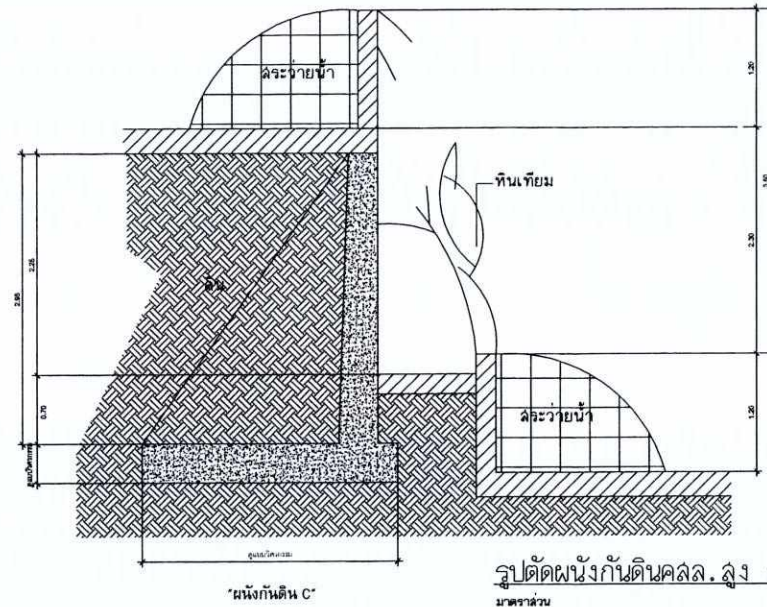

รูปตัดผนังกันดินคสล. สูง 2.95 m.
ขนาดถ้วน



ลงชื่อ.....
(นายคุณากร ยอนเสงรัตน์ และ นายประเสริฐ เทพละออง)
กรรมการผู้มีอำนาจลงนาม บริษัท ตรี แอนด์ เอิร์ธ พร็อพเพอร์ตี้ จำกัด
สิงหาคม 2562

ลงชื่อ.....
(นายजनณรงค์ สิ้นสน)
บุคคลธรรมดาผู้มีสิทธิจัดทำรายงาน บริษัท/เจ้า คอนซัลแตนท์ จำกัด
สิงหาคม 2562

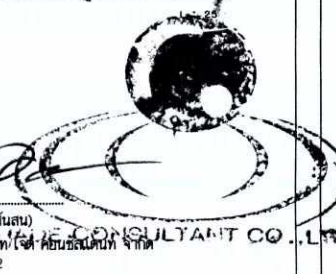

GENERAL NOTES	โครงการ	เจ้าของโครงการ	สถาปนิก	วิศวกรโยธา/วิศวกรโยธา	Date	Description	Sheet title
THIS DRAWING IS THE PROPERTY OF THE DRAWER AND IS TO BE USED ONLY IN CONNECTION WITH THE PROJECT FOR WHICH IT IS PREPARED. IT IS NOT TO BE REPRODUCED OR TRANSMITTED IN ANY FORM OR BY ANY MEANS WITHOUT THE WRITTEN PERMISSION OF THE DRAWER.	โครงการ สีสันมาลี อวาทิพย์	บริษัท ตรี แอนด์ เอิร์ธ พร็อพเพอร์ตี้ จำกัด	เกรียงศักดิ์ สิงห์เจริญ 8-20-263 1/1	บริษัท สีสันมาลี อวาทิพย์			
	บริษัท สีสันมาลี อวาทิพย์	สำนักงาน ย่านสีลม เขต จตุจักร	วิศวกรโยธา	วิศวกรโยธา			
	สำนักงาน ย่านสีลม เขต จตุจักร		เลขที่ 107/111 ถนนสีลม 107/111	จำนวน 2/171			

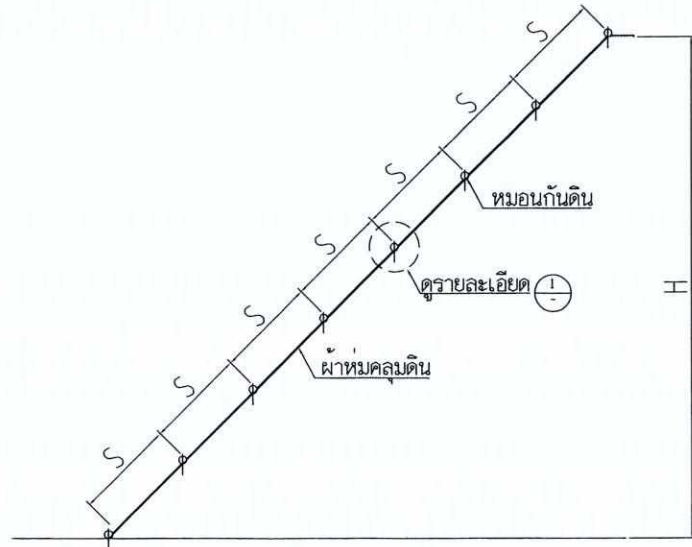

TYPICAL SECTION

คุณสมบัติเฉพาะของผ้าห่มคลุมดิน

ผ้าห่มคลุมดิน ผลิตด้วยเครื่องจักรเป็นมัน แล้วม้วนเข้าด้วยกันโดยไม่มีรอยต่อในมัน เมื่อใช้งานมันจะต้องไม่ฉีก หรือ แตกด้วยแรงปะทะ ส่วนประกอบของผ้าห่มคลุมดินดังนี้

- เส้นใยธรรมชาติที่คัดออกมาจากริ้นส่วนซึ่งพืชตระกูลปาล์ม มีคุณสมบัติดังนี้
 - มีความยาวประมาณ 50-180 มม. เป็นส่วนใหญ่
 - ความชื้นไม่เกิน 14%
 - น้ำหนักไม่ต่ำกว่า 300 ก./ตร.ม.
- พลาสติก (Polypropylene - PP) เป็นพลาสติกชนิดจากโพลีเอทิลีนผสมสารป้องกันแสงยูวี (Ultra Violet) แบ่งเป็น 2 ชนิด คือ อย่างบาง (L) และอย่างหนา (H)
 - เมื่อมีพลาสติกไปประกบใยธรรมชาติดังกล่าวแล้วยึดติดกันเข้าด้วยกันโดยเครื่องจักร มีให้เลือกใช้ 3 ชนิดดังนี้
 - 2.1 ชนิดที่พลาสติกบาง (L) ทั้ง 2 ด้าน รวมจะแข็งแรงได้ไม่ต่ำกว่า
 - ตามยาว (MD) 133 นิวตัน/10 ซม.
 - ตามขวาง (CD) 153 นิวตัน/10 ซม.
 - เหมาะสำหรับพื้นที่ลาดชันไม่เกิน 45°
 - 2.2 ชนิดที่พลาสติกหนา (H) ด้านบนและด้านล่าง (L) ด้านล่าง รวมจะแข็งแรงได้ไม่ต่ำกว่า
 - ตามยาว (MD) 385 นิวตัน/10 ซม.
 - ตามขวาง (CD) 553 นิวตัน/10 ซม.
 - เหมาะสำหรับพื้นที่ลาดชันไม่เกิน 60°
 - 2.3 ชนิดที่พลาสติกหนา (H) ทั้ง 2 ด้าน รวมจะแข็งแรงได้ไม่ต่ำกว่า
 - ตามยาว (MD) 587 นิวตัน/10 ซม.
 - ตามขวาง (CD) 894 นิวตัน/10 ซม.
 - เหมาะสำหรับพื้นที่ลาดชันเกิน 60° หรือวางระนาบที่ไม่น้อยกว่ามุมชันอยู่ด้านบน

คุณสมบัติเฉพาะของหมอนกันดิน

หมอนกันดิน ผลิตด้วยเครื่องจักร โดยการยึดเส้นใยธรรมชาติที่คัดออกมาจากริ้นส่วนซึ่งพืชตระกูลปาล์ม ลงในพลาสติก (Polypropylene - PP) โดยไม่มีรอยต่อ มีหัวและท้ายปลอกเป็นท่อนเดียวกับตามความยาวที่ระบุ ส่วนประกอบของหมอนกันดินมีดังนี้

- เส้นใยธรรมชาติเป็นเส้นใยที่คัดออกมาจากริ้น
 - หมอน ขนาด ๑2 ซม. ยาว 3.50 ม. ที่ความชื้น 14% มีใยธรรมชาติคัดโดยน้ำหนัก ไม่น้อยกว่า 2 กก./ม
 - หมอน ขนาด ๑6 ซม. ยาว 3.50 ม. ที่ความชื้น 14% มีใยธรรมชาติคัดโดยน้ำหนัก ไม่น้อยกว่า 3.5 กก./ม
- พลาสติก (Polypropylene - PP) เป็นพลาสติกชนิดจากโพลีเอทิลีนผสมสารป้องกันแสงยูวี (Ultra Violet) มีลักษณะเป็นปลอกยาวที่ไม่มีรอยต่อ มีความแข็งแรงรับดึงได้ดังนี้
 - ไม่น้อยกว่า 15 กก. สำหรับหมอน ๑2 ซม.
 - ไม่น้อยกว่า 18 กก. สำหรับหมอน ๑6 ซม.
- ผู้รับจ้างจะต้องจัดส่งวัสดุทุกรายการข้างต้น ที่ได้จากการทดสอบจริง ณ สถานที่ทดสอบที่เชื่อถือได้ เช่น หน่วยงานราชการหรือสถานการศึกษา โดยผลการทดสอบต้องเป็นผลของการทดสอบวิธีดู่ที่นำเสนอไว้ในโครงการเท่านั้น ซึ่งระยะเวลาไม่น้อยกว่า 2 ปี นับถึงวันติดตั้ง ณ หน่วยงาน เพื่อยืนยันค่าที่ใช้ในการคำนวณ Long Term Design Strength (LTDS) ห้ามมิให้ใช้ผลของวิธีดู่อื่นในการนำมาเปรียบเทียบ

ข้อเสนอแนะในการกำหนดระยะห่างของหมอนกันดิน (S)

การกำหนดระยะห่างของหมอนกันดิน (Erosion Control Log , ECL) ให้ถือเอาความลาดชัน (Slope angle) เป็นสำคัญ

1. 0° - 25° (ประมาณ 2:1) ควรใช้ ECL ๑ 12 ซม. วางห่างกันไม่เกิน 5.00 ม.
2. 26° - 45° (ประมาณ 1:1) ควรใช้ ECL ๑ 16 ซม. วางห่างกันไม่เกิน 4.00 ม.
3. 46° - 60° (ประมาณ 1:2) ควรใช้ ECL ๑ 16 ซม. วางห่างกันไม่เกิน 3.00 ม.

กรณีที่ slope มีความยาวมากกว่า 100 เมตร (Slope drain) ในระยะห่างกันประมาณ 20.00 ม. หรือ ตามจุดต่ำสุดที่ปากบึงหรือเหนือ slope จะไหลผ่านลำต้นต่าง

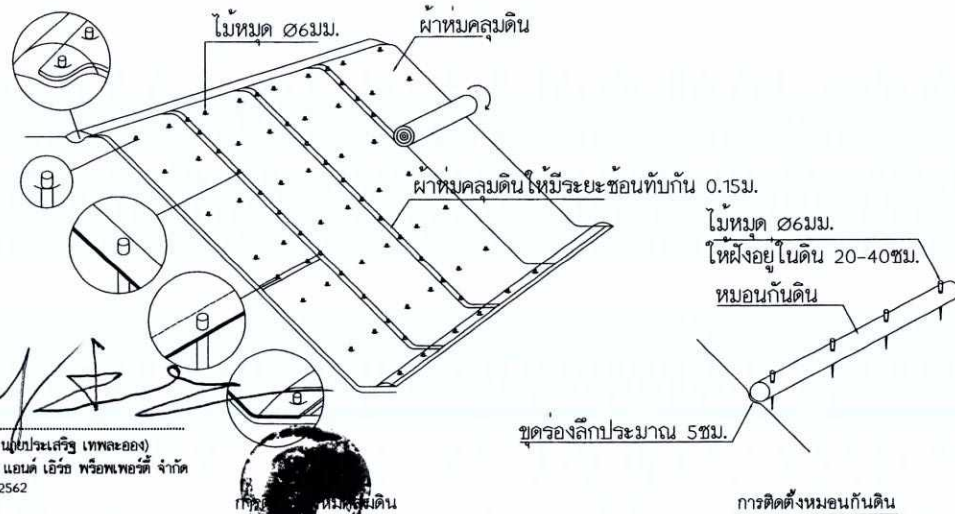

ลงชื่อ.....
(นายคุณากร ยอนแสงรัตน์ และ นายประเสริฐ เทพละออง)
กรรมการผู้มีอำนาจลงนาม บริษัท ทรี แอนด์ เอิร์ธ พร็อพเพอร์ตี้ จำกัด
สิงหาคม 2562

ลงชื่อ.....
(นายเจนณรงค์ สิ้นสน)
บุคคลธรรมดาผู้มีสิทธิจัดทำรายงาน บริษัท เจต คอนซัลแตนท์ จำกัด
สิงหาคม 2562

รูปที่ 38 แบบแปลนการใช้วัสดุคลุมดินชั่วคราว

GENERAL NOTES:
THIS DRAWING IS THE PROPERTY OF THE DRAWER & THE PROPERTY OF THE USER. IT IS NOT TO BE REPRODUCED OR TRANSMITTED IN ANY FORM OR BY ANY MEANS, ELECTRONIC OR MECHANICAL, INCLUDING PHOTOCOPYING, RECORDING, OR BY ANY INFORMATION STORAGE AND RETRIEVAL SYSTEM, WITHOUT THE WRITTEN PERMISSION OF THE DRAWER.

โครงการ	เจ้าของโครงการ
โรงเรียน ตันติพงษ์ อ่างทอง	บริษัท ทรี แอนด์ เอิร์ธ พร็อพเพอร์ตี้ จำกัด
พื้นที่โครงการ	สำนักวิชา อ่างทองวิทยาเขต จันทบุรี
ส่วนสาขา	อำนวยการบริหาร จันทบุรี

สถานี	รายการรับ/รายการส่ง	Date	Description
แก้ไขที่ 1 วันที่ ๑๕-๐๘-๖๒	แก้ไขที่ ๑ วันที่ ๑๕-๐๘-๖๒		
แก้ไขที่ ๒ วันที่ ๑๕-๐๘-๖๒	แก้ไขที่ ๒ วันที่ ๑๕-๐๘-๖๒		

Plot Date -	Drawing No.	Total Sheet
Drawn by -		

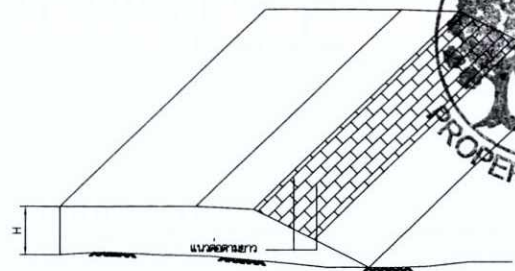

ภาพผังแสดงการปลูกหญ้าแบบที่ 1 ปลูกต้นเต็มพื้นที่

ลงชื่อ (นายคุณากร ขอสว่างรัตน์ และ นายประเสริฐ เทพทององ) กรรมการผู้มีอำนาจลงนาม บริษัท ทรี แอนด์ เอิร์ธ พร็อพเพอร์ตี้ จำกัด สิงหาคม 2562

ลงชื่อ (นายเจนนวรงค์ สิ้นสน) บุคคลธรรมดาผู้มีสิทธิจัดทำรายงาน บริษัท เจส คอนซัลแตนท์ สิงหาคม 2562



รูปแบบที่ 1 การปลูกหญ้าแบบปลูกต้นเต็มพื้นที่

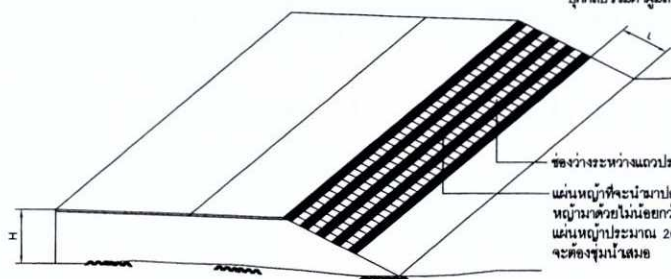

ภาพผังแสดงการปลูกหญ้าแบบที่ 2 แบบปักเป็นแถว

ช่องว่างระหว่างแถวประมาณ 20x20 เซนติเมตร แผ่นหญ้าที่จะนำมาปลูกจะต้องมีดินดีราคา หญ้าขนาดไม่น้อยกว่า 4 เซนติเมตร ขนาดของ แผ่นหญ้าประมาณ 20x20 เซนติเมตรหญ้าและดิน จะต้องชุ่มน้ำเสมอ

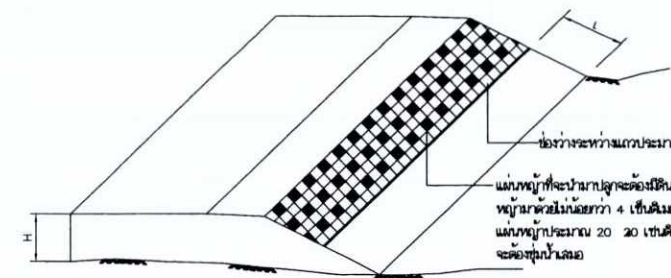

ภาพผังแสดงการปลูกหญ้าแบบที่ 3 ปักเป็นหย่อม

ช่องว่างระหว่างแถวประมาณ 2x20 เซนติเมตร แผ่นหญ้าที่จะนำมาปลูกจะต้องมีดินดีราคา หญ้าขนาดไม่น้อยกว่า 4 เซนติเมตร ขนาดของ แผ่นหญ้าประมาณ 20 x 20 เซนติเมตรหญ้าและดิน จะต้องชุ่มน้ำเสมอ

รายการประกอบแบบ

- 1) มีดีต่างๆ เป็นเมตร นอกจากจะระบุเป็นอย่างอื่น
- 2) ในกรณีดินเดิมหรือดินถมคันทาง เป็นประเภททรายให้ใส่หน้าดิน (TOP SOIL) ลงบนลาด คันทางหนา 10 เซนติเมตร ๑๐๐ กับท่อน้ำมัน (หน้าดินที่ใช้ทรายกลึงดินขึ้นบนสุดของชั้นดิน ซึ่งมีอินทรีย์สาร) ทั้งนี้ให้อยู่ในดุลยพินิจของผู้ควบคุมงาน
- 3) ในกรณีที่ลาดคันทาง เป็นดินที่ปลูกหญ้าขึ้นได้ง่าย เมื่อก่อสร้างคันทางจนถึงระดับก่อสร้าง ผิวทางและดินแต่งลาดคันทางตามแบบแล้วให้คราดผิวดินให้ฟูลึกอย่างน้อย 5 เซนติเมตร เพื่อปลูกหญ้า โดยไม่ต้องใส่หน้าดิน (TOP SOIL)
- 4) ชนิดของหญ้าที่จะนำมาปลูก จะต้องเป็นหญ้าที่หาง่าย และขึ้นได้เองงามในท้องถิ่นนั้น และได้รับความเห็นชอบจากผู้ควบคุมงาน และหญ้าที่จะนำมาใช้หญ้าและดินจะต้องชุ่มน้ำอยู่เสมอ ระยะเวลาที่นำหญ้ามาใช้จะต้องไม่น้อยกว่า 48 ชั่วโมง หลังจากที่จะขะจากแปลงหญ้า
- 5) การปลูกหญ้าในสายทาง ผู้ออกแบบจะระบุในแบบก่อสร้างในแต่ละสายทาง ระยะ L ขึ้นอยู่กับดุลยพินิจของผู้ควบคุมงาน แต่ทั้งนี้ต้องอยู่เหนือระดับดินเดิม ประมาณ 30 เซนติเมตร หรือที่ ไม่ถูกน้ำกัดเซาะ

- 6) แผ่นหญ้าที่จะนำมาปลูกจะต้องมีดินดีราคาหญ้าไม่น้อยกว่า 4 เซนติเมตร ขนาดของแผ่นหญ้าประมาณ 30 x 30 เซนติเมตร หญ้าและดินจะต้องชุ่มน้ำอยู่เสมอ
- 7) การปลูกให้เรียงแถวเป็นแถว ขนานกันแนวถนนแต่ละแนวให้ปลายหลักร่วมกัน ประมาณ 1 เซนติเมตร รอยต่อคานขวางของแต่ละแนวให้อยู่ประมาณกึ่งกลางของแนวถัดไป
- 8) แถบหญ้าที่ปลูกแล้วจะต้องดินแต่งให้หญ้าเกาะตัวแน่นกับพื้นที่ๆ ปลูกใช้หน้าดินลูกรังช่องว่างที่รอยต่อคานขวาง ระหว่างแถว (หากมี) และรดน้ำให้ชุ่มให้ร่นน้ำต่อไปจนกว่าหญ้า จะเกาะยึด

รูปแบบที่ 2 รายการปลูกหญ้าแบบปักเป็นแถว

- 2.1 หญ้าที่จะนำมาปลูกจะต้องมีดินดีราคาหญ้า ไม่น้อยกว่า 4 เซนติเมตร และจะต้องให้ ดินและหญ้าชุ่มน้ำอยู่เสมอ
- 2.2 การปลูกให้ปลูกเป็นแถว ขนานกันแนวถนน หญ้าแต่ละแถวกว้าง 20 เซนติเมตร เป็น อย่างน้อย และเว้นช่วงว่างไว้ไม่เกิน 20 เซนติเมตร
- 2.3 หญ้าที่ปลูกแล้วจะต้องดินแต่งให้หญ้าเกาะตัวแน่นกับพื้นที่ๆ ปลูกแล้วจึงใช้หน้าดินกลัย ลงบนหญ้าตามรอยต่อระหว่างแถวอีกครั้งหนึ่ง ทำการรดน้ำให้ชุ่มจนกว่าจะเกาะยึด

รูปแบบที่ 3 รายการปลูกหญ้าแบบปักเป็นหย่อมๆ

- 3.1 หญ้าที่จะนำมาปลูกจะต้องมีดินดีราคาหญ้า ไม่น้อยกว่า 4 เซนติเมตร และจะต้องให้ ดินและหญ้าชุ่มน้ำอยู่เสมอ
- 3.2 การปลูกให้ปลูกเป็นหย่อมๆ หญ้าแต่ละหย่อม ควรมีขนาดประมาณ 20 x 20 เซนติเมตร เป็นอย่างน้อย แต่ระยะหย่อมๆ ทั้งหมดประมาณ 20 เซนติเมตร ทั้งแนวขวางและแนวตั้ง โดยให้ ปลูกสลับแถวตามรูป
- 3.3 หญ้าที่ปลูกแล้วจะต้องดินแต่งให้หญ้าเกาะตัวแน่นกับพื้นที่ๆ ปลูกแล้วทำการรดน้ำให้ชุ่มจน กว่าจะเกาะยึด

GENERAL NOTES THE DRAWING IS THE PROPERTY OF THE CLIENT AND IS TO BE USED ONLY AS SHOWN. IT IS NOT TO BE REPRODUCED OR TRANSMITTED IN ANY FORM OR BY ANY MEANS, ELECTRONIC OR MECHANICAL, WITHOUT THE WRITTEN PERMISSION OF THE CLIENT.	โครงการ	เจ้าของโครงการ	สถาปนิก	วิศวกร	Date	Description	Sheet title
	โครงการ ถนนสาย ๑๖๖๖	บริษัท ที แอนด์ เอิร์ธ พร็อพเพอร์ตี้ จำกัด	นายคุณากร ขอสว่างรัตน์	นายประเสริฐ เทพทององ	17/1/171		
	ผู้รับตรวจ	ผู้ควบคุมงาน	วิศวกร	ช่างเขียน			Plot Date : - Drawing No. Total Sheet
	นายเจนนวรงค์ สิ้นสน	นายคุณากร ขอสว่างรัตน์	นายประเสริฐ เทพทององ	นายประเสริฐ เทพทององ			-