



ที่ ทส ๑๐๐๙.๕/๑ ๑ ๖ ๓ ๒

สำนักงานนโยบายและแผน  
ทรัพยากรธรรมชาติและสิ่งแวดล้อม  
๖๐/๑ ซอยพิบูลวัฒนา ๗ ถนนพระรามที่ ๖  
แขวงสามเสนใน เขตพญาไท  
กรุงเทพฯ ๑๐๕๐๐

๒๐ ตุลาคม ๒๕๕๗

เรื่อง แจ้งผลการพิจารณารายงานการวิเคราะห์ผลกระทบสิ่งแวดล้อมโครงการ The Unique 62/1-

เรียน ผู้ว่าราชการกรุงเทพมหานคร

อ้างถึง หนังสือสำนักงานนโยบายและแผนทรัพยากรธรรมชาติและสิ่งแวดล้อม ที่ ทส ๑๐๐๙.๕/๗๙๐๘  
ลงวันที่ ๑๘ กรกฎาคม ๒๕๕๗

- สิ่งที่ส่งมาด้วย ๑. สรุปมาตรการป้องกันและแก้ไขผลกระทบสิ่งแวดล้อม และมาตรการติดตามตรวจสอบ  
ผลกระทบสิ่งแวดล้อมที่โครงการ The Unique 62/1 ของบริษัท เท็น ไทย ดีเวลลอปเม้นท์  
จำกัด ต้องยึดถือปฏิบัติอย่างเคร่งครัด
๒. แนวทางการเสนอรายงานผลการปฏิบัติตามมาตรการป้องกันและแก้ไขผลกระทบ  
สิ่งแวดล้อม และมาตรการติดตามตรวจสอบผลกระทบสิ่งแวดล้อม โครงการตั้งอาคาร  
การจัดสรรที่ดิน และบริการชุมชน

ตามหนังสือที่อ้างถึง สำนักงานนโยบายและแผนทรัพยากรธรรมชาติและสิ่งแวดล้อม ได้แจ้ง  
มติคณะกรรมการผู้ชำนาญการพิจารณารายงานการวิเคราะห์ผลกระทบสิ่งแวดล้อมด้านอาคาร การจัดสรร  
ที่ดิน และบริการชุมชน ในการประชุมครั้งที่ ๔๘/๒๕๕๗ เมื่อวันที่ ๗ กรกฎาคม ๒๕๕๗ มีมติไม่ให้ความ  
เห็นชอบรายงานการวิเคราะห์ผลกระทบสิ่งแวดล้อมโครงการ The Unique 62/1 ของบริษัท เท็น  
ไทย ดีเวลลอปเม้นท์ จำกัด ตั้งอยู่ที่ ซอยสุขุมวิท ๖๒/๑ (ซอยอุร์ธเมล์ขาว) ถนนสุขุมวิท แขวงบางจาก  
เขตพระโขนง กรุงเทพมหานคร มีขนาดพื้นที่โครงการ ๑-๑-๙๔ ไร่ เป็นโครงการประเภทอาคารอยู่อาศัยรวม  
(อาคารชุด) ประกอบด้วย อาคารชุดพักอาศัย ขนาดความสูง ๘ ชั้น และชั้นใต้ดิน ๑ ชั้น จำนวน ๑ อาคาร  
มีจำนวนห้องพักอาศัยรวม ๑๑๖ ห้อง โดยให้โครงการแก้ไขเพิ่มเติมรายละเอียดในรายงานให้ครบถ้วนสมบูรณ์  
และต่อมาบริษัท มิตรสิ่งแวดล้อม จำกัด ผู้ได้รับมอบอำนาจจากบริษัท เท็น ไทย ดีเวลลอปเม้นท์ จำกัด ได้  
เสนอรายงานชี้แจงเพิ่มเติมให้สำนักงานนโยบายและแผนทรัพยากรธรรมชาติและสิ่งแวดล้อม ดำเนินการตาม  
ขั้นตอนการพิจารณารายงาน นั้น

สำนักงานนโยบายและแผนทรัพยากรธรรมชาติและสิ่งแวดล้อม ได้ดำเนินการตามขั้นตอน  
การพิจารณารายงานการวิเคราะห์ผลกระทบสิ่งแวดล้อม และนำเสนอต่อคณะกรรมการผู้ชำนาญการพิจารณา  
รายงานการวิเคราะห์ผลกระทบสิ่งแวดล้อมด้านอาคาร การจัดสรรที่ดิน และบริการชุมชน ในการประชุมครั้งที่  
๖๑/๒๕๕๗ เมื่อวันที่ ๒๘ สิงหาคม ๒๕๕๗ คณะกรรมการผู้ชำนาญการฯ มีมติไม่เห็นชอบรายงาน  
การวิเคราะห์ผลกระทบสิ่งแวดล้อมโครงการ The Unique 62/1 ของบริษัท เท็น ไทย ดีเวลลอปเม้นท์ จำกัด

โดย...

สรุปมาตรการป้องกันและแก้ไขผลกระทบสิ่งแวดล้อม และมาตรการติดตามตรวจสอบผลกระทบสิ่งแวดล้อม  
โครงการ The Unique 62/1 ของบริษัท เท็น ไทย ดีเวลลอปเม้นท์ จำกัด ต้องยึดถือปฏิบัติอย่างเคร่งครัด

โครงการต้องปฏิบัติตามมาตรการป้องกันและแก้ไขผลกระทบสิ่งแวดล้อม และมาตรการติดตามตรวจสอบ  
ผลกระทบสิ่งแวดล้อม ตามที่เสนอไว้ในรายงานการวิเคราะห์ผลกระทบสิ่งแวดล้อมโครงการ The Unique 62/1  
ของบริษัท เท็น ไทย ดีเวลลอปเม้นท์ จำกัด ตั้งอยู่ที่ ซอยสุขุมวิท 62/1 (ซอยอู่รถเมล์ขาว) ถนนสุขุมวิท แขวงบางจาก  
เขตพระโขนง กรุงเทพมหานคร มีขนาดพื้นที่โครงการ 1-1-94 ไร่ เป็นโครงการประเภทอาคารอยู่อาศัยรวม  
(อาคารชุด) ประกอบด้วย อาคารชุดพักอาศัย ขนาดความสูง 8 ชั้น และชั้นใต้ดิน 1 ชั้น จำนวน 1 อาคาร มีจำนวน  
ห้องพักอาศัยรวม 116 ห้อง จัดทำรายงานการวิเคราะห์ผลกระทบสิ่งแวดล้อมโดย บริษัท มิตรสิ่งแวดล้อม จำกัด  
ตั้งรายละเอียดต่อไปนี้

1. โครงการต้องยึดถือปฏิบัติตามมาตรการป้องกันและแก้ไขผลกระทบสิ่งแวดล้อม และมาตรการ  
ติดตามตรวจสอบผลกระทบสิ่งแวดล้อม ตามที่เสนอไว้ในรายงานการวิเคราะห์ผลกระทบสิ่งแวดล้อม  
โครงการ The Unique 62/1 ของบริษัท เท็น ไทย ดีเวลลอปเม้นท์ จำกัด อย่างเคร่งครัด

2. โครงการต้องบันทึกผลการติดตามตรวจสอบการดำเนินการหรือการปฏิบัติตามมาตรการป้องกัน  
และแก้ไขผลกระทบสิ่งแวดล้อม และมาตรการติดตามตรวจสอบผลกระทบสิ่งแวดล้อมตามที่เสนอไว้ในรายงาน  
การวิเคราะห์ผลกระทบสิ่งแวดล้อม และส่งผลการดำเนินการมายังหน่วยงานอนุญาตและสำนักงานนโยบายและ  
แผนทรัพยากรธรรมชาติและสิ่งแวดล้อม ตามแนวทางการเสนอรายงานผลการปฏิบัติตามมาตรการป้องกันและ  
แก้ไขผลกระทบสิ่งแวดล้อม และมาตรการติดตามตรวจสอบผลกระทบสิ่งแวดล้อม

3. ในกรณีที่โครงการมีความจำเป็นต้องเปลี่ยนแปลงรายละเอียดโครงการ หรือมาตรการป้องกันและ  
แก้ไขผลกระทบสิ่งแวดล้อม และมาตรการติดตามตรวจสอบผลกระทบสิ่งแวดล้อม ตามที่เสนอไว้ในรายงานการ  
วิเคราะห์ผลกระทบสิ่งแวดล้อม ที่ได้รับความเห็นชอบไว้แล้ว ให้โครงการแจ้งให้หน่วยงานที่มีอำนาจหน้าที่ใน  
การพิจารณาอนุมัติหรืออนุญาตดำเนินการดังนี้

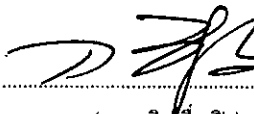
รับรองจำนวน 1/104 หน้า  
  
ตุลาคม 2557 ลงชื่อ .....  
(นาย เจิน ช็อง ปิง)  
กรรมการผู้มีอำนาจลงนามของบริษัท เท็น ไทย ดีเวลลอปเม้นท์ จำกัด

  
บริษัท มิตรสิ่งแวดล้อม จำกัด

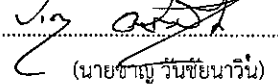
  
ตุลาคม 2557 ลงชื่อ .....  
(นายชาญ วันชัยานานัน)  
ผู้อำนวยการด้านสิ่งแวดล้อมของบริษัท มิตรสิ่งแวดล้อม จำกัด

1) หากหน่วยงานผู้อนุมัติหรืออนุญาตเห็นว่าการเปลี่ยนแปลงดังกล่าว เกิดผลดีต่อสิ่งแวดล้อมมากกว่า หรือเทียบเท่ามาตรการที่กำหนดไว้ในรายงานการวิเคราะห์ผลกระทบสิ่งแวดล้อมที่ได้รับความเห็นชอบไว้แล้ว ให้หน่วยงานผู้อนุมัติหรืออนุญาตรับจดทะเบียนไปตามหลักเกณฑ์ และเงื่อนไขที่กำหนดไว้ในกฎหมายนั้นๆ ต่อไป พร้อมกับให้จัดทำสำเนาการเปลี่ยนแปลงดังกล่าวข้างต้นที่รับจดทะเบียนไว้ แจงให้สำนักงานนโยบายและแผนทรัพยากรธรรมชาติและสิ่งแวดล้อม เพื่อทราบ

2) หากหน่วยงานผู้อนุมัติหรืออนุญาต เห็นว่าการเปลี่ยนแปลงดังกล่าว อาจกระทบต่อสาระสำคัญ ในรายงานการวิเคราะห์ผลกระทบสิ่งแวดล้อมที่ได้รับความเห็นชอบไว้แล้ว ให้หน่วยงานผู้อนุมัติหรืออนุญาต จัดส่งรายงานการเปลี่ยนแปลงดังกล่าว ให้สำนักงานนโยบายและแผนทรัพยากรธรรมชาติและสิ่งแวดล้อม เพื่อเสนอให้คณะกรรมการผู้ชำนาญการพิจารณารายงานการวิเคราะห์ผลกระทบสิ่งแวดล้อม (คชก.) ชุดที่เกี่ยวข้อง ให้ความเห็นชอบประกอบก่อนดำเนินการเปลี่ยนแปลง และเมื่อโครงการได้รับอนุมัติหรืออนุญาตให้มีการเปลี่ยนแปลง ให้หน่วยงานผู้อนุมัติหรืออนุญาตแจ้งผลการเปลี่ยนแปลงดังกล่าวให้สำนักงานนโยบายและแผนทรัพยากรธรรมชาติและสิ่งแวดล้อมเพื่อทราบ

4. เมื่อเจ้าของโครงการดำเนินโครงการเสร็จสิ้นแล้ว และก่อนที่จะมีการโอนสิทธิให้กับนิติบุคคล (ในกรณีที่มีการโอนสิทธิ) เจ้าของโครงการมีหน้าที่ต้องแจ้งให้นิติบุคคลผู้รับโอนทราบถึงสิทธิและหน้าที่ในการปฏิบัติตามมาตรการป้องกันและแก้ไขผลกระทบสิ่งแวดล้อม และมาตรการติดตามตรวจสอบผลกระทบสิ่งแวดล้อม ที่ระบุไว้ในรายงานการวิเคราะห์ผลกระทบสิ่งแวดล้อมอย่างเคร่งครัด หากเจ้าของโครงการไม่มีหลักฐานการแจ้งสิทธิและหน้าที่ และหลักฐานการรับทราบถึงสิทธิและหน้าที่ดังกล่าวของนิติบุคคล ให้ถือว่าเจ้าของโครงการยังต้องรับผิดชอบตามสิทธิและหน้าที่ที่กำหนดไว้ในมาตรการป้องกันและแก้ไขผลกระทบสิ่งแวดล้อม และมาตรการติดตามตรวจสอบผลกระทบสิ่งแวดล้อม ที่ระบุไว้ในรายงานการวิเคราะห์ผลกระทบสิ่งแวดล้อมอย่างเคร่งครัด

5. หากได้รับการร้องเรียนจากประชาชนว่าได้รับความเดือดร้อน รำคาญจากกิจกรรมการดำเนินการโครงการ หรือโครงการก่อให้เกิดความเสียหายแก่สาธารณสมบัติ หรือชีวิตและทรัพย์สินของประชาชน เจ้าของโครงการ ต้องดำเนินการแก้ไขปัญหาดังกล่าวโดยไม่ชักช้า และแจ้งหน่วยงานอนุญาต สำนักงานนโยบายและแผนทรัพยากรธรรมชาติและสิ่งแวดล้อม และหน่วยงานที่เกี่ยวข้องทราบเพื่อหาแนวทางหรือมาตรการในการแก้ไขปัญหาดังกล่าวต่อไป

ตุลาคม 2557 ลงชื่อ

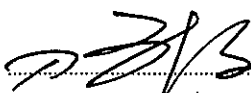
  
(นายพนง ชื่อ ปิง)

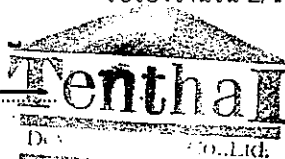

กรรมการผู้มีอำนาจลงนามของบริษัท เท็น ไทย ดีเวลลอปเม้นท์ จำกัด (มหาชน)

รับรองจำนวน 2/104 หน้า



บริษัท มิตรสิ่งแวดล้อม จำกัด

ตุลาคม 2557 ลงชื่อ

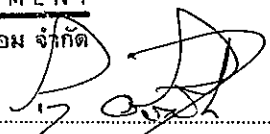
  
(นายชาญ วันชัยนาวี)

ผู้อำนวยการด้านสิ่งแวดล้อมของบริษัท มิตรสิ่งแวดล้อม จำกัด

ตารางที่ 1 มาตรการป้องกันและแก้ไขผลกระทบสิ่งแวดล้อมของโครงการ The Unique 62/1 ตั้งอยู่ที่ ซอยสุขุมวิท 62/1 (ซอยอุร์ณเมล์ชาว) ถนนสุขุมวิท แขวงบางจาก เขตพระโขนง กรุงเทพมหานคร ของบริษัท เ็นไทย ดีเวลลอปเม้นท์ จำกัด (ระยะก่อสร้าง)

แบบสผ. 1

องค์ประกอบทรัพยากรสิ่งแวดล้อม และคุณค่าต่างๆ	ผลกระทบสิ่งแวดล้อมที่สำคัญ	มาตรการป้องกันและแก้ไขผลกระทบสิ่งแวดล้อม	มาตรการติดตามตรวจสอบผลกระทบสิ่งแวดล้อม
1. การสนองต่อมาตรการป้องกัน และ แก้ไขผลกระทบสิ่งแวดล้อม		<p>1) บริษัท เ็นไทย ดีเวลลอปเม้นท์ จำกัดต้องกำหนดให้ ผู้ดำเนินการก่อสร้างปฏิบัติตามเงื่อนไขระบุในมาตรการป้องกัน และแก้ไขผลกระทบสิ่งแวดล้อม ในรายงานการวิเคราะห์ผลกระทบสิ่งแวดล้อมโครงการ The Unique 62/1 และเงื่อนไขที่เพิ่มเติมโดยสำนักงานนโยบายและแผนทรัพยากรธรรมชาติและสิ่งแวดล้อม (สผ.) ซึ่งบริษัทฯ ต้องระบุในสัญญาว่าจ้างและควบคุม ให้ผู้ดำเนินการก่อสร้างปฏิบัติตาม มาตรการที่กำหนดอย่างเคร่งครัด</p> <p>2) กำหนดให้ผู้รับผิดชอบในการปฏิบัติตามมาตรการในระหว่างก่อสร้างทั้งหมด เป็นความรับผิดชอบของบริษัท เ็นไทย ดีเวลลอปเม้นท์ จำกัด และเป็น ผู้ควบคุมกำกับดูแลให้ผู้รับจ้างงาน ผู้กระทำการแทน และพนักงาน ของบริษัทฯ ปฏิบัติตามมาตรการฯ กำหนดทุกประการ</p> <p>3) กำหนดให้การปฏิบัติตามมาตรการนี้ มีระยะเวลาครอบคลุมตลอดระยะเวลาของการก่อสร้างโครงการ จนกว่า บริษัท เ็นไทย ดีเวลลอปเม้นท์ จำกัดได้รับ มอบอาคารเรียบร้อยแล้ว</p>	<p>ให้บริษัท เ็นไทย ดีเวลลอปเม้นท์ จำกัด จัดทำรายงานผลการปฏิบัติตามมาตรการป้องกัน และแก้ไขผลกระทบสิ่งแวดล้อม และมาตรวจติดตามตรวจสอบผลกระทบ สิ่งแวดล้อมระยะก่อสร้าง เสนอต่อสำนักงานนโยบายและแผนทรัพยากรธรรมชาติและ สิ่งแวดล้อม (สผ.) ทุก 6 เดือน</p>

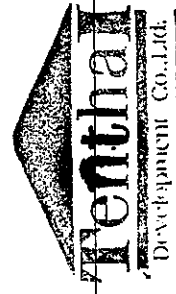

*(Handwritten signature)*  
 (นาย เ็น ชือ บิง)

ตุลาคม 2557 ลงชื่อ ..... ผู้รับรองจำนวน 3/104 หน้า

กรรมการผู้มีอำนาจลงนามของบริษัท เ็นไทย ดีเวลลอปเม้นท์ จำกัด

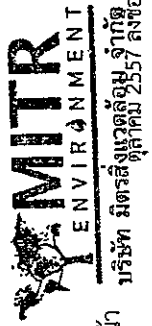

*(Handwritten signature)*  
 (นายชาญ วัชรนิภาวิน)

บริษัท มิตรสิ่งแวดล้อม จำกัด  
 ฤๅติคม 2557 ลงชื่อ .....

ผู้อำนวยการด้านสิ่งแวดล้อมของบริษัท มิตรสิ่งแวดล้อม จำกัด



ตารางที่ 1 (ต่อ) มาตรการป้องกันและแก้ไขผลกระทบสิ่งแวดล้อมของโครงการ The Unique 62/1 ตั้งอยู่ที่ ซอยอุรุเมธเสถ์สีขาว ถนนสุขุมวิท แขวงบางจาก เขตพระโขนง กรุงเทพมหานคร ของบริษัท เท็น ไทย ดีเวลลอปเม้นท์ จำกัด (ระยะก่อสร้าง)

แบบสผ. 1

องค์ประกอบทรัพยากรสิ่งแวดล้อมและคุณค่าต่างๆ	ผลกระทบสิ่งแวดล้อมที่สำคัญ	มาตรการป้องกันและแก้ไขผลกระทบสิ่งแวดล้อม	มาตรการติดตามตรวจสอบผลกระทบสิ่งแวดล้อม
<p>2. ทรัพยากรสิ่งแวดล้อม</p> <p>ทางกายภาพ</p> <p>2.1 สภาพภูมิประเทศ</p>	<p>โครงการจะใช้ระยะเวลาการก่อสร้างรวม 13 เดือน</p> <p>- การก่อสร้างฐานรากประมาณ 4 เดือน การก่อสร้างต้องขุดดินออกประมาณ 7,545 ลูกบาศก์เมตร เมื่อก่อสร้างโครงสร้างได้ดินแล้วเสร็จ จะถมดินกลับ 632 ลูกบาศก์เมตร เหลือปริมาณดินที่ต้องขนออก 6,913 ลูกบาศก์เมตร การเปิดหน้าดินจะทำให้ภายหลังจากทำกำแพงกันดินและวางเหล็กค้ำแล้วผลกระทบ จึงจำกัดในเขตอาคารโครงการ และจะถูกปรับคืนสภาพพื้นที่ด้วยโครงการอาคารเมื่อการก่อสร้างแล้วเสร็จ จึงเป็นผลกระทบระดับต่ำ</p>	<p>มาตรการป้องกันและแก้ไขผลกระทบสิ่งแวดล้อม</p> <p>1) ดำเนินการก่อสร้างแนวรั้วที่ สูง 3 เมตร และซึ่งฝาไปหรือตาข่ายเสริมแนวรั้ว สูง 2 เมตร รอบพื้นที่ก่อสร้าง ให้เรียบร้อยก่อนการก่อสร้าง พร้อมทั้งจัดทำประตูทางเข้าออกพื้นที่ก่อสร้าง เป็นประตูเลื่อนฝาไปทับ จะปิดที่ตลอดเวลา เปิดเฉพาะเมื่อมีรถเข้า-ออก</p> <p>2) ประชาสัมพันธ์ให้ผู้อยู่อาศัยบริเวณพื้นที่ก่อสร้างทราบถึงกำหนดการก่อสร้างโครงการ ระยะเวลาก่อสร้าง พร้อมทั้งจัดทำเป็นป้ายประกาศติดตั้งบริเวณทางเข้าออกโครงการ มีขนาดตัวอักษรที่มองเห็นได้อย่างชัดเจน</p> <p>3) จัดให้มีป้ายประกาศแจ้ง ชื่อ ที่อยู่ และหมายเลขโทรศัพท์ ของเจ้าหน้าที่ควบคุมการก่อสร้าง และเจ้าหน้าที่รับเรื่องร้องเรียน ตลอดระยะเวลาก่อสร้าง และให้ตรวจสอบแก้ไขปัญหาต่างๆ ที่ได้รับการร้องเรียนในพื้นที่ พร้อมทั้งจัดทำบันทึกเรื่องราวร้องเรียน การแก้ไขปัญหา ผลที่ได้รับจากการแก้ไข ปัญหาส่งต่อผู้ร้องเรียน และเสนอสำเนาเอกสารในรายงานการติดตามตรวจสอบคุณภาพสิ่งแวดล้อม</p>	<p>มาตรการติดตามตรวจสอบผลกระทบสิ่งแวดล้อม</p> <p>ดัชนีตรวจสอบ</p> <ul style="list-style-type: none"> <li>- ความมั่นคงของกำแพงกันดิน</li> <li>- การทรุดตัว การเลื่อนไหล หรือรอยแตกบนผิวดิน รอบนอกแนวกำแพงกันดิน</li> <li>ผู้ตรวจสอบ</li> <li>- บริษัท เท็น ไทย ดีเวลลอปเม้นท์ จำกัด</li> </ul> <p>ความถี่ของการตรวจสอบ</p> <ul style="list-style-type: none"> <li>- ทุกวัน จนการก่อสร้างส่วนฐานรากแล้วเสร็จ</li> </ul> <p>การรายงานผล</p> <ul style="list-style-type: none"> <li>- จัดทำบันทึกการตรวจสอบประจำวัน พร้อมลงลายมือชื่อ ผู้ตรวจสอบ</li> <li>- สำเนาบันทึกการตรวจสอบแนบในภาคผนวกรายงานการติดตามตรวจสอบผลกระทบสิ่งแวดล้อม ระยะก่อสร้าง</li> <li>ผู้รับผิดชอบ</li> <li>- บริษัท เท็น ไทย ดีเวลลอปเม้นท์ จำกัด</li> </ul>

ตุลาคม 2557 ลงชื่อ ..... (นาย เณิน ชื่อ ปิง)

 บริษัท เท็นไทย ดีเวลลอปเม้นท์ จำกัด  
DENTAL PUNCH CO., LTD.  
บริษัท เท็นไทย ดีเวลลอปเม้นท์ จำกัด

 บริษัท มิตรสิ่งแวดล้อม จำกัด  
ตุลาคม 2557 ลงชื่อ .....

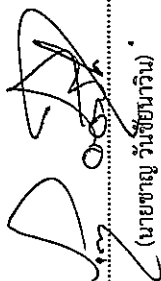
 (นายชาญ วันชัยนาวิน)

ตารางที่ 1 (ต่อ) มาตรการป้องกันและแก้ไขผลกระทบสิ่งแวดล้อมของโครงการ The Unique 62/1 ตั้งอยู่ที่ ซอยสุขุมวิท 62/1 (ซอยอู่รถมส์ขาว) ถนนสุขุมวิท แขวงบางจาก เขตพระโขนง กรุงเทพมหานคร ของบริษัท เท็น ไทย ดีเวลลอปเม้นท์ จำกัด (ระยะก่อสร้าง)

แบบสผ. 1

องค์ประกอบทรัพยากรสิ่งแวดล้อม และคุณค่าต่างๆ	ผลกระทบสิ่งแวดล้อมที่สำคัญ	มาตรการป้องกันและแก้ไขผลกระทบสิ่งแวดล้อม	มาตรการติดตามตรวจสอบ ผลกระทบสิ่งแวดล้อม
2.1 สภาพภูมิประเทศ (ต่อ)		<p>4) จัดทำโครงสร้างรองรับน้ำหนักส่วนถึงเก็บน้ำใต้ดิน และฐานรากรอบนอกของอาคาร พร้อมทั้งตรวจสอบความมั่นคงแข็งแรง โดยวิศวกรผู้ควบคุมงานก่อสร้างให้เป็นไปตามการออกแบบ ก่อนการขุดเปิดหน้าดิน</p> <p>5) การจัดทำทางเข้าออกของรถบรรทุกชั่วคราว ภายในพื้นที่ก่อสร้าง ต้องผ่านการตรวจสอบความมั่นคงแข็งแรง จากวิศวกรควบคุมการก่อสร้างก่อนเปิดให้ใช้งาน ทุกครั้งที่มีการย้ายตำแหน่งเส้นทาง และมีเจ้าหน้าที่ชี้แนวเส้นทางเดินรถตลอดงานการขุดเปิดและขนดินออกจากพื้นที่</p> <p>6) ควบคุมการใช้งานพื้นที่ก่อสร้างให้เป็นไปตามผังบริเวณพื้นที่ก่อสร้างอย่างเคร่งครัด โดยเฉพาะการควบคุมส่วนกองเก็บวัสดุอุปกรณ์การก่อสร้าง ส่วนสำนักงานก่อสร้าง และห้องนำของคณงาน</p>	

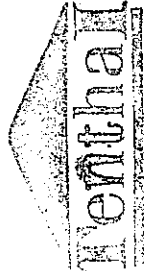

  
**Mentha**
  
 DEVELOPMENT CO., LTD.
   
 บริษัท ดีเวลลอปเม้นท์ จีเอ็มบี
   
 2557 เลขที่ .....
   
 (นาย เฉิน ชือ บิง)
   
 กรรมการผู้มีอำนาจลงนามของบริษัท เท็น ไทย ดีเวลลอปเม้นท์ จำกัด

  
**MITR**
  
 ENVIRONMENT
   
 บริษัท มิตรสิ่งแวดล้อม จำกัด
   
 2557 เลขที่ .....
   
 (นาย ชญวน์ ชัยนวกวิน)
   
 ผู้อำนวยการด้านสิ่งแวดล้อมของบริษัท มิตรสิ่งแวดล้อม จำกัด

ตารางที่ 1 (ต่อ) มาตรการป้องกันและแก้ไขผลกระทบสิ่งแวดล้อมของโครงการ The Unique 62/1 ตั้งอยู่ที่ ซอยสุขุมวิท 62/1 (ซอยอุร์ลัมส์ชาว) ถนนสุขุมวิท แขวงบางจาก เขตพระโขนง กรุงเทพมหานคร ของบริษัท เทีน ไทย ดีเวลลอปเม้นท์ จำกัด (ระยะก่อสร้าง)

แบบสผ. 1

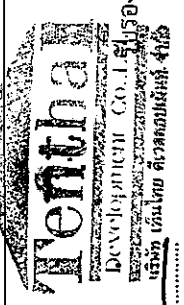
องค์ประกอบทรัพยากรสิ่งแวดล้อม และคุณค่าต่างๆ	ผลกระทบสิ่งแวดล้อมที่สำคัญ	มาตรการป้องกันและแก้ไขผลกระทบสิ่งแวดล้อม	มาตรการติดตามตรวจสอบ ผลกระทบสิ่งแวดล้อม
2.1 สภาพภูมิประเทศ (ต่อ)		<p>7) ให้ปฏิบัติตามพระราชบัญญัติ การขุดดินและถมดิน พ.ศ. 2543 และกฎกระทรวงว่าด้วยการกำหนด มาตรการป้องกันการทำลายของดินหรือสิ่งปลูกสร้าง ในการขุดดินหรือถมดิน พ.ศ. 2548 ตลอดจน กฎหมาย/ข้อบังคับอื่นๆ ที่เกี่ยวข้อง อย่างเคร่งครัด โดยเฉพาะงานก่อสร้างฐานรากอาคาร ได้แก่</p> <ul style="list-style-type: none"> <li>- ต้องจัดให้มีสิ่งกันตกหรือราวกัน ที่มีความมั่นคง แข็งแรงรอบบริเวณนั้น รวมทั้งติดตั้งไฟฟ้าให้มีแสงสว่างเพียงพอ หรือไฟสัญญาณเตือนอันตราย จำนวนพอสมควรในระหว่างเวลาที่ขุดดิน</li> <li>- ถึงพระอาทิตย์ขึ้น ตลอดระยะเวลาขุดดิน ในกรณี การขุดดินในพื้นที่ที่ไม่มีไฟฟ้าให้แสงสว่าง ต้อง ทาสีสิ่งกันตกหรือราวกันด้วยสีสะท้อนแสงที่ มองเห็นได้อย่างชัดเจน</li> </ul>	
		<p>8) โครงการต้องขจัดความเสียหายให้แก่ผู้ที่ได้รับ ผลกระทบจากกิจกรรมการก่อสร้างโครงการ ในกรณี ที่ความเสียหายนั้น เกิดจากกิจกรรมการก่อสร้างของ โครงการ</p>	



ศุภาคม 2557 ลงชื่อ .....  
(นาย เฉิน ชือ ปิง)

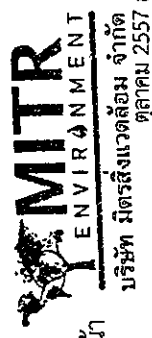



.....  
(นายชาญชัยชัยวิน)

ตารางที่ 1 (ต่อ) มาตรการป้องกันและแก้ไขผลกระทบสิ่งแวดล้อมของโครงการ The Unique 62/1 ตั้งอยู่ที่ ซอยสุขุมวิท 62/1 (ซอยอูร์ธเมล์ชาว) ถนนสุขุมวิท แขวงบางจาก เขตพระโขนง กรุงเทพมหานคร ของบริษัท เท็น ไทย ดีเวลลอปเม้นท์ จำกัด (ระยะก่อสร้าง)

แบบสผ. 1

องค์ประกอบทรัพยากรสิ่งแวดล้อม และคุณค่าต่างๆ	ผลกระทบสิ่งแวดล้อมที่สำคัญ	มาตรการป้องกันและแก้ไขผลกระทบสิ่งแวดล้อม	มาตรการติดตามตรวจสอบ ผลกระทบสิ่งแวดล้อม
2.2 สภาพภูมิอากาศและคุณภาพอากาศ  อากาศ  การตรวจวัดดัชนีคุณภาพอากาศในพื้นที่โครงการ เมื่อวันที่ 13-14 มีนาคม 2557 มีความเข้มข้นของฝุ่นละอองทั้งหมด (TSP) 0.131 มก./ล. ฝุ่นละอองขนาดเล็กไม่เกิน 10 ไมครอน (PM <sub>10</sub> ) 0.077 มก./ล. ก๊าซคาร์บอนมอนนอกไซด์ (CO) 1.46 มก./ล. ก๊าซไนโตรเจนไดออกไซด์ (NO <sub>2</sub> ) 0.0272 มก./ล. ก๊าซซัลเฟอร์ไดออกไซด์ (SO <sub>2</sub> ) 0.006 มก./ล. และก๊าซไฮโดรคาร์บอน (THC) 1.5 มก./ล. ซึ่งกิจกรรมการก่อสร้างโครงการ จะมีความเข้มข้นของสารมลพิษทางอากาศในระดับต่ำ เมื่อรวมกับความเข้มข้นในปัจจุบัน จะมีความเข้มข้นรวม ดังนี้ ฝุ่นละอองทั้งหมด (TSP) 0.204 มก./ล.(ไม่เกิน 0.33 มก.ล.) ฝุ่นละอองขนาดเล็กไม่เกิน 10 ไมครอน (PM <sub>10</sub> ) 0.077 มก./ล. (ไม่เกิน 0.12 มก.ล.) ก๊าซคาร์บอนมอนนอกไซด์ (CO) 1.525 มก./ล. (ไม่เกิน 34.2 มก./ล.) ก๊าซไนโตรเจนไดออกไซด์ (NO <sub>2</sub> ) 0.2522 มก./ล. (ไม่เกิน 0.32 มก.ล.) ก๊าซซัลเฟอร์ไดออกไซด์ (SO <sub>2</sub> ) 0.0276 มก./ล. (ไม่เกิน 0.78 มก./ล.) และก๊าซไฮโดรคาร์บอน (THC) 1.501 มก./ล.	1) จัดให้มีรั้วทึบ ความสูง 3 เมตร เสริมด้วยรั้วตาข่ายหรือผ้าใบความสูง 2 เมตร รอบพื้นที่ก่อสร้าง เพื่อป้องกันการฟุ้งกระจายของฝุ่นละอองจากแรงลมระดับพื้น 2) จัดทำประตูผ้าใบทึบ บริเวณทางเข้า-ออกจะปิดทึบตลอดเวลา เปิดเฉพาะเมื่อมีรถเข้า-ออก 3) จัดให้มีพื้นที่ล้างทำความสะอาดรถบรรทุกวัสดุ ก่อสร้างก่อนออกสู่ถนนสาธารณะ และมีเจ้าหน้าที่ทำความสะอาดผิวทางถนนสาธารณะ บริเวณปากทางเข้า-ออก โครงการทุกครั้งที่พบว่ามีวัสดุร่วงหล่น เพื่อป้องกันฝุ่นละอองฟุ้งกระจาย 4) การก่อสร้างอาคารต้องติดตั้งแผงตาข่ายป้องกันวัสดุร่วงหล่น และป้องกันแรงลม ขนาดช่องตาข่ายไม่เกิน 2 มม. กันตัวอาคารตลอดแนวด้านข้างและมีความสูงเท่ากับความสูงของตัวอาคารที่กำลังรื้อถอน หรือก่อสร้าง พร้อมทั้งให้จัดทำปล่องรองรับเศษวัสดุที่รื้อถอน เพื่อไม่ให้มีฝุ่นฟุ้งกระจาย หรือร่วงหล่นออกนอกเขตก่อสร้าง พร้อมทั้งให้จัดทำปล่องรองรับเศษวัสดุที่รื้อถอนเพื่อไม่ให้มีฝุ่นฟุ้งกระจาย หรือร่วงหล่นออกนอกเขตก่อสร้าง	ดัชนีตรวจวัด - ฝุ่นรวม (TSP) - ฝุ่นขนาดเล็กกว่า 10 ไมครอน (PM <sub>10</sub> ) - CO, HC, SO <sub>x</sub> และ NO <sub>x</sub> สถานีตรวจวัด บริเวณพื้นที่ก่อสร้างโครงการ ด้านทิศเหนือ ใกล้เคียงกับบ้านเลขที่ 101 จำนวน 1 จุด ความสำเร็จของการตรวจสอบ - การตรวจวัด TSP และ PM <sub>10</sub> ระหว่างการก่อสร้างฐานรากตรวจวัดทุกวัน โดยบันทึกรายงานผลเป็นรายสัปดาห์ ซึ่งการก่อสร้างอื่น ตรวจวัดเดือนละ 1 ครั้ง ครั้งละ 3 วัน ต่อเนื่องตลอดระยะเวลาก่อสร้าง - การตรวจวัด CO, HC, SO <sub>x</sub> และ NO <sub>x</sub> ตรวจวัดเดือนละ 1 ครั้ง ครั้งละ 3 วัน ต่อเนื่องตลอดระยะเวลาก่อสร้าง	

 ตุลาคม 2557 ลงชื่อ .....  
 (นาย เณิน ซื่อ จิง)

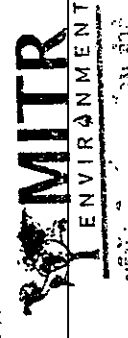

 ตุลาคม 2557 ลงชื่อ .....  
 (นายชัชวาลย์ ชัยนวัน)



ตารางที่ 1 (ต่อ) มาตรการป้องกันและแก้ไขผลกระทบสิ่งแวดล้อมของโครงการ The Unique 62/1 ตั้งอยู่ที่ ซอยสุขุมวิท 62/1 (ซอยอู่รถสุขุมวิท) ถนนสุขุมวิท แขวงบางจาก เขตพระโขนง กรุงเทพมหานคร ของบริษัท เห็น ไทย ดีเวลลอปเม้นท์ จำกัด (ระยะก่อสร้าง)

แบบสผ. 1

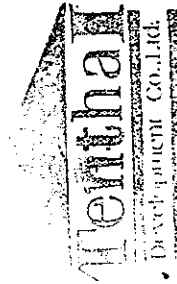
องค์ประกอบทรัพยากรสิ่งแวดล้อมและคุณค่าต่างๆ	ผลกระทบสิ่งแวดล้อมที่สำคัญ	มาตรการป้องกันและแก้ไขผลกระทบสิ่งแวดล้อม	มาตรการติดตามตรวจสอบผลกระทบสิ่งแวดล้อม
2.2 สภาพภูมิอากาศและคุณภาพอากาศ (ต่อ)	ซึ่งไม่เกินค่ามาตรฐานคุณภาพอากาศในบรรยากาศตามประกาศคณะกรรมการสิ่งแวดล้อมแห่งชาติ ฉบับที่ 10 (พ.ศ. 2535) และประกาศคณะกรรมการสิ่งแวดล้อมแห่งชาติ ฉบับที่ 24 (พ.ศ.2547)	<p>5) จัดให้มีป้ายประกาศแจ้ง ชื่อ ที่อยู่ และหมายเลขโทรศัพท์ ของเจ้าหน้าที่ควบคุมการก่อสร้าง และเจ้าหน้าที่รับเรื่องร้องเรียน ตลอดระยะเวลาก่อสร้าง และให้ตรวจสอบแก้ไขปัญหาต่างๆ ที่ได้รับการร้องเรียนในพื้นที่ พร้อมทั้งจัดทำบันทึกเรื่องราวร้องเรียน การแก้ไขปัญหา ผลที่ได้รับจากการปรึกษาต่อผู้ร้องเรียน และเสนอสำเนาเอกสารในปัญหาการติดตามตรวจสอบผลกระทบสิ่งแวดล้อม</p> <p>6) จัดให้มีวัสดุปิดคลุมกระบะบรรทุกของรถบรรทุกวัสดุ อุปกรณ์ก่อสร้าง เพื่อป้องกันวัสดุร่วงหล่น</p> <p>7) ให้ความสำคัญเร็วรถบรรทุกและรถยนต์ของโครงการ ช่วงผ่านถนนการจ่ายของโครงการไม่เกิน 30 กิโลเมตร/ชั่วโมง เพื่อลดการรบกวนของวัสดุ ลดเสียงจากรถบรรทุก และเพื่อความปลอดภัยของผู้ใช้ทางในบริเวณใกล้เคียง</p>	<p>การรายงานผล</p> <ul style="list-style-type: none"> <li>- รายงานผลการตรวจวัดผลกระทบสิ่งแวดล้อม จากห้องปฏิบัติการ พร้อมลงลายมือชื่อ ผู้ตรวจสอบ</li> <li>- สำเนาบันทึกการตรวจสอบแบบในภาคผนวกรายงานการติดตามตรวจสอบผลกระทบสิ่งแวดล้อม ระยะก่อสร้าง</li> </ul> <p>ผู้รับผิดชอบ</p> <ul style="list-style-type: none"> <li>- บริษัท เห็น ไทย ดีเวลลอปเม้นท์ จำกัด</li> </ul>



ตุลาคม 2557 ลงชื่อ .....  
(นาย เลิน บิง)

กรรมการผู้มีอำนาจลงนามของบริษัท เห็น ไทย ดีเวลลอปเม้นท์ จำกัด



ตุลาคม 2557 ลงชื่อ .....  
(นาย ชัยวัฒน์ ชัยนาท)

ผู้อำนวยการด้านสิ่งแวดล้อมของบริษัท มิตรสิ่งแวดล้อม จำกัด

ตารางที่ 1 (ต่อ) มาตรการป้องกันและแก้ไขผลกระทบสิ่งแวดล้อมของโครงการ The Unique 62/1 ตั้งอยู่ที่ ซอยสุขุมวิท 62/1 (ซอยอุรลเมล์ชิว) ถนนสุขุมวิท แขวงบางจาก เขตพระโขนง กรุงเทพมหานคร ของบริษัท เท็น ไทย ดีเวลลอปเม้นท์ จำกัด (ระยะก่อสร้าง)

แบบสผ. 1

องค์ประกอบทรัพยากรสิ่งแวดล้อม และคุณค่าต่างๆ	ผลกระทบสิ่งแวดล้อมที่สำคัญ	มาตรการป้องกันและแก้ไขผลกระทบสิ่งแวดล้อม	มาตรการติดตามตรวจสอบ ผลกระทบสิ่งแวดล้อม
2.2 สภาพภูมิอากาศและคุณภาพอากาศ (ต่อ)		<p>8) ให้ชิงตัดชายหรือต้นไม้ที่มีความมั่นคงแข็งแรงปิดคลุม ด้านนอกโครงสร้างอาคารในระหว่างกรก่อสร้าง หรือ ด้านนอกของรั้วในระหว่างกรก่อสร้างโครงสร้างอาคาร เพื่อป้องกันการฟุ้งกระจายของฝุ่นละอองจาก แรงลม และป้องกันวัสดุร่วงหล่นจากพื้นที่ก่อสร้าง ให้จัดทำแผงตาข่ายหรือผ้าใบที่มีความมั่นคงแข็งแรง เพียงพอ วางตัวในแนวเฉียงจากพื้นที่ก่อสร้างอาคาร เป็นไปตามกฎกระทรวงฉบับที่ 4 (พ.ศ.2526) ออก ตามความใน พรบ. ควบคุมอาคาร พ.ศ. 2522 เพื่อ ป้องกันวัสดุร่วงหล่นจากพื้นที่ก่อสร้าง</p> <p>10) ให้จัดทำปล่องรองรับการทิ้งเศษวัสดุจากหน้างาน ก่อสร้างในแต่ละชั้นของอาคาร ให้วัสดุที่ตกลงมายังพื้นที่ รองรับเศษวัสดุที่จัดเตรียมไว้ด้านข้างพื้นที่ก่อสร้างตัว อาคาร ทั้งนี้ปล่องรองรับการทิ้งเศษวัสดุ ต้องมีความ มั่นคงแข็งแรงเพียงพอต่อการป้องกันเศษวัสดุกระเด็น หรือปลิวออกจากปล่องรองรับเศษวัสดุทิ้งเศษวัสดุ</p>	

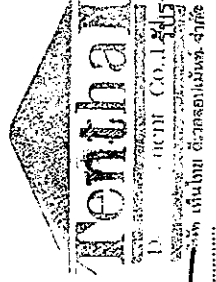

ตุลาคม 2557 ลงชื่อ .....  
(นาย เสิน ช่อ ปิง)

กรรมการผู้อำนวยการลงนามของบริษัท เท็น ไทย ดีเวลลอปเม้นท์ จำกัด

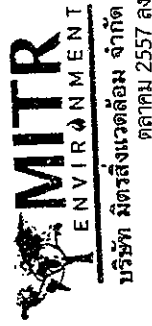

ตุลาคม 2557 ลงชื่อ .....  
(นายชาญวัฒน์ชัยนาวิน)

ผู้ชำนาญการด้านสิ่งแวดล้อมของบริษัท มิตรสิ่งแวดล้อม จำกัด

ตารางที่ 1 (ต่อ) มาตรการป้องกันและแก้ไขผลกระทบสิ่งแวดล้อมของโครงการ The Unique 62/1 ตั้งอยู่ที่ ซอยสุขุมวิท 62/1 (ซอยอยู่รณเมล์ข้าว) ถนนสุขุมวิท แขวงบางจาก เขตพระโขนง กรุงเทพมหานคร ของบริษัท เท็น ไทย ดีเวลลอปเม้นท์ จำกัด (ระยะก่อสร้าง)

แบบสผ. 1

องค์ประกอบทรัพยากรสิ่งแวดล้อม และคุณค่าต่างๆ	ผลกระทบสิ่งแวดล้อมที่สำคัญ	มาตรการป้องกันและแก้ไขผลกระทบสิ่งแวดล้อม	มาตรการติดตามตรวจสอบผลกระทบสิ่งแวดล้อม
2.3 เสียง	<p>การตรวจวัดระดับเสียงในบริเวณพื้นที่โครงการ เมื่อวันที่ 13-14 มีนาคม 2557 ระดับเสียง <math>L_{eq}</math> 52.8 เดซิเบล (เอ) และเสียงพื้นฐาน <math>L_{90}</math> 48.1 เดซิเบล (เอ) ผลกระทบในระหว่างก่อสร้างโครงการ</p> <ul style="list-style-type: none"> <li>- บ้านพักด้านทิศเหนือ จะมีระดับเสียงเพิ่มขึ้นเป็น 72.2-81.2 เดซิเบล (เอ)</li> <li>- บ้านพักด้านทิศใต้จะมีระดับเสียงเพิ่มขึ้นเป็น 73.8-82.8 เดซิเบล (เอ)</li> <li>- บ้านพักด้านทิศตะวันออกจะมีระดับเสียงเพิ่มขึ้นเป็น 66.0-74.8 เดซิเบล (เอ)</li> </ul> <p>- อาคารพาณิชย์ด้านทิศตะวันตก จะมีระดับเสียงเพิ่มขึ้นเป็น 65.1-73.8 เดซิเบล (เอ)</p> <p>ทั้งนี้ เมื่อโครงการจัดทำกำแพงกันเสียงเมทัลชีท จะช่วยลดระดับเสียงจากการก่อสร้าง คงเหลือระดับเสียงรวม ซึ่งไม่เกินค่ามาตรฐานระดับเสียงทั่วไป (70 เดซิเบล เอ ) ดังนี้</p>	<p>1) จัดทำรั้วที่ความสูง 3 เมตร และเสริมรั้วไม้ไปหน้าบ้านบนสูง 2 เมตร รอบพื้นที่ก่อสร้าง โดยบริเวณช่องเปิดเป็นประตูทางเข้า-ออกชั่วคราวระหว่างการก่อสร้าง ทำประตูฝาใบทับซึ่งจะเปิดเฉพาะเมื่อมีรถเข้า-ออก</p> <p>2) กิจกรรมการก่อสร้างที่ก่อให้เกิดเสียงดัง ต้องดำเนินการเฉพาะในช่วงเวลากลางวันระหว่างเวลา 08.00 – 17.00 น.</p> <p>3) ห้ามผู้ปฏิบัติงานทำในโครงการ ใช้เครื่องขยายเสียงเพื่อความบันเทิงหรือกระทำการใดอันเป็นที่อึกทึกโดยไม่มีเหตุอันควรตลอดการก่อสร้าง</p> <p>4) ในงานเก็บและตบแต่งที่ต้องมีการตัดกระเบื้องและขึ้นอคูมินิกัม ด้วยเครื่องตัดให้กระทำในห้องมีผนังปิดรอบเท่านั้น</p> <p>5) ตรวจสอบประสิทธิภาพของเครื่องจักรกล และจัดทำอุปกรณ์ปิดครอบส่วนที่ก่อให้เกิดเสียงดัง และบำรุงรักษา ยานพาหนะที่ใช้ในการก่อสร้างให้มีสภาพดีอยู่เสมอ</p>	<p>ดัชนีตรวจวัด</p> <ul style="list-style-type: none"> <li>- <math>L_{eq24 hr}</math>, <math>L_{max}</math>, <math>L_{dn}</math>, และ <math>L_{90}</math></li> </ul> <p>สถานีตรวจวัด</p> <p>บริเวณพื้นที่ก่อสร้าง ริมรั้วด้านที่อยู่ใกล้บ้านเลขที่ 101 จำนวน 1 จุด</p> <p>ความถี่ของการตรวจสอบ</p> <ul style="list-style-type: none"> <li>- ช่วงการก่อสร้างฐานราก ตรวจสอบทุกวันและโดยทำบันทึกรายงานผลเป็นรายสัปดาห์</li> <li>- ช่วงก่อสร้างอื่น ตรวจสอบอาทิตย์ละ 1 ครั้ง</li> </ul> <p>ครั้งละ 3 วันต่อเมือง</p> <p>การรายงานผล</p> <ul style="list-style-type: none"> <li>- รายงานผลการตรวจวัดผลกระทบสิ่งแวดล้อม จากห้องปฏิบัติการ แบบในภาคผนวกรายงานการติดตามตรวจสอบผลกระทบสิ่งแวดล้อม ระยะก่อสร้าง</li> </ul> <p>ผู้รับผิดชอบ</p> <ul style="list-style-type: none"> <li>- บริษัท เท็น ไทย ดีเวลลอปเม้นท์ จำกัด</li> </ul>

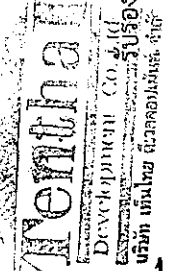

ตุลาคม 2557 ลงชื่อ ..... (นาย เฉิน ซื่อ ปิง)

บริษัท มิตรสิ่งแวดล้อม จำกัด  
ตุลาคม 2557 ลงชื่อ .....



..... (นายชัชวาลย์ชัยวัฒน์)

ตารางที่ 1 (ต่อ) มาตรการป้องกันและแก้ไขผลกระทบสิ่งแวดล้อมของโครงการ The Unique 62/1 ตั้งอยู่ที่ ซอยสุขุมวิท 62/1 (ซอยอุรุณเมธัสชา) ถนนสุขุมวิท แขวงบางจาก เขตพระโขนง กรุงเทพมหานคร ของบริษัท เท็น ไทย ดีเวลลอปเม้นท์ จำกัด (ระยะก่อสร้าง)

แบบสผ. 1

องค์ประกอบทรัพยากรสิ่งแวดล้อมและคุณค่าต่างๆ	ผลกระทบสิ่งแวดล้อมที่สำคัญ	มาตรการป้องกันและแก้ไขผลกระทบสิ่งแวดล้อม	มาตรการติดตามตรวจสอบผลกระทบสิ่งแวดล้อม
2.3 เสียง (ต่อ)	<ul style="list-style-type: none"> <li>- บ้านพักด้านทิศเหนือ เท่ากับ 53.8-57.8 เดซิเบล (เอ)</li> <li>- บ้านพักด้านทิศใต้ เท่ากับ 54.2-59.0 เดซิเบล (เอ)</li> <li>- บ้านพักด้านทิศตะวันออก เท่ากับ 53.1-54.6 เดซิเบล (เอ)</li> <li>- อาคารพาณิชย์ด้านทิศตะวันตก เท่ากับ 53.0-54.3 เดซิเบล (เอ)</li> </ul>	<p>6) ประชาสัมพันธ์ให้ผู้เกี่ยวข้องบริเวณพื้นที่ก่อสร้างทราบถึงกำหนดการก่อสร้างโครงการ ระยะเวลาก่อสร้าง พร้อมทั้งจัดทำเป็นป้ายประกาศติดตั้งบริเวณทางเข้าออกโครงการ มีขนาดตัวอักษรที่มองเห็นได้อย่างชัดเจน</p> <p>7) จัดให้มีป้ายประกาศแจ้ง ชื่อ ที่อยู่ และหมายเลขโทรศัพท์ ของเจ้าหน้าที่ควบคุมการก่อสร้าง และเจ้าหน้าที่รับเรื่องร้องเรียน ตลอดระยะเวลาก่อสร้างและให้ตรวจสอบแก้ไขปัญหาต่างๆ ที่ได้รับการร้องเรียนในทันที พร้อมทั้งจัดทำบันทึกเรื่องราวร้องเรียน การแก้ไขปัญหา ผลที่ได้รับจากการแก้ไข ปัญหาส่งต่อผู้ร้องเรียน และเสนอสำเนาเอกสารในรายงานการติดตามตรวจสอบคุณภาพสิ่งแวดล้อม</p>	

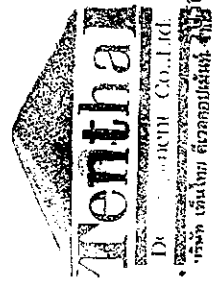

โครงการผู้ชำนาญการของปริมาณ 11/104 หน้า

ตุลาคม 2557 ลงชื่อ .....  
(นาย เณิน ช่อ บึง)

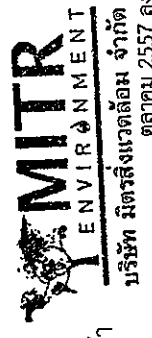

ตุลาคม 2557 ลงชื่อ .....  
(นายชาญ รัชนีวนานัน)



ตารางที่ 1 (ต่อ) มาตรการป้องกันและแก้ไขผลกระทบสิ่งแวดล้อมของโครงการ The Unique 62/1 ตั้งอยู่ที่ ซอยสุขุมวิท 62/1 (ซอยอยู่ริมเลี้ยว) แขวงบางจาก เขตพระโขนง กรุงเทพมหานคร ของบริษัท เห็น ไทย ดีเวลลอปเม้นท์ จำกัด (ระยะก่อสร้าง)

แบบสผ. 1

องค์ประกอบทรัพยากร สิ่งแวดล้อมและคุณค่าต่างๆ	ผลกระทบสิ่งแวดล้อมที่สำคัญ	มาตรการป้องกันและแก้ไขผลกระทบสิ่งแวดล้อม	มาตรการติดตามตรวจสอบ ผลกระทบสิ่งแวดล้อม
<p>2.4 ความสัมพันธ์</p> <p>การก่อสร้างขึ้นตอนการก่อสร้างจาก จะมี แรงสั่นสะเทือนสูงสุดในชั้นการเจาะเสาเข็ม ที่อาคาร ใกล้เคียงโครงการ จะได้รับ ดังนี้</p> <ul style="list-style-type: none"> <li>- บ้านพักด้านทิศเหนือ จะได้รับความสัมพันธ์ 0.087 นิ้ว/วินาที</li> <li>- บ้านพักด้านทิศใต้ จะได้รับความสัมพันธ์ 0.112 นิ้ว/วินาที</li> <li>- บ้านพักด้านทิศตะวันออก จะได้รับความสัมพันธ์ 0.029 นิ้ว/วินาที</li> </ul> <p>- อาคารพาณิชย์ด้านทิศตะวันตก จะได้รับความสัมพันธ์ 0.024 นิ้ว/วินาที</p> <p>ซึ่งระดับของผลกระทบอยู่ในระดับก่อนความ ราคาคงต่อผู้รับผลกระทบ ไม่สร้างความเสียหายต่อ อาคาร (ไม่เกิน 0.394 นิ้ว/วินาที) หรือก่อความเสียหายต่อเครื่องประกอบอาคาร</p> <p>การก่อสร้างฐานรากจึงทำเฉพาะช่วงเวลากลางวัน เป็นเวลาที่ผู้พักในอาคารข้างเคียงไม่ทำงาน เพื่อไม่รบกวนต่อการพักผ่อน</p>	<p>1) การจัดทำเสาเข็มโครงการ ให้ดำเนินการด้วยวิธีเจาะหล่อแบบแห้งโดยมีช่วงเวลาเจาะหล่อเสาเข็ม และการทำ กำแพงกันดิน ระหว่าง เวลา 08.00-17.00 น. เพื่อให้ รบกวนการพักผ่อนของบ้านพักในบริเวณใกล้เคียง</p> <p>2) ควบคุมความสัมพันธ์จากโครงการก่อสร้างไม่ให้เกินกว่ามาตรฐานกำหนดมาตรฐานความสัมพันธ์เพื่อ ป้องกันผลกระทบต่ออาคาร ตามประกาศคณะกรรมการ สิ่งแวดล้อมแห่งชาติ ฉบับที่ 37 (พ.ศ.2537) เรื่อง กำหนด มาตรฐานความสัมพันธ์เพื่อป้องกันผลกระทบต่อ อาคาร</p> <p>3) โครงการจะต้องดำเนินการจัดตั้งคณะกรรมการตรวจภาคี ประกอบด้วย ผู้แทนโครงการ เจ้าของอาคารใกล้เคียง โครงการ และผู้แทนสำนักงานเขตพระโขนง เพื่อดำเนินการตรวจสอบอาคารข้างเคียงโครงการก่อนการก่อสร้าง ประกอบด้วย บ้านพักอาศัย บ้านเลขที่ 101 บ้านเลขที่ 107 บ้านเลขที่ 100/1-2 บ้านเลขที่ 65 บ้านเลขที่ 61/56 บ้านเลขที่ 71 และอาคารพาณิชย์ บ้านเลขที่ 190 ถึง 190/8 พร้อมถ่ายภาพองค์ประกอบ</p>	<p>ดัชนีตรวจวัด</p> <ul style="list-style-type: none"> <li>- ความเร็วอนุภาคสูงสุด (Peak Particle Velocity) ตามแนวแกนอน (แกน x และ แกน y) และแกนตั้ง (แกน z) ที่ชั้นพื้น หรือชั้นหลังคา ตามกำหนดในประกาศ คณะกรรมการสิ่งแวดล้อมแห่งชาติ ฉบับที่ 37 (พ.ศ. 2553) เรื่อง กำหนด มาตรฐานความสัมพันธ์เพื่อป้องกันผลกระทบต่ออาคาร</li> </ul> <p>สถานีตรวจวัด</p> <ul style="list-style-type: none"> <li>- บ้านพักเลขที่ 101 ซอยสุขุมวิท 62/1 ซึ่งอยู่ใกล้โครงการมากที่สุด</li> </ul> <p>ความถี่ของการตรวจสอบ</p> <ul style="list-style-type: none"> <li>- ช่วงการก่อสร้างฐานราก ตรวจทุกวัน โดยทำบันทึกรายงานผลเป็นรายสัปดาห์</li> <li>- ช่วงก่อสร้างอื่น ตรวจวัดเดือนละ 1 ครั้ง ครั้งละ 3 วันต่อเนื่อง</li> </ul>	

 Tenthacorp  
 บริษัท ไทย ดีเวลลอปเม้นท์ จำกัด  
 2557 ถนนสุขุมวิท ซอยสุขุมวิท 62/1  
 กรุงเทพมหานคร 10110

  
 (นาย เฉิน ซื่อ จิง)

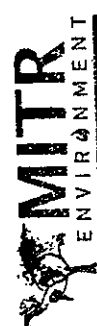
 MITR  
 ENVIRONMENT  
 บริษัท มิตรสิ่งแวดล้อม จำกัด  
 2557 ถนนสุขุมวิท ซอยสุขุมวิท 62/1  
 กรุงเทพมหานคร 10110

  
 (นายชาญ วันชัยนารีน)

กรรมการผู้มีอำนาจลงนามของบริษัท เห็น ไทย ดีเวลลอปเม้นท์ จำกัด

ผู้ชำนาญการด้านสิ่งแวดล้อมของบริษัท มิตรสิ่งแวดล้อม จำกัด

ตารางที่ 1 (ต่อ) มาตรการป้องกันและแก้ไขผลกระทบสิ่งแวดล้อมของโครงการ The Unique 62/1 ตั้งอยู่ที่ ซอยสุขุมวิท 62/1 (ซอยอยู่ริมเหล็กขาว) ถนนสุขุมวิท แขวงบางจาก เขตพระโขนง กรุงเทพมหานคร ของบริษัท เห็น ไทย ดีเวลลอปเม้นท์ จำกัด (ระยะก่อสร้าง)

แบบสผ. 1

องค์ประกอบทรัพยากรสิ่งแวดล้อม และคุณค่าต่างๆ	ผลกระทบสิ่งแวดล้อมที่สำคัญ	มาตรการป้องกันและแก้ไขผลกระทบสิ่งแวดล้อม	มาตรการติดตามตรวจสอบผลกระทบสิ่งแวดล้อม
2.4 ความสั่นสะเทือน (ต่อ)		<p>ของอาคารข้างเคียงโครงการ รวมทั้งสภาพแวดล้อม เพื่อเป็นหลักฐานสภาพตั้งเดิมของอาคารครั้งที่ 1 ก่อนการก่อสร้าง ดำเนินการตรวจสอบและถ่ายภาพครั้งที่ 2 เมื่อเสร็จสิ้นการก่อสร้างส่วนฐานรากอาคาร และดำเนินการตรวจสอบและถ่ายภาพครั้งที่ 3 เมื่อการก่อสร้างแล้วเสร็จ โดยทำสำเนาการตรวจสอบและภาพถ่ายมอบต่อเจ้าของอาคาร และสำนักงานเขตพระโขนง เพื่อการรับทราบร่วมกัน ในกรณีที่อาคารข้างเคียงเกิดความเสียหาย เนื่องจากอาคารก่อสร้างโครงการ โครงการจะต้องชดเชยความเสียหายทั้งหมดต่อเจ้าของอาคารที่ได้รับ ความเสียหาย ตามมูลค่าที่คณะกรรมการไตรภาคีพิจารณาให้ความเห็นชอบ</p> <p>4) โครงการต้องจัดให้มีการประกันภัยงานก่อสร้างซึ่งคุ้มครองแก่ชีวิตและทรัพย์สินต่อบุคคลที่สาม ทั้งนี้ ทางโครงการจะมีมาตรการชดเชยความเสียหาย ในกรณีที่ตรวจพบว่ามาจากการดำเนินการของโครงการ โดยมีอายุการคุ้มครองครอบคลุมถึงผลกระทบหลังเสร็จสิ้นการก่อสร้างไม่น้อยกว่า 6 เดือน เพื่อครอบคลุมความเสียหายที่อาจไม่เกิดขึ้นอย่างทันทีทันใด</p>	<p>การรายงานผล</p> <ul style="list-style-type: none"> <li>- รายงานผลการตรวจวัดผลกระทบสิ่งแวดล้อม จากห้องปฏิบัติการ พร้อมลงลายมือชื่อ ผู้ตรวจสอบ ผู้รับผิดชอบ</li> <li>- บริษัท เห็น ไทย ดีเวลลอปเม้นท์ จำกัด</li> </ul>

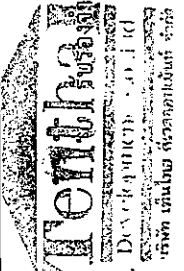

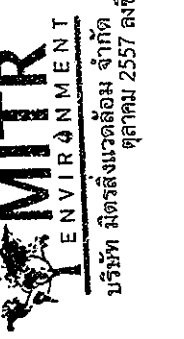
  
 Tenthra
   
 Development Co., Ltd.
   
 บริษัท เทนทรา ดีเวลลอปเม้นท์ จำกัด
   
 (นาย เฉิน ชือ ปิง)
   
 ตุลาคม 2557 ลงชื่อ

  
 MIR
   
 ENVIRONMENT
   
 บริษัท มิตรสิ่งแวดล้อม จำกัด
   
 ตุลาคม 2557 ลงชื่อ
   
 (นาย ชัยวัฒน์ ชัยวัฒน์)

ตารางที่ 1 (ต่อ) มาตรการป้องกันและแก้ไขผลกระทบสิ่งแวดล้อมของโครงการ The Unique 62/1 ตั้งอยู่ที่ ซอยสุขุมวิท 62/1 (ซอยอยู่ริมเมล์เก่า) ถนนสุขุมวิท แขวงบางจาก เขตพระโขนง กรุงเทพมหานคร ของบริษัท ไทย ดีเวลลอปเม้นท์ จำกัด (ระยะก่อสร้าง)

แบบสผ. 1

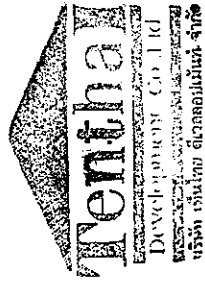
องค์ประกอบทรัพยากรสิ่งแวดล้อมและคุณค่าต่างๆ	ผลกระทบสิ่งแวดล้อมที่สำคัญ	มาตรการป้องกันและแก้ไขผลกระทบสิ่งแวดล้อม	มาตรการติดตามตรวจสอบผลกระทบสิ่งแวดล้อม
<p>2.5 ทรัพยากรดิน</p> <p>โครงการจะใช้ระยะเวลาการก่อสร้างรวม 13 เดือน</p> <p>- การก่อสร้างฐานรากประมาณ 4 เดือน</p> <p>การก่อสร้างต้องขุดดินออกประมาณ 7,545 ลูกบาศก์เมตร เมื่อก่อสร้างโครงการแล้วเสร็จ จะถมดินกลับ 632 ลูกบาศก์เมตร เหลือปริมาณดินที่ต้องขนออก 6,913 ลูกบาศก์เมตร การเปิดหน้าดินจะทำจากทำกำแพงกันดินและวางเหล็กค้ำแล้ว ผลกระทบจึงจำกัดในเขตอาคารโครงการ และจะถูกปรับคืนสภาพพื้นที่ด้วยโครงสร้างอาคารเมื่อการก่อสร้างแล้วเสร็จ จึงเป็นผลกระทบระดับต่ำ</p>	<p>1) ให้อำนาจตามพระราชบัญญัติ การขุดดินและถมดิน พ.ศ. 2543 และกฎกระทรวงว่าด้วยการกำหนดมาตรการป้องกันการพังทลายของดินหรือสิ่งปลูกสร้างในการขุดดินหรือถมดิน พ.ศ. 2548 ตลอดจนกฎหมาย/ข้อบังคับอื่นๆ ที่เกี่ยวข้องอย่างเคร่งครัด</p> <p>2) ดำเนินการตรวจสอบความมั่นคงของแนวกำแพงกันดินอย่างเคร่งครัด</p> <p>3) โครงการต้องขอขยความเสียหายให้แก่ผู้ที่ได้รับผลกระทบ จากกิจกรรมการก่อสร้างโครงการ ในกรณีที่มีความเสียหาย เกิดจากกิจกรรมการก่อสร้างโครงการ</p>	<p>ดัชนีที่ตรวจสอบ</p> <ul style="list-style-type: none"> <li>- ความมั่นคงของกำแพงโครงการ</li> <li>- การทรุดตัว การเลื่อนไหล หรือรอยแตกบนผิวดิน รอบนอกแนวกำแพง</li> </ul> <p>ผู้ตรวจสอบ</p> <ul style="list-style-type: none"> <li>- บริษัท เห็น ไทย ดีเวลลอปเม้นท์ จำกัด</li> </ul> <p>ความถี่ของการตรวจสอบ</p> <ul style="list-style-type: none"> <li>- ทุกวัน จนการก่อสร้างส่วนฐานรากแล้วเสร็จ</li> </ul> <p>การรายงานผล</p> <ul style="list-style-type: none"> <li>- จัดทำบันทึกการตรวจสอบประจำวัน พร้อมลงลายมือชื่อ ผู้ตรวจสอบ ผู้รับผิดชอบ</li> <li>- บริษัท เห็น ไทย ดีเวลลอปเม้นท์ จำกัด</li> </ul>	



ตุลาคม 2557 ลงชื่อ .....  
(นาย คณ ธีร)

รับรองจำนวน 14/104 หน้า

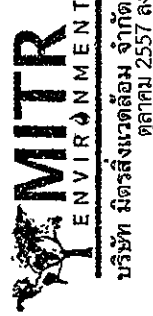

บริษัท มิตรสิ่งแวดล้อม จำกัด  
ตุลาคม 2557 ลงชื่อ

.....  
(นายชาญชัยชยันวิน)

ตารางที่ 1 (ต่อ) มาตรการป้องกันและแก้ไขผลกระทบสิ่งแวดล้อมของโครงการ The Unique 62/1 ตั้งอยู่ที่ ซอยสุขุมวิท 62/1 (ซอยอุรณเมษฐ์) ถนนสุขุมวิท แขวงบางจาก เขตพระโขนง กรุงเทพมหานคร ของบริษัท ไทย ไทย ดีเวลลอปเม้นท์ จำกัด (ระยะก่อสร้าง)

แบบสผ. 1

องค์ประกอบทรัพยากรสิ่งแวดล้อม และคุณค่าต่างๆ	ผลกระทบสิ่งแวดล้อมที่สำคัญ	มาตรการป้องกันและแก้ไขผลกระทบสิ่งแวดล้อม	มาตรการติดตามตรวจสอบ ผลกระทบสิ่งแวดล้อม
<p>2.6 คุณภาพน้ำผิวดิน</p> <p>แหล่งน้ำผิวดินที่ใกล้เคียงบริเวณโครงการ คือ คลองบางจาก อยู่ด้านทิศตะวันตกห่างจากโครงการ ประมาณ 300 เมตร ทั้งนี้ การระบายน้ำจากระบบบำบัดน้ำของถนนสุขุมวิทฝั่งขาเข้า (ฝั่งซอยเลขคู่) มีสถานีสูบน้ำใกล้เคียงที่ คือ สถานีสูบน้ำ ซอยสุขุมวิท 60/1 มีกำลังสูบน้ำ 4.2 ลบ.ม./วินาที สถานีสูบน้ำ ซอยสุขุมวิท 64 มีกำลังสูบน้ำ 0.7 ลบ.ม./วินาที และสถานีสูบน้ำ ซอยสุขุมวิท 66/1 มีกำลังสูบน้ำ 12 ลบ.ม./วินาที ซึ่งสถานีสูบน้ำ ซอยสุขุมวิท 66/1 เป็นสถานีหลักในการระบายน้ำออกจากพื้นที่ปิดล้อมบริเวณโครงการ</p> <p>การใช้เข้าของโครงการช่วงการก่อสร้าง ประมาณ 7 ลบ.ม./วัน ซึ่งจะเกิดน้ำเสีย ประมาณ 5.6 ลบ.ม./วัน ซึ่งโครงการจัดให้มีการบำบัดน้ำเสีย และมีบ่อดักตะกอน ก่อนระบายน้ำออกนอกพื้นที่</p>	<p>1) จัดให้มีการบำบัดน้ำเสียจากคานาก่อสร้าง ก่อนระบายลงสู่ระบบระบายน้ำสาธารณะ เพื่อลดภาระการรองรับค่าความสกปรกของแหล่งน้ำผิวดิน</p> <p>2) กำชับให้คานงานที่มูลฝอย/เศษวัสดุตกก่อสร้างลงในภาชนะที่จัดเตรียมไว้ ห้ามทิ้งลงในรางระบายน้ำชั่วคราวของโครงการ และจัดให้มีการเก็บเศษวัสดุก่อสร้าง ทำความสะอาดพื้นที่ก่อสร้างในเวลาหลังเลิกงานทุกวัน</p> <p>3) ให้จัดทำวางระบายน้ำชั่วคราว สำหรับรองรับการระบายน้ำฝน และน้ำที่ทิ้งจากระบบบำบัดน้ำเสีย โดยจัดทำบ่อดักตะกอนดิน ทราบายที่ปลายรางก่อนระบายน้ำออกจากโครงการ</p> <p>4) หมั่นทำความสะอาดรางระบายน้ำ และบ่อดักตะกอนของโครงการ ให้มีประสิทธิภาพในการระบายน้ำและการดักตะกอนที่ติดตั้งเสร็จสิ้นระยะเวลาการก่อสร้าง</p> <p>5) เมื่อการก่อสร้างแล้วเสร็จ โครงการจะต้องประสานกับเขตพระโขนง เพื่อขุดลอกตะกอนดินทรายที่อาจตกค้างในท่อระบายน้ำสาธารณะ</p>	<p>ดัชนีตรวจสอบ</p> <ul style="list-style-type: none"> <li>- ปริมาณตะกอนในบ่อดักตะกอน และรางระบายน้ำ</li> <li>- ผู้ตรวจสอบ</li> <li>- บริษัท ไทย ไทย ดีเวลลอปเม้นท์ จำกัด</li> </ul> <p>ความถี่ของการตรวจสอบ</p> <ul style="list-style-type: none"> <li>- สัปดาห์ละ 1 ครั้ง</li> </ul> <p>การรายงานผล</p> <ul style="list-style-type: none"> <li>- จัดทำบันทึกการตรวจสอบประจำงวด</li> <li>- พร้อมลงลายมือชื่อ ผู้ตรวจสอบ</li> <li>- สำนักบันทึกการตรวจสอบแบบในภาคผนวกรายงานการติดตามตรวจสอบผลกระทบสิ่งแวดล้อม ระยะก่อสร้าง</li> <li>- ผู้รับผิดชอบ</li> <li>- บริษัท ไทย ไทย ดีเวลลอปเม้นท์ จำกัด</li> </ul>	

  
 ตุลาคม 2557 ลงชื่อ ..... (นาย ปิ๊ง)

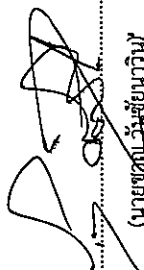
  
 (นายชาญ วัฒนชัยนาวิ)



มิตรสิ่งแวดล้อม จำกัด  
 ตุลาคม 2557 ลงชื่อ .....

ตารางที่ 1 (ต่อ) มาตรการป้องกันและแก้ไขผลกระทบสิ่งแวดล้อมของโครงการ The Unique 62/1 ตั้งอยู่ที่ ซอยสุขุมวิท 62/1 (ซอยอุรุณเกล้าชาว) ถนนสุขุมวิท แขวงบางจาก เขตพระโขนง กรุงเทพมหานคร ของบริษัท เท็น ไทย ดีเวลลอปเม้นท์ จำกัด (ระยะก่อสร้าง)

แบบสผ. 1

องค์ประกอบทรัพยากรสิ่งแวดล้อม และคุณค่าต่างๆ	ผลกระทบสิ่งแวดล้อมที่สำคัญ	มาตรการป้องกันและแก้ไขผลกระทบสิ่งแวดล้อม	มาตรการติดตามตรวจสอบ ผลกระทบสิ่งแวดล้อม
2.7 คุณภาพน้ำใต้ดิน	โครงการไม่มีการใช้น้ำบาดาลเพื่อการอุปโภคบริโภค และการเจาะเข็มของโครงการไม่กระทบต่อชั้นน้ำบาดาลใต้ชั้นหินแข็ง	-	-
3 ทรัพยากรชีวภาพ	พื้นที่โครงการเดิมเป็นพื้นที่ที่ร้างที่ผ่านการปรับถมก่อนที่เจ้าของโครงการจะเข้ามาพัฒนาโครงการพร้อมกันนี้ การพัฒนาโครงการจึงทำบนพื้นที่ถมชุมชนเดิม ไม่มีผลกระทบต่อทรัพยากรชีวภาพบนบกเพิ่มเติม	-	-
3.2 ทรัพยากรชีวภาพในแหล่งน้ำ	การระบายน้ำที่ผ่านการบำบัดและนำฝนที่ตกในพื้นที่โครงการ ระบายสู่ระบบระบายน้ำของกรุงเทพมหานคร ไม่ส่งผลกระทบต่อแหล่งน้ำโดยตรง	-	-

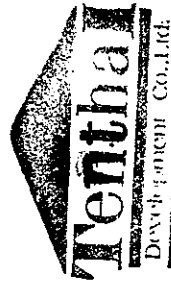

บริษัท เท็นไทย ดีเวลลอปเม้นท์ จำกัด รอยงำนวน 16/104 หน้า

ตุลาคม 2557 ลงชื่อ .....  
(นาย คณ ช่อ บึง)

กรรมการผู้มีอำนาจลงนามของบริษัท เท็น ไทย ดีเวลลอปเม้นท์ จำกัด



บริษัท มิตรสิ่งแวดล้อม จำกัด

ตุลาคม 2557 ลงชื่อ .....

(นายชาญ วัชรชัยนาถิน)

ผู้ชำนาญการด้านสิ่งแวดล้อมของบริษัท มิตรสิ่งแวดล้อม จำกัด

ตารางที่ 1 (ต่อ) มาตรการป้องกันและแก้ไขผลกระทบสิ่งแวดล้อมของโครงการ The Unique 62/1 ตั้งอยู่ที่ ซอยสุขุมวิท 62/1 (ซอยอยู่ริมถนนสุขุมวิท) แขวงบางจาก เขตพระโขนง กรุงเทพมหานคร ของบริษัท ไทย ดีเวลลอปเม้นท์ จำกัด (ระยะก่อสร้าง)

แบบสผ. 1

องค์ประกอบทรัพยากรสิ่งแวดล้อม และคุณค่าต่างๆ	ผลกระทบสิ่งแวดล้อมที่สำคัญ	มาตรการป้องกันและแก้ไขผลกระทบสิ่งแวดล้อม	มาตรการติดตามตรวจสอบ ผลกระทบสิ่งแวดล้อม
<p>4 คุณค่าการใช้ประโยชน์ของมนุษย์</p> <p>4.1 การใช้ที่ดิน</p>	<p>พื้นที่โครงการเป็นที่ตั้งที่วางผังที่ผ่านปรับปรุงพื้นที่โครงการจะพัฒนาโครงการ การก่อสร้างโครงการเพิ่มความเข้มข้นด้านการพัฒนาโครงการใช้ประโยชน์ด้านการพักอาศัย โดยโครงการตั้งอยู่ในผังเมืองรวมกรุงเทพมหานคร พื้นที่หมายเลข 7-21 เป็นที่ดินประเภทที่อยู่อาศัยหนาแน่นปานกลางที่มีวัตถุประสงค์เพื่อรองรับการอยู่อาศัยในบริเวณพื้นที่ต่อเนื่องกับเขตเมืองชั้นในซึ่งอยู่ในเขตการให้บริการของระบบขนส่งมวลชน ซึ่งโครงการมีระยะห่างจากสถานีรถไฟฟ้าสถานีบางจากประมาณ 720 เมตร สามารถเดินทางด้วยรถไฟฟ้าได้อย่างสะดวก</p>	<p>1) ควบคุมให้กิจกรรมการก่อสร้างอยู่ในขอบเขตพื้นที่โครงการ เว้นแต่การคมนาคมขนส่ง ไม่มีการกองวัสดุที่เขตที่ดินโครงการ</p> <p>2) ควบคุมไม่ให้คนงานซื้อของจากร้านค้าพาเร่ แผงลอย ที่มาเปิดร้านบนทางเท้า ช่างเขตงานก่อสร้าง เพื่อป้องกันการตั้งร้านอย่างถาวร และให้ประสานต่อเขตพระโขนงหากพบว่า มีร้านค้ามาตั้งบนทางเท้าข้างเขตงานก่อสร้างโครงการ</p> <p>3) รักษาสภาพรั้วชั่วคราวของโครงการตลอดระยะเวลาก่อสร้าง หากมีการชำรุดให้รีบซ่อมแซมทันที</p> <p>4) เมื่อการก่อสร้างแล้วเสร็จ ให้รื้อถอนอาคารชั่วคราวที่เกี่ยวข้องกับการก่อสร้าง และแนวรั้วชั่วคราวออกทั้งหมด ไม่ทิ้งวัสดุอุปกรณ์เหลือค้างไว้ในพื้นที่</p>	<p>ดัชนีตรวจสอบ</p> <ul style="list-style-type: none"> <li>- แนวรั้วโครงการ และพื้นที่ทางเท้า</li> </ul> <p>ผู้ตรวจสอบ</p> <ul style="list-style-type: none"> <li>- บริษัท ไทย ดีเวลลอปเม้นท์ จำกัด</li> </ul> <p>ความถี่ของการตรวจสอบ</p> <ul style="list-style-type: none"> <li>- สัปดาห์ละ 1 ครั้ง</li> </ul> <p>การรายงานผล</p> <ul style="list-style-type: none"> <li>- จัดทำบันทึกการตรวจสอบประจำงวด</li> </ul> <p>พร้อมลงลายมือชื่อ ผู้ตรวจสอบ</p> <ul style="list-style-type: none"> <li>- สำนักบันทึกการตรวจสอบแบบในภาคผนวกรายงานการติดตามตรวจสอบ</li> </ul> <p>ผลกระทบสิ่งแวดล้อม ระยะก่อสร้าง</p> <p>ผู้รับผิดชอบ</p> <ul style="list-style-type: none"> <li>- บริษัท ไทย ดีเวลลอปเม้นท์ จำกัด</li> </ul>

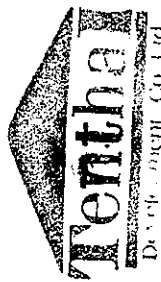

จำนวน 17/104 หน้า

ตุลาคม 2557 ลงชื่อ ..... (นาย วัฒน ชัย)

กรรมการผู้มีอำนาจลงนามของบริษัท ไทย ดีเวลลอปเม้นท์ จำกัด

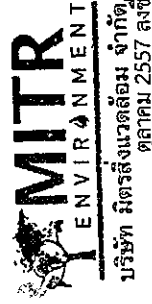

ตุลาคม 2557 ลงชื่อ ..... (นายชาย วัฒนาวิน)

ผู้อำนวยการด้านสิ่งแวดล้อมของบริษัท มิตรสิ่งแวดล้อม จำกัด

ตารางที่ 1 (ต่อ) มาตรการป้องกันและแก้ไขผลกระทบสิ่งแวดล้อมของโครงการ The Unique 62/1 ตั้งอยู่ที่ ซอยสุขุมวิท 62/1 (ซอยอยู่ริมเกล้าขวา) ถนนสุขุมวิท แขวงบางจาก เขตพระโขนง กรุงเทพมหานคร ของบริษัท ไทย ดีเวลลอปเม้นท์ จำกัด (ระยะก่อสร้าง)

แบบสผ. 1

องค์ประกอบทรัพยากรสิ่งแวดล้อม และคุณค่าต่างๆ	ผลกระทบสิ่งแวดล้อมที่สำคัญ	มาตรการป้องกันและแก้ไขผลกระทบสิ่งแวดล้อม	มาตรการติดตามตรวจสอบ ผลกระทบสิ่งแวดล้อม
<p>4.2 การจราจร</p> <p>การขนส่งวัสดุอุปกรณ์ก่อสร้างจะใช้เส้นทางหลัก ถนนสุขุมวิท เพื่อไปยังถนนโครงข่ายอื่นๆ โดยจะขนส่งนอกช่วงเวลาเร่งด่วนของวัน จำนวนเที่ยวในการขนส่งเกิดจากการก่อสร้างโครงการประมาณ 43 เที่ยวต่อวันโดยจะมีปริมาณจราจรที่เพิ่มขึ้นจากโครงการในช่วงนอกเวลาเร่งด่วน (Off Peak) สูงสุด 27 คัน-รถยนต์นั่ง (PCU) /ชม ส่งผลให้เกิดการล่าช้า จากการศึกษาพบว่าปริมาณจราจรที่เพิ่มขึ้นจากการก่อสร้างโครงการฯ ไม่ทำให้ระดับการให้บริการของถนน (Level of Service; LOS) ของเส้นทางคมนาคมดังกล่าวเปลี่ยนแปลงไปจากปัจจุบันมากนัก</p>	<p>มาตรการป้องกันและแก้ไขผลกระทบสิ่งแวดล้อม</p> <p>1) จัดให้มีการควบคุมบริหารจัดการรถบรรทุกและการเดินรถบรรทุกในช่วงที่มีการก่อสร้าง โดยใช้วิทยุสื่อสาร/โทรศัพท์มือถือ ติดต่อกันระหว่างผู้ที่อยู่ในพื้นที่โครงการและผู้ที่เกี่ยวข้อง รวมทั้งหน่วยงานสภาพจราจรปัจจุบันบริเวณพื้นที่โครงการ ตลอดจนบริหารจัดการที่จอดรถบรรทุกในพื้นที่โครงการ เพื่อให้ไม่มีการจอดรถบนถนนสาธารณะโดยเด็ดขาด</p> <p>2) จัดให้มีป้ายชื่อโครงการ และลูกศรแสดงทิศทางการเข้า-ออกโครงการ ให้สามารถมองเห็นได้อย่างชัดเจน ในระยะที่สามารถมองเห็นเพื่อเลี้ยวรถเข้าสู่พื้นที่โครงการได้อย่างปลอดภัย</p> <p>3) จัดให้มีเจ้าหน้าที่รักษาความปลอดภัยอำนวยความสะดวก สะดวกให้กับรถที่จะเข้าโครงการให้สามารถเข้า-ออกได้โดยสะดวกและปลอดภัย ไม่กีดขวางการจราจร</p> <p>4) จัดให้มีพื้นที่สำหรับจอดรถบรรทุกไว้ภายในพื้นที่โครงการ เพื่อเป็นพื้นที่จอดรถสำหรับขนส่งวัสดุและอุปกรณ์ก่อสร้าง และรับ-ส่งคนงานก่อสร้าง</p>	<p>มาตรการติดตามตรวจสอบ ผลกระทบสิ่งแวดล้อม</p> <p>ดัชนีที่ตรวจสอบ</p> <ul style="list-style-type: none"> <li>- สภาพผิวทางบริเวณโครงการ ความเสียหายต่อผิวทางเปรียบเทียบสภาพก่อนการก่อสร้าง</li> <li>- สภาพความเรียบร้อยของรถบรรทุก สภาพตัวถังรถ ความสะอาดล้อรถ ผู้ตรวจสอบ</li> <li>- วิศวกรผู้ควบคุมงานก่อสร้าง</li> <li>- ความถี่ของการตรวจสอบ</li> <li>- สัปดาห์ละ 1 ครั้ง</li> </ul> <p>การรายงานผล</p> <ul style="list-style-type: none"> <li>- จัดทำบันทึกการตรวจสอบประจำวันพร้อมลงลายมือชื่อ ผู้ตรวจสอบ</li> <li>- สำเนาบันทึกการตรวจสอบแนบในภาคผนวกรายงานการติดตามตรวจสอบผลกระทบสิ่งแวดล้อม ระยะก่อสร้าง</li> </ul> <p>ผู้รับผิดชอบ</p> <ul style="list-style-type: none"> <li>- บริษัท ไทย ดีเวลลอปเม้นท์ จำกัด</li> </ul>	

  
 บริษัท ไทย ดีเวลลอปเม้นท์ จำกัด  
 (นายฉัตร ช่อ บึง)  
 ตุลาคม 2557 ลงชื่อ .....

  
 บริษัท มิตรสิ่งแวดล้อม จำกัด  
 ตุลาคม 2557 ลงชื่อ .....

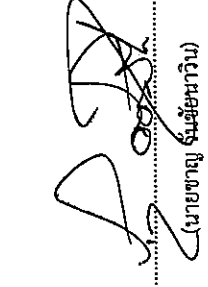
  
 (นายชาญ วัฒนวิวัฒน์)  
 ผู้ชำนาญการด้านสิ่งแวดล้อมของบริษัท มิตรสิ่งแวดล้อม จำกัด

ตารางที่ 1 (ต่อ) มาตรการป้องกันและแก้ไขผลกระทบสิ่งแวดล้อมของโครงการ The Unique 62/1 ตั้งอยู่ที่ ซอยสุขุมวิท 62/1 (ซอยอยู่ร่มเกล้าขาว) ถนนสุขุมวิท แขวงบางจาก เขตพระโขนง กรุงเทพมหานคร ของบริษัท ไทย ดีเวลลอปเม้นท์ จำกัด (ระยะก่อสร้าง)

แบบสผ. 1

องค์ประกอบทรัพยากรสิ่งแวดล้อม และคุณค่าต่างๆ	ผลกระทบสิ่งแวดล้อมที่สำคัญ	มาตรการป้องกันและแก้ไขผลกระทบสิ่งแวดล้อม	มาตรการติดตามตรวจสอบผลกระทบสิ่งแวดล้อม
4.2 การจราจร (ต่อ)		5) ห้ามมิให้มีการจอดรถเพื่อรอคนส่งวัสดุและอุปกรณ์ก่อสร้าง หรือรอรับ-ส่งคนงานบนถนนซอยสุขุมวิท 62/1 และถนนอื่นๆ บริเวณใกล้เคียงโดยเด็ดขาด 6) ควบคุมนำหน้าการบรรทุกตามพิกัด และกำชับให้ผู้ใช้รถปฏิบัติตามพระราชบัญญัติการจราจรทางบก และขับรถด้วยความระมัดระวังเป็นพิเศษ 7) ทำความสะอาดล้อรถบรรทุกก่อนออกสู่ถนนซอยสุขุมวิท 62/1 โดยทำเป็นบ่อล้างล้อรถมีเหลี่ยมสามเหลี่ยมทั้งทางขึ้นและลงเพื่อขูดดินออกจากล้อรถ 8) จัดทำแนวเหล็กอย่างหนาใหญ่ให้ทั่วบริเวณภายในพื้นที่โครงการที่จะมีรถวิ่งผ่าน เพื่อป้องกันรถชนโคลนในช่วงฝนตก 9) จัดให้มีเจ้าหน้าที่จากโครงการคอยทำความสะอาดถนน ในกรณีที่ยังมีดินติดล้อรถบรรทุกมายังถนนบริเวณหน้าโครงการ 10) ติดตั้งกล่องรับความคิดเห็นบริเวณบ่อล้าง เพื่อรับเรื่องร้องเรียนที่อาจเกิดจากการก่อสร้าง หากพบว่ามีเรื่องร้องเรียนให้แก้ไขปัญหโดยทันที	

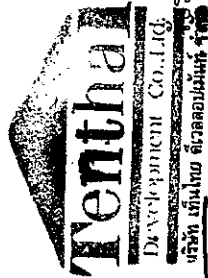

ตุลาคม 2557 ลงชื่อ .....  
(นาย อดิน ชื้อ ปิง)

กรรมการผู้มีอำนาจลงนามของบริษัท ไทย ดีเวลลอปเม้นท์ จำกัด



ตุลาคม 2557 ลงชื่อ .....  
(นายชาญ วินชียนวิม)

ผู้อำนวยการด้านสิ่งแวดล้อมของบริษัท มิตรสิ่งแวดล้อม จำกัด



ตารางที่ 1 (ต่อ) มาตรการป้องกันและแก้ไขผลกระทบสิ่งแวดล้อมของโครงการ The Unique 62/1 ตั้งอยู่ที่ ซอยสุขุมวิท 62/1 (ซอยอุรุเมล์สวาว) ถนนสุขุมวิท แขวงบางจาก เขตพระโขนง กรุงเทพมหานคร ของบริษัท ไทย ดีเวลลอปเม้นท์ จำกัด (ระยะก่อสร้าง)

แบบสผ. 1

องค์ประกอบทรัพยากรสิ่งแวดล้อม และคุณค่าต่างๆ	ผลกระทบสิ่งแวดล้อมที่สำคัญ	มาตรการป้องกันและแก้ไขผลกระทบสิ่งแวดล้อม	มาตรการติดตามตรวจสอบผลกระทบสิ่งแวดล้อม
4.3 การใช้น้ำ	โครงการมีความต้องการใช้น้ำ สำหรับการดำเนินงาน ประมาณ 7 ลบ.ม./วัน ซึ่งโครงการมีจุดเชื่อมต่อระบบประปาของกรมประปาตรงกลางในพื้นที่โครงการ สำหรับเป็นแหล่งน้ำใช้ระหว่างก่อสร้าง	1) จัดให้มีถังน้ำสำรองนำใช้ ความจุไม่น้อยกว่า 7 ลบ.ม. ซึ่งสามารถสำรองน้ำใช้ได้อย่างน้อย 1 วัน 2) เลือกใช้และติดตั้งเครื่องสูบน้ำแบบประหยัดน้ำ 3) ตรวจสอบระบบนำประปาจุดรั่วซึม หากพบให้รีบดำเนินการแก้ไขโดยด่วน 4) รณรงค์ให้คนงานใช้น้ำอย่างประหยัด	การติดตามตรวจสอบการดำเนินการตามมาตรการฯ ในลักษณะงานปกติ โดยผู้ที่ได้รับมอบหมายจากบริษัท ไทย ดีเวลลอปเม้นท์ จำกัด และจัดทำผลการติดตามตรวจสอบเสนอในรายงานการติดตามตรวจสอบผลกระทบสิ่งแวดล้อม ผู้รับผิดชอบ - บริษัท ไทย ดีเวลลอปเม้นท์ จำกัด
4.4 การใช้ไฟฟ้าและกาอณูรักษ์พลังงาน	การใช้ไฟฟ้าของโครงการทั้งในระยะก่อสร้างและดำเนินการ จะได้รับบริการไฟฟ้า นครหลวงเขตประเวศ ซึ่งมี ความสามารถจ่ายไฟฟ้าให้กับโครงการ การดำเนินการของโครงการจะส่งผลกระทบต่อปริมาณความต้องการไฟฟ้า ของชุมชนที่พักอาศัยบริเวณพื้นที่โครงการในระดับต่ำ	1) กำชับให้คนงานใช้ไฟฟ้าอย่างประหยัด 2) เลือกใช้อุปกรณ์/หลอดไฟแบบประหยัดพลังงาน 3) ติดตั้งอุปกรณ์ และระบบการจ่ายไฟฟ้าโครงการ ให้เป็นไปตามแบบที่เสนอในรายงานฯ และมีความถูกต้องตามมาตรฐาน	การติดตามตรวจสอบการดำเนินการตามมาตรการฯ ในลักษณะงานปกติ โดยผู้ที่ได้รับมอบหมายจากบริษัท ไทย ดีเวลลอปเม้นท์ จำกัด และจัดทำผลการติดตามตรวจสอบเสนอในรายงานการติดตามตรวจสอบผลกระทบสิ่งแวดล้อม ผู้รับผิดชอบ - บริษัท ไทย ดีเวลลอปเม้นท์ จำกัด

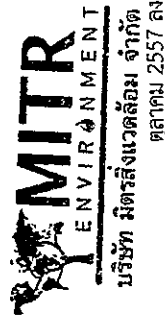
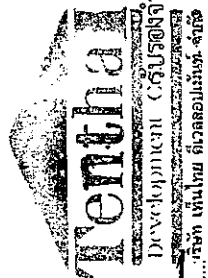

ตุลาคม 2557 ลงชื่อ .....

*(Signature)*  
(นาย เคน ซือ ปิง)

*(Signature)*  
(นายชญาวิชัย ยานวิม)

กรรมการผู้มีอำนาจลงนามของบริษัท ไทย ดีเวลลอปเม้นท์ จำกัด

ผู้ชำนาญการด้านสิ่งแวดล้อมของบริษัท มิตรสิ่งแวดล้อม จำกัด

ตารางที่ 1 (ต่อ) มาตรการป้องกันและแก้ไขผลกระทบสิ่งแวดล้อมของโครงการ The Unique 62/1 ตั้งอยู่ที่ ซอยสุขุมวิท 62/1 (ซอยอุรุณเมสซีชา) ถนนสุขุมวิท แขวงบางจาก เขตพระโขนง กรุงเทพมหานคร ของบริษัท ไทย ดีเวลลอปเม้นท์ จำกัด (ระยะก่อสร้าง)

แบบสผ. 1

องค์ประกอบทรัพยากร สิ่งแวดล้อม และคุณค่าต่างๆ	ผลกระทบสิ่งแวดล้อมที่สำคัญ	มาตรการป้องกันและแก้ไขผลกระทบสิ่งแวดล้อม	มาตรการติดตามตรวจสอบ ผลกระทบสิ่งแวดล้อม
4.5 การจัดการมูลฝอย	<p>มูลฝอยจาก หน่วยงานระหว่างก่อสร้าง ประมาณ 0.3 ลบ.ม./วัน จะถูกรวบรวมใส่ถึงมูลฝอยแยกประเภทถึงรองรับเป็นมูลฝอยแห้ง มูลฝอยเปียก มูลฝอยอันตราย ตั้งไว้ภายในพื้นที่โครงการ และประสานงานให้เจ้าหน้าที่สำนักงานเขตพระโขนง มาเก็บขนและนำไปกำจัดต่อไป สำหรับเศษวัสดุ ก่อสร้างที่ไม่ใช่แล้วผู้รับเหมาก่อสร้างต้องคัดแยก ส่วนที่นำกลับมาใช้ใหม่ได้และจัดให้มีสถานที่เก็บภายในพื้นที่ก่อสร้าง ผลกระทบในด้านการจัดการ มูลฝอยจึงอยู่ในระดับต่ำ</p>	<p>(1) เศษวัสดุที่เกิดจากโครงการก่อสร้างจะต้องแยกเก็บรวบรวมกองไว้เป็นสัดส่วนภายในพื้นที่โครงการ และหลังจากการก่อสร้างแล้วเสร็จ ต้องเก็บเศษวัสดุก่อสร้างออกจากบริเวณพื้นที่โครงการให้เรียบร้อย</p> <p>(2) จัดทำถังรองรับมูลฝอยขนาด 200 ลิตร จำนวน 2 ถัง มีฝาปิดมิดชิดตั้งในพื้นที่สำนักงานควบคุมการก่อสร้าง เพื่อป้องกันไม่ให้มีมูลฝอยทิ้งเกลื่อนกลาด และควบคุมไม่ให้นกงานทิ้งมูลฝอยในภาชนะรองรับที่ได้จัดเตรียมไว้</p> <p>(3) ตรวจสอบถังรองรับมูลฝอยให้อยู่ในสภาพดีอยู่เสมอ หากพบว่าชำรุดให้เปลี่ยนถังมูลฝอยไปใหม่ทันที</p> <p>(4) จัดให้มีเจ้าหน้าที่สำหรับนำมูลฝอยที่บรรจุถุงตามมัดปากเรียบร้อย ส่งต่อรถเก็บขนมูลฝอย ตามเวลาที่สำนักงานเขตพระโขนงกำหนด</p> <p>(5) ดูแลเรื่องความสะอาดภายในพื้นที่ก่อสร้างโครงการอยู่เสมอ</p>	<p>การติดตามตรวจสอบการดำเนินการตาม มาตรการฯ ในลักษณะงานปกติ โดยผู้ที่ได้รับมอบหมายจากบริษัท ไทย ดีเวลลอปเม้นท์ จำกัด และจัดทำผลการติดตามตรวจสอบเสนอในรายงานการติดตามตรวจสอบผลกระทบสิ่งแวดล้อม ผู้รับผิดชอบ</p> <p>- บริษัท ไทย ดีเวลลอปเม้นท์ จำกัด</p>

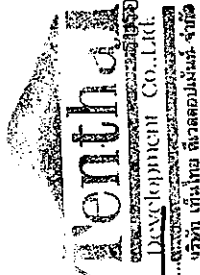

กรรมการผู้มีอำนาจลงนามของบริษัท ไทย ดีเวลลอปเม้นท์ จำกัด  
(นาย เสิม ช่อ บึง)



ผู้ชำนาญการด้านสิ่งแวดล้อมของบริษัท มิตรสิ่งแวดล้อม จำกัด  
(นายชาญ วัชรชัยนาถ)

ตุลาคม 2557 ลงชื่อ .....

ตุลาคม 2557 ลงชื่อ .....

ตารางที่ 1 (ต่อ) มาตรการป้องกันและแก้ไขผลกระทบสิ่งแวดล้อมของโครงการ The Unique 62/1 ตั้งอยู่ที่ ซอยสุขุมวิท 62/1 (ซอยอุรุณเมษฐ์) ถนนสุขุมวิท แขวงบางจาก เขตพระโขนง กรุงเทพมหานคร ของบริษัท เท็น ไทย ดีเวลลอปเม้นท์ จำกัด (ระยะก่อสร้าง)

แบบสผ. 1

องค์ประกอบทรัพยากร สิ่งแวดล้อม และคุณค่าต่างๆ	ผลกระทบสิ่งแวดล้อมที่สำคัญ	มาตรการป้องกันและแก้ไขผลกระทบสิ่งแวดล้อม	มาตรการติดตามตรวจสอบ ผลกระทบสิ่งแวดล้อม
4.6 การบำบัดน้ำเสีย และสิ่งปฏิกูล	น้ำเสียจากการใช้น้ำของคนงานก่อสร้างในช่วงที่มีคนงานมากที่สุด ประมาณ 7 ลบ.ม./วัน ซึ่งจะเกิดน้ำเสีย ประมาณ 5.6 ลบ.ม./วัน น้ำเสียและสิ่งปฏิกูลทั้งหมดจะบำบัดด้วยถังบำบัดสำเร็จรูป	<p>1) จัดให้มีห้องสุขาชาย-หญิง สำหรับคนงานก่อสร้าง จำนวน 10 ห้อง ไว้ที่บริเวณข้างสำนักงานก่อสร้าง และบำบัดด้วยระบบบำบัดน้ำเสีย เพื่อบำบัดน้ำเสียที่เกิดจากกิจกรรมของคนงานก่อสร้างสามารถบำบัดน้ำเสียได้ไม่น้อยกว่า 6 ลบ.ม./วัน และต้องมีประสิทธิภาพในการบำบัดน้ำทิ้งได้ตามมาตรฐานน้ำทิ้ง</p> <p>2) หมั่นตรวจสอบดูแลการทำงานของระบบบำบัดน้ำเสีย ให้มีประสิทธิภาพดีอยู่เสมอ เช่น หมั่นตรวจสอบและสูบลูกตะกอนออกจากระบบทุก 1 เดือน หรือตามความเหมาะสม ฯลฯ</p>	<p>ดัชนีตรวจสอบ</p> <ul style="list-style-type: none"> <li>- pH, BOD, SS, TDS, TKN, Sulfide, น้ำมันและไขมัน</li> <li>- ค่าแหล่งเก็บตัวอย่าง</li> <li>- บ่อพักน้ำสุดท้ายก่อนระบายออกสู่ท่อรับน้ำทิ้งสาธารณะ</li> <li>- ความสำเร็จของการตรวจสอบ</li> <li>- เดือนละ 1 ครั้ง</li> <li>- การรายงานผล</li> <li>- สำเนารายงานผลตรวจสอบแบบในภาคผนวกรายงานการติดตามตรวจสอบผลกระทบสิ่งแวดล้อม ระยะก่อสร้าง ผู้รับผิดชอบ</li> <li>- บริษัท เท็น ไทย ดีเวลลอปเม้นท์ จำกัด</li> </ul>

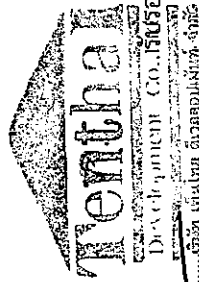

ตุลาคม 2557 ลงชื่อ ..... (นาย เส็ม ชัย จิง)  
 บริษัท เท็นไทย ดีเวลลอปเม้นท์ จำกัด

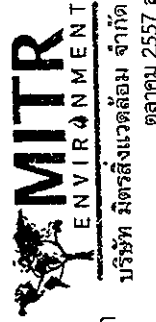

บริษัท มิตรสิ่งแวดล้อม จำกัด  
 ตุลาคม 2557 ลงชื่อ

..... (นายชาญชัย ชัยนาท)

ตารางที่ 1 (ต่อ) มาตรการป้องกันและแก้ไขผลกระทบสิ่งแวดล้อมของโครงการ The Unique 62/1 ตั้งอยู่ที่ ซอยสุขุมวิท 62/1 (ซอยอุรุณเมล์ข้าว) ถนนสุขุมวิท แขวงบางจาก เขตพระโขนง กรุงเทพมหานคร ของบริษัท เห็น ไทย ดีเวลลอปเม้นท์ จำกัด (ระยะก่อสร้าง)

แบบสผ. 1

องค์ประกอบทรัพยากรสิ่งแวดล้อม และคุณค่าต่างๆ	ผลกระทบสิ่งแวดล้อมที่สำคัญ	มาตรการป้องกันและแก้ไขผลกระทบสิ่งแวดล้อม	มาตรการติดตามตรวจสอบ ผลกระทบสิ่งแวดล้อม
4.7 การระบายน้ำและการป้องกันน้ำท่วม	ผลกระทบต่อการระบายน้ำส่วนใหญ่มีสาเหตุมาจากการรบกวนของเศษวัสดุก่อสร้าง เข้าสู่รางระบายน้ำชั่วคราว ซึ่งจะก่อให้เกิดการอุดตัน และเกิดน้ำท่วมขังได้ ดังนั้น ผลกระทบจึงอยู่ในระดับต่ำ	<p>1) ให้จัดทำรางระบายน้ำชั่วคราว สำหรับรองรับการระบายน้ำฝน และน้ำทิ้งจากระบบบำบัดน้ำเสีย โดยจัดทำบ่อตกตะกอนดินทรายที่ปลายรางก่อนระบายน้ำออกจากโครงการ</p> <p>2) หมั่นทำความสะอาดรางระบายน้ำ และบ่อตกตะกอนของโครงการ ให้มีประสิทธิภาพในการระบายน้ำและการตกตะกอนที่ติดตั้งเสร็จสิ้นระยะเวลาการก่อสร้าง</p> <p>3) เมื่อการก่อสร้างแล้วเสร็จ ให้โครงการขุดลอกบ่อพักและท่อระบายน้ำของถนนซอยสุขุมวิท 62/1 และโครงการจะต้องประสานกับสำนักงานเขตพระโขนง เพื่อขุดลอกตะกอนดินทรายที่อาจตกค้างในท่อระบายน้ำถนนซอยสุขุมวิท 62/1 ซึ่งเป็นถนนสาธารณะเชื่อมเข้าสู่โครงการ</p> <p>4) กำชับให้ทีมงานทั้งหมด/เศษวัสดุก่อสร้างลงในภาชนะที่จัดเตรียมไว้ ห้ามทิ้งลงในรางระบายน้ำชั่วคราวของโครงการ และจัดให้มีการเก็บเศษวัสดุก่อสร้าง ทำความสะอาดพื้นที่ก่อสร้างในเวลาหลังจากเลิกงานทุกวัน</p>	<p>ดัชนีตรวจสอบ</p> <ul style="list-style-type: none"> <li>- ปริมาณตะกอนในบ่อตกตะกอน และรางระบายน้ำ</li> <li>- ผู้ตรวจสอบ</li> <li>- บริษัท เห็น ไทย ดีเวลลอปเม้นท์ จำกัด</li> <li>- ความถี่ของการตรวจสอบ</li> <li>- สัปดาห์ละ 1 ครั้ง</li> <li>- การรายงานผล</li> <li>- จัดทำบันทึกการตรวจสอบประจำวัน</li> <li>- พร้อมลงลายมือชื่อ ผู้ตรวจสอบ</li> <li>- สำเนาบันทึกการตรวจสอบแนบในภาคผนวกรายงานการติดตามตรวจสอบผลกระทบสิ่งแวดล้อม ระยะก่อสร้าง</li> <li>- ผู้รับผิดชอบ</li> <li>- บริษัท เห็น ไทย ดีเวลลอปเม้นท์ จำกัด</li> </ul>

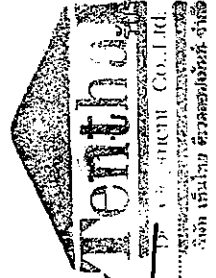
  
 Tenth Engineering & Construction Co., Ltd.  
 10/1 ถนนสุขุมวิท แขวงคลองเตย เขตวัฒนา กรุงเทพมหานคร 10110  
 (นาย เณิน ชื่อ ปิง)  
 ตุลาคม 2557 ลงชื่อ

23/104 หน้า  
 บริษัท มิตรสิ่งแวดล้อม จำกัด  
 มิตรสิ่งแวดล้อม จำกัด  
 ตุลาคม 2557 ลงชื่อ

  
 มิตรสิ่งแวดล้อม จำกัด  
 มิตรสิ่งแวดล้อม จำกัด  
 ตุลาคม 2557 ลงชื่อ

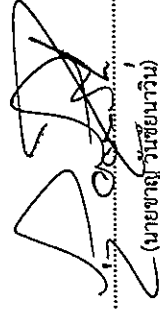
  
 (นายชาญชัยชยานวิน)

ตารางที่ 1 (ต่อ) มาตรการป้องกันและแก้ไขผลกระทบสิ่งแวดล้อมของโครงการ The Unique 62/1 ตั้งอยู่ที่ ซอยสุขุมวิท 62/1 (ซอยอุรณเมธีกา) ถนนสุขุมวิท แขวงบางจาก เขตพระโขนง กรุงเทพมหานคร ของบริษัท ไทย ดีเวลลอปเม้นท์ จำกัด (ระยะก่อสร้าง)

แบบสผ. 1

องค์ประกอบทรัพยากรสิ่งแวดล้อม และคุณค่าต่างๆ	ผลกระทบสิ่งแวดล้อมที่สำคัญ	มาตรการป้องกันและแก้ไขผลกระทบสิ่งแวดล้อม	มาตรการติดตามตรวจสอบ ผลกระทบสิ่งแวดล้อม
4.8 การป้องกันอัคคีภัย	<p>ในระยงการก่อสร้างสิ่งที่เป็นเชื้อเพลิง ในเขตการก่อสร้างประกอบด้วย น้ำมัน เชื้อเพลิงสำหรับเครื่องจักรต่างๆ ก๊าซ เชื้อเพลิงสำหรับงานตัดโลหะ การติดไฟที่ อาจเกิดขึ้นจากการปะทะของงงไฟฟ้า หรืออุปกรณ์ก่อสร้าง ทั้งนี้ ในพื้นที่ ก่อสร้างมีเชื้อเพลิงหรือสิ่งติดไฟต่างๆ ที่จะ ขยายเขตเพลิงไหม้จนย สามารถควบคุม เพลิงได้ในกรณีเกิดอุบัติเหตุ</p>	<p>1) การจัดเก็บเชื้อเพลิง ที่ใช้ในการก่อสร้าง ให้จัดที่เก็บที่มีมิติชิด มีป้ายเตือนอันตราย และมีเครื่องหมายดับเพลิงประจำที่เก็บ เชื้อเพลิง</p> <p>2) จัดให้มีเครื่องดับเพลิงที่เหมาะสมสำหรับแต่ละพื้นที่ ปฏิบัติงาน รวมทั้งพื้นที่สำนักงาน อย่างเพียงพอต่อการระงับ เหตุเพลิงไหม้พื้นที่ก่อสร้าง</p> <p>3) ห้ามพนักงานทั้งหมดสูบบุหรี่ในพื้นที่ปฏิบัติงาน ห้ามก่อกองไฟ หรือเผาเศษวัสดุในพื้นที่โครงการ</p> <p>4) การตัดหรือเชื่อมโลหะใดๆ จะต้องดำเนินการด้วยความ ระมัดระวัง และต้องไม่มีวัสดุที่อาจติดไฟง่ายอยู่ในบริเวณ พื้นที่ปฏิบัติงาน</p>	<p>การติดตามตรวจสอบการดำเนินการตาม มาตรการฯ ในลักษณะงานปกติ โดยผู้ที่ ได้รับมอบหมายจากบริษัท ไทย ดีเวลลอปเม้นท์ จำกัด และจัดทำผลการ ติดตามตรวจสอบเสนอในรายงานการ ติดตามตรวจสอบผลกระทบสิ่งแวดล้อม ผู้รับผิดชอบ</p> <p>- บริษัท ไทย ดีเวลลอปเม้นท์ จำกัด</p>

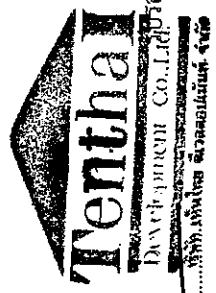

บริษัท ไทย ดีเวลลอปเม้นท์ จำกัด  
 เลขที่ 24/104 ถนน

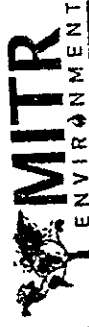

บริษัท มิตรสิ่งแวดล้อม จำกัด  
 ตุลาคม 2557 ลงชื่อ

(นายชาญ รัชชยนาวัน)

(นาย เณิน ชื่อ บิง)

กรรมการผู้มีอำนาจลงนามของบริษัท ไทย ดีเวลลอปเม้นท์ จำกัด

ผู้ชำนาญการด้านสิ่งแวดล้อมของบริษัท มิตรสิ่งแวดล้อม จำกัด

ตารางที่ 1 (ต่อ) มาตรการป้องกันและแก้ไขผลกระทบสิ่งแวดล้อมของโครงการ The Unique 62/1 ตั้งอยู่ที่ ซอยสุขุมวิท 62/1 (ซอยอุรณเมธีกา) ถนนสุขุมวิท แขวงบางจาก เขตพระโขนง กรุงเทพมหานคร ของบริษัท เท็น ไทย ดีเวลลอปเม้นท์ จำกัด (ระยะก่อสร้าง)

แบบสผ. 1

องค์ประกอบทรัพยากรสิ่งแวดล้อมและคุณค่าต่างๆ	ผลกระทบสิ่งแวดล้อมที่สำคัญ	มาตรการป้องกันและแก้ไขผลกระทบสิ่งแวดล้อม	มาตรการติดตามตรวจสอบผลกระทบสิ่งแวดล้อม
<p>5 คุณค่าต่อคุณภาพชีวิต</p> <p>5.1 สภาพเศรษฐกิจและสังคม</p> <p>โครงการไม่ส่งผลกระทบต่อสภาพเศรษฐกิจชุมชน และผลกระทบต่อสภาพเศรษฐกิจชุมชน อุตสาหกรรม และการท่องเที่ยว สำหรับการค้าปลีก จะได้ผลประโยชน์จากการซื้อสินค้าเพื่ออุปโภค บริโภคของแรงงาน ซึ่งเป็นผลประโยชน์ในระดับต่ำ</p> <p>2) ผลกระทบทางสังคม</p> <p>คนงานก่อสร้างโครงการ จำนวน 100 คน เข้ามาในพื้นที่ชั่วคราว ไม่ก่อให้เกิดการเปลี่ยนแปลงอาชีพของคนในชุมชน และคนงานในโครงการไม่มีกิจกรรมร่วมกับชุมชน คนงานพักในบ้านพักคนงานนอกพื้นที่ก่อสร้าง</p> <p>สำหรับความปลอดภัยในพื้นที่ก่อสร้าง และพื้นที่บ้านพักคนงาน จะต้องจัดให้มีเจ้าหน้าที่ประสานงาน เพื่อเสริมสร้าง ความเข้าใจต่อชุมชนบริเวณใกล้เคียงและควบคุมพนักงานของโครงการให้อยู่ในวินัย ไม่ก่อความเดือดร้อน หรือสร้างความไม่ปลอดภัยต่อชุมชนใกล้เคียง</p>		<p>1) จัดให้มีการตรวจสอบประวัติคนงาน และตรวจสุขภาพพนักงานก่อนรับเข้าปฏิบัติงาน โดยพนักงานที่เจ็บโรคติดต่อร้ายแรง ต้องให้หยุดงานจนกว่าจะหายขาด</p> <p>2) การเดินทางเข้า-ออก บริเวณถนนซอยสุขุมวิท 62/1 ต้องกำชับให้พนักงานขับรถรับ-ส่งคนงานขับรถด้วยความระมัดระวัง</p> <p>3) ต้องควบคุมมิให้คนงานในสังกัด คีตสุราในบริเวณพื้นที่ก่อสร้าง แม้ว่าเป็นเวลาเลิกงานแล้ว เพื่อป้องกันเหตุวิวาทและเตือนคนงานไม่ให้เข้าไปเป็นย่านที่พักอาศัยใกล้เคียง เพื่อป้องกันประชาชนหวาดระแวงหรือรู้สึกไม่ปลอดภัยในชีวิตและทรัพย์สิน</p> <p>4) ให้ผู้รับเหมาก่อสร้างต้องควบคุมไม่ให้คนงานในสังกัดเสพยาเสพติด หากตรวจพบให้แจ้งต่อเจ้าหน้าที่ตำรวจเพื่อดำเนินการตามกฎหมาย หากมีการตรวจพบโดยผู้ควบคุมงานก่อสร้าง หรือเจ้าพนักงานอื่นใด ให้ถือว่าผู้รับเหมามีความผิดฐานบกพร่อง</p>	<p>ดัชนีตรวจสอบ</p> <ul style="list-style-type: none"> <li>- ความคิดเห็นของชุมชนข้างเคียง รวมทั้งปัญหาความเดือดร้อน และผลกระทบที่ได้รับจากการก่อสร้าง ตลอดจนเรื่องร้องเรียนและข้อเสนอมေးผู้ตรวจสอบ</li> <li>- บริษัท เท็น ไทย ดีเวลลอปเม้นท์ จำกัด</li> </ul> <p>ความถี่ของการตรวจสอบ</p> <ul style="list-style-type: none"> <li>- เดือนละ 1 ครั้ง</li> </ul> <p>การรายงานผล</p> <ul style="list-style-type: none"> <li>- จัดทำบันทึกการตรวจสอบประจำงวด</li> </ul> <p>พร้อมลงลายมือชื่อ ผู้ตรวจสอบ</p> <ul style="list-style-type: none"> <li>- สำเนาบันทึกการตรวจสอบแบบในภาคผนวกรายงานการติดตามตรวจสอบผลกระทบสิ่งแวดล้อม ระยะก่อสร้าง</li> </ul> <p>ผู้รับผิดชอบ</p> <ul style="list-style-type: none"> <li>- บริษัท เท็น ไทย ดีเวลลอปเม้นท์ จำกัด</li> </ul>

 **Tenthaco**  
 บริษัท เท็นไทย ดีเวลลอปเม้นท์ จำกัด  
 2557 ลงชื่อ .....  
 (นาย ลิน ชือ บิง)

 **MIR ENVIRONMENT**  
 บริษัท มิตรสิ่งแวดล้อม จำกัด  
 25/104 หน้า  
 2557 ลงชื่อ .....  
 (นายชาญวิทย์ วัฒนาวิน)

ตารางที่ 1 (ต่อ) มาตรการป้องกันและแก้ไขผลกระทบสิ่งแวดล้อมของโครงการ The Unique 62/1 ตั้งอยู่ที่ ซอยสุขุมวิท 62/1 (ซอยอยู่ร่มเกล้า) ถนนสุขุมวิท แขวงบางจาก เขตพระโขนง กรุงเทพมหานคร ของบริษัท เ็นไทย ดีเวลอปเม้นท์ จำกัด (ระยะก่อสร้าง)

แบบสผ. 1

องค์ประกอบทรัพยากรสิ่งแวดล้อมและคุณค่าต่างๆ	ผลกระทบสิ่งแวดล้อมที่สำคัญ	มาตรการป้องกันและแก้ไขผลกระทบสิ่งแวดล้อม	มาตรการติดตามตรวจสอบผลกระทบสิ่งแวดล้อม
5.1 สภาพเศรษฐกิจและสังคม (ต่อ)	นอกจากนี้ โครงการต้องมีระบบรักษาความปลอดภัย สำหรับดูแลทรัพย์สินของพื้นที่งานก่อสร้างอย่างรัดกุม เพื่อความปลอดภัยในชีวิตและทรัพย์สินของเจ้าหน้าที่โครงการ	<p>5) ในกรณีที่ต้องมีการติดต่อประสานงานกับบุคคลอื่นในบริเวณใกล้เคียงพื้นที่ก่อสร้าง ให้เจ้าหน้าที่ผู้ประสานงานของโครงการซึ่งมีความคุ้นเคยกับผู้ประกอบการ หรือชุมชน โดยรอบเป็นผู้ประสานงาน เพื่อป้องกันความผิดพลาดของการสื่อสาร ป้องกันเหตุวิวาทหรือความไม่เข้าใจระหว่างกัน</p> <p>6) ห้ามผู้ปฏิบัติงานในโครงการ ใช้เครื่องขยายเสียงเพื่อความบันเทิงหรือกระทำการใดอันเป็นที่อึกทึกโดยไม่มีเหตุอันควรตลอดการก่อสร้าง</p> <p>7) หลังเวลาการก่อสร้างทำมาเจ้าหน้าที่หรือคนงาน อยู่ในพื้นที่ก่อสร้างเว้นแต่จำเป็นรักษาความปลอดภัย</p> <p>8) ให้ผู้รับเหมาก่อสร้างอนุญาตให้คนงานประกอบพิธีกรรมทางศาสนาในพื้นที่ที่ได้ตามความเหมาะสม ในกรณีที่คนงานต้องการประกอบกิจกรรมทางศาสนาส่วนร่วมกับประชาชนในท้องถิ่นในเทศกาลต่างๆ นอกเวลางานในกำกับ และดูแลให้คนงานไม่รบกวน หรือก่อความเดือดร้อนต่อประชาชนท้องถิ่น</p>	



ตุลาคม 2557 ลงชื่อ .....  
(นาย เอ็น ช็อง บึง)  
กรรมการผู้มีอำนาจลงนามของบริษัท เ็นไทย ดีเวลอปเม้นท์ จำกัด

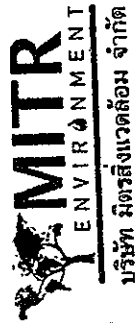

บริษัท มิตรสิ่งแวดล้อม จำกัด  
ตุลาคม 2557 ลงชื่อ .....  
(นายชาญ วัชชัยมกริน)

ผู้ชำนาญการด้านสิ่งแวดล้อมของบริษัท มิตรสิ่งแวดล้อม จำกัด

ตารางที่ 1 (ต่อ) มาตรการป้องกันและแก้ไขผลกระทบสิ่งแวดล้อมของโครงการ The Unique 62/1 ตั้งอยู่ที่ ซอยสุขุมวิท 62/1 (ซอยอยู่ร่มเกล้า) ถนนสุขุมวิท แขวงบางจาก เขตพระโขนง กรุงเทพมหานคร ของบริษัท เท็น ไทย ดีเวลลอปเม้นท์ จำกัด (ระยะก่อสร้าง)

แบบสผ. 1

องค์ประกอบทรัพยากรสิ่งแวดล้อม และคุณค่าต่างๆ	ผลกระทบสิ่งแวดล้อมที่สำคัญ	มาตรการป้องกันและแก้ไขผลกระทบสิ่งแวดล้อม	มาตรการติดตามตรวจสอบ ผลกระทบสิ่งแวดล้อม
5.2 สุขภาพและการสาธารณสุข 1) กิจกรรมการก่อสร้างและขนส่ง	<ul style="list-style-type: none"> <li>- ประชาชนในบริเวณใกล้เคียงอาจได้รับผลกระทบจากการขนส่งวัสดุอุปกรณ์ก่อสร้างเข้าพื้นที่โครงการ</li> <li>- ประชาชนอาจมีความรำคาญ เนื่องจาก การได้รับผลกระทบที่อาจเกิดจากงานก่อสร้าง หรือคนงานก่อสร้าง</li> </ul>	มาตรการป้องกันและแก้ไขผลกระทบสิ่งแวดล้อม  1) ดำเนินการก่อสร้างแนวรั้วทึบ สูง 3 เมตร และซึ่งผ้าใบหรือตาข่ายเสริมแนวรั้ว สูง 2 เมตร รอบพื้นที่ก่อสร้าง ให้เรียบร้อยก่อนการก่อสร้าง พร้อมทั้งจัดทำประตูทางเข้าออกพื้นที่ก่อสร้าง เป็นประตูเลื่อนผ้าใบทึบ จะปิดที่ตลอดเวลา เปิดเฉพาะเมื่อมีรถเข้า-ออก 2) กิจกรรมการก่อสร้างที่ก่อเสียงดัง ต้องดำเนินการเฉพาะในช่วงเวลากลางวัน ระหว่าง 08.00 – 17.00 น. 3) ควบคุมความสั่นสะเทือนจากการก่อสร้างโครงการ ไม่ให้เกินกว่ามาตรฐานกำหนดมาตรฐานความสั่นสะเทือนเพื่อป้องกันผลกระทบต่ออาคาร ตามประกาศคณะกรรมการสิ่งแวดล้อมแห่งชาติ ฉบับที่ 37 (พ.ศ. 2553) เรื่อง กำหนดมาตรฐานความสั่นสะเทือนเพื่อป้องกันผลกระทบต่ออาคาร	

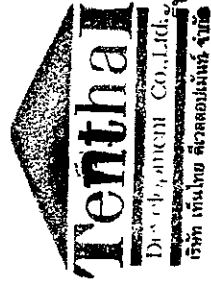

ตุลาคม 2557 ลงชื่อ .....  
 (นายเงิน ชื้อ บึง)

กรรมการผู้อำนวยการของ บริษัท เท็น ไทย ดีเวลลอปเม้นท์ จำกัด



บริษัท มิตรสิ่งแวดล้อม จำกัด

ใบอนุญาตจำนวน 27/104 หน้า

ตุลาคม 2557 ลงชื่อ

.....  
 (นายชาญ วัชรนิรันดร์)

ผู้อำนวยการด้านสิ่งแวดล้อมของบริษัท มิตรสิ่งแวดล้อม จำกัด



ตารางที่ 1 (ต่อ) มาตรการป้องกันและแก้ไขผลกระทบสิ่งแวดล้อมของโครงการ The Unique 62/1 ตั้งอยู่ที่ ซอยสุขุมวิท 62/1 (ซอยอยู่ถล่มแล้ว) ถนนสุขุมวิท แขวงบางจาก เขตพระโขนง กรุงเทพมหานคร ของบริษัท เท็น ไทย ดีเวลลอปเม้นท์ จำกัด (ระงะงก่อสร้าง)

แบบสผ. 1

องค์ประกอบทรัพยากรสิ่งแวดล้อม และคุณค่าต่างๆ	ผลกระทบสิ่งแวดล้อมที่สำคัญ	มาตรการป้องกันและแก้ไขผลกระทบสิ่งแวดล้อม	มาตรการติดตามตรวจสอบ ผลกระทบสิ่งแวดล้อม
5.2 สุขภาพและการสาธารณสุข (ต่อ) 1) กิจกรรมการก่อสร้างและขนส่ง (ต่อ)		มาตรการป้องกันและแก้ไขผลกระทบสิ่งแวดล้อม  4) ประชาสัมพันธ์ให้ผู้อยู่อาศัยบริเวณพื้นที่ก่อสร้างทราบถึง กำหนดการก่อสร้างโครงการ ระยะเวลาการก่อสร้าง พร้อม ทั้งจัดทำเป็นป้ายประกาศติดตั้งบริเวณทางเข้า-ออก โครงการ มีขนาดตัวอักษรที่มองเห็นได้อย่างชัดเจน  5) จัดให้มีป้ายประกาศแจ้ง ชื่อ ที่อยู่ และหมายเลขโทรศัพท์ ของเจ้าหน้าที่ควบคุมการก่อสร้าง และเจ้าหน้าที่รับเรื่อง ร้องเรียน ตลอดระยะเวลาการก่อสร้าง และให้ตรวจสอบแก้ไข ปัญหาต่างๆ ที่ได้รับการร้องเรียนในพื้นที่ พร้อมทั้งจัดทำ บันทึกร้องเรียน การแก้ไขปัญหา ผลที่ได้รับจาก การแก้ไขปัญหา ส่งต่อผู้ร้องเรียน และเสนอสำเนาเอกสาร ในรายงานการติดตามตรวจสอบผลกระทบสิ่งแวดล้อม  6) จัดให้มีวัสดุปิดคลุมกระบะบรรทุกของรถบรรทุกวัสดุ อุปกรณ์ก่อสร้าง เพื่อป้องกันวัสดุร่วงหล่น  7) ให้ความคุ้มครองความปลอดภัยของโครงการ ช่วง ผ่านถนนสุขุมวิท 62/1 ไม่นเกิน 30 กิโลเมตร/ชั่วโมง เพื่อลด โอกาสการร่วงหล่นของวัสดุ ลดเสียงจากจราจรทุก และ เพื่อความปลอดภัยต่อผู้ใช้ทางในบริเวณใกล้เคียง	

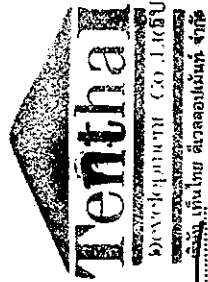

Tenthra Development Co., Ltd.  
 บริษัท เท็นไทย ดีเวลลอปเม้นท์ จำกัด

ตุลาคม 2557 ลงชื่อ .....  
 (นาย เติง ชีอ ปิง)

กรรมการผู้มีอำนาจลงนามของบริษัท เท็น ไทย ดีเวลลอปเม้นท์ จำกัด



MITR ENVIRONMENT  
 บริษัท มิตรสิ่งแวดล้อม จำกัด  
 ตุลาคม 2557 ลงชื่อ .....

.....  
 (นายชาญ วันชัยทวีนิ)

ผู้ชำนาญการด้านสิ่งแวดล้อมของบริษัท มิตรสิ่งแวดล้อม จำกัด

ตารางที่ 1 (ต่อ) มาตรการป้องกันและแก้ไขผลกระทบสิ่งแวดล้อมของโครงการ The Unique 62/1 ตั้งอยู่ที่ ซอยสุขุมวิท 62/1 (ซอยอยู่รณเมธัชชา) ถนนสุขุมวิท แขวงบางจาก เขตพระโขนง กรุงเทพมหานคร ของบริษัท ไทย ดีเวลลอปเม้นท์ จำกัด (ระยะก่อสร้าง)

แบบสผ. 1

องค์ประกอบทรัพยากรสิ่งแวดล้อม และคุณค่าต่างๆ	ผลกระทบสิ่งแวดล้อมที่สำคัญ	มาตรการป้องกันและแก้ไขผลกระทบสิ่งแวดล้อม	มาตรการติดตามตรวจสอบ ผลกระทบสิ่งแวดล้อม
5.2 สุขภาพและการสาธารณสุข 1) กิจกรรมการก่อสร้างและขนส่ง (ต่อ)		8) ให้ช่างตราชายหรือผู้ดำเนินงานที่มีความมั่นคงแข็งแรงเปิดคลุม ด้านนอกโครงสร้างอาคารในระหว่างการก่อสร้าง หรือด้านนอกของนั้ร้านในระหว่างการก่อสร้างโครงสร้างอาคาร เพื่อป้องกันกรจ่ายของฝุ่นละอองจากแรงลม และป้องกันวัสดุร่วงหล่นจากพื้นที่ก่อสร้าง 9) ให้จัดทำแผงตาข่ายหรือผ้าใบที่มีความมั่นคงแข็งแรง เพียงพอ วางตัวในแนวเฉียงจากพื้นที่ก่อสร้างอาคาร เป็นไปตามกฎกระทรวงฉบับที่ 4 (พ.ศ.2526) ออกตามความใน พรบ. ควบคุมอาคาร พ.ศ. 2522 เพื่อป้องกันวัสดุร่วงหล่นจากพื้นที่ก่อสร้าง 10) ติดตั้งหลอดไฟส่องสว่างที่มีระห่างที่เหมาะสมให้แสงสว่างได้อย่างเพียงพอในเวลากลางคืน โดยมีความเข้มแสงและทิศทางของแสงสว่างไม่รบกวนการพักผ่อนของประชาชนในอาคารข้างเคียง	

 Tenthacorn Development Co., Ltd.  
 บริษัท ไทย ดีเวลลอปเม้นท์ จำกัด  
 ตุลาคม 2557 ลงชื่อ .....  
 (นาย ปิ่น ชื่น ปิง)

กรรมการผู้มีอำนาจนามของบริษัท ไทย ดีเวลลอปเม้นท์ จำกัด  
 ผู้ชำนาญการด้านสิ่งแวดล้อมของบริษัท มิตรสิ่งแวดล้อม จำกัด  
 ตุลาคม 2557 ลงชื่อ .....  
 (นายชาญชัยชัยวัน)



 MITR ENVIRONMENT  
 บริษัท มิตรสิ่งแวดล้อม จำกัด  
 ตุลาคม 2557 ลงชื่อ .....  
 (นายชาญชัยชัยวัน)

ผู้ชำนาญการด้านสิ่งแวดล้อมของบริษัท มิตรสิ่งแวดล้อม จำกัด

ตารางที่ 1 (ต่อ) มาตรการป้องกันและแก้ไขผลกระทบสิ่งแวดล้อมของโครงการ The Unique 62/1 ตั้งอยู่ที่ ซอยสุขุมวิท 62/1 (ซอยอยู่ริมเลี้ยว) ถนนสุขุมวิท แขวงบางจาก เขตพระโขนง กรุงเทพมหานคร ของบริษัท เท็น ไทย ดีเวลลอปเม้นท์ จำกัด (ระยะก่อสร้าง)

แบบสผ. 1

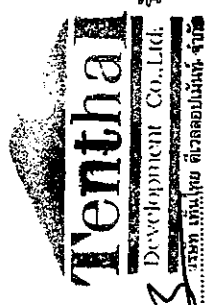
องค์ประกอบทรัพยากรสิ่งแวดล้อม และคุณค่าต่างๆ	ผลกระทบสิ่งแวดล้อมที่สำคัญ	มาตรการป้องกันและแก้ไขผลกระทบสิ่งแวดล้อม	มาตรการติดตามตรวจสอบ ผลกระทบสิ่งแวดล้อม
5.2 สุขภาพและการสาธารณสุข 2) คนงานก่อสร้าง	<ul style="list-style-type: none"> <li>- ผู้พักในพื้นที่ข้างเคียงอาจมีความรำคาญ กิจกรรมของคนงานก่อสร้าง การใช้เสียงในการก่อสร้าง</li> <li>- ผู้พักในพื้นที่ข้างเคียงอาจมีความรู้สึกกังวลต่อความปลอดภัยในชีวิตและทรัพย์สิน เนื่องจากการทำงานในพื้นที่ของคนงานก่อสร้าง</li> </ul>	1) ดูแลควบคุมคนงานอย่างเข้มงวด เพื่อป้องกันปัญหาอุบัติเหตุที่ไม่การทำให้ร้ายร่างกาย และการกระทบเสาะวิวาทระหว่างคนงานด้วยกันเองหรือระหว่างคนงานกับคนในชุมชนใกล้เคียง 2) บุคคลที่ใช้พื้นที่ก่อสร้างทุกคนต้องลงทะเบียนที่ป้อมรักษาความปลอดภัย และต้องแสดงสิ่งที่ยึดตัวต่อเจ้าหน้าที่พนักงานต้องติดบัตรตลอดเวลา ห้ามพกพาอาวุธหรือวัตถุที่สามารถจัดทำเป็นอาวุธที่มีอำนาจทำลายเข้ามาในพื้นที่ 3) ต้องควบคุมมิให้คนงานในสังกัด ดื่มสุราในบริเวณพื้นที่ก่อสร้าง แม้ว่าเป็นเวลาเลิกงานแล้ว เพื่อป้องกันเหตุวิวาทและเตือนคนงานไม่ให้เข้าไปในย่านที่พักอาศัยใกล้เคียง เพื่อป้องกันประชาชนหวาดระแวงหรือรู้สึกไม่ปลอดภัยในชีวิตและทรัพย์สิน 4) ห้ามผู้ปฏิบัติหน้าที่ในโครงการ ใช้เครื่องขยายเสียงเพื่อความเป็นเหตุหรือกระทำการใดอันเป็นที่อึดที่โกโดยไม่มีเหตุอันควรตลอดการก่อสร้าง	



รับรองจำนวน 30/104 หน้า  
 บริษัท เท็นไทย ดีเวลลอปเม้นท์ จำกัด

ตุลาคม 2557 ลงชื่อ .....  
 (นาย เสิน ซื่อ ปิง)

กรรมการผู้อำนวยการลงนามของบริษัท เท็น ไทย ดีเวลลอปเม้นท์ จำกัด



บริษัท มิตรสิ่งแวดล้อม จำกัด  
 ตุลาคม 2557 ลงชื่อ .....

.....  
 (นาย ศศุ วัชรินทร์)

ผู้อำนวยการด้านสิ่งแวดล้อมของบริษัท มิตรสิ่งแวดล้อม จำกัด

ตารางที่ 1 (ต่อ) มาตรการป้องกันและแก้ไขผลกระทบสิ่งแวดล้อมของโครงการ The Unique 62/1 ตั้งอยู่ที่ ซอยสุขุมวิท 62/1 (ซอยอุรณเมล์ขาว) ถนนสุขุมวิท แขวงบางจาก เขตพระโขนง กรุงเทพมหานคร ของบริษัท เ็นไทย ดีเวลลอปเม้นท์ จำกัด (ระยะก่อสร้าง)

แบบสผ. 1

องค์ประกอบทรัพยากรสิ่งแวดล้อม และคุณค่าต่างๆ	ผลกระทบสิ่งแวดล้อมที่สำคัญ	มาตรการป้องกันและแก้ไขผลกระทบสิ่งแวดล้อม	มาตรการติดตามตรวจสอบผลกระทบสิ่งแวดล้อม
2) คนงานก่อสร้าง (ต่อ)		5) ในกรณีที่ต้องมีการติดต่อกับประชาชนเกี่ยวกับผู้พักอาศัยในบ้านพักใกล้เคียงพื้นที่ก่อสร้าง ให้เจ้าหน้าที่ผู้ประสานงานของโครงการซึ่งมีความคุ้นเคยกับผู้พักอาศัยโดยรอบเป็นผู้ประสานงาน เพื่อป้องกันความผิดพลาดของการสื่อสารป้องกันทวิวาทหรือความไม่เข้าใจระหว่างกัน	
3) บ้านพักคนงานก่อสร้าง	การอยู่รวมกันของคนงานก่อสร้าง ซึ่งมีจำนวนคนงาน ประมาณ 100 คน หากไม่มีการจัดระบบสุขาภิบาล และการจัดการสิ่งแวดล้อมที่ดี อาจก่อให้เกิดผลกระทบต่อสุขภาพของคนงาน และพื้นที่ข้างเคียง	<p>การจัดทำสิ่งแวดล้อมบริเวณบ้านพักคนงานได้ดำเนินการตามมาตรฐานบ้านพักคนงานและข้อกำหนดที่จะเป็นมาตรการในการป้องกันผลกระทบต่อชุมชนตาม “มาตรฐานและแบบก่อสร้างอาคารชั่วคราวสำหรับคนงานก่อสร้างและสถานรับเลี้ยงเด็กก่อนวัยเรียน” (มาตรฐาน ว.ส.ท.)</p> <ol style="list-style-type: none"> <li>1) กำหนดให้บ้านพักคนงาน แต่ละหลัง ประกอบด้วยห้องพัก ขนาด 2.4 ม. x 2.4 ม. และพักไม่เกิน 2 คน/ห้อง รวมทั้งหมด 50 ห้อง</li> <li>2) กำหนดโรงทางเดินกว้าง 2 ม.</li> <li>3) กำหนดให้จัดให้มีห้องน้ำห้องส้วม 10 ห้อง (10 คน/ห้อง)</li> <li>4) นำทิ้งจากถาดล้าง อ่างล้าง และห้องน้ำ จะผ่านรางระบายน้ำและท่อเข้าสู่ถังบำบัดเพื่อบำบัดน้ำเสียก่อนระบายลงสู่ท่อสาธารณะ</li> <li>5) มีถังรองรับมูลฝอยให้เพียงพอกับคนงานก่อสร้าง</li> <li>6) มีประตูและรั้วล้อมรอบอย่างมิดชิด</li> </ol>	



  
 บริษัท เ็นไทย ดีเวลลอปเม้นท์ จำกัด
   
 ถนนสุขุมวิท ซอยสุขุมวิท 62/1
   
 กรุงเทพมหานคร 10110
   
 (นาย เ็นไทย ดีเวลลอปเม้นท์ จำกัด)
   
 ตุลาคม 2557 ลงชื่อ .....

  
 บริษัท มิตรสิ่งแวดล้อม จำกัด
   
 ตุลาคม 2557 ลงชื่อ .....
   
 (นายชาญ รัตนชัยภักดิ์)

ตารางที่ 1 (ต่อ) มาตรการป้องกันและแก้ไขผลกระทบสิ่งแวดล้อมของโครงการ The Unique 62/1 ตั้งอยู่ที่ ซอยสุขุมวิท 62/1 (ซอยอยู่ริมแม่น้ำ) แขวงบางจาก เขตพระโขนง กรุงเทพมหานคร ของบริษัท เท็น ไทย ดีเวลลอปเม้นท์ จำกัด (ระยะก่อสร้าง)

แบบสผ. 1

องค์ประกอบทรัพยากรสิ่งแวดล้อม และคุณค่าต่างๆ	ผลกระทบสิ่งแวดล้อมที่สำคัญ	มาตรการป้องกันและแก้ไขผลกระทบสิ่งแวดล้อม	มาตรการติดตามตรวจสอบผลกระทบสิ่งแวดล้อม
3) บ้านพักคนงานก่อสร้าง (ต่อ)		7) ระบบสาธารณูปโภคต่างๆ เช่น ไฟฟ้า ประปา ระบบบำบัดน้ำเสีย น้ำสำหรับอุปโภค-บริโภค จะต้องจัดเตรียมให้เพียงพอสำหรับคนงาน และไม่มีผลกระทบต่อระบบสาธารณูปโภคภายนอกพื้นที่บ้านพักคนงาน 8) มีเจ้าหน้าที่รักษาความปลอดภัยประจำอยู่บริเวณทางเข้า-ออก ของบ้านพักคนงาน 9) จัดให้มีถังดับเพลิงแบบมือถือ ขนาด 4.5 กิโลกรัม ประจำภายในพื้นที่บ้านพักคนงาน	
4) โรคติดต่อที่อาจเกิดในระยะก่อสร้าง (1) โรคที่หนู แมลงสาบ และแมลงวัน เป็นพาหะนำโรค เช่น โรคระบบทางเดินอาหาร โรคระบบลำไส้ โรคท้องเสีย โรคฉี่หนู โรคตับอักเสบ เป็นต้น	สาเหตุของโรคจากการสัมผัสหรือรับประทาน เชื้อแบคทีเรีย หนองพยาธิ เชื้อไวรัส เชื้อโปรโตซัว และเชื้อรา ที่ติดมากับ หนู แมลงสาบ และแมลงวัน เนื่องจากสัตว์นำโรคเหล่านี้ชอบอยู่ตามมูลฝอย ของเสีย	1) จัดเก็บมูลฝอยในถังรองรับที่กักด้วยวัสดุแข็งแรง ไม่รั่วซึม มีฝาปิดมิดชิด หรือเก็บมูลฝอยใส่ถุงดำก่อนนำไปกำจัด 2) ทำความสะอาดท่อระบายน้ำทิ้งไม่ให้มีเศษอาหารค้างหรืออุดตัน 3) อุดรูรั่วผนังบ้านพักคนงานเพื่อทำลายที่อยู่อาศัยของหนู 4) กำจัดหนู แมลงสาบ และแมลงวันด้วยวิธีการใช้สารเคมีที่มีความปลอดภัยต่อผู้พักอาศัย ฉีดพ่นภายในและรอบบริเวณที่พักทุก 1 เดือน 5) กำจัดหนู แมลงสาบและแมลงวัน และแหล่งเพาะพันธุ์ของสัตว์นำโรค ก่อนและหลังรื้อถอนบ้านพักคนงาน ท่อน้ำ ห้องส้วม โดยวิธีดังต่อไปนี้	- ตรวจสอบถึงเก็บมูลฝอยให้อยู่ในสภาพที่อยู่เสมอ ถ้ามีการชำรุดต้องดำเนินการแก้ไขทันที - ตรวจสอบรายงานรายวัน เป็นประจำ ทุก 1 เดือน เพื่อให้มีการถอดคืนของเศษมูลฝอยและเศษอาหาร ซึ่งเป็นแหล่งอาหารของหนู - ตรวจสอบรอยรั่วผนังที่พักอาศัยเป็นประจำอยู่เสมอ - ผู้รับผิดชอบ - บริษัท เท็น ไทย ดีเวลลอปเม้นท์ จำกัด

  
**Tenthai**  
 TENTHAI ENVIRONMENT  
 บริษัท มิตรสิ่งแวดล้อม จำกัด  
 2557 ถนนประชาอุทิศ แขวงบางจาก เขตพระโขนง กรุงเทพมหานคร 10110  
 (นาย เณิน ช่อ ปิง)  
 ตุลาคม 2557 ลงชื่อ .....

สำนักงาน 32/104 หน้า

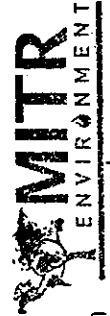
  
**MITR ENVIRONMENT**  
 บริษัท มิตรสิ่งแวดล้อม จำกัด  
 ตุลาคม 2557 ลงชื่อ .....

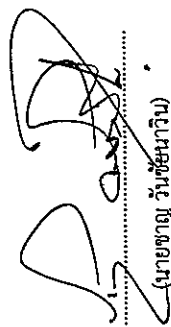
  
 (นายชาญ วันชัยนาวิญ)

ตารางที่ 1 (ต่อ) มาตรการป้องกันและแก้ไขผลกระทบสิ่งแวดล้อมของโครงการ The Unique 62/1 ตั้งอยู่ที่ ซอยสุขุมวิท 62/1 (ซอยอุรณเมธชาว) ถนนสุขุมวิท แขวงบางจาก เขตพระโขนง กรุงเทพมหานคร ของบริษัท เท็น ไทย ดีเวลลอปเม้นท์ จำกัด (ระยะก่อสร้าง)

แบบสผ. 1

องค์ประกอบทรัพยากรสิ่งแวดล้อม และคุณค่าต่างๆ	ผลกระทบสิ่งแวดล้อมที่สำคัญ	มาตรการป้องกันและแก้ไขผลกระทบสิ่งแวดล้อม	มาตรการติดตามตรวจสอบ ผลกระทบสิ่งแวดล้อม
		<p>มาตรการป้องกันและแก้ไขผลกระทบสิ่งแวดล้อม</p> <ul style="list-style-type: none"> <li>- ฉีดพ่นยาฆ่าแมลง บริเวณบ้านพักคนงาน ห้องนำห้องส้วม ก่อนและหลังการรื้อถอนเพื่อป้องกันแมลงสาบหนีออกสู่ภายนอกระหว่างรื้อถอน โดยฉีดพ่นภายหลังเมื่อคนงานทั้งหมดย้ายออกไปหมดแล้ว</li> <li>- กำจัดมูลฝอยที่ตกค้างอยู่บริเวณบ้านพักคนงาน โดยให้สำนักงานเขตพระโขนง เข้ามารับไปกำจัดให้ถูกต้องตามหลักสุขาภิบาล ไม่ให้เหลือตกค้าง</li> <li>- สูบสิ่งปฏิกูลภายในถังบำบัดน้ำเสียสำเร็จรูป โดยสำนักงานเขตพระโขนง นำไปกำจัดให้ถูกต้องตามหลักสุขาภิบาล และฝังกลบถังบำบัดน้ำเสียสำเร็จรูปในพื้นที่</li> <li>- ทำความสะอาดพื้นที่ภายหลังการรื้อถอน และเมื่อฉีดพ่นยาแล้วเสร็จทันที</li> </ul>	

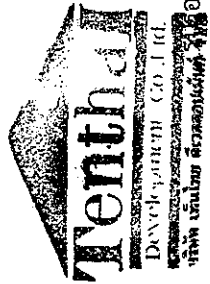

เอกสารผู้เฝ้าระวังผลกระทบสิ่งแวดล้อมของโครงการ The Unique 62/1 หน้า 33/104

ตุลาคม 2557 ลงชื่อ .....  
(นาย เคน ช็อง บึง)

กรรมการผู้เฝ้าระวังผลกระทบสิ่งแวดล้อมของโครงการ เท็น ไทย ดีเวลลอปเม้นท์ จำกัด

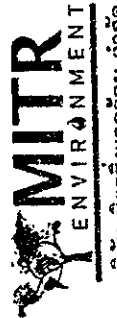

ตุลาคม 2557 ลงชื่อ .....

(นายชาญ วัฒนชัยนารีน)

ผู้อำนวยการด้านสิ่งแวดล้อมของบริษัท มิตรสิ่งแวดล้อม จำกัด

ตารางที่ 1 (ต่อ) มาตรการป้องกันและแก้ไขผลกระทบสิ่งแวดล้อมของโครงการ The Unique 62/1 ตั้งอยู่ที่ ซอยสุขุมวิท 62/1 (ซอยอุรณเมธิตาว) ถนนสุขุมวิท แขวงบางจาก เขตพระโขนง กรุงเทพมหานคร ของบริษัท เท็น ไทย ดีเวลลอปเม้นท์ จำกัด (ระยะก่อสร้าง)

แบบสผ. 1

องค์ประกอบทรัพยากรสิ่งแวดล้อม และคุณค่าต่างๆ	ผลกระทบสิ่งแวดล้อมที่สำคัญ	มาตรการป้องกันและแก้ไขผลกระทบสิ่งแวดล้อม	มาตรการติดตามตรวจสอบ ผลกระทบสิ่งแวดล้อม
(2) โรคที่ยุงเป็นพาหะนำโรค เช่น โรคไข้เลือดออก โรคไข้สมองอักเสบ เป็นต้น	ใช้เลือดออกเกิดจากยุงลายที่เป็นพาหะนำโรค โรคไข้สมองอักเสบเกิดจากยุงรำคาญที่เป็นพาหะนำโรค	<ol style="list-style-type: none"> <li>1) ขวดน้ำ กระป๋อง หรือภาชนะอื่นที่นำซึ่งได้ หากไม่ใช้ให้คว่ำหรือใส่ถุง เพื่อไม่ให้มีน้ำขัง</li> <li>2) ปิดปากภาชนะเก็บน้ำอย่างมิดชิด เพื่อไม่ให้ยุงเข้าไปวางไข่</li> <li>3) ติดตั้งมุ้งลวด หรือนอนในมุ้ง</li> <li>4) สำรวจและกำจัดแหล่งดูดนํายุงลายบริเวณที่พักเป็นประจำ</li> <li>5) จัดให้มีเจ้าหน้าที่สาธารณสุขเข้ามาฉีดพ่นยา ในกรณีที่มีโรคไข้เลือดออกระบาด หรือพบผู้ป่วยบริเวณที่พักอาศัย</li> <li>6) เก็บทำลายเศษวัสดุต่างๆ เช่น ขวด ไห กระป๋อง ฯลฯ หรือคลุมให้มิดชิดเพื่อไม่ให้ยุงรับน้ำได้ จะช่วยกำจัดแหล่งเพาะพันธุ์ยุงได้</li> <li>7) บริเวณที่ปลูกต้นไม้ หากมีต้นไม้หนาแน่น ก็ทำให้มียุงมาก เพราะยุงจะชอบเกาะพักอยู่ในที่มีมืดๆ อับๆ ควรแก้ไขให้ดูโปร่งตาขึ้น ถ้าเป็นต้นไม้ประดับในบริเวณบ้าน ก็ตัดกิ่งคอดยั้งเกตุว่ารดน้ำมากไปจนมีน้ำขังอยู่ในจานรองกระถางหรือเปล่า พยายามเทน้ำทิ้งบ่อยๆ</li> </ol>	<p>ตรวจสอบและกำจัดแหล่งเพาะพันธุ์ยุงลายเป็นประจำสัปดาห์ละ 1 ครั้ง ผู้รับผิดชอบ</p> <p>- บริษัท เท็น ไทย ดีเวลลอปเม้นท์ จำกัด</p>

  
 บริษัท เท็นไทย ดีเวลลอปเม้นท์ จำกัด
   
 (นาย เณน ช่อ ปิง)

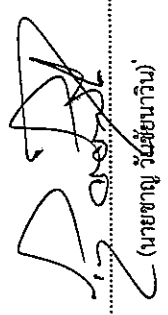

  
 บริษัท มิตรสิ่งแวดล้อม จำกัด
   
 ตุลาคม 2557 ลงชื่อ

  
 (นายชาญ วันชัยวานิช)

ตารางที่ 1 (ต่อ) มาตรการป้องกันและแก้ไขผลกระทบสิ่งแวดล้อมของโครงการ The Unique 62/1 ตั้งอยู่ที่ ซอยสุขุมวิท 62/1 (ซอยอุรณเมธัสขาว) ถนนสุขุมวิท แขวงบางจาก เขตพระโขนง กรุงเทพมหานคร ของบริษัท เห็น ไทย ดีเวลลอปเม้นท์ จำกัด (ระงะก่อสร้าง)

แบบสผ. 1

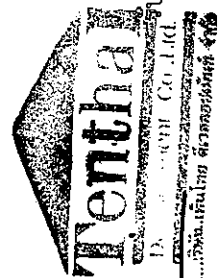
องค์ประกอบทรัพยากรสิ่งแวดล้อม และคุณค่าต่างๆ	ผลกระทบสิ่งแวดล้อมที่สำคัญ	มาตรการป้องกันและแก้ไขผลกระทบสิ่งแวดล้อม	มาตรการติดตามตรวจสอบ ผลกระทบสิ่งแวดล้อม
(2) โรคที่ขยู่เป็นพาหะนำโรค เช่น โรค ใช้เลือดออก โรคใช้สมองอักเสบ เป็นต้น (ต่อ)		8) ขุดลอกตะกอนในส่วนของรางระบายโดยรอบโครงการ เพื่อป้องกันไม่ให้เกิดน้ำขัง และสามารถระบายน้ำออกได้ ดี ไม่ให้เกิดการอุดตัน 9) ตรวจสอบสุขภาพคนงานก่อนรับเข้าทำงาน 10) กำจัดขยู่ และแหล่งเพาะพันธุ์ขยู่ ก่อนและหลังรื้อถอน บ้านพักคนงาน ห้องน้ำ ห้องส้วม โดยวิธีดังต่อไปนี้ - ฉีดยาฆ่าขยู่ทั้งก่อนและหลังรื้อถอน โดยฉีดพ่นภายหลัง เมื่อคนงานทั้งหมดย้ายออกไปหมดแล้ว - ใส่ทรายอะเบทในภาชนะที่พบลูกน้ำ - ทำความสะอาดพื้นที่ภายหลังการรื้อถอน และเมื่อฉีดพ่นยา แล้วเสร็จทันที	
(3) โรคที่ติดต่อกจากคนสู่คน เช่น โรค ไวรัสตับอักเสบ บี, ซี, วัณโรค โรคซาร์ส ใช้หวัดใหญ่ เป็นต้น	มีสาเหตุจากการสัมผัสกับเลือด หรือสาร คัดหลังของผู้ป่วย โดยเฉพาะการอยู่อาศัย กันอย่างหนาแน่น และมีผู้ป่วยใช้ชีวิตอยู่ ร่วมกับบุคคลอื่น ใช้ภาชนะร่วมกัน ดื่มน้ำ ร่วมกัน เป็นต้น	1) ตรวจสอบสุขภาพคนงานก่อนเข้ารับทำงาน 2) ประชาสัมพันธ์ให้ขยู่ขยู่อย่างอนามัยอย่างถูกต้องทุกครั้งที่มีเพศสัมพันธ์ 3) ไม่ใช้ของมีคมร่วมกับคนอื่น	ตรวจสอบสุขภาพคนงานก่อนรับเข้าทำงาน ผู้รับผิดชอบ - บริษัท เห็น ไทย ดีเวลลอปเม้นท์ จำกัด



บริษัท เห็น ไทย ดีเวลลอปเม้นท์ จำกัด

นาย เอ็น ซื่อ บึง  
(นาย เอ็น ซื่อ บึง)

ตุลาคม 2557 ลงชื่อ

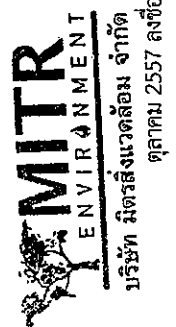

บริษัท มิตรสิ่งแวดล้อม จำกัด

ตุลาคม 2557 ลงชื่อ

(นายชาย วัชรชัยวาทิน)



ตารางที่ 1 (ต่อ) มาตรการป้องกันและแก้ไขผลกระทบสิ่งแวดล้อมของโครงการ The Unique 62/1 ตั้งอยู่ที่ ซอยสุขุมวิท 62/1 (ซอยอุรณเมธบัว) ถนนสุขุมวิท แขวงบางจาก เขตพระโขนง กรุงเทพมหานคร ของบริษัท เท็น ไทย ดีเวลลอปเม้นท์ จำกัด (ระยะก่อสร้าง)

แบบสผ. 1

องค์ประกอบทรัพยากรสิ่งแวดล้อม และคุณค่าต่างๆ	ผลกระทบสิ่งแวดล้อมที่สำคัญ	มาตรการป้องกันและแก้ไขผลกระทบสิ่งแวดล้อม	มาตรการติดตามตรวจสอบผลกระทบสิ่งแวดล้อม
(3) โรคที่ติดต่อกันจากคนสู่คน เช่น โรคไวรัสตับอักเสบบี, ซี วัณโรค โรคซาร์ส ไข้หวัดใหญ่ เป็นต้น (ต่อ)		4) จัดระบบสาธารณสุขระดับโลกและสาธารณสุขการให้บริการให้แก่ คนงาน ก่อสร้างอย่างถูกสุขลักษณะ เช่น - บ้านพักคนงานโครงการจะสร้างให้มีมาตรฐานตามที่กฎหมายกำหนด มีการระบายอากาศที่ดี ไม่อับอากาศ - จัดให้คนงานพักอาศัยภายในห้องพักตามจำนวนอย่างเหมาะสม และไม่แออัดจนเกินไป - จัดห้องสุขาที่ถูกสุขลักษณะ ไม่น้อยกว่า 1 ห้องต่อคนงาน 10 คน - จัดให้มีน้ำเพื่อการอุปโภคและบริโภคที่สะอาดแก่คนงานก่อสร้าง อย่างเพียงพอ	
5) โรคไม่ติดต่อที่อาจเกิดในระยะก่อสร้าง (1) โรคระบบทางเดินหายใจจากสารก่อภูมิแพ้ เช่น โรคหอบหืด เป็นต้น	เกิดจากการหายใจเอาสารก่อภูมิแพ้ เช่น ฝุ่นละออง ควันต่างๆ เป็นต้น ที่ฟุ้งกระจายอยู่ในอากาศเข้าสู่ระบบทางเดินหายใจ จนระบบเกิดปฏิกิริยาตอบสนองต่อสารภูมิแพ้ ซึ่งเป็นสาเหตุของการเกิดโรคระบบทางเดินหายใจ	1) จัดพรมน้ำบริเวณพื้นที่บ้านพักคนงานและพื้นที่ก่อสร้างเพื่อลดการฟุ้งกระจายของฝุ่นละออง 2) หลีกเลี่ยงสารก่อภูมิแพ้ที่เป็นสาเหตุและสิ่งต่างๆ ที่จะกระตุ้นให้เกิดโรคหรืออาการกำเริบ	

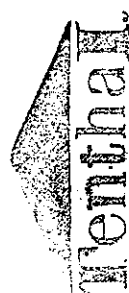
 รับรองจำนวน 36/104 หน้า  
Dental Health Co., Ltd.  
บริษัท ดีนไทย ดีเวลลอปเม้นท์ จำกัด  
(นาย เฉิน ช่อ บิง)  
ตุลาคม 2557 ลงชื่อ .....

  
บริษัท มิตรสิ่งแวดล้อม จำกัด  
ตุลาคม 2557 ลงชื่อ .....

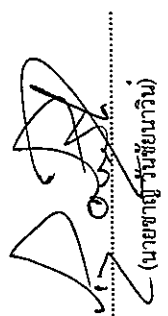
  
(นายชายวินัย ชัยนารีน)



ตารางที่ 1 (ต่อ) มาตรการป้องกันและแก้ไขผลกระทบสิ่งแวดล้อมของโครงการ The Unique 62/1 ตั้งอยู่ที่ ซอยสุขุมวิท 62/1 (ซอยอุรณเมธัชชา) ถนนสุขุมวิท แขวงบางจาก เขตพระโขนง กรุงเทพมหานคร ของบริษัท จำกัด (ระยองก่อสร้าง)

แบบสผ. 1

องค์ประกอบทรัพยากรสิ่งแวดล้อม และคุณค่าต่างๆ	ผลกระทบสิ่งแวดล้อมที่สำคัญ	มาตรการป้องกันและแก้ไขผลกระทบสิ่งแวดล้อม	มาตรการติดตามตรวจสอบผลกระทบสิ่งแวดล้อม
(3) โรคเครียด (ต่อ)		<ul style="list-style-type: none"> <li>- กำหนดเวลาเข้า-ออกบ้านพักคนงานไว้ไม่เกิน 22.00 น. และต้องมีการเซ็นชื่อเข้า-ออกบ้านพัก</li> <li>- บริษัทฯ จะไม่อนุญาตให้คนงานพักอาศัยที่บริเวณโครงการ</li> <li>- มีผู้จัดการแคมป์ดูแลรับผิดชอบโดยตรง ตรวจสอบผู้พักอาศัยอย่างน้อยสัปดาห์ละครั้ง</li> <li>- ห้ามเล่นการพนัน ต้มสุรา พกอาวุธผิดกฎหมาย และมียาเสพติดในบริเวณบ้านพักคนงาน</li> <li>- มีการติดตั้งอุปกรณ์รักษาความปลอดภัยหากคนงานฝ่าฝืนกฎระเบียบหรือทำผิดกฎหมาย บริษัทผู้รับเหมาระยะต้องลงโทษตามกฎหมายเรียบร้อยแล้ว</li> </ul>	
<p>5.3 ความปลอดภัยของงานก่อสร้าง</p> <p>1) ความปลอดภัยและการป้องกันอันตรายและเหตุเดือดร้อนรำคาญเนื่องจากการก่อสร้าง</p>	<p>บริเวณติดกับพื้นที่โครงการ เป็นที่ตั้งของอาคารบ้านพักอาศัย การก่อสร้างโครงการจะส่งผลกระทบต่อสิ่งแวดล้อมและความสั่นสะเทือนจากขั้นตอนการทำฐานรากตลอดจนผลกระทบจากการวางหลักร่องของเศษวัสดุก่อสร้างอาคารจากด้านบน</p>	<p>1) ห้ามวางหรือกองวัสดุอุปกรณ์ก่อสร้างทุกชนิดในที่สาธารณะ</p> <p>2) ดำเนินการก่อสร้างเฉพาะในช่วงเวลากลางวันตั้งแต่ 08.00-17.00 น.</p> <p>3) ติดผ้าใบล้อมรอบอาคารที่ดำเนินการก่อสร้าง โดยยึดติดกับนั่งร้านด้านนอกอย่างหนาแน่น เพื่อป้องกันวัสดุร่วงหล่นในระหว่างการก่อสร้าง</p>	<p>ให้มีหน่วยรับแจ้งเหตุร้องเรียนและเรื่องราวร้องทุกข์จากโครงการตลอด 24 ชั่วโมง โดยมีชื่อผู้รับผิดชอบและหมายเลขโทรศัพท์ที่สามารถติดต่อได้</p> <p>ผู้รับผิดชอบ</p> <p>- บริษัท เ็น ไทย ดีเวลลอปเม้นท์ จำกัด</p>

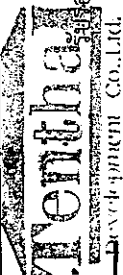
  
**Tenthacore**
  
 ENVIRONMENT
   
 บริษัท เ็นไทย ดีเวลลอปเม้นท์ จำกัด
   
 ตุลาคม 2557 ลงชื่อ ..... (นาย อดิณ ชัยปิง)

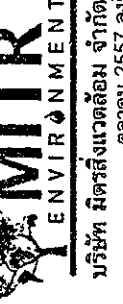
  
**MITR**
  
 ENVIRONMENT
   
 บริษัท มิตรสิ่งแวดล้อม จำกัด
   
 ตุลาคม 2557 ลงชื่อ ..... (นายชาญ ชัยชัยนรินทร์)

กรรมการผู้มีอำนาจลงนามของบริษัท เ็น ไทย ดีเวลลอปเม้นท์ จำกัด

ผู้ชำนาญการด้านสิ่งแวดล้อมของบริษัท มิตรสิ่งแวดล้อม จำกัด

ตารางที่ 1 (ต่อ) มาตรการป้องกันและแก้ไขผลกระทบสิ่งแวดล้อมของโครงการ The Unique 62/1 ตั้งอยู่ที่ ซอยสุขุมวิท 62/1 (ซอยอยู่ริมเมล์ขาว) ถนนสุขุมวิท แขวงบางจาก เขตพระโขนง กรุงเทพมหานคร ของบริษัท เท็น ไทย ดีเวลอปเม้นท์ จำกัด (ระยะก่อสร้าง)

แบบสผ. 1

องค์ประกอบทรัพยากรสิ่งแวดล้อม และคุณค่าต่างๆ	ผลกระทบสิ่งแวดล้อมที่สำคัญ	มาตรการป้องกันและแก้ไขผลกระทบสิ่งแวดล้อม	มาตรการติดตามตรวจสอบ ผลกระทบสิ่งแวดล้อม
<p>1) ความปลอดภัยและการป้องกันอันตรายและเหตุเดือดร้อนรำคาญเนื่องจากการก่อสร้าง (ต่อ)</p>		<p>4) สร้างกำแพงกันเสียงรบกวนโดยใช้วัสดุที่มีความสูง 3 เมตร เสริมด้วยผ้าใบ สูง 2 เมตร กันพื้นที่ก่อสร้างที่ติดกับบ้านพักอาศัยเพื่อช่วยลดระดับเสียงจากการก่อสร้าง</p> <p>5) ให้ผู้ดำเนินการก่อสร้างป้องกันการกระเด็นตกหล่นของวัสดุโดยใช้แผ่นกันผ้าใบ หรือตาข่ายปิดกันหรือรองรับที่มีความมั่นคง แข็งแรง และปลอดภัยเพียงพอ เป็นไปตามกฎกระทรวงฉบับที่ 4 (พ.ศ. 2522) ออกตามความในพรบ. ควบคุมอาคาร พ.ศ. 2522</p> <p>6) ตรวจสอบเครื่องจักรทุกตัวให้มีความพร้อมในการใช้งานอยู่เสมอ</p> <p>7) ติดตั้งป้ายเตือนอันตรายในบริเวณที่ติดต่อกับพื้นที่สาธารณะเพื่อความปลอดภัยของประชาชน</p> <p>8) ติดตั้งหลอดไฟส่องสว่างที่มีระยะห่างที่เหมาะสมให้แสงสว่างได้อย่างเพียงพอในเวลากลางคืน โดยมีความเข้มแสงและทิศทางของแสงสว่างไม่รบกวนการพักผ่อนของประชาชนในอาคารข้างเคียง</p> <p>9) บุคคลที่เข้าพื้นที่ก่อสร้างทุกคนต้องลงทะเบียนที่ป้อมรักษาความปลอดภัย และต้องแสดงสิ่งที่ยึดตัวต่อเจ้าหน้าที่พนักงานต้องติดบัตรตลอดเวลา ห้ามพกพาอาวุธหรือวัตถุที่สามารถจัดทำเป็นอาวุธที่มีอำนาจทำลายเข้ามาในพื้นที่</p>	

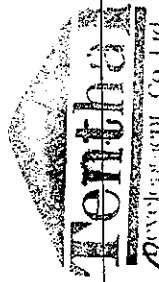

**Ten Thai Development Co., Ltd.**  
บริษัท เท็นไทย ดีเวลอปเม้นท์ จำกัด

*(Signature)*  
(นาย เฉิน ช่อ บึง)

ตุลาคม 2557 ลงชื่อ .....

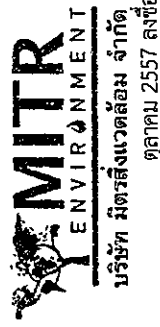

**MITR ENVIRONMENT**  
บริษัท มิตรสิ่งแวดล้อม จำกัด

*(Signature)*  
(นายชาญ ริมช้อยานาน)

ตุลาคม 2557 ลงชื่อ .....

ตารางที่ 1 (ต่อ) มาตรการป้องกันและแก้ไขผลกระทบสิ่งแวดล้อมของโครงการ The Unique 62/1 ตั้งอยู่ที่ ซอยสุขุมวิท 62/1 (ซอยผู้รณเกล้าชาว) ถนนสุขุมวิท แขวงบางจาก เขตพระโขนง กรุงเทพมหานคร ของบริษัท เห็น ไทย ดีเวลลอปเม้นท์ จำกัด (ระยะก่อสร้าง)

แบบสม. 1

องค์ประกอบทรัพยากรสิ่งแวดล้อม และคุณค่าต่างๆ	ผลกระทบสิ่งแวดล้อมที่สำคัญ	มาตรการป้องกันและแก้ไขผลกระทบสิ่งแวดล้อม	มาตรการติดตามตรวจสอบ ผลกระทบสิ่งแวดล้อม
(1) ความปลอดภัยและการป้องกันอันตรายและเหตุเดือดร้อนรำคาญเนื่องจากการก่อสร้าง (ต่อ)		10) ควบคุมความปลอดภัยของคานงานก่อสร้างไม่ให้ก่อปัญหาแก่ชุมชน 11) ก่อนการขุดดินต้องจัดทำกำแพงกันดิน พร้อมค้ำยันให้มีความมั่นคงแข็งแรง และผ่านการตรวจสอบจากวิศวกรควบคุม ตามขั้นตอนการขุดดินทุกระดับความลึก 12) จัดให้มีผู้ทำหน้าที่รับแจ้งเหตุร้องเรียนและเรื่องราวร้องทุกข์จากการก่อสร้างอาคารของโครงการ พร้อมระบุชื่อและหมายเลขโทรศัพท์ที่สามารถติดต่อได้ 13) ก่อนการก่อสร้างโครงการ ต้องควบคุมให้บริษัทผู้รับเหมาก่อสร้างต้องจัดป้ายขนาดกว้างไม่น้อยกว่า 0.5 เมตร ยาวไม่น้อยกว่า 1.0 เมตร ในบริเวณที่ได้รับอนุญาตให้ก่อสร้างและสามารถเห็นได้โดยง่าย ตลอดเวลาที่ก่อสร้างโดยแสดงข้อความดังนี้ - การก่อสร้างอาคารชนิด.....จำนวน.....เพื่อใช้เป็น.....ใบอนุญาตเลขที่.....ลงวันที่.....กำหนดแล้วเสร็จในวันที่.....เจ้าของโครงการ.....ผู้ดำเนินการก่อสร้าง.....ผู้ควบคุมงานก่อสร้าง..... - ผู้รับแจ้งเหตุร้องเรียน เบอร์โทรศัพท์	

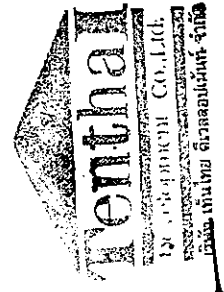

ตุลาคม 2557 ลงชื่อ..... (นาย เลิน ซ้อ บิง)  
 กรรมการผู้ชำนาญการของบริษัท เห็น ไทย ดีเวลลอปเม้นท์ จำกัด



รับรองจำนวน 40/104 หน้า  
 ตุลาคม 2557 ลงชื่อ..... (นายชาญ วัฒนาวิน)

ผู้ชำนาญการด้านสิ่งแวดล้อมของบริษัท มิตรสิ่งแวดล้อม จำกัด

ตารางที่ 1 (ต่อ) มาตรการป้องกันและแก้ไขผลกระทบสิ่งแวดล้อมของโครงการ The Unique 62/1 ตั้งอยู่ที่ ซอยสุขุมวิท 62/1 (ซอยผู้รณรงค์ข้าว) ถนนสุขุมวิท แขวงบางจาก เขตพระโขนง กรุงเทพมหานคร ของบริษัท เท็น ไทย ดีเวลลอปเม้นท์ จำกัด (ระยะก่อสร้าง)

แบบสผ. 1

องค์ประกอบทรัพยากรสิ่งแวดล้อม และคุณค่าต่างๆ	ผลกระทบสิ่งแวดล้อมที่สำคัญ	มาตรการป้องกันและแก้ไขผลกระทบสิ่งแวดล้อม	มาตรการติดตามตรวจสอบ ผลกระทบสิ่งแวดล้อม
(2) ความปลอดภัยส่วนบุคคลของ คนงาน	การป้องกันอันตรายสำหรับคนงาน กำหนดให้คนงานสวมอุปกรณ์ป้องกัน อันตรายส่วนบุคคลที่เหมาะสมตามประเภท ของงาน ก่อให้เกิดความปลอดภัยชีวิตและ เป็นไปตามมาตรการส่งเสริมสวัสดิภาพและ คุ้มครองแรงงาน ซึ่งถือเป็นการเตรียมการ ป้องกันอย่างมีประสิทธิภาพ	1) ต้องจัดบันไดขึ้น-ลงชั่วคราวมีราวกันตกภายในอาคาร สันักงานก่อสร้าง เพื่อความสะดวกในการขึ้น-ลง ในการทำงาน 2) การกระทำใดๆ ในกิจกรรมที่เห็นว่าเกิดอันตรายให้ วิศวกรควบคุมเป็นผู้พิจารณาก่อนตัดสินใจดำเนินการ ก่อสร้าง 3) แต่งตั้งหัวหน้าคนงาน เพื่อดูแลความปลอดภัยในการทำงาน ของคนงานในแต่ละส่วนงาน และมีหัวหน้าคนงานเป็นผู้รับผิดชอบไม่ให้มีคนงานที่มีเมินในขณะปฏิบัติงาน 4) การกวดขันคนงานให้สวมใส่อุปกรณ์ป้องกันอันตราย ส่วนบุคคล ที่เหมาะสมตามประเภทงานที่ทำ เช่น หมวกนิรภัย รองเท้าแข็ง ถุงมือ และกำบังให้คนงานแต่ง ภายอยู่รังครุมในระหว่างปฏิบัติงาน 5) ติดป้ายสัญญาณเตือนที่มองเห็นได้ชัดเจนและติดตั้งโคมไฟ ส่องสว่างในบริเวณพื้นที่ก่อสร้างที่อาจก่อให้เกิดอันตราย หรืออุบัติเหตุได้ง่าย 6) ใต้คนงานที่ทำงานในที่สูงเกิน 4.0 เมตร ซึ่งมีลักษณะโดดเดี่ยว และไม่มีเครื่องป้องกันอันตรายหรือการป้องกันอันตราย อย่างอื่น ต้องสวมเข็มขัดนิรภัยหรือเชือกถลอเวลาใน การทำงาน	

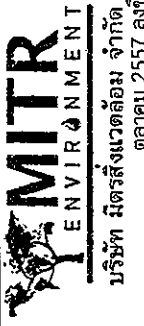
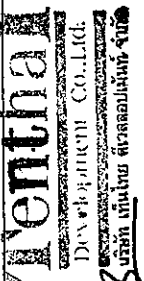

รับรองจำนวน 41/104 หน้า

นายชาย วนิชยานิน  
(นายช่าง วนิชยานิน)

ตุลาคม 2557 ลงชื่อ .....  
(นาย เฉิน ซื่อ บิง)

ผู้ชำนาญการด้านสิ่งแวดล้อมของบริษัท มิตรสิ่งแวดล้อม จำกัด

กรรมการผู้มีอำนาจลงนามของบริษัท เท็น ไทย ดีเวลลอปเม้นท์ จำกัด

ตารางที่ 1 (ต่อ) มาตรการป้องกันและแก้ไขผลกระทบสิ่งแวดล้อมของโครงการ The Unique 62/1 ตั้งอยู่ที่ ซอยสุขุมวิท 62/1 (ซอยอยู่ริมเลขา) ถนนสุขุมวิท แขวงบางจาก เขตพระโขนง กรุงเทพมหานคร ของบริษัท เ็น ไทย ดีเวลลอปเม้นท์ จำกัด (ระะยะก่อสร้าง)

แบบสผ. 1

องค์ประกอบทรัพยากรสิ่งแวดล้อม และคุณค่าต่างๆ	ผลกระทบสิ่งแวดล้อมที่สำคัญ	มาตรการป้องกันและแก้ไขผลกระทบสิ่งแวดล้อม	มาตรการติดตามตรวจสอบ ผลกระทบสิ่งแวดล้อม
(3) ความปลอดภัยเกี่ยวกับงานก่อสร้างที่ต้องมีน้มน้ำ	คนงานที่ทำงานในที่สูง อาจได้รับอันตรายจากการพลัดตกจากที่สูง ซึ่งอาจเป็นอันตรายถึงชีวิต	1) ถ้ามีร้านส่วนใดเกิดการขรุขระ หรือน้ำจะเป็นอันตรายต่อการใช้น้มน้ำนั้นจะต้องซ่อมแซมทันที และห้ามมิให้ผู้ใดใช้น้มน้ำนั้นจนกว่าจะซ่อมแซมเสร็จ 2) ในกรณีที่มีการต้องทำงานบนน้มน้ำในขณะเดียวกันหลายชั้น ต้องจัดให้มีสิ่งป้องกันให้เป็นอันตรายต่อผู้ซึ่งทำงานอยู่ชั้นล่างได้ 3) เมื่อเลิกปฏิบัติงานแต่ละวัน จะต้องมิให้มีมูลฝอย เครื่องมือเครื่องใช้หรือวัสดุต่างๆ อยู่บนน้มน้ำนั้น 4) ในระหว่างก่อสร้างอาคาร ผู้ดำเนินการก่อสร้างต้องตรวจสอบความแข็งแรงและความปลอดภัยของน้มน้ำที่สร้างขึ้นตลอดระยะเวลาการก่อสร้าง โดยบันทึกผลการตรวจสอบและลงนามมีชื่อไว้ทุกเดือน เก็บไว้ในพื้นที่ก่อสร้างเพื่อให้ฝ่ายช่างโยธาหรือนายตรวจท้องถิ่นตรวจสอบ	-
(4) ความปลอดภัยในการทำงานก่อสร้างเกี่ยวกับปั้นจั่นเสาสสูง (Tower Crane)	การเคลื่อนย้ายวัสดุก่อสร้างภายในโครงการ ดำเนินการโดยใช้ปั้นจั่นเสาสสูง (Tower Crane) อาจก่อให้เกิดอันตรายต่อคนในกรณีที่คนงานปฏิบัติงานด้วยความประมาทมากเกินไป และขาดการควบคุมโดยวิศวกร	1) การเคลื่อนย้ายวัสดุก่อสร้างภายในโครงการจะดำเนินการโดยใช้ปั้นจั่นเสาสสูง (Tower Crane) ในภายใต้กฎเกณฑ์ก่อสร้างต่างๆ ควรเลือกใช้ Tower Crane รุ่นที่สามารถติดตั้ง Boom ได้ เพื่อให้มีเสาออกนอกพื้นที่	ตรวจสอบสภาพการใช้งานของปั้นจั่นก่อนเริ่มดำเนินการก่อสร้างทุกวันพร้อมบันทึกเวลาที่ตรวจสอบและผลการตรวจสอบ ผู้รับผิดชอบ - บริษัท เ็น ไทย ดีเวลลอปเม้นท์ จำกัด

  
 Tenthada Development Co., Ltd.  
 บริษัท เ็นไทย ดีเวลลอปเม้นท์ จำกัด  
 ตุลาคม 2557 ลงชื่อ .....  
 (นาย เ็น ชู บัง)

  
 MITR ENVIRONMENT  
 บริษัท มิตรสิ่งแวดล้อม จำกัด  
 ตุลาคม 2557 ลงชื่อ .....

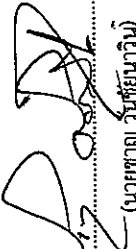
  
 (นายชาญ วันชัยนาวิณี)

ตารางที่ 1 (ต่อ) มาตรการป้องกันและแก้ไขผลกระทบสิ่งแวดล้อมของโครงการ The Unique 62/1 ตั้งอยู่ที่ ซอยสุขุมวิท 62/1 (ซอยอู่รถเมย์) ถนนสุขุมวิท แขวงบางจาก เขตพระโขนง กรุงเทพมหานคร ของบริษัท เห็น ไทย ดีเวลลอปเม้นท์ จำกัด (ระยะก่อสร้าง)

แบบสผ. 1

องค์ประกอบทรัพยากรสิ่งแวดล้อม และคุณค่าต่างๆ	ผลกระทบสิ่งแวดล้อมที่สำคัญ	มาตรการป้องกันและแก้ไขผลกระทบสิ่งแวดล้อม	มาตรการติดตามตรวจสอบ ผลกระทบสิ่งแวดล้อม
<p>(4) ความปลอดภัยในการทำงานก่อสร้างเกี่ยวกับปั้นจั่นเสาสูง (Tower Crane) (ต่อ)</p>		<p>2) ก่อสร้างและไม่ให้ส่งผลกระทบต่อพื้นที่ข้างเคียง โดยการกำหนดให้มีวิศวกรเป็นผู้ควบคุมดูแลตลอดเวลาที่มีการใช้อุปกรณ์ดังกล่าว การใช้จ่ายเงินต้องปฏิบัติตามรายละเอียดคุณลักษณะของปั้นจั่น และคู่มือการใช้งานที่ผู้ผลิตปั้นจั่นกำหนดไว้</p> <p>3) ผู้ดำเนินการก่อสร้างต้องปฏิบัติตามรายละเอียดคุณลักษณะและคู่มือใช้งานในการประกอบ การทดสอบ การซ่อมบำรุง การตรวจสอบปั้นจั่น</p> <p>4) ห้ามมิให้ผู้ดำเนินการก่อสร้างใช้อุปกรณ์นั้นเกิน หรือไม่ถูกต้องตามรายละเอียดคุณลักษณะในกรณีที่มีอุปกรณ์อื่นใช้งานกับปั้นจั่น</p> <p>5) ผู้ดำเนินการก่อสร้างต้องจัดให้มีอุปกรณ์สื่อสาร ระหว่างผู้ที่เกี่ยวข้องในการทำงานเกี่ยวกับปั้นจั่น</p> <p>6) ให้ผู้ดำเนินการก่อสร้างตรวจสอบสภาพการใช้งานของปั้นจั่น ก่อนเริ่มดำเนินการก่อสร้างทุกวันพร้อมบันทึกเวลาที่ตรวจสอบและผลการตรวจสอบ โดยมีวิศวกรเป็นผู้รับรองไว้เป็นหลักฐานเพื่อให้พนักงานเจ้าหน้าที่ตรวจสอบได้ในระหว่างเวลาทำงาน</p> <p>7) ให้ผู้ดำเนินการก่อสร้างจัดทำเครื่องหมายความอันตรายหรือเครื่องหมายในรัศมีส่วนรอบของปั้นจั่นที่หมุนกวาดระหว่างทำงานเพื่อเตือนคนงานให้ระวังอันตรายที่อาจ</p>	

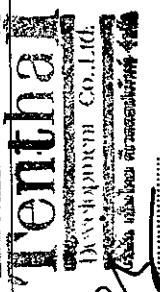

ศุลาคม 2557 ลงชื่อ .....  
(นาย เณิน ชื่อ ปิง)  
กรรมการผู้มีอำนาจลงนามของบริษัท เห็น ไทย ดีเวลลอปเม้นท์ จำกัด

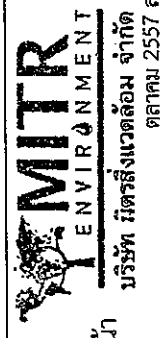

รับรองจำนวน 43/104 หน้า  
ศุลาคม 2557 ลงชื่อ .....  
(นายชาญ วันชัยกรวิม)  
ผู้อำนวยการด้านสิ่งแวดล้อมของบริษัท มิตรสิ่งแวดล้อม จำกัด



ตารางที่ 1 (ต่อ) มาตรการป้องกันและแก้ไขผลกระทบสิ่งแวดล้อมของโครงการ The Unique 62/1 ตั้งอยู่ที่ ซอยสุขุมวิท 62/1 (ซอยอุธรณ์เกล้าขาว) ถนนสุขุมวิท แขวงบางจาก เขตพระโขนง กรุงเทพมหานคร ของบริษัท เห็น ไทย ดีเวลลอปเม้นท์ จำกัด (ระยะก่อสร้าง)

แบบสผ. 1

องค์ประกอบทรัพยากรสิ่งแวดล้อม และคุณค่าต่างๆ	ผลกระทบสิ่งแวดล้อมที่สำคัญ	มาตรการป้องกันและแก้ไขผลกระทบสิ่งแวดล้อม	มาตรการติดตามตรวจสอบ ผลกระทบสิ่งแวดล้อม
(4) ความปลอดภัยในการทำงานก่อสร้างเกี่ยวกับปั้นจั่นเสาสูง (Tower Crane) (ต่อ)		<p>เกิดขึ้นไม่รัศมีของส่วนที่หมุนได้</p> <p>8) บันจั่นที่มีความสูงเกิน 3.0 เมตร ให้ผู้ดำเนินการก่อสร้างจัดให้มีบันไดพร้อมราวจับและโลหะกันตกให้แก่คนงานที่ทำงาน</p> <p>9) ให้ผู้ดำเนินการก่อสร้างจัดทำพื้นที่ทางเดินบนปั้นจั่นเป็นชนิดกันลื่น</p> <p>10) ให้ผู้ดำเนินการก่อสร้างติดตั้งเครื่องดับเพลิงชนิดที่ เหมาะสมและใช้การได้ที่ห้องบังคับปั้นจั่น</p> <p>11) ให้ผู้ดำเนินการก่อสร้างจัดให้มีสิ่งครอบปิดหรือฉนวนหุ้มท่อไอเสียของปั้นจั่นเพื่อป้องกันอันตรายอันเกิดจากความร้อนของท่อไอเสีย</p> <p>12) บันจั่นที่ใช้เครื่องยนต์ ผู้ดำเนินการก่อสร้างต้องจัดให้มีถังเก็บเชื้อเพลิงและท่อส่งเชื้อเพลิงติดตั้งอยู่ในลักษณะที่จะไม่เกิดอันตราย เมื่อเชื้อเพลิงหก ล้ม หรือรั่วออกมา</p> <p>13) ให้ผู้ดำเนินการก่อสร้างเก็บและเคลื่อนย้ายเชื้อเพลิงที่ใช้กับปั้นจั่นด้วยความระมัดระวังมิให้เกิดอันตรายได้</p> <p>14) ให้ผู้ดำเนินการก่อสร้างนำสารไวไฟออกจากบริเวณที่ใช้ปั้นจั่นก่อนปฏิบัติงาน</p> <p>15) ห้ามมิให้ผู้ดำเนินการก่อสร้างให้คนงานทำงานเกี่ยวกับ บันจั่นที่มีความสูงหรือเสียหาย หรืออยู่ในสภาพที่ไม่ปลอดภัย</p>	

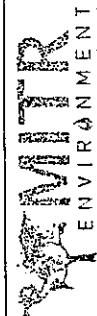
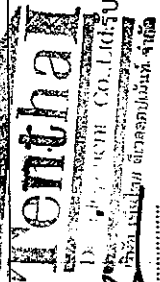

ดูดาคม 2557 ลงชื่อ ..... (นาย เสิน ชื่อ ปิง)  
 กรมการผู้มีอำนาจลงนามของบริษัท เห็น ไทย ดีเวลลอปเม้นท์ จำกัด

ดูดาคม 2557 ลงชื่อ ..... (นายชาย วันชัยนาวิน)  
 บริษัท มิตรสิ่งแวดล้อม จำกัด  
 ตุลาคม 2557 ลงชื่อ .....  
 ผู้ชำนาญการด้านสิ่งแวดล้อมของบริษัท มิตรสิ่งแวดล้อม จำกัด

ตารางที่ 1 (ต่อ) มาตรการป้องกันและแก้ไขผลกระทบสิ่งแวดล้อมของโครงการ The Unique 62/1 ตั้งอยู่ที่ ซอยสุขุมวิท 62/1 (ซอยผู้รณรงค์ชาว) ถนนสุขุมวิท แขวงบางจาก เขตพระโขนง กรุงเทพมหานคร ของบริษัท เห็น ไทย ดีเวลลอปเม้นท์ จำกัด (ระยะก่อสร้าง)

แบบสม. 1

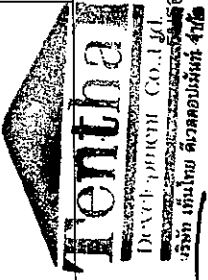
องค์ประกอบทรัพยากรสิ่งแวดล้อม และคุณค่าต่างๆ	ผลกระทบสิ่งแวดล้อมที่สำคัญ	มาตรการป้องกันและแก้ไขผลกระทบสิ่งแวดล้อม	มาตรการติดตามตรวจสอบ ผลกระทบสิ่งแวดล้อม
<p>(4) ความปลอดภัยในการทำงานก่อสร้างเกี่ยวกับปั้นจั่นเสาส่ง (Tower Crane) (ต่อ)</p>		<p>16) ห้ามมิให้ผู้ดำเนินการก่อสร้างหรือคนงานตัดแปลงหรือแก้ไขส่วนใดส่วนหนึ่งของปั้นจั่น หรือยินยอมมิให้ผู้อื่นกระทำการนั้น อันอาจทำให้คนงานที่ทำงานเกี่ยวข้องกับปั้นจั่นมีความปลอดภัยน้อยลง</p> <p>17) ให้ผู้ดำเนินการก่อสร้างติดตั้งปั้นจั่นบนฐานที่มั่นคง โดยมีวิศวกรเป็นผู้รับรอง และให้ส่วนที่เคลื่อนที่หมุนได้ของปั้นจั่นอยู่ห่างจากสิ่งก่อสร้างหรือวัตถุอื่นไม่น้อยกว่า 50 ซม.</p> <p>18) ให้ผู้ดำเนินการก่อสร้างจัดให้ปั้นจั่นเคลื่อนที่บนรางหรือปั้นจั่นที่มีรางล้อเลื่อนที่อยู่บนแขนปั้นจั่นมีสวิตช์ให้หยุดได้โดยอัตโนมัติ และให้มีกันชน หรือกันกระแทกที่ปลายทั้งสองข้างของรางด้วย</p> <p>19) ให้ผู้ดำเนินการก่อสร้างจัดให้มีสัญญาณเสียงและแสงกระพริบเตือนให้ลูกจ้างทราบในขณะปั้นจั่นเคลื่อนที่</p> <p>20) ให้ผู้ดำเนินการก่อสร้างจัดให้มีเครื่องหมายหรือสิ่งของหน้าล้อทั้งสองข้างของปั้นจั่น</p> <p>21) ให้ผู้ดำเนินการก่อสร้างจัดให้มีราวกันตกไว้ ณ บริเวณที่คนงานปฏิบัติงานบนแขนปั้นจั่น และจัดให้คนงานสวมใส่เข็มขัดนิรภัยและสายชูชีพตลอดเวลาที่ปฏิบัติงาน</p> <p>22) ให้ผู้ดำเนินการก่อสร้างจัดให้มีและให้คนงานใช้อุปกรณ์ความปลอดภัย ตามลักษณะและสภาพของงานตลอดเวลาที่ทำงานเกี่ยวกับปั้นจั่น</p>	

ตุลาคม 2557 ลงชื่อ .....  
(นาย ชื่น บึง)

กรรมการผู้มีอำนาจลงนามของบริษัท เห็น ไทย ดีเวลลอปเม้นท์ จำกัด

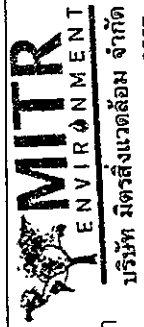

บริษัท มิตรสิ่งแวดล้อม จำกัด  
ตุลาคม 2557 ลงชื่อ .....

.....  
(นายชาย วันชอนกรีน)

ผู้อำนวยการด้านสิ่งแวดล้อมของบริษัท มิตรสิ่งแวดล้อม จำกัด

ตารางที่ 1 (ต่อ) มาตรการป้องกันและแก้ไขผลกระทบสิ่งแวดล้อมของโครงการ The Unique 62/1 ตั้งอยู่ที่ ซอยสุขุมวิท 62/1 (ซอยอุรณเมล์ชาว) ถนนสุขุมวิท แขวงบางจาก เขตพระโขนง กรุงเทพมหานคร ของบริษัท เท็น ไทย ดีเวลลอปเม้นท์ จำกัด (ระยะก่อสร้าง)

แบบสผ. 1

องค์ประกอบทรัพยากรสิ่งแวดล้อม และคุณค่าต่างๆ	ผลกระทบสิ่งแวดล้อมที่สำคัญ	มาตรการป้องกันและแก้ไขผลกระทบสิ่งแวดล้อม	มาตรการติดตามตรวจสอบ ผลกระทบสิ่งแวดล้อม
(4) ความปลอดภัยในการทำงานก่อสร้างเกี่ยวกับปั้นจั่นเสาสูง (Tower Crane) (ต่อ)		23) ให้ผู้ดำเนินการก่อสร้างจัดอบรมคนงานให้รู้จักวิธีใช้วิธี ให้ความสำคัญและวิธีบำรุงรักษาอุปกรณ์ความปลอดภัย ตลอดจนข้อจำกัดของอุปกรณ์เหล่านั้น	
(5) ความปลอดภัยในการทำงานที่มีอันตรายจากการตกจากที่สูง วัสดุกระเด็นและตกหล่น	การทำงานบนที่สูง ที่ไม่มีอุปกรณ์ป้องกัน การตกหล่น อาจก่อให้เกิดอันตรายถึงชีวิต ในขณะที่เดียวกันกับคนงานที่ทำงานที่ระดับ พื้นชั้นล่างอาจได้รับอันตรายจากวัสดุ กระเด็นและตกหล่น	<p>1) การป้องกันการตกจากที่สูง</p> <p>(1) ในกรณีที่มีผู้ดำเนินการก่อสร้างให้คนงานทำงานสูงจาก พื้นที่มีปฏิบัติไม่เกิน 4.0 เมตรขึ้นไป เช่น บนหลังคา หรือบนของระเบียงด้านนอกต้องป้องกันการตกหล่นของคนงาน โดยจัดให้มีรั้วมาตามรั้วที่กำหนดไว้ในกฎหมายความปลอดภัยในการทำงาน ก่อสร้างว่าด้วยรั้วนั้นรั้วสำหรับคนงานใช้ในขณะ ปฏิบัติงาน</p> <p>(2) ในกรณีที่มีผู้ดำเนินการก่อสร้างให้คนงานทำงานใน ลักษณะโดดเดี่ยวที่สูงเกิน 4.0 เมตรขึ้นไป เช่น บน หลังคา หรือบนของระเบียงด้านนอก ต้องป้องกันการ ตกหล่นของคนงานและสิ่งของโดยจัดทำราวกัน ตกหรือตาข่ายนิรภัยหรือจัดให้มีเข็มขัดนิรภัยและ สายช่วยชีวิตหรืออุปกรณ์ป้องกันอื่นใดที่มีลักษณะ คล้ายกัน ตลอดระยะเวลาที่มีการทำงาน</p> <p>(3) ต้องจัดทำยึดตรึงสายช่วยชีวิตไว้กับส่วนหนึ่งส่วนใด ของอาคารหรือโครงสร้างในการนี้คนงานใช้เข็มขัด นิรภัยและสายช่วยชีวิต</p>	

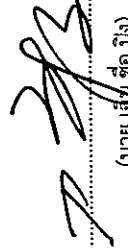
  
 นาย เสือ ชัย บึง  
 (นาย เสือ ชัย บึง)  
 กรรมการผู้มีอำนาจนามของบริษัท เท็น ไทย ดีเวลลอปเม้นท์ จำกัด  
 ตุลาคม 2557 ลงชื่อ .....

  
**MIR ENVIRONMENT**  
 บริษัท มิตรสิ่งแวดล้อม จำกัด  
 ตุลาคม 2557 ลงชื่อ .....

  
 (นายชาย วันชัยนาวัน)  
 ผู้ชำนาญการด้านสิ่งแวดล้อมของบริษัท มิตรสิ่งแวดล้อม จำกัด

ตารางที่ 1 (ต่อ) มาตรการป้องกันและแก้ไขผลกระทบสิ่งแวดล้อมของโครงการ The Unique 62/1 ตั้งอยู่ที่ ซอยสุขุมวิท 62/1 (ซอยอยู่รณเกล้าชาว) ถนนสุขุมวิท แขวงบางจาก เขตพระโขนง กรุงเทพมหานคร ของบริษัท เท็น ไทย ดีเวลลอปเม้นท์ จำกัด (ระยะก่อสร้าง)

แบบสผ. 1

องค์ประกอบทรัพยากรสิ่งแวดล้อม และคุณค่าต่างๆ	ผลกระทบสิ่งแวดล้อมที่สำคัญ	มาตรการป้องกันและแก้ไขผลกระทบสิ่งแวดล้อม	มาตรการติดตามตรวจสอบ ผลกระทบสิ่งแวดล้อม
<p>(5) ความปลอดภัยในการทำงาน มีอันตรายจากการตกจากที่สูง วัสดุกระเด็นและตกหล่น (ต่อ)</p>		<p>(4) ผู้ดำเนินการก่อสร้างต้องจัดทำฝาปิดหรือราวกันที่มี ความสูงไม่น้อยกว่า 90 เซนติเมตร เพื่อป้องกันการ ตกหล่น สู่ช่องเปิดหรือปล่องต่างๆ</p> <p>(5) ห้ามผู้ดำเนินการก่อสร้างให้คนงานทำงานบนที่สูงใน ขณะที่มีพายุลมแรง ฝนตกหรือฟ้าคะนอง</p> <p>2) การป้องกันอันตรายจากการตกลงไปในลักษณะเก็บ หรือรองรับวัสดุ</p> <p>(1) ห้ามผู้รับเหมาให้คนงานทำงานบนหรือในถัง บ่อหรือ กรวยสำหรับแบริสต์หรือภาชนะอื่นใดที่คนงานอาจตกลง ไปได้หรืออาจถูกวัสดุทับ เว้นแต่ผู้รับเหมาได้จัดให้ คนงานสวมใส่เข็มขัดนิรภัยหรือลึงปิดกัน หรือทำราว หรืออุปกรณ์ป้องกันอื่นใดที่มีลักษณะคล้ายกัน</p> <p>(2) ให้ผู้ดำเนินการก่อสร้างปิดกัน หรือจัดทำราวที่แข็งแรง มีความสูงไม่น้อยกว่า 90 เซนติเมตร ล้อม กรวย ภาชนะหรือสิ่งอื่นใดที่มีลักษณะคล้ายกันเพื่อป้องกันการ ตกหล่นของคนงาน</p>	<p>ผู้รับผิดชอบ - บริษัท เท็น ไทย ดีเวลลอปเม้นท์ จำกัด</p>

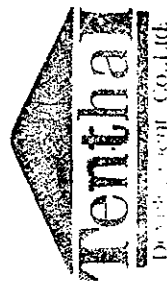

บริษัท เท็นไทย ดีเวลลอปเม้นท์ จำกัด รับรองจำนวน 47/104 หน้า

ตุลาคม 2557 ลงชื่อ .....  
(นาย เลิศ ชัย บึง)

กรรมการผู้ชำนาญการของบริษัท เท็น ไทย ดีเวลลอปเม้นท์ จำกัด



บริษัท มิตรสิ่งแวดล้อม จำกัด  
ตุลาคม 2557 ลงชื่อ .....

.....  
(นายชาญ วันชัยนาวัน)

ผู้อำนวยการด้านสิ่งแวดล้อมของบริษัท มิตรสิ่งแวดล้อม จำกัด

ตารางที่ 1 (ต่อ) มาตรการป้องกันและแก้ไขผลกระทบสิ่งแวดล้อมของโครงการ The Unique 62/1 ตั้งอยู่ที่ ซอยสุขุมวิท 62/1 (ซอยอยู่รณเมล์ชาว) ถนนสุขุมวิท แขวงบางจาก เขตพระโขนง กรุงเทพมหานคร ของบริษัท เท็น ไทย ดีเวลลอปเม้นท์ จำกัด (ระยะก่อสร้าง)

แบบสผ. 1

องค์ประกอบทรัพยากรสิ่งแวดล้อม และคุณค่าต่างๆ	ผลกระทบสิ่งแวดล้อมที่สำคัญ	มาตรการป้องกันและแก้ไขผลกระทบสิ่งแวดล้อม	มาตรการติดตามตรวจสอบ ผลกระทบสิ่งแวดล้อม
(5) ความปลอดภัยในการทำงานที่มีอันตรายจากการตกจากที่สูง วัสดุ กระเด็นและตกหล่น (ต่อ)		3) การป้องกันอันตรายจากวัสดุกระเด็นตกหล่น (1) ให้ผู้ดำเนินการก่อสร้างป้องกันการกระเด็นตกหล่นของวัสดุ โดยใช้แผ่นกันผ้าใบ หรือตาข่ายปิดกันหรือรองรับ (2) ในกรณีที่มีการลำเลียงวัสดุจากที่สูง ผู้ดำเนินการก่อสร้างต้องจัดทำราง ปล่อย หรือใช้เครื่องมีอลำเลียงลงจากที่สูง (3) ให้ผู้ดำเนินการก่อสร้างปิดประกาศแสดงเขตที่มีการเหยียง สาด เท ทิ้ง หรือ โยนวัสดุจากที่สูงและมีผู้ควบคุมดูแลให้มีการเข้า-ออกขณะปฏิบัติงานจนกว่างานจะเสร็จ (4) ในกรณีที่ผู้ดำเนินการก่อสร้างให้คนงานทำงานใกล้สถานที่ก่อสร้างที่มีความสูงหรือสถานที่ที่มีการปลิวหรือตกหล่นลงมา เช่น งานเจาะ งานสกัดงานรื้อถอน ทำลาย ต้องจัดหมวกแข็งป้องกันศีรษะให้คนงานใช้ตลอดเวลาการทำงาน	
5.4 ความปลอดภัยในชีวิตและทรัพย์สิน	พื้นที่โครงการอยู่ในพื้นที่รับผิดชอบของสถานีตำรวจพระโขนงซึ่งมีระยะห่างจากโครงการ ประมาณ 2.7 กิโลเมตร	1) ดูแล ควบคุมคนงานอย่างเข้มงวด เพื่อป้องกันปัญหาลักขโมย การทำร้ายร่างกาย และการทะเลาะวิวาทระหว่างคนงานด้วยกันเองหรือระหว่างคนงานกับคนในชุมชนใกล้เคียง	การติดตามตรวจสอบการดำเนินการตามมาตรการในลักษณะงานปกติ โดยผู้ที่ได้รับมอบหมายจากบริษัท เท็น ไทย ดีเวลลอปเม้นท์ จำกัด และจัดทำผลการ

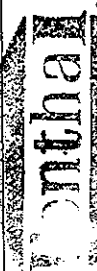
  
 Tontha  
 Environmental Management Co., Ltd.  
 รับรองจำนวน 48/104 หน้า  
 ตุลาคม 2557 ลงชื่อ .....  
 (นาย เอ็น. ชือ จิง)

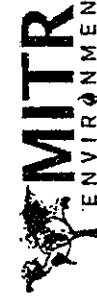
  
 MITR  
 ENVIRONMENT  
 บริษัท มิตรสิ่งแวดล้อม จำกัด  
 ตุลาคม 2557 ลงชื่อ .....  
 (นายชาญ วันชัยนาวิน)

ตารางที่ 1 (ต่อ) มาตรการป้องกันและแก้ไขผลกระทบสิ่งแวดล้อมของโครงการ The Unique 62/1 ตั้งอยู่ที่ ซอยสุขุมวิท 62/1 (ซอยอุร์ธมเกล้าชาว) ถนนสุขุมวิท แขวงบางจาก เขตพระโขนง กรุงเทพมหานคร ของบริษัท เท็น ไทย ดีเวลอปเม้นท์ จำกัด (ระยะก่อสร้าง)

แบบสผ. 1

องค์ประกอบทรัพยากรสิ่งแวดล้อม และคุณค่าต่างๆ	ผลกระทบสิ่งแวดล้อมที่สำคัญ	มาตรการป้องกันและแก้ไขผลกระทบสิ่งแวดล้อม	มาตรการติดตามตรวจสอบ ผลกระทบสิ่งแวดล้อม
<p>5.4 ความปลอดภัยในชีวิตและทรัพย์สิน (ต่อ)</p> <p>ในระยะการก่อสร้างโครงการ ซึ่งจะมี คนงานก่อสร้าง และเจ้าหน้าที่โครงการ เข้า มาในพื้นที่ ช่วงที่มากที่สุด ประมาณ 100 คน ผู้พักในพื้นที่ข้างเคียงอาจมีความรู้สึก กังวลต่อความปลอดภัยในชีวิตและ ทรัพย์สิน</p>	<p>มาตรการป้องกันและแก้ไขผลกระทบสิ่งแวดล้อม</p> <p>2) บุคคลที่เข้าพื้นที่ก่อสร้างทุกคนต้องลงทะเบียนที่ป้อม รักษาความปลอดภัย และต้องแสดงสิ่งที่ติดตัวต่อ เจ้าหน้าที่พนักงานต้องติดต่อตลอดเวลา ห้ามพกพา อาวุธหรือวัตถุที่สามารถจัดทำเป็นอาวุธที่มีอำนาจทำลาย เข้ามาในพื้นที่</p> <p>3) ต้องควบคุมให้คนงานในสังกัด ตมสุราในบริเวณพื้นที่ ก่อสร้าง แม้ว่าเป็นเวลาเลิกงานแล้ว เพื่อป้องกันเหตุ วิวาท และเตือนคนงานไม่ให้เข้าไปในย่านที่พักอาศัย ใกล้เคียง เพื่อป้องกันประชาชนหวาดระแวงหรือรู้สึกไม่ ปลอดภัยในชีวิตและทรัพย์สิน</p> <p>4) ห้ามผู้ปฏิบัติหน้าที่ในโครงการ ใช้เครื่องขยายเสียงเพื่อ ความบันเทิงหรือกระทำการใดอันเป็นที่อึกทึกโดยไม่มี เหตุอันควรตลอดการก่อสร้าง</p> <p>5) ในกรณีที่ต้องมีการติดต่อประสานงานกับผู้พักอาศัยใน บ้านพักใกล้เคียงพื้นที่ก่อสร้าง ให้เจ้าหน้าที่ผู้ประสานงาน ของโครงการซึ่งมีความคุ้นเคยกับผู้พักอาศัยโดยรอบเป็น ผู้ประสานงาน เพื่อป้องกันความผิดพลาดของการสื่อสาร ป้องกันเหตุวิวาทหรือความไม่เข้าใจระหว่างกัน</p>	<p>มาตรการติดตามตรวจสอบ ผลกระทบสิ่งแวดล้อม</p> <p>ติดตามตรวจสอบผลกระตบสิ่งแวดล้อม ผู้รับผิดชอบ</p> <p>- บริษัท เท็น ไทย ดีเวลลอปเม้นท์ จำกัด</p>	<p>มาตรการติดตามตรวจสอบ ผลกระทบสิ่งแวดล้อม</p> <p>ติดตามตรวจสอบผลกระตบสิ่งแวดล้อม ผู้รับผิดชอบ</p> <p>- บริษัท เท็น ไทย ดีเวลลอปเม้นท์ จำกัด</p>

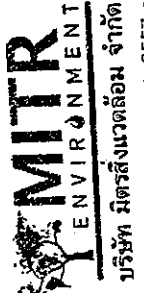
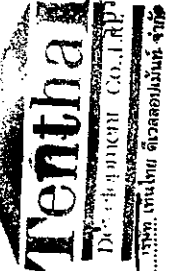

ตุลาคม 2557 ลงชื่อ ..... (นาย ฝั่ง บึง)

ตุลาคม 2557 ลงชื่อ ..... (นายชาญ วนิชนาวานัน)

ตารางที่ 1 (ต่อ) มาตรการป้องกันและแก้ไขผลกระทบสิ่งแวดล้อมของโครงการ The Unique 62/1 ตั้งอยู่ที่ ซอยสุขุมวิท 62/1 (ซอยอยู่ร่มเกล้า) ถนนสุขุมวิท แขวงบางจาก เขตพระโขนง กรุงเทพมหานคร ของบริษัท ไทย ดีเวลลอปเม้นท์ จำกัด (ระยะก่อสร้าง)

แบบสผ. 1

องค์ประกอบทรัพยากรสิ่งแวดล้อม และคุณค่าต่างๆ	ผลกระทบสิ่งแวดล้อมที่สำคัญ	มาตรการป้องกันและแก้ไขผลกระทบสิ่งแวดล้อม	มาตรการติดตามตรวจสอบผลกระทบสิ่งแวดล้อม
5.5 สุนทรียภาพ	ทัศนียภาพอาคารโครงการเป็นอาคารสูง 8 ชั้น การก่อสร้างโครงการ ต้องมีการปิดคลุมอาคารก่อสร้าง เพื่อป้องกันผลกระทบต่อทัศนียภาพ	<p>1) จัดไม้รั้วทึบ สูง 3 เมตร และเสริมด้วยชายหรือผ้าใบ สูง 2 เมตร รอบโครงการ โดยช่วงประตูทางเข้าออกชั่วคราว จัดทำเป็นประตูผ้าใบเลื่อนที่เปิดเฉพาะช่วงรถเข้าออกโครงการ</p> <p>2) จัดทำชายคลุมอาคารก่อสร้าง เพื่อป้องกันฝุ่นละอองที่กระจาย ป้องกันวัสดุร่วงหล่น และลดผลกระทบด้านทัศนียภาพ</p> <p>3) เมื่องานก่อสร้างแล้วเสร็จ ให้อัดถนนข้างรั้ว อาคารต่างๆ สำหรับงานก่อสร้างออก และจัดทำพื้นที่สีเขียวตามตำแหน่งที่เสนอในรายงานการวิเคราะห์ผลกระทบสิ่งแวดล้อม</p>	<p>การติดตามตรวจสอบการดำเนินการตามมาตรการฯ ในลักษณะงานปกติ โดยผู้ที่ได้รับมอบหมายจากบริษัท ไทย ดีเวลลอปเม้นท์ จำกัด และจัดทำผลการติดตามตรวจสอบเสนอในรายงานการติดตามตรวจสอบผลกระทบสิ่งแวดล้อม ผู้รับผิดชอบ</p> <p>- บริษัท ไทย ดีเวลลอปเม้นท์ จำกัด</p>
 <p>Development Co., Ltd. บริษัท ไทย ดีเวลลอปเม้นท์ จำกัด</p>	<p>ความเป็นส่วนตัวของพื้นที่ใกล้เคียงอาจได้รับผลกระทบหากไม่มีการป้องกันผลกระทบที่ดี เช่น การชิงผ้าใบเสริมแนวรั้วหรือติดตั้งตาข่ายรอบอาคารก่อสร้าง</p>	<p>1) ให้โครงการติดตั้งผ้าใบ สูง 2 เมตร เสริมแนวรั้วโครงการ ที่ติดต่อกับบ้านพักอาศัยตลอดระยะเวลาการก่อสร้างโครงการ</p> <p>2) ให้ซึ่งตาข่ายหรือผืนผ้าใบที่มีความมั่นคงแข็งแรงปิดคลุม ด้านนอกโครงสร้างอาคารในระหว่างการก่อสร้าง หรือ ด้านนอกของนั่งร้านในระหว่างการก่อสร้างโครงสร้างอาคาร เพื่อป้องกันการฟุ้งกระจายของฝุ่นละอองจากแรงลม และป้องกันวัสดุร่วงหล่นจากพื้นที่ก่อสร้าง</p>	<p>การติดตามตรวจสอบการดำเนินการตามมาตรการฯ ในลักษณะงานปกติ โดยผู้ที่ได้รับมอบหมายจากบริษัท ไทย ดีเวลลอปเม้นท์ จำกัด และจัดทำผลการติดตามตรวจสอบเสนอในรายงานการติดตามตรวจสอบผลกระทบสิ่งแวดล้อม ผู้รับผิดชอบ</p> <p>- บริษัท ไทย ดีเวลลอปเม้นท์ จำกัด</p>

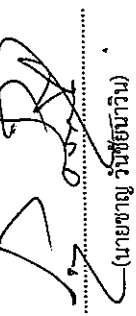
  
(นายชาญ วัชชัยวานิช)

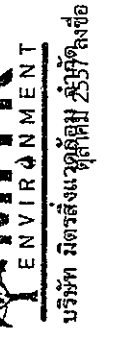
  
บริษัท มิตรสิ่งแวดล้อม จำกัด  
รังสิต กรุงเทพมหานคร

50/104 ถนน  
รังสิต กรุงเทพมหานคร

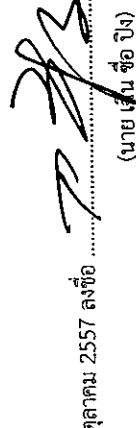
  
(นาย เสิน ช่อ บึง)

ตารางที่ 2 มาตรการป้องกันและแก้ไขผลกระทบสิ่งแวดล้อมของโครงการ The Unique 62/1 ตั้งอยู่ที่ ซอยสุขุมวิท 62/1 (ซอยอุธรณ์เกล้าชาว) ถนนสุขุมวิท แขวงบางจาก เขตพระโขนง กรุงเทพมหานคร ของบริษัท ไทย ดีเวลลอปเม้นท์ จำกัด (ระยะดำเนินการ)

แบบ สผ. 1

องค์ประกอบทรัพยากรสิ่งแวดล้อม และคุณค่าต่างๆ	ผลกระทบสิ่งแวดล้อมที่สำคัญ	มาตรการป้องกันและแก้ไขผลกระทบสิ่งแวดล้อม	มาตรการติดตามตรวจสอบผลกระทบสิ่งแวดล้อม
1. การสนองต่อมาตรการป้องกัน และแก้ไขผลกระทบสิ่งแวดล้อม		<p>1) บริษัท ไทย ดีเวลลอปเม้นท์ จำกัด เป็นผู้ดำเนินการ ตามมาตรการป้องกัน และแก้ไขผลกระทบสิ่งแวดล้อม ในรายงานการวิเคราะห์ผลกระทบสิ่งแวดล้อมโครงการ The Unique 62/1 และเงื่อนไขที่เพิ่มเติมโดย สำนักงานนโยบายและแผนทรัพยากรธรรมชาติและสิ่งแวดล้อม (สผ.) ตลอดจนแผนทรัพยากรโครงการ อย่างเคร่งครัด และส่งมอบงานการปฏิบัติตามมาตรการฯ ต่อนิติบุคคล อาคารชุด เมื่อนิติบุคคลอาคารชุดเข้ารับหน้าที่แทน บริษัท ไทย ดีเวลลอปเม้นท์ จำกัด</p> <p>2) กำหนดให้การปฏิบัติตามมาตรการนี้ มีระยะเวลาครอบคลุมตลอดระยะเวลาของการดำเนินงานโครงการ</p> <p>3) มาตรการป้องกัน และแก้ไขผลกระทบสิ่งแวดล้อมที่กำหนดเพิ่มเติมโดยหน่วยงานภาครัฐที่เกี่ยวข้องในภาคหลัง ไม่เป็นผลให้มีการเปลี่ยนแปลงการปฏิบัติตามมาตรการป้องกัน และแก้ไขผลกระทบสิ่งแวดล้อมที่กำหนด จนกว่าจะได้รับ ความเห็นชอบจากสำนักงานนโยบายและแผนทรัพยากรธรรมชาติและสิ่งแวดล้อม</p>	<p>- ในช่วงที่ยังไม่ได้ติดตั้งนิทรรศการอาคารชุด ให้ บริษัท ไทย ดีเวลลอปเม้นท์ จำกัด จัดทำ รายงานผลการปฏิบัติตามมาตรการป้องกัน และแก้ไขผลกระทบสิ่งแวดล้อม และมาตรการ ติดตามตรวจสอบผลกระทบสิ่งแวดล้อม และมาตรการ ดำเนินการ เสนอต่อสำนักงานนโยบายและแผนทรัพยากรธรรมชาติและสิ่งแวดล้อม (สผ.) ทุก 6 เดือน</p>

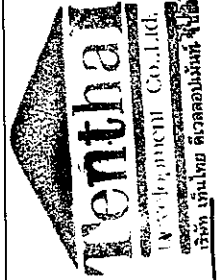

ตุลาคม 2557 ลงชื่อ ..... (นาย เสน ช่อ บึง)  
กรรมการผู้ชำนาญการของบริษัท ไทย ดีเวลลอปเม้นท์ จำกัด

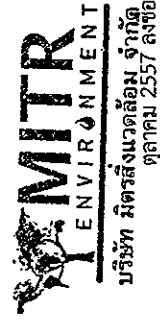

..... (นายชาญ วันชัยนันทิน)  
ผู้อำนวยการด้านสิ่งแวดล้อมของบริษัท มิตรสิ่งแวดล้อม จำกัด



ตารางที่ 2 (ต่อ) มาตรการป้องกันและแก้ไขผลกระทบสิ่งแวดล้อมของโครงการ The Unique 62/1 ตั้งอยู่ที่ ซอยสุขุมวิท 62/1 (ซอยอุธรณ์เสี้ยว) ถนนสุขุมวิท แขวงบางจาก เขตพระโขนง กรุงเทพมหานคร ของบริษัท เท็น ไทย ดีเวลลอปเม้นท์ จำกัด (ระยะดำเนินการ)

แบบ สผ. 1

องค์ประกอบทรัพยากรสิ่งแวดล้อม และคุณค่าต่างๆ	ผลกระทบสิ่งแวดล้อมที่สำคัญ	มาตรการป้องกันและแก้ไขผลกระทบสิ่งแวดล้อม	มาตรการติดตามตรวจสอบผลกระทบสิ่งแวดล้อม
2.1 สภาพภูมิประเทศ	เมื่อโครงการเปิดดำเนินการจะไม่มีการเปลี่ยนแปลงสภาพภูมิประเทศ ตลอดจนดำเนินการโครงการ		
2.2 สภาพภูมิอากาศและคุณภาพอากาศ	<p>- การระบายความร้อน จากอาคารโครงการ ทำให้อุณหภูมิรอบอาคารสูงขึ้น 0.5-2 องศาเซลเซียส ช่วงเริ่มเปิดเครื่องปรับอากาศ ซึ่งเมื่อการเปิดเครื่องปรับอากาศเดินจนถึงระดับอุณหภูมิที่ต้องการแล้ว การระบายอากาศร้อนจากเครื่องปรับอากาศจะลดลง ตามรอบการทำงานของเครื่อง</p> <p>- คุณภาพอากาศ ในพื้นที่โครงการ เมื่อวันที่ 13-14 มีนาคม 2557 มีความเข้มข้นของฝุ่นละอองทั้งหมดเฉลี่ย 24 ชม.</p>	<p>1) จัดให้มีระบบระบายอากาศในบริเวณพื้นที่จอดรถใต้อาคารโครงการ ให้มีอัตราการระบายอากาศไม่น้อยกว่า 4 เท่า ของปริมาตรห้องใน 1 ชั่วโมง ตามที่กำหนดตามกฎกระทรวงฉบับที่ 50 (พ.ศ.2540) ออกตามความใน พรบ.ควบคุมอาคาร (พ.ศ.2522)</p> <p>2) ติดตั้งป้ายเตือน "ห้ามติดเครื่องยนต์ขณะจอดรถ" ทั้งภาษาไทย และภาษาอังกฤษ พร้อมรูปสัญลักษณ์ ที่มองเห็นได้อย่างชัดเจน ในบริเวณพื้นที่จอดรถของโครงการ</p> <p>3) ทำความสะอาดชั้นจอดรถอย่างสม่ำเสมอ เพื่อป้องกันฝุ่นละอองสะสม ซึ่งอาจส่งผลกระทบต่อคุณภาพอากาศ</p>	<p>ดัชนีตรวจวัด</p> <ul style="list-style-type: none"> <li>- ฝุ่นรวม (TSP)</li> <li>- ฝุ่นขนาดเล็กกว่า 10 ไมครอน (PM<sub>10</sub>)</li> <li>- CO, HC, SO<sub>x</sub> และ NO<sub>x</sub></li> </ul> <p>สถานีตรวจวัด</p> <p>ในบริเวณพื้นที่โครงการ 1 จุด</p> <p>ความถี่ของการตรวจสอบ</p> <ul style="list-style-type: none"> <li>- ตรวจวัดปีละ 2 ครั้ง ครั้งละ 3 วันต่อเนื่อง</li> </ul> <p>การรายงานผล</p> <ul style="list-style-type: none"> <li>- รายงานผลการตรวจวัดผลกระทบต่อสิ่งแวดล้อม จากห้องปฏิบัติการ พร้อมลง</li> </ul>

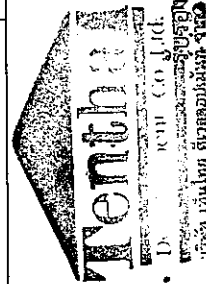

คุณลิขิต  
 (นาย เสนอ ชัย ปิง)  
 ตุลาคม 2557 ลงชื่อ .....  
 บริษัท เท็นไทย ดีเวลลอปเม้นท์ จำกัด

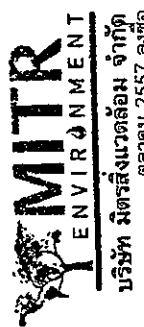

คุณลิขิต  
 (นายชาญ วันชัยภรณ์)  
 ตุลาคม 2557 ลงชื่อ .....

ตารางที่ 2 (ต่อ) มาตรการป้องกันและแก้ไขผลกระทบสิ่งแวดล้อมของโครงการ The Unique 62/1 ตั้งอยู่ที่ ซอยสุขุมวิท 62/1 (ซอยอุร์ธมส์ชาว) ถนนสุขุมวิท แขวงบางจาก เขตพระโขนง กรุงเทพมหานคร ของบริษัท เห็น ไทย ดีเวลลอปเม้นท์ จำกัด (ระยะดำเนินการ)

แบบ สผ. 1

องค์ประกอบทรัพยากรสิ่งแวดล้อมและคุณค่าต่างๆ	ผลกระทบสิ่งแวดล้อมที่สำคัญ	มาตรการป้องกันและแก้ไขผลกระทบสิ่งแวดล้อม	มาตรการติดตามตรวจสอบผลกระทบสิ่งแวดล้อม
2.2 สภาพภูมิอากาศและคุณภาพอากาศ (ต่อ)	(TSP) 0.131 มก./ล. ฝุ่นละอองขนาดเล็กขนาดไม่เกิน 10 ไมครอน (PM <sub>10</sub> ) 0.077 มก./ล. ก๊าซคาร์บอนมอนนอกไซด์ (CO) 1.46 มก./ล. ก๊าซไนโตรเจนไดออกไซด์ (NO <sub>2</sub> ) 0.0272 มก./ล. ก๊าซซัลเฟอร์ไดออกไซด์ (SO <sub>2</sub> ) 0.006 มก./ล. และก๊าซไฮโดรคาร์บอน (THC) 1.5 มก./ล. จะมีความเข้มข้นของสารมลพิษทางอากาศจากรถยนต์ภายในที่จอดรถของโครงการ เมื่อรวมกับความเข้มข้นในปัจจุบัน จะมีความเข้มข้นรวมดังนี้ ฝุ่นละอองทั้งหมด เฉลี่ย 24 ชม. TSP 0.134 มก./ล. (ไม่เกิน 0.33 มก./ล.) ฝุ่นละอองขนาดเล็กขนาดไม่เกิน 10 ไมครอน (PM <sub>10</sub> ) 0.078 มก./ล. (ไม่เกิน 0.12 มก./ล.) ก๊าซคาร์บอนมอนนอกไซด์ (CO) 4.11 มก./ล. (ไม่เกิน 34.2 มก./ล.) ก๊าซไนโตรเจนไดออกไซด์ (NO <sub>2</sub> ) 0.067 มก./ล. (ไม่เกิน 0.32 มก./ล.) ก๊าซซัลเฟอร์ไดออกไซด์ (SO <sub>2</sub> ) 0.019 มก./ล. (ไม่เกิน 0.78 มก./ล.) และก๊าซไฮโดรคาร์บอน (THC) 2.006 ซึ่งไม่เกินค่ามาตรฐานคุณภาพอากาศในบรรยากาศ ตามประกาศคณะกรรมการสิ่งแวดล้อมแห่งชาติ ฉบับที่ 10 (พ.ศ. 2535) และประกาศกระทรวงมหาดไทย เรื่อง คุ้มครองสิ่งแวดล้อมแห่งชาติ ฉบับที่ 22 (พ.ศ. 2535) และประกาศกระทรวงมหาดไทย เรื่อง ควบคุมมลพิษในชั้นบรรยากาศ	4) กำหนดให้โครงการจัดให้มีพื้นที่สีเขียวระดับพื้นที่ไม่น้อยกว่า 442 ตารางเมตร โดยเป็นพื้นที่ปลูกไม้ยืนต้นไม่น้อยกว่า 371 ตารางเมตร ตามที่เสนอในผังบริเวณ และพื้นที่สีเขียวของโครงการ ตลอดระยะดำเนินการโครงการ 5) กำหนดให้โครงการดูแลรักษาต้นไม้ที่ปลูกในพื้นที่สีเขียวให้อยู่ในสภาพที่ดีตลอดระยะดำเนินการโครงการ หากมีต้นไม้ตายด้วยเหตุใดๆ ให้ปลูกเสริมทดแทนต้นที่ตายโดยเร็ว	ลายมือชื่อ ผู้ตรวจสอบ - สำเนาบันทึกการตรวจสอบแบบในภาคผนวกรายงานการติดตามตรวจสอบผลกระทบสิ่งแวดล้อม ผู้รับผิดชอบ - บริษัท เห็น ไทย ดีเวลลอปเม้นท์ จำกัด

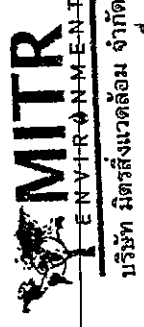

บริษัท มิตรสิ่งแวดล้อม จำกัด  
ตุลาคม 2557 ลงชื่อ

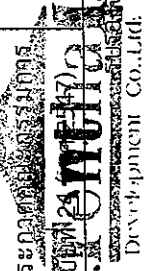

บริษัท เดอะยูนิค ดีเวลลอปเม้นท์ จำกัด  
เลขที่ 53/104 หน้า

*[Signature]*  
(นายชาย วันชัยนวกวิน)

*[Signature]*  
(นาย เณิน ซื่อ บัง)

ตารางที่ 2 (ต่อ) มาตรการป้องกันและแก้ไขผลกระทบสิ่งแวดล้อมของโครงการ The Unique 62/1 ตั้งอยู่ที่ ซอยสุขุมวิท 62/1 (ซอยอยู่ริมเมล์ชาว) ถนนสุขุมวิท แขวงบางจาก เขตพระโขนง กรุงเทพมหานคร ของบริษัท เท็น ไทย ดีเวลลอปเม้นท์ จำกัด (ระยะดำเนินการ)

แบบ สผ. 1

องค์ประกอบทรัพยากรสิ่งแวดล้อมและคุณค่าต่างๆ	ผลกระทบสิ่งแวดล้อมที่สำคัญ	มาตรการป้องกันและแก้ไขผลกระทบสิ่งแวดล้อม	มาตรการติดตามตรวจสอบผลกระทบสิ่งแวดล้อม
<p>2.3 เสียง</p> <p>การตรวจวัดระดับเสียงในบริเวณพื้นที่โครงการ เมื่อวันที่ 13-14 มีนาคม 2557 ระดับเสียง <math>L_{eq}</math> 52.8 เดซิเบล (เอ) และเสียงพื้นฐาน <math>L_{90}</math> 48.1 เดซิเบล (เอ) ผลกระทบในด้านเสียงจากใช้ชีวิตประจำวัน ของผู้พักอาศัยในโครงการ พิจารณาว่าเป็นผลกระทบในระดับต่ำ</p> <p>ทั้งนี้ เสียงรบกวนอาจเกิดจากรถยนต์กรณีสัญญาณโมฆะจากรถยนต์ในอาคารตั้งผู้รับเสียงในแต่ละบริเวณจะได้รับเสียงในระดับที่ไม่เกินมาตรฐาน ของระดับเสียงสูงสุด แต่จะส่งผลกระทบต่อความเดือดร้อนรำคาญ เนื่องจากเสียงที่ดัง เป็นเสียงที่มีการดังเป็นช่วงๆ และเร่งเร้าความสนใจต่อผู้ได้ยิน</p>		<p>1) กำหนดเงื่อนไขการพักอาศัยในโครงการ ผู้เข้าพักต้องไม่ก่อให้เกิดเสียงอีกที เช่น การจัดงานปาร์ตี้ หรือใช้เครื่องขยายเสียงดังรบกวนผู้อื่น</p> <p>2) ควบคุมความเร็วรถยนต์ ในโครงการ และจัดเจ้าหน้าที่อำนวยความสะดวกบริเวณทางเข้าออก และไม่มีรถยนต์จอดกีดขวางทางเข้าออก ลดการใช้แตรรถยนต์ที่ทางเข้าออก</p> <p>3) จัดทำบัญชีชื่อ ห้องพัก และหมายเลขโทรศัพท์ติดต่อ สำหรับรถยนต์ ที่ได้รับอนุญาตให้เข้าจอดในพื้นที่จอดรถของโครงการ เพื่อแจ้งให้เจ้าของรถทราบในกรณีที่เกิดเรื่องส่งสัญญาณกันขโมยตั้ง และสามารถปิดสัญญาณได้อย่างรวดเร็ว ไม่รบกวนต่อผู้พักอาศัยในอาคาร และผู้พักอาศัยในบ้านพักใกล้เคียง</p>	<p>มาตรการติดตามตรวจสอบการดำเนินการดำเนินการตามมาตรการฯ พร้อมแบบภาพถ่ายผลการปฏิบัติตามมาตรการฯ โดยนิติบุคคลอาคารชุดหรือบริษัท เท็น ไทย ดีเวลลอปเม้นท์ จำกัด ในช่วงที่ยังไม่ได้ก่อตั้งนิติบุคคลอาคารชุดและจัดทำผลการติดตามตรวจสอบเสนอในรายงานการติดตามตรวจสอบผลกระทบสิ่งแวดล้อม</p>

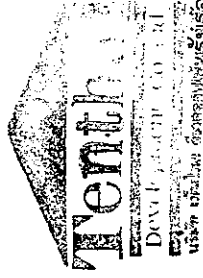

ตุลาคม 2557 ลงชื่อ .....  
(นาย ฝน ช่อ บึง)

กรรมการผู้อำนวยการลงนามของบริษัท เท็น ไทย ดีเวลลอปเม้นท์ จำกัด



ตุลาคม 2557 ลงชื่อ .....  
(นายชาญ-รินทร์ชัยนาวิกรม)

ผู้อำนวยการด้านสิ่งแวดล้อมของบริษัท มิตรสิ่งแวดล้อม จำกัด

ตารางที่ 2 (ต่อ) มาตรการป้องกันและแก้ไขผลกระทบสิ่งแวดล้อมของโครงการ The Unique 62/1 ตั้งอยู่ที่ ซอยสุขุมวิท 62/1 (ซอยอุรุณเกล้าชาว) ถนนสุขุมวิท แขวงบางจาก เขตพระโขนง กรุงเทพมหานคร ของบริษัท เท็น ไทย ดีเวลลอปเม้นท์ จำกัด (ระยะดำเนินการ)

แบบ สผ. 1

องค์ประกอบทรัพยากรสิ่งแวดล้อม และคุณค่าต่างๆ	ผลกระทบสิ่งแวดล้อมที่สำคัญ	มาตรการป้องกันและแก้ไขผลกระทบสิ่งแวดล้อม	มาตรการติดตามตรวจสอบ ผลกระทบสิ่งแวดล้อม
2.4 ทรัพยากรดิน	การปรับปรุงคุณภาพดิน เป็นเพื่อการปลูกต้นไม้ และบำรุงรักษาพื้นที่สีเขียว ไม่ส่งผลกระทบต่อทรัพยากรดิน	<ol style="list-style-type: none"> <li>1. ให้โครงการจัดให้มีพื้นที่สีเขียวระดับพื้นที่ 442 ตารางเมตร ตามที่เสนอในผังบริเวณแสดงพื้นที่สีเขียวของโครงการ ตลอดจนระยะดำเนินการโครงการ</li> <li>2. กำหนดให้โครงการดูแลรักษาต้นไม้ที่ปลูกในพื้นที่สีเขียวให้อยู่ในสภาพที่ตลอดระยะเวลาดำเนินการโครงการ หากมีต้นไม้ตายด้วยเหตุใดๆ ให้ปลูกเสริมทดแทนต้นที่ตายโดยเร็ว</li> </ol>	การติดตามตรวจสอบการดำเนินการตามมาตรการฯ พร้อมแนบภาพถ่ายผลการปฏิบัติตามมาตรการฯ โดยนิติบุคคลอาคารชุดหรือบริษัท เท็น ไทย ดีเวลลอปเม้นท์ จำกัด ในช่วงที่ยังไม่ได้ก่อตั้งนิติบุคคลอาคารชุดและจัดทำผลการติดตามตรวจสอบเสนอในรายงานการติดตามตรวจสอบผลกระทบสิ่งแวดล้อม
2.5 คุณภาพน้ำผิวดิน	โครงการใช้ระบบบำบัดชนิดเดิมอากาศแบบตะกอนเร่ง (Activated Sludge) มีความสามารถรองรับน้ำเสีย ไม่น้อยกว่า 79 ลบ.ม./วัน โดยออกแบบให้น้ำเสียที่เข้าสู่ระบบมีความเข้มข้น บีโอดี 250 มก./ล. และสารแขวนลอย 300 มก./ลิตร น้ำที่ผ่านการบำบัด มีค่าบีโอดีไม่เกิน 20 มก./ล. และสารแขวนลอยไม่เกิน 30 มก./ล. นำไปใช้รดน้ำต้นไม้ 3 ลบ.ม./วัน	<ol style="list-style-type: none"> <li>1) จัดให้มีระบบบำบัดน้ำเสียสำเร็จรูปแบบระบบตะกอนเร่ง (Activated Sludge) พร้อมทั้งมีถังตกไขมัน และส่วนแยกกากตะกอน สำหรับโครงการ รองรับน้ำเสียไม่น้อยกว่า 79 ลบ.ม./วัน น้ำที่ผ่านการบำบัดจะมีค่า บีโอดี ไม่เกิน 20 มก./ลิตร และมีค่าตะกอนแขวนลอย ไม่เกิน 30 มก./ลิตร ตามมาตรฐานน้ำทิ้งจากอาคารประเภท ก. พร้อมทั้งมีระบบกำจัดละอองของน้ำด้วยเครื่องเดิม OZONE ความเข้มข้น OZONE 4.19 min.mg/m อัตรา 0.4574 กรัม/ชั่วโมง เวลาสัมผัส 1.815 นาที และระบบกำจัดก๊าซมีเทนจากระบบบำบัดน้ำเสียด้วยบ่อดิน ขนาด 2.0 x 2.0 ตารางเมตร ตามแบบที่วิศวกรลงนามรับรองและเสนอในรายงานฯ</li> </ol>	การติดตามตรวจสอบคุณภาพน้ำ <ul style="list-style-type: none"> <li>- บีโอดี</li> <li>- pH, BOD, SS, TDS, TKN, Sulfide, น้ำมันและไขมัน</li> <li>- ค่าแห่งเก็บตัวอย่าง</li> <li>- นำทิ้งก่อนเข้าระบบบำบัด</li> <li>- ตัวอย่าง</li> <li>- บ่อพักน้ำสุดท้ายก่อนระบายออกสู่ท่อรับน้ำทิ้งสาธารณะ 1 ตัวอย่าง</li> <li>- ความถี่ของการตรวจสอบ</li> <li>- เดือนละ 1 ครั้ง</li> </ul>

  
 (นาย เณิน ชื่อ กิ่ง)  
 กรรมการผู้อำนวยการสำนักงานของ บริษัท เท็น ไทย ดีเวลลอปเม้นท์ จำกัด

ตุลาคม 2557 ลงชื่อ .....  
 ตุลาคม 2557 ลงชื่อ .....

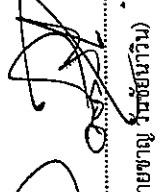
  
 (นายชาญ รัชชัยนิวัฒน์)  
 บริษัท มิตรสิ่งแวดล้อม จำกัด

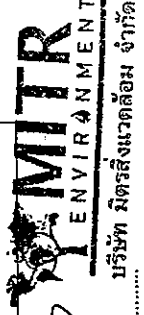

ผู้ชำนาญการด้านสิ่งแวดล้อมของบริษัท มิตรสิ่งแวดล้อม จำกัด

ตารางที่ 2 (ต่อ) มาตรการป้องกันและแก้ไขผลกระทบสิ่งแวดล้อมของโครงการ The Unique 62/1 ตั้งอยู่ที่ ซอยสุขุมวิท 62/1 (ซอยอยู่ริมเกล้าชาว) ถนนสุขุมวิท แขวงบางจาก เขตพระโขนง กรุงเทพมหานคร ของบริษัท เท็น ไทย ดีเวลลอปเม้นท์ จำกัด (ระยะดำเนินการ)

แบบ สผ. 1

องค์ประกอบทรัพยากรสิ่งแวดล้อมและคุณค่าต่างๆ	ผลกระทบสิ่งแวดล้อมที่สำคัญ	มาตรการป้องกันและแก้ไขผลกระทบสิ่งแวดล้อม	มาตรการติดตามตรวจสอบผลกระทบสิ่งแวดล้อม
<p>2.5 คุณภาพน้ำผิวดิน (ต่อ)</p>	<p>- ปริมาณก๊าซมีเทนที่เกิดขึ้น 172.81 L/hr</p> <p>ต้องกักพื้นที่กำจัดก๊าซมีเทนประมาณ 2.88 ตารางเมตร โครงการจัดบ่อดินในพื้นที่สีเขียวด้านหลังอาคาร ขนาด 2.0 x 2.0 เมตร จำนวน 1 บ่อ</p> <p>- สำหรับการกำจัดของน้ำเสีย โดยวิธีเติม OZONE ความเข้มข้น OZONE 4.19 mg/m<sup>3</sup> อัตรา 0.4574 กรัม/ชั่วโมง เวลาสัมผัส 1.815 นาที</p>	<p>2) จัดให้มีบ่อบำบัดคุณภาพน้ำ ความจุไม่น้อยกว่า 0.83 ลูกบาศก์เมตร ภายในติดตั้งเครื่องเติมอากาศ ขนาด 1.2 กก. O<sub>2</sub>/ชั่วโมง 1 เครื่อง ระบายน้ำออกจากบ่อบำบัดด้วยการไหลผ่านท่อสู่อ่างกักขยะ ก่อนระบายน้ำผ่านการบำบัดสู่ระบบระบายน้ำสาธารณะ</p> <p>3) น้ำทิ้งที่ผ่านการบำบัดของโครงการจะต้องมีค่าสิ่งปนเปื้อนไม่มากกว่ามาตรฐานน้ำทิ้งจากอาคาร ประเภท ก. ก่อนระบายลงสู่ระบบระบายน้ำสาธารณะ</p> <p>4) จัดให้มีถังพักน้ำโสโครก 2 ลูกบาศก์เมตร พร้อมเครื่องสูบน้ำสำหรับระบบบำบัดน้ำผิวดินไม่ผ่านการบำบัดให้จัดทำเป็นระบบซึมดิน อัตราการสูบน้ำ 100 ลิตร/นาที ตามแบบที่เสนอในรายงาน</p> <p>5) ให้ติดตั้งมิเตอร์ไฟฟ้าสำหรับระบบบำบัดน้ำเสีย เพื่อตรวจสอบปริมาณการใช้ไฟฟ้าในการเดินระบบ</p> <p>6) ให้เจ้าหน้าที่ดูแลระบบบำบัดน้ำเสีย ดำเนินการพิเศษ มูลผลและกากไขมันออกจากถังดักไขมันของระบบบำบัดน้ำเสีย ประมาณ 0.2 ลูกบาศก์เมตร/วัน โดยยกของเสียที่เป็นของแข็งให้รวบรวมบรรจุถุงผูกมัดรัดปากถุงแน่นนำไปทิ้งรวมกับมูลฝอยเปียกของโครงการในท้องที่กมูผลโดยเปียกสำหรับกากไขมันที่ลอยอยู่</p>	<p>การรายงานผล</p> <p>- สำเนารายงานผลตรวจสอบแบบในภาคผนวกการติดตามตรวจสอบผลกระทบสิ่งแวดล้อม ทุกกรอบ 6 เดือน</p> <p>- บันทึกรายละเอียดของสถิติและข้อมูลซึ่งแสดงผลการทำงานจากระบบบำบัดน้ำเสียของโครงการ ตามแบบ ทส.1 เป็นประจำทุกวัน และสรุปผลตามแบบ ทส. 2 ส่งต่อสำนักงานเขตพระโขนงเป็นประจำทุกเดือน (ภายในวันที่ 15 ของเดือนถัดไป)</p> <p>ผู้รับผิดชอบ</p> <p>- บริษัท เท็น ไทย ดีเวลลอปเม้นท์ จำกัด</p>

ตุลาคม 2557 ลงชื่อ ..... (นาย เคน ฟือ บิง)

กรรมการผู้ชำนาญการของบริษัท เท็น ไทย ดีเวลลอปเม้นท์ จำกัด

ตุลาคม 2557 ลงชื่อ ..... (นายชาญ วันชัยนาวิ)

ผู้อำนวยการด้านสิ่งแวดล้อมของบริษัท มิตรสิ่งแวดล้อม จำกัด

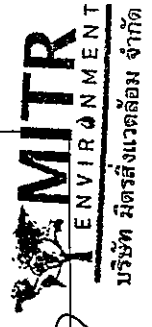

ตารางที่ 2 (ต่อ) มาตรการป้องกันและแก้ไขผลกระทบสิ่งแวดล้อมของโครงการ The Unique 62/1 ตั้งอยู่ที่ ซอยสุขุมวิท 62/1 (ซอยผู้รณรงค์ชาว) ถนนสุขุมวิท แขวงบางจาก เขตพระโขนง กรุงเทพมหานคร ของบริษัท เท็น ไทย ดีเวลลอปเม้นท์ จำกัด (ระยะดำเนินการ)

แบบ สผ. 1

องค์ประกอบทรัพยากรสิ่งแวดล้อม และคุณค่าต่างๆ	ผลกระทบสิ่งแวดล้อมที่สำคัญ	มาตรการป้องกันและแก้ไขผลกระทบสิ่งแวดล้อม	มาตรการติดตามตรวจสอบ ผลกระทบสิ่งแวดล้อม
2.5 คุณภาพน้ำผิวดิน (ต่อ)		<p>บนผิวน้ำบ่อตกไขมัน ให้ตกใส่ถาดพลาสติกที่รองด้วยทราย มีขนาดความจุ ไม่น้อยกว่า 0.3 ลูกบาศก์เมตร แล้วนำถาดตกไขมันไปตากให้แห้ง เมื่อกากไขมันแห้งแล้วเจ้าหน้าที่จึงไปตากกากไขมันแห้งที่ผิวหน้าทรายบรรจุใส่ถุงดำรีดแน่นนำไปทิ้งรวมกับมูลฝอยเปียกของโครงการต่อไป</p> <p>7) ประสานงานให้รถสูบล้างปฏิบัติการล้างงานเขตพระโขนงเข้าสู่ตามความจุของส่วนตักตะกอน เดือนละ 1 ครั้ง</p> <p>8) กำหนดให้โครงการทำสัญญาดูแลรักษาระบบบำบัดน้ำเสียกับผู้ดำเนินการติดตั้งระบบบำบัดน้ำเสียของโครงการอย่างน้อย 1 ปี เพื่อดูแลระบบให้เสถียร และถ่ายทอดความรู้ให้กับเจ้าหน้าที่โครงการดำเนินการต่อไป</p>	
2.6 คุณภาพน้ำใต้ดิน	<p>โครงการใช้น้ำประปาของการประปานครหลวง เป็นแหล่งน้ำใช้หลักโดยไม่ใช้น้ำใต้ดินแต่อย่างใด ส่วนน้ำเสียที่เกิดจากโครงการจะถูกบำบัดด้วยระบบบำบัดน้ำเสียรวมก่อนระบายออกสู่ท่อสาธารณะด้านนอกโดยมิได้ปล่อยให้ไหลซึมลงสู่ใต้ดิน</p>		

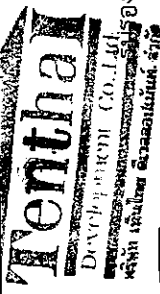

บริษัท เท็น ไทย ดีเวลลอปเม้นท์ จำกัด  
 เลขที่ 57/104 หน้า



บริษัท มิตรสิ่งแวดล้อม จำกัด  
 เลขที่ 2557 ลจชอ

*[Signature]*  
 (นาย เฉิน ช่อ ปิง)

*[Signature]*  
 (นายชาญ วันชัยนาวัน)

ตุลาคม 2557 ลจชอ  
 กรรมการผู้มีอำนาจลงนามของบริษัท เท็น ไทย ดีเวลลอปเม้นท์ จำกัด

ตุลาคม 2557 ลจชอ  
 ผู้อำนวยการด้านสิ่งแวดล้อมของบริษัท มิตรสิ่งแวดล้อม จำกัด

ตารางที่ 2 (ต่อ) มาตรการป้องกันและแก้ไขผลกระทบสิ่งแวดล้อมของโครงการ The Unique 62/1 ตั้งอยู่ที่ ซอยสุขุมวิท 62/1 (ซอยอุรุณเมล์ชาว) ถนนสุขุมวิท แขวงบางจาก เขตพระโขนง กรุงเทพมหานคร ของบริษัท เท็น ไทย ดีเวลอปเม้นท์ จำกัด (ระยะดำเนินการ)

แบบ สผ. 1

องค์ประกอบทรัพยากรสิ่งแวดล้อม และคุณค่าต่างๆ	ผลกระทบสิ่งแวดล้อมที่สำคัญ	มาตรการป้องกันและแก้ไขผลกระทบสิ่งแวดล้อม	มาตรการติดตามตรวจสอบผลกระทบสิ่งแวดล้อม
2.6 คุณภาพน้ำใต้ดิน (ต่อ)	<p>จึงคาดว่ากรณีดำเนินการจะไม่ก่อให้เกิดผลกระทบใดๆ ต่อแหล่งน้ำใต้ดินและคุณภาพน้ำ</p>	-	-
3 ทรัพยากรชีวภาพ 3.1 ทรัพยากรชีวภาพบนบก	<p>พื้นที่โครงการเดิมเป็นบ้านพักอาศัย และรื้อถอนพร้อมปรับถมก่อนที่เจ้าของโครงการจะซื้อพัฒนาโครงการพร้อมกัน การพัฒนาโครงการจึงทำบนพื้นที่อยู่อาศัย เดิมไม่มีผลกระทบต่อทรัพยากรชีวภาพบนบกเพิ่มเติม</p>	-	-
3.2 ทรัพยากรชีวภาพในแหล่งน้ำ	<p>โครงการจะบำบัดน้ำเสียที่เกิดขึ้นภายในโครงการออกก่อนที่โครงการ โดยน้ำทิ้งของโครงการจะมีคุณภาพเป็นไปตามมาตรฐานที่กฎหมายกำหนด และมีได้ระบายน้ำทิ้งลงสู่แหล่งน้ำผิวดินโดยตรง ดังนั้น เมื่อโครงการเปิดดำเนินการจะไม่ส่งผลกระทบต่อทรัพยากรชีวภาพในแหล่งน้ำแต่อย่างใด</p>	-	-

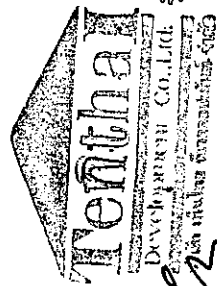

รับรองจำนวน 58/104 หน้า

ตุลาคม 2557 ลงชื่อ

*(Signature)*  
(นาย เคน ช่อ บึง)

กรรมการผู้อำนวยการนามของ บริษัท เท็น ไทย ดีเวลอปเม้นท์ จำกัด



บริษัท มิตรสิ่งแวดล้อม จำกัด

ตุลาคม 2557 ลงชื่อ

*(Signature)*  
(นายชาญ วัชรโยธาวิณี)

ผู้อำนวยการด้านสิ่งแวดล้อมของบริษัท มิตรสิ่งแวดล้อม จำกัด

ตารางที่ 2 (ต่อ) มาตรการป้องกันและแก้ไขผลกระทบสิ่งแวดล้อมของโครงการ The Unique 62/1 ตั้งอยู่ที่ ซอยสุขุมวิท 62/1 (ซอยอยู่รณรงค์ชาว) ถนนสุขุมวิท แขวงบางจาก เขตพระโขนง กรุงเทพมหานคร ของบริษัท ไทย ดีเวลลอปเม้นท์ จำกัด (ระยะดำเนินการ)

แบบ สผ. 1

องค์ประกอบทรัพยากรสิ่งแวดล้อม และคุณค่าต่างๆ	ผลกระทบสิ่งแวดล้อมที่สำคัญ	มาตรการป้องกันและแก้ไขผลกระทบสิ่งแวดล้อม	มาตรการติดตามตรวจสอบผลกระทบสิ่งแวดล้อม
4 คุณค่าการใช้ประโยชน์ของมนุษย์ 4.1 การใช้ที่ดิน	การดำเนินโครงการได้เปลี่ยนแปลงลักษณะการใช้ประโยชน์ที่ดินประเภทที่วางไปเป็นอาคารสำหรับพักอาศัย ถัดที่อยู่อาศัยหนาแน่นปานกลางที่มีวัตถุประสงค์เพื่อรองรับการอยู่อาศัยในบริเวณพื้นที่ต่อเนื่องกับเขตเมืองชั้นในซึ่งอยู่ในเขตการให้บริการของระบบขนส่งมวลชนที่ดินประเภทนี้ ต่อการใช้ที่ดินของพื้นที่ข้างเคียง	1) กำหนดให้โครงการ รักษาสภาพการสัต์ส่วนการใช้ที่ดิน อาคารโครงการ ให้มีพื้นที่ปกคลุมดิน 1,387 ตารางเมตร พื้นที่ว่าง 989 ตารางเมตร เป็นไปตามการออกแบบและเสนอต่อสำนักงานนโยบายและแผนทรัพยากรธรรมชาติและสิ่งแวดล้อม 2) กำหนดให้โครงการรักษาพื้นที่สีเขียวระดับพื้นที่ ขนาด 442 ตารางเมตร ซึ่งต้องเป็นพื้นที่ปลูกไม้ยืนต้น ไม่น้อยกว่า 371 ตารางเมตร พร้อมรักษาสภาพพื้นที่สีเขียวตลอดระยะการดำเนินการ	การติดตามตรวจสอบการดำเนินการตามมาตรการฯ พร้อมแนบภาพถ่ายผลการปฏิบัติตามมาตรการฯ โดยนิติบุคคลอาคารชุดหรือบริษัท ไทย ดีเวลลอปเม้นท์ จำกัด ในช่วงที่ยังไม่ได้ก่อตั้งนิติบุคคลอาคารชุดและจัดทำผลการติดตามตรวจสอบเสนอในรายงานการติดตามตรวจสอบผลกระทบสิ่งแวดล้อม

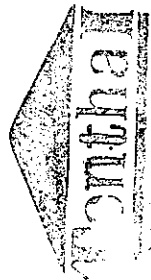

สุลาคม 2557 ลงชื่อ .....  
(นาย เฉียง บึง)  
กรรมการผู้อำนวยการนามของบริษัท ไทย ดีเวลลอปเม้นท์ จำกัด

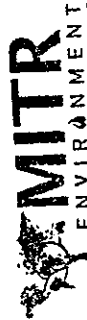

สุลาคม 2557 ลงชื่อ .....  
(นายชาญวิทย์ ชัยวานิชศิริ)  
ผู้อำนวยการด้านสิ่งแวดล้อมของบริษัท มิตรสิ่งแวดล้อม จำกัด



ตารางที่ 2 (ต่อ) มาตรการป้องกันและแก้ไขผลกระทบสิ่งแวดล้อมของโครงการ The Unique 62/1 ตั้งอยู่ที่ ซอยสุขุมวิท 62/1 (ซอยอุร์ธมส์ชาว) ถนนสุขุมวิท แขวงบางจาก เขตพระโขนง กรุงเทพมหานคร ของบริษัท เห็น ไทย ดีเวลลอปเม้นท์ จำกัด (ระยะดำเนินการ)

แบบ สผ. 1

องค์ประกอบทรัพยากรสิ่งแวดล้อม และคุณค่าต่างๆ	ผลกระทบสิ่งแวดล้อมที่สำคัญ	มาตรการป้องกันและแก้ไขผลกระทบสิ่งแวดล้อม	มาตรการติดตามตรวจสอบ ผลกระทบสิ่งแวดล้อม
<p>4.2 การจราจร</p> <p>1) ที่จอดรถจัดให้มีที่จอดรถส่วนกลาง จำนวน 70 คัน และที่จอดรถส่วนบุคคล จำนวน 8 คัน เมื่อเปิดดำเนินการ ปริมาณรถยนต์ของโครงการเข้า-ออก สูงสุดในช่วงเวลาเร่งด่วนเข้าและเย็น โดยคาดการณ์จากโครงการอาคารชุดพักอาศัยอื่นๆ ที่มีลักษณะของโครงการ รวมถึงทำเลที่ตั้งที่ใกล้เคียงกับโครงการ ซึ่งจากการประเมินปริมาณจราจรที่เกิดขึ้น เมื่อโครงการเปิดดำเนินการแล้วพบว่า ระดับการให้บริการของถนน (Level of service, LOS) ของโครงข่ายรอบๆ พื้นที่ตั้งโครงการไม่ลดลงจากเดิม สรุปว่าโครงการขนานรอบพื้นที่โครงการได้รับผลกระทบจากปริมาณการจราจรที่เพิ่มขึ้นของโครงการไม่มาก</p>	<p>มาตรการป้องกันและแก้ไขผลกระทบสิ่งแวดล้อม</p> <p>1) จัดให้มีเจ้าหน้าที่คอยควบคุมและอำนวยความสะดวกบริเวณทางเข้า-ออก เพื่อป้องกันรถติดบริเวณด้านหน้าโครงการ โดยเฉพาะในช่วงเวลาเร่งด่วน</p> <p>2) จัดให้มีการอบรมเจ้าหน้าที่ในด้านการจัดการจราจรกับตำรวจจราจรภายในพื้นที่เพื่อเพิ่มประสิทธิภาพในการจัดการจราจรให้มากขึ้น</p> <p>3) จัดตั้งป้ายแสดงทางเข้า-ออก ในระยะที่สามารถมองเห็นได้ง่ายก่อนเข้าสู่โครงการ เพื่อให้ผู้ใช้ขี้อยานพาหนะที่จะเลี้ยวเข้าสู่โครงการ จะลดรอยและเตรียมพร้อมก่อนเข้าโครงการ</p> <p>4) ปรับแนวขอบของถนนทางเข้า-ออกโครงการให้เป็นมุมป้านมากขึ้น เพื่อรองรับปริมาณจราจรที่เลี้ยวเข้า-ออกโครงการ จะทำให้ผู้ใช้ขี้อยานยนต์เข้า-ออกโครงการ ขับขี่ได้สะดวกยิ่งขึ้น</p> <p>5) จัดให้มีป้ายบอก "ขอภัยที่จอดรถเต็ม" หรือป้ายอื่น ๆ เตือน เพื่อให้พนักงานรักษาความปลอดภัยใช้สำหรับอำนวยความสะดวกให้ผู้พักอาศัยในการเข้า-ออกโครงการ เมื่อที่จอดรถเต็ม</p>	<p>มาตรการติดตามตรวจสอบการดำเนินการดำเนินการตามมาตรการฯ พร้อมแนบภาพถ่ายผลการปฏิบัติตามมาตรการฯ โดยนิติบุคคลอาคารชุดหรือบริษัท เห็น ไทย ดีเวลลอปเม้นท์ จำกัด ในช่วงที่ยังไม่ได้ก่อตั้งนิติบุคคลอาคารชุด และจัดทำผลการติดตามตรวจสอบเสนอในรายงานการติดตามตรวจสอบผลกระทบสิ่งแวดล้อม</p>	<p>ผลการติดตามตรวจสอบ</p> <p>ผลการติดตามตรวจสอบการดำเนินการดำเนินการตามมาตรการฯ พร้อมแนบภาพถ่ายผลการปฏิบัติตามมาตรการฯ โดยนิติบุคคลอาคารชุดหรือบริษัท เห็น ไทย ดีเวลลอปเม้นท์ จำกัด ในช่วงที่ยังไม่ได้ก่อตั้งนิติบุคคลอาคารชุด และจัดทำผลการติดตามตรวจสอบเสนอในรายงานการติดตามตรวจสอบผลกระทบสิ่งแวดล้อม</p>

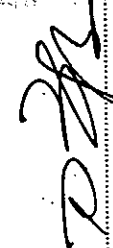
  
 (นาย ฌั้น ช่อ ปิง)  
 กรรมการผู้อำนวยการนามของ บริษัท เห็น ไทย ดีเวลลอปเม้นท์ จำกัด  
 ตุลาคม 2557 ลงชื่อ

  
 (นายชาญ วันชัยนาวิณ)  
 ตุลาคม 2557 ลงชื่อ



ตารางที่ 2 (ต่อ) มาตรการป้องกันและแก้ไขผลกระทบสิ่งแวดล้อมของโครงการ The Unique 62/1 ตั้งอยู่ที่ ซอยสุขุมวิท 62/1 (ซอยอุรุณเมล์ทาว) ถนนสุขุมวิท แขวงบางจาก เขตพระโขนง กรุงเทพมหานคร ของบริษัท ไทย ดีเวลลอปเม้นท์ จำกัด (ระยะดำเนินการ)

แบบ สผ. 1

องค์ประกอบทรัพยากรสิ่งแวดล้อม และคุณค่าต่างๆ	ผลกระทบสิ่งแวดล้อมที่สำคัญ	มาตรการป้องกันและแก้ไขผลกระทบสิ่งแวดล้อม	มาตรการติดตามตรวจสอบผลกระทบสิ่งแวดล้อม
	<p>2) อุบัติเหตุบริเวณทางเข้าออก บริเวณทางเข้าออกโครงการ จัดให้มีระดับพื้นราบระดับเดียวกับถนนสุขุมวิท 62/1 และจัดให้มีเจ้าหน้าที่อำนวยความสะดวก ปกป้องภัยบริเวณทางเข้าออกโครงการ โดยรถที่ใช้ถนนสุขุมวิท 62/1 มีน้อย การเข้าออกโครงการ โดยมีเจ้าหน้าที่อำนวยความสะดวก ปกป้องภัย จะสามารถป้องกันอุบัติเหตุได้</p>	<p>6) จัดให้มีการประชาสัมพันธ์ผู้พักในโครงการ ทราบว่า - แนะนำให้หลีกเลี่ยงเส้นทางจราจรที่มีปัญหาติดขัด รวมทั้งประชาสัมพันธ์เส้นทางลัดรอบๆ พื้นที่โครงการ ให้ผู้พักอาศัยทราบ</p> <p>- แนะนำให้ใช้รถยนต์ส่วนตัวเดินทางนอกช่วงเวลาเร่งด่วน ในช่วงเช้าและเย็น (ช่วง 07.00 - 09.00 น. และ 17.00 - 19.00 น.) เพื่อหลีกเลี่ยงการจราจรที่ติดขัด</p> <p>- แนะนำให้ใช้ระบบรถไฟฟ้า (BTS) ในการเดินทางเพื่อหลีกเลี่ยงปัญหาการจราจรติดขัด และการเพิ่มปริมาณจราจรเนื่องจากโครงการ โดยผู้พักอาศัยสามารถใช้บริการรถไฟฟ้า ได้ที่สถานีบางจาก ห่างจากโครงการ ประมาณ 720 เมตร</p>	

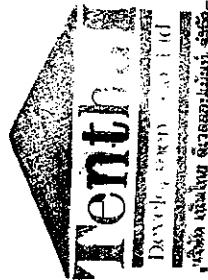

ตุลาคม 2557 ลงชื่อ  (นาย ฌิน ซ็อง ปิง)

กรรมการผู้อำนวยการลงนามของบริษัท ไทย ดีเวลลอปเม้นท์ จำกัด

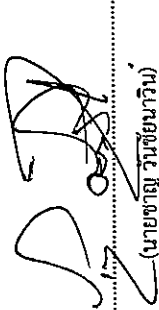

บริษัท มิตรสิ่งแวดล้อม จำกัด  
ตุลาคม 2557 ลงชื่อ

  
(นายชาย วนชัยนารีน)

ผู้อำนวยการด้านสิ่งแวดล้อมของบริษัท มิตรสิ่งแวดล้อม จำกัด

ตารางที่ 2 (ต่อ) มาตรการป้องกันและแก้ไขผลกระทบสิ่งแวดล้อมของโครงการ The Unique 62/1 ตั้งอยู่ที่ ซอยสุขุมวิท 62/1 (ซอยอยู่ร่มเกล้าฯ) ถนนสุขุมวิท แขวงบางจาก เขตพระโขนง กรุงเทพมหานคร ของบริษัท เท็น ไทย ดีเวลลอปเม้นท์ จำกัด (ระยะดำเนินการ)

แบบ สผ. 1

องค์ประกอบทรัพยากรสิ่งแวดล้อม และคุณค่าต่างๆ	ผลกระทบสิ่งแวดล้อมที่สำคัญ	มาตรการป้องกันและแก้ไขผลกระทบสิ่งแวดล้อม	มาตรการติดตามตรวจสอบ ผลกระทบสิ่งแวดล้อม
<p>4.3 การใช้น้ำ</p> <p>โครงการ มีความต้องการน้ำใช้ทั้งหมด ประมาณ 101.03 ลบ.ม./วัน รับน้ำประปา จากสำนักงานประปานครหลวง สาขา พระโขนง ส่งน้ำเข้าสู่ถังเก็บน้ำชั้นใต้ดิน ขนาด 80.38 ลูกบาศก์เมตร จำนวน 1 ถัง จากนั้นจะสูบน้ำ ไปพักที่ถังเก็บน้ำชั้น ดาดฟ้า ปริมาตรรวม 41.47 ลบ.ม. เพื่อจ่าย เข้าสู่ระบบพ่นน้ำภายในพื้นที่แต่ละ ชั้นของอาคารต่อไป ซึ่งสามารถถ่ายน้ำให้กับ ห้องพักได้อย่างเพียงพอ</p>	<p>1) ประชาสัมพันธ์ รมรจัด ขอความร่วมมือในการประหยัดน้ำ แก่ผู้ใช้บริการ และพนักงานโครงการ โดยการจัดบอร์ด ประชาสัมพันธ์ ติดป้าย/คำขวัญในห้องพัก ทั้งภาษาไทย และภาษาอังกฤษ และพื้นที่สาธารณะอื่นๆ เป็นต้น</p> <p>2) หลีกเลี่ยงการปล่อยน้ำประปาไหลจากท่อประปาเมนหลักเข้ามาในถังเก็บน้ำใต้ดินของโครงการในช่วงเวลาที่ มีการใช้น้ำมาก โดยเฉพาะในช่วงเวลาเช้า ควรเปิดให้น้ำประปาไหลเข้าสู่ถังเก็บน้ำของโครงการ ในช่วงเวลา 0.00 - 04.00 น. และในช่วงเวลา 13.00 - 15.00 น. เพื่อหลีกเลี่ยงการใช้น้ำในช่วงเวลาที่มีการใช้น้ำสูงสุด ซึ่งจะลดผลกระทบต่อแรงดันน้ำในท่อประปาเมนหลัก</p> <p>3) กำหนดให้โครงการต้องทำความสะอาดถังเก็บน้ำใต้ดิน ชักล้างคราบตะกอน คราบสนิม และคราบสะสมใน บริเวณมุมถังที่น้ำหมุนเวียน เป็นประจำทุก 6 เดือน</p>	<p>การติดตามตรวจสอบการดำเนินการตาม มาตรการฯ พร้อมแนบภาพถ่ายผลการปฏิบัติตามมาตรการฯ โดยนิติบุคคลอาคารชุด หรือบริษัท เท็น ไทย ดีเวลลอปเม้นท์ จำกัด ในช่วงที่ยังไม่ได้ก่อตั้งนิติบุคคลอาคารชุด และจัดทำผลการติดตามตรวจสอบเสนอใน รายงานการติดตามตรวจสอบผลกระทบ สิ่งแวดล้อม</p>	

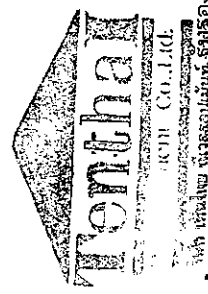

ตุลาคม 2557 ลงชื่อ.....  
(นาย เวิลิน ซื่อ บิง)

กรรมการผู้มีอำนาจลงนามของบริษัท เท็น ไทย ดีเวลลอปเม้นท์ จำกัด



ตุลาคม 2557 ลงชื่อ.....  
(นายชาญ วันชยนาวิณ)

ผู้อำนวยการด้านสิ่งแวดล้อมของบริษัท มิตรสิ่งแวดล้อม จำกัด

ตารางที่ 2 (ต่อ) มาตรการป้องกันและแก้ไขผลกระทบสิ่งแวดล้อมของโครงการ The Unique 62/1 ตั้งอยู่ที่ ซอยสุขุมวิท 62/1 (ซอยอุธรณ์เกล้าชาว) ถนนสุขุมวิท แขวงบางจาก เขตพระโขนง กรุงเทพมหานคร ของบริษัท เท็น ไทย ดีเวลลอปเม้นท์ จำกัด (ระยะดำเนินการ)

แบบ สผ. 1

องค์ประกอบทรัพยากรสิ่งแวดล้อม และคุณค่าต่างๆ	ผลกระทบสิ่งแวดล้อมที่สำคัญ	มาตรการป้องกันและแก้ไขผลกระทบสิ่งแวดล้อม	มาตรการติดตามตรวจสอบ ผลกระทบสิ่งแวดล้อม
		<p>4) กำหนดให้การดูแลรักษาและอาคารตั้งสำรองน้ำใช้ใต้ดิน และถังสำรองน้ำดับเพลิง ต้องเปิดประตูทางเข้าไว้ตลอดเวลา เพื่อให้อากาศถ่ายเทได้อย่างสะดวก และจัดให้มีเจ้าหน้าที่เฝ้าประตูดังกับน้ำ อย่างน้อย 1 คน ตลอดเวลาการทำงาน ดูแลรักษาและอาคารตั้งสำรองน้ำใช้ใต้ดิน และถังสำรองน้ำดับเพลิง</p> <p>5) ตรวจสอบการรั่วไหลของถังสำรองน้ำใช้ใต้ดิน และถังสำรองน้ำดับเพลิง ทุกครั้งที่ทำความสะอาดถังเก็บน้ำใต้ดิน หากพบรอยรั่วที่อาจเป็นทำให้น้ำรั่วไหลหรือมีสารปนเปื้อนน้ำใช้ต้องรีบดำเนินการซ่อมแซมทันที</p>	

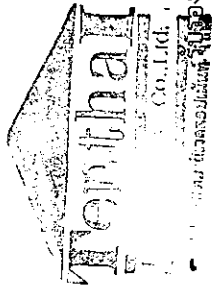

ตุลาคม 2557 ลงชื่อ .....  
(นาย เรวัต ชัย ปิง)

กรรมการผู้อำนวยการลงนามของบริษัท เท็น ไทย ดีเวลลอปเม้นท์ จำกัด



ตุลาคม 2557 ลงชื่อ .....  
(นายชาย วันชัยทวี)

ผู้อำนวยการด้านสิ่งแวดล้อมของบริษัท มิตรสิ่งแวดล้อม จำกัด

ตารางที่ 2 (ต่อ) มาตรการป้องกันและแก้ไขผลกระทบสิ่งแวดล้อมของโครงการ The Unique 62/1 ตั้งอยู่ที่ ซอยสุขุมวิท 62/1 (ซอยอยู่ร่มเกล้าขาว) ถนนสุขุมวิท แขวงบางจาก เขตพระโขนง กรุงเทพมหานคร ของบริษัท เห็น ไทย ดีเวลลอปเม้นท์ จำกัด (ระยะดำเนินการ)

แบบ สผ. 1

องค์ประกอบทรัพยากรสิ่งแวดล้อม และคุณค่าต่างๆ	ผลกระทบสิ่งแวดล้อมที่สำคัญ	มาตรการป้องกันและแก้ไขผลกระทบสิ่งแวดล้อม	มาตรการติดตามตรวจสอบผลกระทบสิ่งแวดล้อม
4.4 การใช้ไฟฟ้าและการอนุรักษ์พลังงาน	โครงการ มีห้องพักเท่ากับ 116 ห้อง และพื้นที่ส่วนงานบริการ เช่น สระว่ายน้ำ และพื้นที่จอดรถ โครงการมีความต้องการใช้ไฟฟ้า เท่ากับ 930.15 KVA จึงได้ติดตั้งหม้อแปลงไฟฟ้าขนาด 1,000 KVA ติดตั้งบริเวณด้านหน้าอาคารฝั่งถนนซอยสุขุมวิท 62/1 เพื่อจ่ายกระแสไฟฟ้าให้กับภายในอาคาร	<p>1) ให้โครงการเลือกใช้หม้อแปลงไฟฟ้า ชนิดมีโครงนอก ป้องกันการอาร์ค พร้อมทั้งตรวจสอบบำรุงรักษาสภาพการทำงานของระบบไฟฟ้าให้อยู่ในสภาพสมบูรณ์ ตลอดเวลาดำเนินการโครงการ</p> <p>2) การเลือกใช้อุปกรณ์เครื่องใช้ไฟฟ้าของโครงการ เป็นผลิตภัณฑ์ประหยัดพลังงานทั้งหมด</p> <p>3) ช่องระบายยียงทางเดินของแต่ละชั้นมีช่องเปิดเพื่อให้อากาศถ่ายเทได้อย่างสะดวก</p> <p>4) การเลือกใช้เครื่องปรับอากาศของโครงการ มีค่าสัมประสิทธิ์ในการทำงาน (COP) หรืออัตราส่วนประสิทธิภาพพลังงาน (EER) สูง และต้องให้สอดคล้องเหมาะสมกับขนาดของห้องแต่ละห้อง เพื่อไม่ให้เกิดการใช้พลังงานที่มากเกินไปจนเกินความจำเป็น</p> <p>5) ประชาสัมพันธ์พื้นที่ให้ความสะอาดแผ่นกรองฝุ่นละออง ที่เครื่องปรับอากาศ โดยฝ่ายช่างของโครงการ 2 ครั้ง/เดือน และกำหนดการล้างเครื่องปรับอากาศ ทุกๆ 6 เดือน</p>	การติดตามตรวจสอบการดำเนินการตามมาตรการฯ พร้อมแผนภาพถ่ายผลการปฏิบัติตามมาตรการฯ โดยนิติบุคคลอาคารชุดหรือบริษัท เห็น ไทย ดีเวลลอปเม้นท์ จำกัด ในช่วงที่ยังไม่ได้ก่อตั้งนิติบุคคลอาคารชุด และจัดทำผลการติดตามตรวจสอบเสนอในรายงานการติดตามตรวจสอบผลกระทบสิ่งแวดล้อม

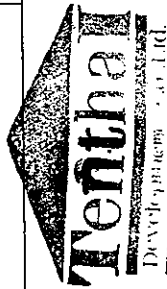

ตุลาคม 2557 ลงชื่อ .....  
(นาย เฉลิม ใจ)  
กรรมการผู้มีอำนาจลงนามของบริษัท เห็น ไทย ดีเวลลอปเม้นท์ จำกัด



บริษัท มิตรสิ่งแวดล้อม จำกัด  
ตุลาคม 2557 ลงชื่อ

.....  
(นายชาย วันชัยหาวัน)

ผู้ชำนาญการด้านสิ่งแวดล้อมของบริษัท มิตรสิ่งแวดล้อม จำกัด

ตารางที่ 2 (ต่อ) มาตรการป้องกันและแก้ไขผลกระทบสิ่งแวดล้อมของโครงการ The Unique 62/1 ตั้งอยู่ที่ ซอยสุขุมวิท 62/1 (ซอยอุร์ณเมล์ขาว) ถนนสุขุมวิท แขวงบางจาก เขตพระโขนง กรุงเทพมหานคร ของบริษัท เห็น ไทย ดีเวลลอปเม้นท์ จำกัด (ระยะดำเนินการ)

แบบ สผ. 1

องค์ประกอบทรัพยากรสิ่งแวดล้อม และคุณค่าต่างๆ	ผลกระทบสิ่งแวดล้อมที่สำคัญ	มาตรการป้องกันและแก้ไขผลกระทบสิ่งแวดล้อม	มาตรการติดตามตรวจสอบผลกระทบสิ่งแวดล้อม
4.4 การใช้ไฟฟ้าและการอนุรักษ์พลังงาน (ต่อ)		<p>6) จัดทำแผนประเมินปริมาณการใช้พลังงานที่ติดตั้งในแต่ละห้องพัก โดยจัดทำเป็นภาษาไทยและภาษาอังกฤษ รณรงค์ให้ประหยัดกระแสไฟฟ้า เช่น</p> <ul style="list-style-type: none"> <li>- ให้ผู้พักอาศัยทำความสะอาดแผ่นกรองฝุ่นละอองที่เครื่องปรับอากาศ 2 ครั้ง/เดือน และกำหนดการล้างเครื่องปรับอากาศ ทุกๆ 6 เดือน</li> <li>- ให้ใช้บันไดแทนลิฟต์เมื่อขึ้นลงน้อยชิ้น</li> <li>- ให้ตั้งอุณหภูมิเครื่องปรับอากาศ ที่ 25 องศาเซลเซียส เพื่อประหยัดพลังงาน</li> <li>- ปิดไฟหลอดที่ไม่จำเป็น และถอดปลั๊กเครื่องใช้ไฟฟ้าทุกครั้งที่เลิกใช้งาน</li> </ul>	

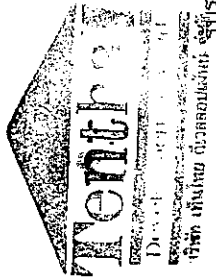

ตุลาคม 2557 ลงชื่อ .....  
(นาย ธีร ชัย บึง)

กรรมการผู้มีอำนาจลงนามของบริษัท เห็น ไทย ดีเวลลอปเม้นท์ จำกัด



ตุลาคม 2557 ลงชื่อ .....  
(นายชาญ วันชัยนาวัน)

ผู้อำนวยการด้านสิ่งแวดล้อมของบริษัท มิตรสิ่งแวดล้อม จำกัด

ตารางที่ 2 (ต่อ) มาตรการป้องกันและแก้ไขผลกระทบสิ่งแวดล้อมของโครงการ The Unique 62/1 ตั้งอยู่ที่ ซอยสุขุมวิท 62/1 (ซอยอุรณเมธัช) ถนนสุขุมวิท แขวงบางจาก เขตพระโขนง กรุงเทพมหานคร ของบริษัท ไทย ไทย ดีเวลลอปเม้นท์ จำกัด (ระยะดำเนินการ)

แบบ สผ. 1

องค์ประกอบทรัพยากรสิ่งแวดล้อม และคุณค่าต่างๆ	ผลกระทบสิ่งแวดล้อมที่สำคัญ	มาตรการป้องกันและแก้ไขผลกระทบสิ่งแวดล้อม	มาตรการติดตามตรวจสอบ ผลกระทบสิ่งแวดล้อม
<p>4.5 การจัดการมูลฝอย</p> <p>มีปริมาณมูลฝอย ประมาณ 1,479 ต.ม./วัน จัดให้มีห้องพักมูลฝอย ประจำชั้นของอาคารใกล้เคียงอาคาร และห้องพักมูลฝอยรวม ที่ชั้นพื้นที่จัดเป็นห้องพักมูลฝอยเบี่ยง พื้นที่ 1.2 ตร.ม. ห้องพักมูลฝอยแห้ง/มูลฝอยรีไซเคิล พื้นที่ 2.4 ตร.ม. มีห้องพักมูลฝอยแห้ง/มูลฝอยรีไซเคิล พื้นที่ 2.4 ตร.ม. ภายในห้องแยกเป็น 2 ส่วน คือส่วนเก็บมูลฝอยแห้ง และส่วนเก็บมูลฝอยรีไซเคิล ห้องพักมูลฝอยอันตราย พื้นที่ 1.2 ตร.ม. มีความสามารถรองรับขยะรวมได้ 7.8 ต.ม. สามารถเก็บมูลฝอยที่เกิดขึ้นได้ไม่น้อยกว่า 3 วัน</p> <p>จัดเตรียมถังมูลฝอยพลาสติกรองรับมูลฝอยแยกประเภท มูลฝอยเปียก มูลฝอยแห้ง และมูลฝอยอันตราย ชนิดมีฝาปิดมิดชิดขนาด 240 ลิตร ตั้งในห้องพักมูลฝอยเปียก ไม่น้อยกว่า 4 ถัง ภายในส่วนที่มูลฝอยแห้ง ไม่น้อยกว่า 2 ถัง ส่วนที่มูลฝอยรีไซเคิลไม่น้อยกว่า 2 ถัง และห้องพักมูลฝอยอันตรายไม่น้อยกว่า 2 ถัง</p> <p>ให้ปุ๋ยกระเบื้องพื้นที่ห้องพักมูลฝอยเต็มพื้นที่ และปุ๋ยกระเบื้องผนังห้องพักมูลฝอยมีความสูงจากพื้นตามระยะผนัง ไม่น้อยกว่า 1.2 เมตร เพื่อป้องกันน้ำชะมูลฝอยสะสมในเนื้อคอนกรีต</p> <p>จัดให้มีก๊อกน้ำสำหรับทำความสะอาดห้องพักมูลฝอย และท่อระบายน้ำภายในห้องพักมูลฝอยเชื่อมต่อกับระบบบำบัดน้ำเสียของโครงการ</p>	<p>มาตรการป้องกันและแก้ไขผลกระทบสิ่งแวดล้อม</p> <p>จัดให้มีห้องพักมูลฝอยรวมของอาคาร โดยห้องพักมูลฝอยเปียก พื้นที่ 1.2 ตร.ม. ห้องพักมูลฝอยแห้ง/มูลฝอยรีไซเคิล พื้นที่ 2.4 ตร.ม. ภายในห้องแยกเป็น 2 ส่วน คือส่วนเก็บมูลฝอยแห้ง และส่วนเก็บมูลฝอยรีไซเคิล ห้องพักมูลฝอยอันตราย พื้นที่ 1.2 ตร.ม. มีความสามารถรองรับขยะรวมได้ 7.8 ต.ม. สามารถเก็บมูลฝอยที่เกิดขึ้นได้ไม่น้อยกว่า 3 วัน</p> <p>จัดเตรียมถังมูลฝอยพลาสติกรองรับมูลฝอยแยกประเภท มูลฝอยเปียก มูลฝอยแห้ง และมูลฝอยอันตราย ชนิดมีฝาปิดมิดชิดขนาด 240 ลิตร ตั้งในห้องพักมูลฝอยเปียก ไม่น้อยกว่า 4 ถัง ภายในส่วนที่มูลฝอยแห้ง ไม่น้อยกว่า 2 ถัง ส่วนที่มูลฝอยรีไซเคิลไม่น้อยกว่า 2 ถัง และห้องพักมูลฝอยอันตรายไม่น้อยกว่า 2 ถัง</p> <p>ให้ปุ๋ยกระเบื้องพื้นที่ห้องพักมูลฝอยเต็มพื้นที่ และปุ๋ยกระเบื้องผนังห้องพักมูลฝอยมีความสูงจากพื้นตามระยะผนัง ไม่น้อยกว่า 1.2 เมตร เพื่อป้องกันน้ำชะมูลฝอยสะสมในเนื้อคอนกรีต</p> <p>จัดให้มีก๊อกน้ำสำหรับทำความสะอาดห้องพักมูลฝอย และท่อระบายน้ำภายในห้องพักมูลฝอยเชื่อมต่อกับระบบบำบัดน้ำเสียของโครงการ</p>	<p>ดำเนินการติดตามตรวจสอบ</p> <ul style="list-style-type: none"> <li>- การปฏิบัติตามมาตรการที่กำหนด</li> <li>- ความเรียบร้อยของการเก็บรวบรวมมูลฝอยในห้องพักขยะ และความสะอาดของห้องพักขยะ</li> <li>- จัดให้มีการติดตามตรวจสอบอย่างเคร่งครัด และจัดทำรายงานผลการปฏิบัติตามมาตรการป้องกันและแก้ไขผลกระทบสิ่งแวดล้อมและมาตรการติดตามตรวจสอบผลกระทบสิ่งแวดล้อมส่งแจ้งหน่วยงานราชการที่เกี่ยวข้อง</li> <li>- แผนทรัพยากรธรรมชาติและสิ่งแวดล้อม และสำนักงานเขตพระโขนงทุก 6 เดือน</li> </ul> <p>ผู้รับผิดชอบ</p> <ul style="list-style-type: none"> <li>- นิติบุคคลอาคารชุดหรือบริษัท ไทย ดีเวลลอปเม้นท์ จำกัด ในช่วงที่ยังไม่ได้ก่อสร้างนิติบุคคลอาคารชุด</li> </ul>	<p>มาตรการติดตามตรวจสอบ ผลกระทบสิ่งแวดล้อม</p> <p>ดำเนินการติดตามตรวจสอบ</p> <ul style="list-style-type: none"> <li>- การปฏิบัติตามมาตรการที่กำหนด</li> <li>- ความเรียบร้อยของการเก็บรวบรวมมูลฝอยในห้องพักขยะ และความสะอาดของห้องพักขยะ</li> <li>- จัดให้มีการติดตามตรวจสอบอย่างเคร่งครัด และจัดทำรายงานผลการปฏิบัติตามมาตรการป้องกันและแก้ไขผลกระทบสิ่งแวดล้อมและมาตรการติดตามตรวจสอบผลกระทบสิ่งแวดล้อมส่งแจ้งหน่วยงานราชการที่เกี่ยวข้อง</li> <li>- แผนทรัพยากรธรรมชาติและสิ่งแวดล้อม และสำนักงานเขตพระโขนงทุก 6 เดือน</li> </ul> <p>ผู้รับผิดชอบ</p> <ul style="list-style-type: none"> <li>- นิติบุคคลอาคารชุดหรือบริษัท ไทย ดีเวลลอปเม้นท์ จำกัด ในช่วงที่ยังไม่ได้ก่อสร้างนิติบุคคลอาคารชุด</li> </ul>

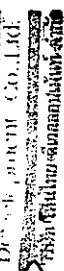

รับรองจำนวน 66/104 หน้า

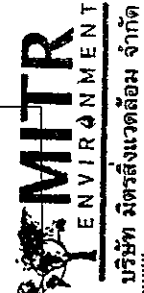

บริษัท มิตรสิ่งแวดล้อม จำกัด

ตุลาคม 2557 ลงชื่อ

(นาย เฉลิม ธีรขันธ์)

ตุลาคม 2557 ลงชื่อ

(นายชาญวิทย์ ชัยนาม)

กรรมการผู้ชำนาญการของบริษัท ไทย ดีเวลลอปเม้นท์ จำกัด

ผู้ชำนาญการด้านสิ่งแวดล้อมของบริษัท มิตรสิ่งแวดล้อม จำกัด

ตารางที่ 2 (ต่อ) มาตรการป้องกันและแก้ไขผลกระทบสิ่งแวดล้อมของโครงการ The Unique 62/1 ตั้งอยู่ที่ ซอยสุขุมวิท 62/1 (ซอยอยู่รณเมล์ชาว) ถนนสุขุมวิท แขวงบางจาก เขตพระโขนง กรุงเทพมหานคร ของบริษัท เห็น ไทย ดีเวลลอปเม้นท์ จำกัด (ระยะดำเนินการ)

แบบ สผ. 1

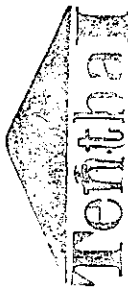
องค์ประกอบทรัพยากรสิ่งแวดล้อม และคุณค่าต่างๆ	ผลกระทบสิ่งแวดล้อมที่สำคัญ	มาตรการป้องกันและแก้ไขผลกระทบสิ่งแวดล้อม	มาตรการติดตามตรวจสอบผลกระทบสิ่งแวดล้อม
		<p>5) จัดให้มีรถเข็น ตัวรถเป็นภาชนะพลาสติก ขนาดความจุไม่น้อยกว่า 0.8 เมตร อย่างน้อย 2 คัน สำหรับใช้ขนถ่าย กำบารจมูลฝอยที่รีดปากแฉนแล้ว ส่งต่อรถเก็บขนของสำนักงานเขตพระโขนง และห้ามนำมูลฝอยวางกองกับพื้นถนนหรือทางเท้าด้านหน้าโครงการ</p> <p>6) การส่งมูลฝอยอันตรายต่อรถเก็บขนของเขตพระโขนง ให้ดำเนินการตามวันที่เขตกำหนด ประมาณ เดือนละ 1 ครั้ง</p> <p>7) จัดให้มีอุปกรณ์ป้องกันอันตรายส่วนบุคคลสำหรับแม่บ้านของโครงการ ได้แก่ ผ้ากันเปื้อน ผ้าปิดปาก-จมูก ถุงมือยางหนา และรองเท้าบู๊ท และกวาดซันให้แม่บ้านโครงการสวมใส่อุปกรณ์ป้องกันอันตรายส่วนบุคคลที่โครงการได้จัดไว้ให้</p> <p>8) มูลฝอยรีไซเคิลของโครงการให้คัดแยกประเภท เป็น ขวดแก้ว ขวดพลาสติก กระบองเครื่องดื่ม กระดาษ หนังสือพิมพ์ และกระดาษกล่อง เพื่อให้หัวหน้าแม่บ้านส่งจำหน่ายทุก 3-5 วันตามปริมาณมูลฝอย และนำรายได้จากการจำหน่ายเป็นกองทุนสวัสดิการรวมสำหรับแม่บ้าน เพื่อเป็นแรงจูงใจในการคัดแยกมูลฝอยของโครงการ</p>	

ตุลาคม 2557 ลงชื่อ ..... (นาย เรือง ชัย ปิง)

กรรมการผู้อำนวยการสำนักงานของ บริษัท เห็น ไทย ดีเวลลอปเม้นท์ จำกัด

ตุลาคม 2557 ลงชื่อ ..... (นายชาญ วนิชสินาวิน)

ผู้จัดการด้านสิ่งแวดล้อมของบริษัท มิตรสิ่งแวดล้อม จำกัด



.....  
(นายชาญ วนิชสินาวิน)



ตารางที่ 2 (ต่อ) มาตรการป้องกันและแก้ไขผลกระทบสิ่งแวดล้อมของโครงการ The Unique 62/1 ตั้งอยู่ที่ ซอยสุขุมวิท 62/1 (ซอยอยู่ริมรถไฟฟ้า) แขวงบางจาก เขตพระโขนง กรุงเทพมหานคร ของบริษัท เท็น ไทย ดีเวลอปเม้นท์ จำกัด (ระยะดำเนินการ)

แบบ สผ. 1

องค์ประกอบทรัพยากรสิ่งแวดล้อม และคุณค่าต่างๆ	ผลกระทบสิ่งแวดล้อมที่สำคัญ	มาตรการป้องกันและแก้ไขผลกระทบสิ่งแวดล้อม	มาตรการติดตามตรวจสอบ ผลกระทบสิ่งแวดล้อม
<p>4.6 การบำบัดน้ำเสียและสิ่งปฏิกูล</p> <p>โครงการใช้ระบบบำบัดชนิดเติมอากาศ แบบตะกอนเร่ง (Activated Sludge) มีความสามารถรับน้ำเสีย ไม่น้อยกว่า 79 ลบ.ม./วัน โดยออกแบบให้น้ำเสียที่เข้าสู่ระบบมีความเข้มข้น บีโอดี 250 มก./ลิตร และสารแขวนลอย 300 มก./ลิตร น้ำที่ผ่านการบำบัดมีค่าบีโอดีไม่เกิน 20 มก./ลิตร และสารแขวนลอยไม่เกิน 30 มก./ลิตร นำไปใช้รดน้ำต้นไม้ 3 ลบ.ม./วัน ปริมาณก๊าซมีเทนที่เกิดขึ้น 172.81 l/hr ต้องการพื้นที่กำจัดก๊าซมีเทน ประมาณ 2.88 ตารางเมตร โครงการจัดบ่อดินในพื้นที่สีเขียวด้านหลังอาคาร ขนาด 2.0 x 2.0 เมตร จำนวน 1 บ่อ สำหรับการทำจัดละอองน้ำเสีย โดยวิธีเติม OZONE ความเข้มข้น OZONE 4.19 min.mg/g อัตรา 0.4574 กรัม/ชั่วโมง เวลาสัมผัส 1.815 นาที</p> 	<p>1) จัดให้มีระบบบำบัดน้ำเสียเชิงรูปแบบระบบตะกอนเร่ง (Activated Sludge) พร้อมทั้งมีสัณติไคมีน และส่วนแยกกากตะกอน สำหรับโครงการ รองรับน้ำเสีย ไม่น้อยกว่า 79 ลบ.ม./วัน น้ำที่ผ่านการบำบัดจะมีค่า บีโอดี ไม่เกิน 20 มก./ลิตร และมีค่าตะกอนแขวนลอย ไม่เกิน 30 มก./ลิตร ตามมาตรฐานที่ทั้งจากอาคาร ประเภท ก. พร้อมทั้งมีระบบกำจัดละอองของน้ำด้วย เครื่องเติม OZONE ความเข้มข้น OZONE 4.19 min.mg/g อัตรา 0.4574 กรัม/ชั่วโมง เวลาสัมผัส 1.815 นาที และ ระบบกำจัดก๊าซมีเทนจากระบบบำบัดน้ำเสียด้วยบ่อดิน ขนาด 2.0 x 2.0 ตารางเมตร ตามแบบที่วิศวกรรมรวบรวมและเสนอในรายงานฯ</p> <p>2) จัดให้มีบ่อตรวดคุณภาพน้ำ ความจุไม่น้อยกว่า 0.83 ลูกบาศก์เมตร ภายในติดตั้งเครื่องเติมอากาศ ขนาด 1.2 กก. O<sub>2</sub>/ชั่วโมง 1 เครื่อง ระบายน้ำออกจากบ่อด้วย การไหลผ่านท่อสู่อัตกขยะ ก่อนระบายน้ำผ่านการ บำบัดสู่ระบบระบายน้ำสาธารณะ</p> <p>3) น้ำทิ้งที่ผ่านการบำบัดต่อโครงการจะต้องมีค่าสิ่งปนเปื้อน ไม่มากกว่ามาตรฐานน้ำทิ้งจากอาคาร ประเภท ก. ก่อนระบายลงสู่ระบบระบายน้ำสาธารณะ</p>	<p>มาตรการติดตามตรวจสอบ ผลกระทบสิ่งแวดล้อม</p> <p>ดัชนีตรวจสอบ</p> <ul style="list-style-type: none"> <li>- pH , BOD , SS , TDS , TKN , Sulphide , ไนมันและไขมัน</li> <li>- ตำแหน่งเก็บตัวอย่าง</li> <li>- น้ำทิ้งก่อนเข้าสู่ระบบบำบัด</li> <li>- ตัวอย่าง/ระบบ รวมทั้งหมด 2 ตัวอย่าง</li> <li>- บ่อบักน้ำสุดท้ายก่อนระบายออกสู่ท่อรับน้ำทิ้งสาธารณะ 1 ตัวอย่าง/ระบบ รวมทั้งหมด 2 ตัวอย่าง</li> </ul> <p>ความถี่ของการตรวจสอบ</p> <ul style="list-style-type: none"> <li>- เดือนละ 1 ครั้ง</li> </ul> <p>การรายงานผล</p> <ul style="list-style-type: none"> <li>- สำเนารายงานผลตรวจสอบแบบในภาคผนวกรายงานการติดตามตรวจสอบผลกระทบสิ่งแวดล้อม ทุกรอบ 6 เดือน</li> <li>- บันทึกรายละเอียดของสถิติและข้อมูลซึ่งแสดงผลการดำเนินงานของระบบบำบัดน้ำเสียของโครงการ ตามแบบ ทส.1 เป็นประจำทุกวัน และสรุปผลตามแบบ ทส. 2 ส่งต่อสำนักงานเขตพระโขนง เป็นประจำทุกเดือน (ภายในวันที่ 15 ของเดือนถัดไป)</li> </ul>	

ตุลาคม 2557 ลงชื่อ ..... (นาย อ้วน ชื่อ ปิง)

กรรมการผู้อำนวยการลงนามของบริษัท เท็น ไทย ดีเวลอปเม้นท์ จำกัด

ตุลาคม 2557 ลงชื่อ ..... (นายชาญวิทย์ ชัยอนันท์)

ผู้ชำนาญการด้านสิ่งแวดล้อมของบริษัท มิตรสิ่งแวดล้อม จำกัด

โครงการจำนวน 68/104 หน้า

บริษัท เท็นไทย ดีเวลอปเม้นท์ จำกัด

บริษัท มิตรสิ่งแวดล้อม จำกัด

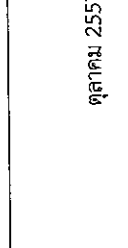

ตารางที่ 2 (ต่อ) มาตรการป้องกันและแก้ไขผลกระทบสิ่งแวดล้อมของโครงการ The Unique 62/1 ตั้งอยู่ที่ ซอยสุขุมวิท 62/1 (ซอยอุร์ถแมร์ชาว) ถนนสุขุมวิท แขวงบางจาก เขตพระโขนง กรุงเทพมหานคร ของบริษัท เห็น ไทย ดีเวลลอปเม้นท์ จำกัด (ระยะดำเนินการ)

แบบ สผ. 1

องค์ประกอบทรัพยากรสิ่งแวดล้อม และคุณค่าต่างๆ	ผลกระทบสิ่งแวดล้อมที่สำคัญ	มาตรการป้องกันและแก้ไขผลกระทบสิ่งแวดล้อม	มาตรการติดตามตรวจสอบ ผลกระทบสิ่งแวดล้อม
4.6 การบำบัดน้ำเสียและสิ่งปฏิกูล (ต่อ)	 <p>บริษัท เห็นไทย ดีเวลลอปเม้นท์ จำกัด</p>	<p>4) จัดให้มีถังพักน้ำเสียความจุ 2 ลูกบาศก์เมตร พร้อมเครื่องสูบน้ำสำหรับระบบบำบัดน้ำที่ไม่ด้วยน้ำผ่านกรบบำบัดให้จัดทำเป็นระบบระบบซีเมนต์ อัตราการสูบ 100 ลิตร/นาที ตามแบบที่เสนอในรายงาน</p> <p>5) ให้ติดตั้งมิเตอร์ไฟฟ้าสำหรับระบบบำบัดน้ำเสีย เพื่อตรวจสอบปริมาณการใช้ไฟฟ้าในการเดินระบบ</p> <p>6) ให้เจ้าหน้าที่ดูแลระบบบำบัดน้ำเสีย ดำเนินการศึกษามูลผลและค่าไขมันออกจากร่างถังไขมันของระบบบำบัดน้ำเสียประมาณ 0.2 ลูกบาศก์เมตร/วัน โดยยกของเสียที่เป็นของแข็งให้รวบรวมบรรจุลงถุงดำมัดปากถุงแน่นนำไปทิ้งรวมกับมูลฝอยเปียกของโครงการในท้องพักมูลฝอยเปียก สำหรับกากไขมันที่ลอยอยู่บนผิวน้ำนำบ่อตกไขมันให้ตกใส่ถาดพลาสติกที่รองด้วยทราย มีขนาดความจุไม่น้อยกว่า 0.3 ลูกบาศก์เมตร แล้วนำกากกากไขมันไปตากให้แห้งเมื่อกากไขมันแห้งแล้วเจ้าหน้าที่จึงปาดกากไขมันแข็งที่ผิวน้ำทรายบรรจุใส่ถุงดำมัดแน่นนำไปทิ้งรวมกับมูลฝอยเปียกของโครงการต่อไป</p> <p>7) ประสานงานให้รถดูดสิ่งปฏิกูลของสำนักงานเขตพระโขนงเข้าสู่บ่อก่อนส่วนเกินออกจากระบบบำบัดน้ำเสียเป็นประจำตามความจุของส่วนตกตะกอน เดือนละ 1 ครั้ง</p>	<p>มาตรการติดตามตรวจสอบ ผลกระทบสิ่งแวดล้อม</p>

ตุลาคม 2557 ลงชื่อ ..... (นาย เอ็น ชู บึง)

กรรมการผู้อำนวยการลงนามของบริษัท เห็น ไทย ดีเวลลอปเม้นท์ จำกัด

รับรองจำนวน 69/104 หน้า

ตุลาคม 2557 ลงชื่อ ..... (นายชาญ วันชัยนาวิน)

ผู้อำนวยการด้านสิ่งแวดล้อมของบริษัท มิตรสิ่งแวดล้อม จำกัด

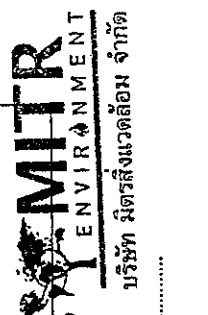

ตารางที่ 2 (ต่อ) มาตรการป้องกันและแก้ไขผลกระทบสิ่งแวดล้อมของโครงการ The Unique 62/1 ตั้งอยู่ที่ ซอยสุขุมวิท 62/1 (ซอยอุรุณหเมธลาว) ถนนสุขุมวิท แขวงบางจาก เขตพระโขนง กรุงเทพมหานคร ของบริษัท จำกัด (ระยะดำเนินการ)

แบบ สผ. 1

องค์ประกอบทรัพยากรสิ่งแวดล้อมและคุณค่าต่างๆ	ผลกระทบสิ่งแวดล้อมที่สำคัญ	มาตรการป้องกันและแก้ไขผลกระทบสิ่งแวดล้อม	มาตรการติดตามตรวจสอบผลกระทบสิ่งแวดล้อม
4.6 การบำบัดน้ำเสียและสิ่งปฏิกูล (ต่อ)		8) กำหนดให้โครงการทำสัญญาดูแลรักษาระบบบำบัดน้ำเสียกับผู้ดำเนินการติดตั้งระบบบำบัดน้ำเสียของโครงการอย่างน้อย 1 ปี เพื่อดูแลระบบให้เสถียร และถ่ายทอดความรู้ให้กับเจ้าหน้าที่โครงการดำเนินการต่อไป	
4.7 การระบายน้ำและการป้องกันน้ำท่วม	โครงการหนองน้ำด้วยการทวงเงาในท่อระบายน้ำ มีปริมาณน้ำที่ตกเก็บไว้ในท่อระบายน้ำ ปริมาณภายในท่อระบายน้ำ เท่ากับ 37.59 ลบ.ม. ที่ความสามารถเก็บกัก ร้อยละ 70 ซึ่งมากกว่า 34.02 ลบ.ม. ระบายลงสู่บ่อกักน้ำติดตั้งและแรงดันกักขะ ที่เชื่อมต่อกับบ่อกักน้ำของริมถนนซอยสุขุมวิท 62/1 ผ่านท่อระบายน้ำขนาดเส้นผ่าศูนย์กลาง 0.10 เมตร เพื่อควบคุมระดับการระบายน้ำออกจากโครงการ จะไม่ส่งผลกระทบต่อศักยภาพการระบายน้ำของทวมเพิ่มขึ้นจากช่วงก่อนการมีโครงการ	1) ให้โครงการจัดให้มีการทวงเงาด้วยท่อระบายน้ำในท่อระบายน้ำ ปริมาตร 37.59 ลูกบาศก์เมตร ควบคุมการระบายลงสู่บ่อกักน้ำถนนซอยสุขุมวิท 62/1 ด้วยขนาดท่อระบายน้ำออก PVC เส้นผ่าศูนย์กลาง 10 เซนติเมตร 2) หมั่นตรวจสอบสิ่งอุดตันหรือกีดขวางทางไหลของน้ำและภายในบ่อกักน้ำ และทำความสะอาดอย่างน้อยเดือนละครั้ง 3) ติดตั้งและแรงดันกักขะที่บ่อกักน้ำสุดท้าย ก่อนที่จะระบายน้ำออกสู่ท่อระบายน้ำสาธารณะ และหมั่นตรวจสอบตักขยะ ออกเป็นประจำ และให้ความสะอาดของท่อระบายน้ำ ออกเป็นประจำ และให้ความสะอาดของท่อระบายน้ำ ออกจากท่อระบายน้ำและบ่อกักตะกอนของโครงการในช่วงเดือนมกราคม-มีนาคม อย่างน้อยปีละ 1 ครั้ง	ดัชนีการตรวจสอบ - ตรวจสอบตะกอนและสิ่งกีดขวางทางไหลของน้ำ พร้อมการขุดลอกเป็นประจำทุกเดือน - ช่วงเวลาที่ตรวจวัด/ความถี่ - อย่างน้อยเดือนละ 1 ครั้ง - จัดให้มีการติดตามตรวจสอบอย่างเคร่งครัด และจัดทำรายงานผลการปฏิบัติตามมาตรการป้องกันและแก้ไขผลกระทบสิ่งแวดล้อมและมาตรการติดตามตรวจสอบผลลงและสิ่งแวดล้อมเสนอต่อสำนักงานนโยบายและแผนทรัพยากรธรรมชาติและสิ่งแวดล้อม และสำนักงานเขตพระโขนงทุก 6 เดือน

ตุลาคม 2557 ลงชื่อ ..... (นาย เณิน ซอ บิง)

กรรมการผู้มีอำนาจลงนามของบริษัท ไทย ดีเวลลอปเม้นท์ จำกัด

ตุลาคม 2557 ลงชื่อ ..... (นายชาย วันชัยนารีน)

ผู้ชำนาญการด้านสิ่งแวดล้อมของบริษัท มิตรสิ่งแวดล้อม จำกัด

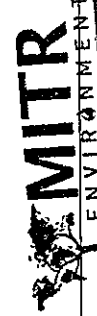



บริษัท มิตรสิ่งแวดล้อม จำกัด  
ตุลาคม 2557 ลงชื่อ .....

ตารางที่ 2 (ต่อ) มาตรการป้องกันและแก้ไขผลกระทบสิ่งแวดล้อมของโครงการ The Unique 62/1 ตั้งอยู่ที่ ซอยสุขุมวิท 62/1 (ซอยอุรุณเมธาว) ถนนสุขุมวิท แขวงบางจาก เขตพระโขนง กรุงเทพมหานคร ของบริษัท ไทย ดีเวลลอปเม้นท์ จำกัด (ระยะดำเนินการ)

แบบ สผ. 1

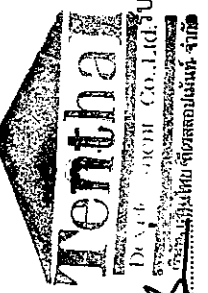
องค์ประกอบทรัพยากรสิ่งแวดล้อม และคุณค่าต่าง ๆ	ผลกระทบสิ่งแวดล้อมที่สำคัญ	มาตรการป้องกันและแก้ไขผลกระทบสิ่งแวดล้อม	มาตรการติดตามตรวจสอบ ผลกระทบสิ่งแวดล้อม
<p>4.8 การป้องกันอัคคีภัย</p> <p>อาคารโครงการมีขนาดความสูง 8 ชั้น โครงการมีระบบการป้องกันและระงับเหตุเพลิงไหม้ อย่างพอเพียงตามกฎหมายกำหนด โดยจัดให้มีระบบแจ้งเตือนเหตุเพลิงไหม้ ระบบตรวจจับควันทุกห้องพัก และสำนักงาน ระบบตรวจจับความร้อน และสัญญาณเตือนอัคคีภัยประจำชั้น นำสำรองเพื่อการดับเพลิง</p> <p>นำสำรองเพื่อการดับเพลิงใช้น้ำจากถังน้ำชั้นดาดฟ้า 20 ลูกบาศก์เมตร และนำจากสระว่ายน้ำ ปริมาตร 88 ลูกบาศก์เมตร เพียงพอต่อความต้องการนำดับเพลิงไม่น้อยกว่า 30 นาที</p> <p>อุปกรณ์ช่วยดับเพลิง</p> <p>ท่อยื่น 2 ท่อ ขนาดเส้นผ่านศูนย์กลาง 100 มิลลิเมตร เชื่อมต่อจากหัวรับน้ำดับเพลิง และถังเก็บน้ำชั้นดาดฟ้า</p>		<p>1) จัดให้มีอุปกรณ์ป้องกันอัคคีภัยเป็นไปตามข้อกำหนดที่เกี่ยวข้องและตามที่เสนอในรายงานฯ ให้ครบถ้วน ประกอบด้วย</p> <p>(1) ระบบสัญญาณเตือนภัย เช่น แผงควบคุมระบบสัญญาณแจ้งเหตุเพลิงไหม้ เครื่องตรวจจับความร้อน เครื่องตรวจจับควัน และอุปกรณ์เสียงสัญญาณแจ้งเหตุอัคคีภัย</p> <p>(2) ระบบป้องกัน/ดับเพลิง เช่น เครื่องสูบน้ำดับเพลิง ระบบน้ำสำรองดับเพลิง ตู้เก็บสายฉีดน้ำดับเพลิง ถึงดับเพลิง และทางหนีไฟ โดยอุปกรณ์/เครื่องมือในระบุดังกล่าว ต้องมีประสิทธิภาพการทำงาน ตามมาตรฐานที่เป็นที่ยอมรับ</p> <p>(3) ติดตั้งหัวรับน้ำดับเพลิง จำนวน 1 หัว บริเวณชั้นหนึ่งโครงการ</p> <p>2) จัดให้มีน้ำสำรองเพื่อการดับเพลิง ไม่น้อยกว่า 81 ลบ.ม. เพื่อให้เพียงพอต่อการดับเพลิง ไม่น้อยกว่า 30 นาที ตลอดจนดำเนินการ</p>	<p>ดัชนีติดตามตรวจสอบ</p> <p>1. การตรวจสอบรายการอุปกรณ์ป้องกันอัคคีภัย</p> <p>2. การดำเนินงานตามมาตรการฯ</p> <p>จัดให้มีการติดตามตรวจสอบอย่างเคร่งครัด และจัดทำรายงานผลการปฏิบัติตามมาตรการป้องกันและแก้ไขผลกระทบสิ่งแวดล้อมและมาตรการติดตามตรวจสอบผลกระทบสิ่งแวดล้อมเสนอต่อสำนักงานฯ สิ่งแวดล้อม และสำนักงานเขตพระโขนงทุก 6 เดือน</p> <p>ผู้รับผิดชอบ</p> <p>- นิติบุคคลอาคารชุดหรือบริษัท ไทย ดีเวลลอปเม้นท์ จำกัด ในช่วงที่ยังไม่ได้ก่อตั้งนิติบุคคลอาคารชุด</p>



บริษัท เทนทา คอร์ จำกัด  
โครงการจำนวน 71/104 หน้า

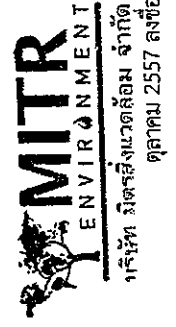

บริษัท มิตรสิ่งแวดล้อม จำกัด  
ตุลาคม 2557 ลงชื่อ

*(Signature)*  
(นายชาย วันชัยนวิณ)

ตุลาคม 2557 ลงชื่อ *(Signature)*  
(นาย เฉิม ชู ปิง)

กรรมการผู้มีอำนาจลงนามของบริษัท ไทย ดีเวลลอปเม้นท์ จำกัด

ผู้อำนวยการด้านสิ่งแวดล้อมของบริษัท มิตรสิ่งแวดล้อม จำกัด

ตารางที่ 2 (ต่อ) มาตรการป้องกันและแก้ไขผลกระทบสิ่งแวดล้อมของโครงการ The Unique 62/1 ตั้งอยู่ที่ ซอยสุขุมวิท 62/1 (ซอยอยู่ธมส์ชาว) ถนนสุขุมวิท แขวงบางจาก เขตพระโขนง กรุงเทพมหานคร ของบริษัท เห็น ไทย ดีเวลลอปเม้นท์ จำกัด (ระยะดำเนินการ)

แบบ สผ. 1

องค์ประกอบทรัพยากรสิ่งแวดล้อม และคุณค่าต่างๆ	ผลกระทบสิ่งแวดล้อมที่สำคัญ	มาตรการป้องกันและแก้ไขผลกระทบสิ่งแวดล้อม	มาตรการติดตามตรวจสอบ ผลกระทบสิ่งแวดล้อม
4.8 การป้องกันอุบัติเหตุ (ต่อ)	การอพยพหนีไฟ โครงการได้กำหนดให้มีจุดรวมพล (Assembly Point) 1 จุด บริเวณด้านหน้าโครงการ เนื้อที่เท่ากับ 130 ตารางเมตร เมื่อพิจารณาเนื้อที่จุดรวมพลของโครงการเพียงพอต่อการรองรับผู้พักอาศัยและพนักงานในโครงการ จำนวน 493 คน อัตราพื้นที่รวมพล 0.26 ตร.ม./คน ตามเกณฑ์มาตรฐานของสำนักงานนโยบายและแผนทรัพยากรธรรมชาติและสิ่งแวดล้อม ที่กำหนดให้พื้นที่รวมพลมีขนาด 0.25 ตร.ม./คน	<p>3) จัดให้มีแผนฉุกเฉินกรณีเกิดเหตุเพลิงไหม้ รวมถึงบัญชีหมายเลขโทรศัพท์ขอความช่วยเหลือจากหน่วยงานบรรเทาสาธารณภัยเพื่อความร่วมมือเมื่อเกิดเหตุการณ์ฉุกเฉิน รวมถึงจัดให้มีการฝึกซ้อมดับเพลิง และอพยพหนีไฟ อย่างน้อยปีละครั้ง</p> <p>4) จัดตั้งทีมปฏิบัติการฉุกเฉินของโครงการ และให้มีการฝึกอบรมเจ้าหน้าที่ภายในทีม รวมถึงเจ้าหน้าที่ที่เกี่ยวข้อง ให้ความรู้ความชำนาญในการปฏิบัติตามแผนฉุกเฉินดังข้อ 3)</p> <p>5) ตรวจสอบประสิทธิภาพของระบบป้องกันอัคคีภัยต่างๆ เป็นประจำตามที่ระบุในคู่มือให้พร้อมใช้งานอยู่เสมอ</p> <p>6) จัดทำป้ายเตือนหรือสัญลักษณ์เตือนให้ระวังอันตรายจากไฟฟ้า ติดไว้หน้าห้องเครื่องกำเนิดไฟฟ้า</p> <p>7) จัดให้มีการตรวจสอบความปลอดภัยของหม้อแปลงไฟฟ้า อย่างน้อยปีละ 1 ครั้ง</p>	มาตรการติดตามตรวจสอบ ผลกระทบสิ่งแวดล้อม

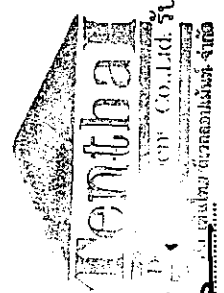

*(Handwritten signature)*  
(นาย เสิน ชื่อ ปิง)

ตุลาคม 2557 ลงชื่อ

กรรมการผู้มีอำนาจลงนามของบริษัท เห็น ไทย ดีเวลลอปเม้นท์ จำกัด



*(Handwritten signature)*  
(นายชาญ วันชัยอนารีน)

ตุลาคม 2557 ลงชื่อ

ผู้อำนวยการด้านสิ่งแวดล้อมของบริษัท มิตรสิ่งแวดล้อม จำกัด

ตารางที่ 2 (ต่อ) มาตรการป้องกันและแก้ไขผลกระทบสิ่งแวดล้อมของโครงการ The Unique 62/1 ตั้งอยู่ที่ ซอยสุขุมวิท 62/1 (ซอยอยู่รณเมล์ชาว) ถนนสุขุมวิท แขวงบางจาก เขตพระโขนง กรุงเทพมหานคร ของบริษัท เท็น ไทย ดีเวลลอปเม้นท์ จำกัด (ระยะดำเนินการ)

แบบ สผ. 1

องค์ประกอบทรัพยากรสิ่งแวดล้อม และคุณค่าต่างๆ	ผลกระทบสิ่งแวดล้อมที่สำคัญ	มาตรการป้องกันและแก้ไขผลกระทบสิ่งแวดล้อม	มาตรการติดตามตรวจสอบ ผลกระทบสิ่งแวดล้อม
4.8 การป้องกันอัคคีภัย (ต่อ)		<p>8) ติดป้ายชื่อผู้ให้บริการซ่อมบำรุง สถานที่ติดต่อ เบอร์โทรติดต่อ บริเวณห้องเครื่องกำเนิดไฟฟ้าสำรอง เครื่องสูบน้ำดับเพลิง ตู้เก็บถังดับเพลิง และห้องสำนักงานโครงการ เพื่อความรวดเร็วสำหรับการติดต่อกรณีที่เกิดอุบัติเหตุหรือกระแสไฟฟ้าขัดข้อง</p> <p>9) ประชาสัมพันธ์ให้ความรู้แก่ผู้พักอาศัย และพนักงานโครงการทราบบริการปฏิบัติตนเมื่อเกิดไฟไหม้ และการใช้อุปกรณ์ดับเพลิง โดยจัดให้มีคู่มือฉุกเฉิน และติดตั้งแผนผังอาคารแสดงตำแหน่งทางหนีไฟ และอุปกรณ์ดับเพลิงประจำบริเวณโถงลิฟต์ดับเพลิงของทุกชั้น รวมทั้งจัดทำป้ายเรืองแสงแสดงเส้นทางหนีไฟออกเป็นระยะๆ</p> <p>10) จัดให้มีจุดรวมพล (Assembly Point) 1 จุด บริเวณด้านหน้าโครงการ เนื้อที่เท่ากับ 130 ตารางเมตร</p>	



ตุลาคม 2557 ลงชื่อ .....  
(นาย เสน ช่อ จิง)

กรรมการผู้มีอำนาจลงนามของบริษัท เท็น ไทย ดีเวลลอปเม้นท์ จำกัด

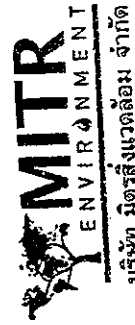

บริษัท มิตรสิ่งแวดล้อม จำกัด  
ตุลาคม 2557 ลงชื่อ

.....  
(นายชาย วันชัยนาท)

ผู้อำนวยการด้านสิ่งแวดล้อมของบริษัท มิตรสิ่งแวดล้อม จำกัด

ตารางที่ 2 (ต่อ) มาตรการป้องกันและแก้ไขผลกระทบสิ่งแวดล้อมของโครงการ The Unique 62/1 ตั้งอยู่ที่ ซอยสุขุมวิท 62/1 (ซอยอยู่ริมเลี้ยว) ถนนสุขุมวิท แขวงบางจาก เขตพระโขนง กรุงเทพมหานคร ของบริษัท เห็น ไทย ดีเวลลอปเม้นท์ จำกัด (ระยะดำเนินการ)

แบบ สผ. 1

องค์ประกอบทรัพยากรสิ่งแวดล้อม และคุณค่าต่างๆ	ผลกระทบสิ่งแวดล้อมที่สำคัญ	มาตรการป้องกันและแก้ไขผลกระทบสิ่งแวดล้อม	มาตรการติดตามตรวจสอบ ผลกระทบสิ่งแวดล้อม
<p>5 คุณค่าต่อคุณภาพชีวิต</p> <p>5.1 สภาพเศรษฐกิจและสังคม</p>	<p>ผู้พักอาศัยในโครงการ ส่วนใหญ่จะพักอาศัยเป็นครอบครัวเดี่ยว หรืออยู่คนเดียวตามลำพัง การใช้ชีวิตเป็นไปในลักษณะเดียวกับ ผู้พักอาศัยในอาคารชุดอื่น คือไปทำงานในช่วงวันทำงาน และพักผ่อนในวันหยุด ใช้รถไฟฟ้าขนส่งมวลชน ในการเดินทางเพื่อหลีกเลี่ยงการจราจรติดขัด</p> <p>ทั้งนี้ผู้พักอาศัยในอาคารชุด มักไม่มีปฏิสัมพันธ์ ระหว่างครัวเรือน และชุมชนใกล้เคียง</p> <p>การนับถือศาสนาจะมีความหลากหลาย ขึ้นกับเชื้อชาติของผู้พักอาศัย ซึ่งบางส่วนเป็นชาวต่างชาติ</p> <p>ผู้เช่าพักในโครงการส่วนใหญ่มีรายได้สูง และซื้อสินค้าจากร้านสะดวกซื้อ หรือห้างสรรพสินค้าเป็นหลัก</p> <p>กิจกรรมการพักอาศัยของบุคคลในโครงการ คาดว่าจะไม่มีสัมพันธภาพกับคนในท้องถิ่นใกล้เคียงหรือมีความปลอดภัยของพื้นที่</p>	<p>1) การรับพนักงานเข้าปฏิบัติงานในโครงการ ให้รับบุคคลในท้องถิ่นที่มีความสามารถตามตำแหน่งงาน เข้าทำงาน เป็นลำดับแรก</p> <p>2) ประชาสัมพันธ์ให้ผู้พักอาศัย ชาวต่างชาติเข้าใจถึงวัฒนธรรม ประเพณี และวิถีชีวิตของชาวไทย</p> <p>3) ให้ความร่วมมือจัดกิจกรรมทางสังคมร่วมกับหน่วยงานภาครัฐ เช่น วันสำคัญทางศาสนา วันสำคัญตามประเพณีต่างๆ</p> <p>4) ให้โครงการ และพนักงานโครงการ ปฏิบัติหน้าที่โดยเป็นกลางทางการเมือง ในกรณีที่มีการเลือกตั้งในแต่ละระดับ และผู้สมัครรับเลือกตั้งประสงค์จะหาเสียงในพื้นที่โครงการ ให้พิจารณาอนุญาตตามสมควร และเป็นธรรมต่อทุกกลุ่ม</p>	<p>ดัชนีชี้วัดรายวัด</p> <ul style="list-style-type: none"> <li>- เรื่องร้องเรียนจากปัญหา ความเดือดร้อน และผลกระทบที่ได้รับจากการดำเนินการของโครงการ</li> <li>- วิธีการศึกษา</li> <li>- มีจุดรับเรื่องร้องเรียนที่สำนักงานนิติบุคคลของโครงการ</li> <li>- ช่วงเวลาที่ตรวจวัด/ความถี่</li> <li>- ตลอดระยะเวลาดำเนินการ</li> </ul> <p>จัดให้มีการติดตามตรวจสอบอย่างเคร่งครัด และจัดทำรายงานผลการปฏิบัติตาม มาตรการป้องกันและแก้ไขผลกระทบสิ่งแวดล้อมและมาตราการติดตามตรวจสอบ ผลกระทบสิ่งแวดล้อมเสนอต่อสำนักงานนโยบายและแผนทรัพยากรธรรมชาติและสิ่งแวดล้อม ทุก 6 เดือน</p> <p>ผู้รับผิดชอบ</p> <ul style="list-style-type: none"> <li>- นิติบุคคลอาคารชุดหรือบริษัท เห็น ไทย ดีเวลลอปเม้นท์ จำกัด ในช่วงที่ยังไม่ได้ก่อตั้งนิติบุคคลอาคารชุด</li> </ul>

ตุลาคม 2557 ลงชื่อ ..... (นาย กวิน ชัย)

กรรมการผู้อำนวยการลงนามของบริษัท เห็น ไทย ดีเวลลอปเม้นท์ จำกัด



บริษัท มิตรสิ่งแวดล้อม จำกัด  
ตุลาคม 2557 ลงชื่อ .....

..... (นายชาญ วนิชเนาวิน)

ผู้ชำนาญการด้านสิ่งแวดล้อมของบริษัท มิตรสิ่งแวดล้อม จำกัด

ตารางที่ 2 (ต่อ) มาตรการป้องกันและแก้ไขผลกระทบสิ่งแวดล้อมของโครงการ The Unique 62/1 ตั้งอยู่ที่ ซอยสุขุมวิท 62/1 (ซอยอยู่ริมแม่น้ำ) แขวงบางจาก เขตพระโขนง กรุงเทพมหานคร ของบริษัท เ็น ไทย ดีเวลลอปเม้นท์ จำกัด (ระยะดำเนินการ)

แบบ สผ. 1

องค์ประกอบทรัพยากรสิ่งแวดล้อม และคุณค่าต่างๆ	ผลกระทบสิ่งแวดล้อมที่สำคัญ	มาตรการป้องกันและแก้ไขผลกระทบสิ่งแวดล้อม	มาตรการติดตามตรวจสอบ ผลกระทบสิ่งแวดล้อม
5.2 สุขภาพและสาธารณสุข	ผู้พักอาศัยในโครงการ เป็นผู้มีฐานะดี การรับบริการด้านสุขภาพขนาดใหญ่ และมีการประกันสุขภาพสำหรับตนเอง จึงไม่เป็นการระคายเคืองต่อการให้บริการด้านสุขภาพของผู้เข้าพักในโครงการ	1) ให้จัดเตรียมเวชภัณฑ์เพื่อการปฐมพยาบาล และอุปกรณ์ต่างๆ ที่จำเป็นเบื้องต้น ไว้ที่สำนักงานนิติบุคคลอาคารชุด 2) ตรวจสอบสภาพทำงานของระบบบำบัดน้ำเสีย การจัดการมูลฝอยของโครงการ ให้มีประสิทธิภาพที่ดีอยู่เสมอ 3) ให้จัดเตรียมหมายเลขโทรศัพท์ฉุกเฉินของโรงพยาบาลใกล้เคียงโครงการ เพื่อพร้อมประสานงานส่งตัวผู้ป่วยฉุกเฉินสู่โรงพยาบาล	จัดให้มีการติดตามตรวจสอบอย่างเคร่งครัด และจัดทำรายงานผลการปฏิบัติตาม มาตรการป้องกันและแก้ไขผลกระทบ สิ่งแวดล้อมและมาตรการติดตามตรวจสอบ ผลกระทบสิ่งแวดล้อมเสนอต่อสำนักงานนโยบายและแผนทรัพยากรธรรมชาติและ สิ่งแวดล้อม และเขตพระโขนงทุก 6 เดือน ผู้รับผิดชอบ
2) ผลกระทบต่อการเกิดโรค	ผลกระทบจากมลพิษภายในโครงการ โครงการเป็นอาคารพักชุดอาศัยรวม แหล่งกำเนิดมลพิษทางอากาศจะมาจากท่อไอเสียรถยนต์ ซึ่งเกิดจากการสัญจรของรถยนต์ภายในโครงการ โดยเฉพาะบริเวณที่จอดรถและทางวิ่งรถภายในโครงการ ได้แก่ คาร์บอนมอนอกไซด์ (CO) ออกไซด์ของไนโตรเจน (NOx) และฝุ่นละออง ซึ่งมลพิษที่เกิดขึ้นอาจส่งผลกระทบต่อสุขภาพของผู้อยู่อาศัยและอาจเกิดอาการแพ้	1) มีระบบระบายอากาศในบริเวณพื้นที่จอดรถใต้อาคาร โครงการ ให้มีอัตราการระบายอากาศไม่น้อยกว่า 4 เท่า ของปริมาตรห้องใน 1 ชั่วโมง ตามที่กำหนดตาม กฎกระทรวงฉบับที่ 50 (พ.ศ.2540) ออกตามความใน พระราชบัญญัติอาคาร (พ.ศ.2522) 2) ติดตั้งป้ายเตือน "ห้ามติดเครื่องยนต์ขณะจอดรถ" ทั้งภาษาไทย และภาษาอังกฤษพร้อมรูปสัญลักษณ์ ที่มองเห็นได้อย่างชัดเจน ในบริเวณพื้นที่จอดรถของโครงการ 3) ทำความสะอาดชั้นจอดรถอย่างสม่ำเสมอ เพื่อป้องกันฝุ่นละอองสะสม ซึ่งอาจส่งผลกระทบต่อคุณภาพอากาศ	- นิติบุคคลอาคารชุดหรือบริษัท เ็น ไทย ดีเวลลอปเม้นท์ จำกัด ในช่วงที่ยังไม่ได้ก่อตั้ง นิติบุคคลอาคารชุด

ผู้รับอนุญาตโครงการสิ่งแวดล้อมของบริษัท มิตรสิ่งแวดล้อม จำกัด  
 ตุลาคม 2557 ลงชื่อ .....  
 (นาย เ็น ชัย บัง)

ผู้ชำนาญการด้านสิ่งแวดล้อมของบริษัท มิตรสิ่งแวดล้อม จำกัด  
 ตุลาคม 2557 ลงชื่อ .....  
 (นายชาญ วันชัยนารีน)





ตารางที่ 2 (ต่อ) มาตรการป้องกันและแก้ไขผลกระทบสิ่งแวดล้อมของโครงการ The Unique 62/1 ตั้งอยู่ที่ ซอยสุขุมวิท 62/1 (ซอยอยู่ริมเลี้ยว) ถนนสุขุมวิท แขวงบางจาก เขตพระโขนง กรุงเทพมหานคร ของบริษัท เห็น ไทย ดีเวลลอปเม้นท์ จำกัด (ระยะดำเนินการ)

แบบ สผ. 1

องค์ประกอบทรัพยากรสิ่งแวดล้อม และคุณค่าต่างๆ	ผลกระทบสิ่งแวดล้อมที่สำคัญ	มาตรการป้องกันและแก้ไขผลกระทบสิ่งแวดล้อม	มาตรการติดตามตรวจสอบ ผลกระทบสิ่งแวดล้อม
ต่อสุขภาพอนามัยของผู้พักอาศัยภายในโครงการหรือผู้ที่พักอาศัยอยู่ใกล้เคียงได้	ผลกระทบจากระบบปรับอากาศของโครงการ ใช้ระบบปรับอากาศแบบแยกส่วน (Split Type) ซึ่งเป็นระบบปรับอากาศชนิดเป่าลมเย็น โดยการใช้ยาใน การแลกเปลี่ยนความร้อนและใช้พัดลมระบายความร้อนออก หากไม่มีการดูแลรักษาอาจทำให้เป็นแหล่งแพร่เชื้อโรคได้ ซึ่งโดยทั่วไปโรคที่พบบ่อยจากการใช้ เครื่องปรับอากาศ คือ โรคภูมิแพ้	<p>4) กำหนดให้โครงการจัดให้มีพื้นที่สีเขียวระดับพื้นดิน ไม่น้อยกว่า 442 ตารางเมตร โดยจัดเป็นพื้นที่ปลูกไม้ยืนต้น 371 ตารางเมตร ตามที่เสนอในผังบริเวณแสดงพื้นที่สีเขียวของโครงการ ตลอดจนดำเนินการโครงการเขียว</p> <p>5) กำหนดให้โครงการดูแลรักษาต้นไม้ที่ปลูกในพื้นที่สีเขียวให้อยู่ในสภาพที่ดีตลอดระยะดำเนินการโครงการ หากมีต้นไม้ตายด้วยเหตุใดๆ ให้ปลูกเสริมทดแทนต้นที่ตายโดยเร็ว</p>	
ผลกระทบจากระบบปรับอากาศของโครงการ	<p>โครงการใช้ระบบปรับอากาศแบบแยกส่วน (Split Type) ซึ่งเป็นระบบปรับอากาศชนิดเป่าลมเย็น โดยการใช้ยาในการแลกเปลี่ยนความร้อนและใช้พัดลมระบายความร้อนออก หากไม่มีการดูแลรักษาอาจทำให้เป็นแหล่งแพร่เชื้อโรคได้ ซึ่งโดยทั่วไปโรคที่พบบ่อยจากการใช้ เครื่องปรับอากาศ คือ โรคภูมิแพ้</p>	<p>1) ตรวจสอบช่องระบายอากาศภายนอกที่ไม่มีสิ่งกีดขวางการระบายอากาศ</p> <p>2) ระบบเครื่องปรับอากาศในพื้นที่ส่วนกลางของอาคาร ซึ่งต้องจัดให้มีการล้างแผ่นกรองอากาศของเครื่องปรับอากาศ อย่างน้อยเดือนละ 2 ครั้ง และล้างเครื่องปรับอากาศแบบเต็มระบบเป็นประจำสม่ำเสมอ ทุกๆ 6 เดือน เพื่อป้องกันการเป็นแหล่งสะสมของเชื้อโรค</p>	

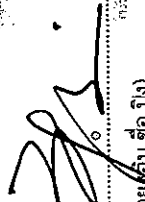
  
 (นายสืบ ชัยปิง)
   
 ตุลาคม 2557 ลงชื่อ .....
   
 บริษัท มิตรสิ่งแวดล้อม จำกัด
   
 ตุลาคม 2557 ลงชื่อ .....

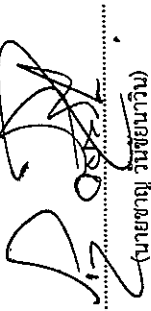
  
 (นายชาย วัชรยานาวิน)
   
 ตุลาคม 2557 ลงชื่อ .....
   
 บริษัท มิตรสิ่งแวดล้อม จำกัด
   
 ตุลาคม 2557 ลงชื่อ .....

ตารางที่ 2 (ต่อ) มาตรการป้องกันและแก้ไขผลกระทบสิ่งแวดล้อมของโครงการ The Unique 62/1 ตั้งอยู่ที่ ซอยสุขุมวิท 62/1 (ซอยอุรณเมล์ฮิว) ถนนสุขุมวิท แขวงบางจาก เขตพระโขนง กรุงเทพมหานคร ของบริษัท เท็น ไทย ดีเวลลอปเม้นท์ จำกัด (ระยะดำเนินการ)

แบบ สผ. 1

องค์ประกอบทรัพยากรสิ่งแวดล้อม และคุณค่าต่างๆ	ผลกระทบสิ่งแวดล้อมที่สำคัญ	มาตรการป้องกันและแก้ไขผลกระทบสิ่งแวดล้อม	มาตรการติดตามตรวจสอบ ผลกระทบสิ่งแวดล้อม
2.2) ผลกระทบระบบการได้ยิน	- เสียงการขยับขนานยนต์ของผู้พักอาศัยในโครงการ	1) ติดตั้งป้ายจำกัดความเร็วของรถยนต์ภายในโครงการ ให้มีความเร็วไม่เกิน 30 กิโลเมตร/ชั่วโมง 2) กำหนดให้มีสัญญาณชะลอความเร็วของรถบนถนนภายในโครงการ เพื่อชะลอความเร็วของรถ และลดเสียงจากการแล่นรถ 3) ติดตั้งป้ายห้ามเร่งเครื่องยนต์ไว้บริเวณที่จอดรถและทางวิ่งภายในโครงการให้เห็นอย่างชัดเจน	
2.3) โรคที่มีสัตว์เป็นพาหะนำโรค	- สัตว์ที่เป็นพาหะนำโรค เช่น หนู แมลงสาบ แมลงวัน ยุง	1) จัดให้มีการทำลายแหล่งเพาะพันธุ์สัตว์พาหะนำโรค เช่น การกำจัดลูกน้ำยุงลาย ภายในพื้นที่โครงการ 2) ทำความสะอาดท่อและรางน้ำทิ้งไม่ให้มีเศษอาหารค้างหรืออุดตัน 3) ใช้ตะแกรงครอบรูท่อและรางระบายน้ำทั้งภายในและภายนอกอาคาร 4) ประสานกับหน่วยงานที่เกี่ยวข้อง ให้มากำจัดสัตว์ที่เป็นพาหะนำโรคให้กับโครงการ เช่น ฉีดพ่นยากำจัดยุง เป็นต้น 5) จัดให้มีถังมูลฝอยที่มีฝาปิดไว้ตามจุดต่างๆ ภายในอาคาร พร้อมทั้งจัดให้มีพนักงานทำความสะอาดจัดเก็บมูลฝอยไปยังอาคารพักมูลฝอยรวมของโครงการ	



ตุลาคม 2557 ลงชื่อ .....  
 (นาย เสิน ช่อ ปิง)  
 กรรมการผู้มีอำนาจลงนามของบริษัท เท็น ไทย ดีเวลลอปเม้นท์ จำกัด



บริษัท มิตรสิ่งแวดล้อม จำกัด  
 ตุลาคม 2557 ลงชื่อ .....

.....  
 (นายชาญ-รัชนีกรวิฑ)

ผู้ชำนาญการด้านสิ่งแวดล้อมของบริษัท มิตรสิ่งแวดล้อม จำกัด

ตารางที่ 2 (ต่อ) มาตรการป้องกันและแก้ไขผลกระทบสิ่งแวดล้อมของโครงการ The Unique 62/1 ตั้งอยู่ที่ ซอยสุขุมวิท 62/1 (ซอยอุรณเมล์ชาว) ถนนสุขุมวิท แขวงบางจาก เขตพระโขนง กรุงเทพมหานคร ของบริษัท เท็น ไทย ดีเวลอปเม้นท์ จำกัด (ระยะดำเนินการ)

แบบ สผ. 1

องค์ประกอบทรัพยากรสิ่งแวดล้อม และคุณค่าต่างๆ	ผลกระทบสิ่งแวดล้อมที่สำคัญ	มาตรการป้องกันและแก้ไขผลกระทบสิ่งแวดล้อม	มาตรการติดตามตรวจสอบ ผลกระทบสิ่งแวดล้อม
2.3) โรคที่มีสัตว์เป็นพาหะนำโรค (ต่อ)		6) ห้องปฏิบัติการต้องปิดมิดชิด เปิดเฉพาะช่วงที่มีเก็บขมมูลฝอย เท่านั้น เพื่อป้องกันการเกิดแหล่งเพาะพันธุ์สัตว์พาหะนำโรค เช่น หนู แมลงวัน แมลงสาบ เป็นต้น 7) ทำความสะอาดห้องพักมูลฝอยรวม ด้วยน้ำยาฆ่าเชื้อโรคทุกครั้ง	
2.4) โรคที่เกิดจากระบบบำบัดน้ำเสีย	- ผู้พักอาศัยภายในโครงการ อาจมีโอกาสในการเกิดโรคต่างๆ ได้ เนื่องจากกาไปสัมผัส แบคทีเรีย ไวรัส โปรโตซัว และพยาธิ โดยมีสาเหตุมาจากอุจจาระของมนุษย์ปนมากับน้ำเสีย โรคติดต่อจากสิ่งขับถ่ายสามารถติดต่อสู่คน คือ เกิดจากเชื้อโรคที่อยู่ในสิ่งขับถ่ายของบุคคลหนึ่งแพร่กระจายออกสู่สิ่งแวดล้อมแล้วเข้าสู่บุคคลอื่น และเกิดจากเชื้อโรคจากสิ่งขับถ่ายเข้าทางปาก โดยที่สัตว์พาหะ เช่น หนูหรือแมลง เป็นต้น	1) จัดให้มีการทำลายแหล่งเพาะพันธุ์สัตว์พาหะนำโรค เช่น การกำจัดหนูหรือแมลงสาบ ภายในพื้นที่โครงการ 2) ทำความสะอาดท่อและรางน้ำทิ้งให้มีเศษอาหารค้างทิ้งหรืออุดตัน 3) ใช้ตะแกรงครอบตามรูท่อและรางระบายน้ำทิ้งภายในและภายนอกอาคาร 4) ประสานกับหน่วยงานที่เกี่ยวข้อง ให้มากำจัดสัตว์ที่เป็นพาหะนำโรคให้กับโครงการ เช่น ฉีดยาฆ่ากำจัดยุง หนู และแมลงสาบ 5) จัดให้มีถังมูลฝอยที่มีฝาปิดไว้ตามจุดต่างๆ ภายในอาคาร พร้อมทั้งจัดให้มีพนักงานทำความสะอาดจัดเก็บมูลฝอยไปยังอาคารพักขยะมูลฝอยรวมของโครงการ 6) ห้องพักขยะมูลฝอยต้องปิดมิดชิด เปิดเฉพาะช่วงที่มีเก็บขมมูลฝอยเท่านั้น เพื่อป้องกันการเกิดแหล่งเพาะพันธุ์สัตว์พาหะนำโรค เช่น หนู แมลงวัน แมลงสาบ เป็นต้น 7) ทำความสะอาดห้องพักขยะรวม ด้วยน้ำยาฆ่าเชื้อโรคทุกครั้ง	

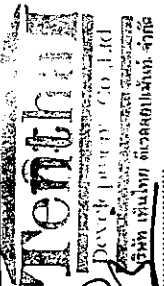

ตุลาคม 2557 ลงชื่อ .....  
 (นาย ปิง) (นาย ชัยวัฒน์)

รับรองจำนวน 78/104 หน้า



บริษัท มิตรสิ่งแวดล้อม จำกัด  
 ตุลาคม 2557 ลงชื่อ .....

กรรมการผู้อำนวยการลงนามของบริษัท เท็น ไทย ดีเวลอปเม้นท์ จำกัด

ผู้อำนวยการด้านสิ่งแวดล้อมของบริษัท มิตรสิ่งแวดล้อม จำกัด

ตารางที่ 2 (ต่อ) มาตรการป้องกันและแก้ไขผลกระทบสิ่งแวดล้อมของโครงการ The Unique 62/1 ตั้งอยู่ที่ ซอยสุขุมวิท 62/1 (ซอยอยู่ถล่มแล้ว) ถนนสุขุมวิท แขวงบางจาก เขตพระโขนง กรุงเทพมหานคร ของบริษัท เท็น ไทย ดีเวลอปเม้นท์ จำกัด (ระยะดำเนินการ)

แบบ สผ. 1

องค์ประกอบทรัพยากรสิ่งแวดล้อม และคุณค่าต่างๆ	ผลกระทบสิ่งแวดล้อมที่สำคัญ	มาตรการป้องกันและแก้ไขผลกระทบสิ่งแวดล้อม	มาตรการติดตามตรวจสอบ ผลกระทบสิ่งแวดล้อม
3) อุบัติเหตุ	- อุบัติเหตุจากการซัปายานยนต์ของผู้เข้าพัก ภายในโครงการ	1) จัดให้มีพนักงานรักษาความปลอดภัย คอยอำนวยความสะดวกในการเดินรถภายในโครงการ และบริเวณทางเข้า-ออกโครงการ เพื่อให้เกิดความปลอดภัยในการเดินรถ	
3.1) อุบัติเหตุจากรถยนต์		2) จัดทำเครื่องหมายจราจรบนพื้นที่ทางแบ่งช่องจราจรการเดินรถ รวมทั้งป้ายต่าง ๆ ภายในโครงการให้ชัดเจน เพื่อไม่ให้ผู้ใช้ซึ่งเกิดความสับสน ทำให้สามารถเดินรถได้อย่างปลอดภัย	
3.2) อุบัติเหตุผลัดตกจากที่สูง	- การพลัดหล่นจากที่สูงโดยเฉพาะบริเวณระเบียงห้องพัก สามารถเกิดขึ้นต่อบุคคลที่อยู่ในสภาวะที่ไม่สามารถควบคุมตัวเองได้ เช่น ผู้เยาว์อายุน้อยกว่า 10 ปี ผู้เสมือนไร้ซึ่งความสามารถด้านภูมิปัญญา เนื่องจากบุคคลกลุ่มนี้ มีความตระหนักถึงอุบัติเหตุ น้อย สำหรับผู้ที่ไม่สามารถควบคุมตนเองได้ ชั่วคราว เช่น ผู้มีเมามากเนื่องจากดื่มสุรา หรือ เสพยาเสพติด ผู้อยู่ในภาวะซึมเศร้า หรือมีอาการเครียดในระดับมีอาการผิดปกติ ซึ่งทำนุอยู่ลำพังอาจประสบอุบัติเหตุพลัดหล่นจากที่สูงได้เช่นกัน	1) ให้โครงการและ/หรือนิติบุคคลอาคารชุด จัดทำเอกสารเผยแพร่ รณรงค์ในด้านความปลอดภัย โดยระบุภัยจากการพลัดหล่นจากที่สูงในเอกสารเผยแพร่ และรณรงค์ให้ผู้พักอาศัยมีความตระหนักถึงภัยที่อาจเกิดจากการพลัดหล่นจากที่สูง พร้อมทั้งให้ข้อแนะนำ เช่น ไม่ปล่อยเด็กอายุต่ำกว่า 10 ปี หรือผู้บกพร่องทางสติปัญญาพักอยู่ในห้องเพียงลำพัง	
		2) ให้โครงการติดตั้งกล้องวงจรปิด บริเวณแนวรั้ว โดยมีมุมกล้องเป็นมุมแยง เพื่อมองเห็นพื้นที่ด้านข้างอาคารตลอดแนว แต่มุมกล้องไม่ถูกลักความเป็นส่วนตัวของห้องพักแต่ละห้อง เพื่อเฝ้าระวังความปลอดภัยในชีวิตและทรัพย์สิน และเฝ้าระวังบุคคลที่มีความเสี่ยงต่อการพลัดหล่นจากระเบียงห้องพัก	

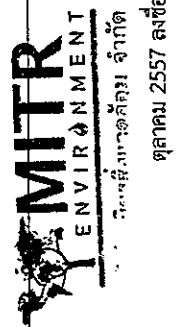

(นายชาญ วันชัยอนาภิ)

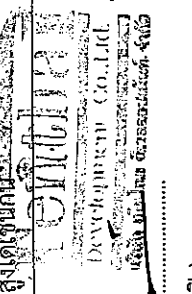

(นายเลิน ช็อง ปิง)

ตารางที่ 2 (ต่อ) มาตรการป้องกันและแก้ไขผลกระทบสิ่งแวดล้อมของโครงการ The Unique 62/1 ตั้งอยู่ที่ ซอยสุขุมวิท 62/1 (ซอยอยู่ริมรถไฟฟ้า) ถนนสุขุมวิท แขวงบางจาก เขตพระโขนง กรุงเทพมหานคร ของบริษัท เท็น ไทย ดีเวลลอปเม้นท์ จำกัด (ระยะดำเนินการ)

แบบ สผ. 1

องค์ประกอบทรัพยากรสิ่งแวดล้อม และคุณค่าต่างๆ	ผลกระทบสิ่งแวดล้อมที่สำคัญ	มาตรการป้องกันและแก้ไขผลกระทบสิ่งแวดล้อม	มาตรการติดตามตรวจสอบ ผลกระทบสิ่งแวดล้อม
3.3) อุบัติเหตุจากอัคคีภัย	- กิจกรรมการเข้าพักภายในโครงการ ได้แก่ การตั้งกันบูทหรือไฟฟ้าลัดวงจร อาจก่อให้เกิดอัคคีภัยได้	- จัดให้มีระบบแจ้งเตือน และอุปกรณ์ช่วยดับเพลิง ตามที่เสนอในรายงาน และมีมาตรการตรวจสอบความพร้อมของระบบอย่างน้อย 6 เดือนต่อครั้ง	
4) ความเครียด	เนื่องจากโครงการเป็นอาคารชุด ซึ่งการที่คนจำนวนมากต้องเข้ามาพักร่วมกัน อาจมีกิจกรรมที่ก่อให้เกิดความเดือนร้อนรำคาญ	1) ให้แจ้งต่อผู้พักอาศัยทราบถึง ข้อปฏิบัติเพื่อการอยู่ร่วมกันในโครงการ เช่น ห้ามส่งเสียงดังในยามวิกาล ไม่ปรุงอาหารกลิ่นแรงในห้องพัก ไม่จอดรถในที่ห้ามจอด และปฏิบัติตามอย่างเคร่งครัด ซึ่งจะทำการพักอาศัยร่วมกันเป็นอย่างดี 2) จัดให้มีพื้นที่สีเขียวภายในโครงการ เพื่อเป็นที่พักผ่อนหย่อนใจ ทำให้เกิดความผ่อนคลาย โดยจัดพื้นที่สีเขียวระดับพื้นที่ ไม่น้อยกว่า 442 ตารางเมตร และพื้นที่สวนหย่อมมีรั้วน้อยกว่า ไม่น้อยกว่า 40 ตารางเมตร	
5) การประสบอุบัติเหตุหรือเจ็บป่วยตามลำพัง	ผู้พักอาศัยในโครงการ ส่วนใหญ่อาศัยอยู่เพียงลำพัง เมื่อประสบอุบัติเหตุหรือเจ็บป่วย จึงไม่มีผู้รับทราบหรือให้ความช่วยเหลือได้อย่างทันเวลาที่	1) ให้นิติบุคคลอาคารชุด เข้มแข็งผู้พักในโครงการ เพื่อทราบถึงจำนวนผู้พักอาศัย และหมายเลขโทรศัพท์ติดต่อ พร้อมทั้งจัดทำเป็นบันทึกสำหรับนิติบุคคลอาคารชุดใช้ในการติดต่อกับผู้เช่าพักในโครงการ 2) ให้นิติบุคคลอาคารชุด ประชาสัมพันธ์ให้ผู้พักอาศัยในโครงการทราบถึงการให้ความช่วยเหลือในกรณีที่ประสบอุบัติเหตุหรือเจ็บป่วย สามารถขอความช่วยเหลือจากนิติบุคคลอาคารชุดในการจัดส่งสถานพยาบาล	

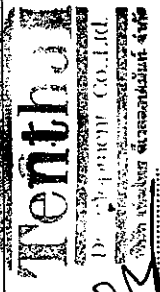

รณรงค์ วัฒนศิริ  
(นาย รณรงค์ วัฒนศิริ)

สุวิมล วัฒนศิริ  
(นายชาอุ วัฒนศิริ)

ตุลาคม 2557 ลงชื่อ

ตุลาคม 2557 ลงชื่อ

กรรมการผู้อำนวยการของ บริษัท เท็น ไทย ดีเวลลอปเม้นท์ จำกัด

ผู้อำนวยการด้านสิ่งแวดล้อมของบริษัท มิตรสิ่งแวดล้อม จำกัด

ตารางที่ 2 (ต่อ) มาตรการป้องกันและแก้ไขผลกระทบสิ่งแวดล้อมของโครงการ The Unique 62/1 ตั้งอยู่ที่ ซอยสุขุมวิท 62/1 (ซอยอุรณเมธัสว) ถนนสุขุมวิท แขวงบางจาก เขตพระโขนง กรุงเทพมหานคร ของบริษัท เท็น ไทย ดีเวลลอปเม้นท์ จำกัด (ระยะดำเนินการ)

แบบ สผ. 1

องค์ประกอบทรัพยากรสิ่งแวดล้อม และคุณค่าต่างๆ	ผลกระทบสิ่งแวดล้อมที่สำคัญ	มาตรการป้องกันและแก้ไขผลกระทบสิ่งแวดล้อม	มาตรการติดตามตรวจสอบ ผลกระทบสิ่งแวดล้อม
<p>6) การเจ็บป่วยเนื่องจากสารระคายน้ำ</p> <p>ภายในพื้นที่โครงการจัดให้มีสระว่ายน้ำ 1 แห่ง ที่มีผู้ใช้บริการร่วมกัน อาจเป็นแหล่งแพร่ระบาดของโรคที่มีน้ำเป็นตัวกลาง การดูแลรักษาสระว่ายน้ำ จึงต้องฆ่าเชื้อโรคอย่างสม่ำเสมอ ซึ่งโครงการเลือกใช้วิธีการฆ่าเชื้อโรคด้วยเกลือ ซึ่งปลอดภัยต่อผู้ใช้สระ และสะดวกต่อการดูแลรักษา เพื่อให้การใช้สระว่ายน้ำของโครงการมีความปลอดภัยที่ดี รวมทั้งการป้องกันอุบัติเหตุที่อาจมีต่อผู้ใช้สระว่ายน้ำของโครงการ การจัดทำสระว่ายน้ำของโครงการจะปฏิบัติตาม “คำแนะนำของคณะกรรมการสาธารณสุข ฉบับที่ 1/2550 เรื่องการควบคุมการประกอบกิจการสระว่ายน้ำ หรือกิจการอื่นๆ ในทางองเดียวกัน”</p>	<p>มาตรการป้องกันและแก้ไขผลกระทบสิ่งแวดล้อม</p> <p><u>ด้านโครงสร้างสระว่ายน้ำ</u></p> <ol style="list-style-type: none"> <li>1) จัดให้มีการออกแบบให้โครงสร้างว่ายน้ำเป็นคอนกรีตเสริมเหล็ก น้ำซึมไม่ได้ ผนังเรียบ อยู่ในสภาพดีและทำความสะอาดสะอาดได้ และพื้นทางเดินข้างสระว่ายน้ำ ต้องเป็นพื้นเรียบ ไม่ลื่น ไม่มีน้ำขัง และทำความสะอาดได้ง่าย</li> <li>2) ตรวจสอบสภาพสระว่ายน้ำให้อยู่ในสภาพที่อยู่เสมอ หากพบกระเบื้องปูสระ หรืออุปกรณ์ใดๆ ขีกรุดให้รีบซ่อมแซมทันที เพื่อป้องกันอุบัติเหตุจากการใช้สระว่ายน้ำ</li> <li>3) จัดให้มีรั้วระบายน้ำล้นมีฝาปิดรอบสระว่ายน้ำ อยู่ในสภาพดี และไม่มีน้ำล้นออกจากราง</li> <li>4) จัดให้มีราวกันตกบริเวณริมสระว่ายน้ำด้านริมอาคาร</li> <li>5) จัดให้มีป้ายบอกความลึกของสระว่ายน้ำที่สามารถมองเห็นได้อย่างชัดเจน</li> </ol> <p><u>ด้านความปลอดภัยและอุบัติเหตุจากกิจกรรมน้ำ</u></p> <ol style="list-style-type: none"> <li>1) จัดให้มีแสงสว่างเพียงพอทั่วบริเวณสระว่ายน้ำ เพื่อให้มองเห็นได้ชัดเจน ในกรณีที่มีการเปิดใช้สระในเวลากลางวัน</li> <li>2) จัดให้มีเจ้าหน้าที่ประจำพื้นที่สระว่ายน้ำ เพื่อควบคุมดูแล และให้ความช่วยเหลือในกรณีเกิดเหตุฉุกเฉิน</li> <li>3) จัดให้มีอ่างล้างมือ ที่ล้างเท้า และบริเวณล้างตัวก่อนลงสระว่ายน้ำ</li> <li>4) จัดให้มีห้องเปลี่ยนเสื้อผ้า ตู้เก็บสิ่งของ ที่วางหรือเก็บ</li> </ol>	<p>มาตรการติดตามตรวจสอบ ผลกระทบสิ่งแวดล้อม</p> <p>ตรวจวิเคราะห์คุณภาพน้ำ สำหรับ</p> <ul style="list-style-type: none"> <li>• สระว่ายน้ำ ประกอบด้วย</li> <li>• pH</li> <li>• คลอรีนอิสระคงเหลือ (Free Chlorine)</li> <li>• โคลิฟอร์มแบคทีเรีย</li> <li>• ฟิโคลิโดฟอร์มแบคทีเรีย</li> <li>• อีโคไล (E.coli)</li> <li>• Staphylococcus aureus</li> <li>• Pseudomonas aeruginosa</li> </ul> <p>จุดเก็บตัวอย่าง</p> <ul style="list-style-type: none"> <li>- น้ำในสระว่ายน้ำ ความลึกในระดับผิวน้ำ</li> <li>1 ตัวอย่าง/สระ</li> <li>- น้ำในสระว่ายน้ำ ความลึกกึ่งกลางสระ</li> <li>1 อย่าง/สระ</li> </ul> <p>ความถี่</p> <ul style="list-style-type: none"> <li>- pH ดำเนินการตรวจวัดทุกวัน วันละ 2 ครั้งในช่วงเช้า และช่วงบ่าย</li> <li>- ค่าคลอรีนอิสระคงเหลือ (Free Chlorine) ดำเนินการตรวจวัดทุกวัน วันละ 2 ครั้ง</li> </ul>	

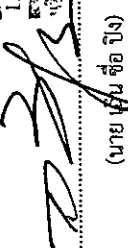
  
 (นาย เป็น ชื่อ ปิง)

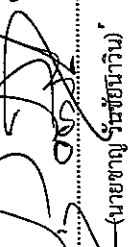

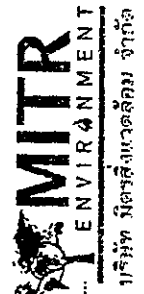
  
 (นายชาญ รัชชชัยนาวิญ)



ตารางที่ 2 (ต่อ) มาตรการป้องกันและแก้ไขผลกระทบสิ่งแวดล้อมของโครงการ The Unique 62/1 ตั้งอยู่ที่ ซอยสุขุมวิท 62/1 (ซอยอุณณเสถียร) ถนนสุขุมวิท แขวงบางจาก เขตพระโขนง กรุงเทพมหานคร ของบริษัท เห็น ไทย ดีเวลลอปเม้นท์ จำกัด (ระยะดำเนินการ)

แบบ สผ. 1

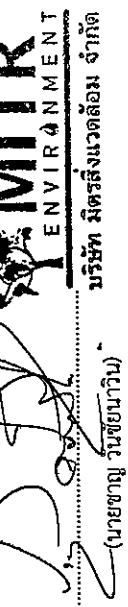
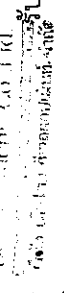
องค์ประกอบทรัพยากรสิ่งแวดล้อม และคุณค่าต่างๆ	ผลกระทบสิ่งแวดล้อมที่สำคัญ	มาตรการป้องกันและแก้ไขผลกระทบสิ่งแวดล้อม	มาตรการติดตามตรวจสอบ ผลกระทบสิ่งแวดล้อม
6) การเจ็บป่วยเนื่องจากสละสลวยน้ำ (ต่อ)		<p>รองเท้า สำหรับผู้ใช้บริการ</p> <p>5) จัดให้มีการบริการแยกกันระหว่างห้องน้ำ และห้องส้วม ในบริเวณสละสลวยน้ำ กำหนดให้มีข้อปฏิบัติสำหรับผู้ที่มาใช้บริการ เป็นภาษาไทย และภาษาอังกฤษ ติดไว้ในบริเวณสละสลวยน้ำให้มองเห็นชัดเจน อาทิ</p> <ul style="list-style-type: none"> <li>- ต้องสวมชุดว่ายน้ำที่สะอาด</li> <li>- ต้องชำระล้างร่างกายก่อนลงสระทุกครั้ง</li> <li>- ผู้ที่เป็นโรคตาแดง โรคผิวหนัง เป็นหวัด ให้นำหนวก หรือโรคติดต่ออื่นๆ ห้ามลงเล่นในสละสลวยน้ำ</li> <li>- ห้ามนำสัตว์เลี้ยงเข้ามาในบริเวณสละสลวยน้ำ</li> <li>- ห้ามนำอาหาร และเครื่องดื่ม หรือขวดแก้ว เข้าภายในพื้นที่สละสลวยน้ำ</li> <li>- เด็กอายุต่ำกว่า 10 ปี ต้องมีผู้ปกครองคอยดูแล</li> <li>- วิธีการปฐมพยาบาลช่วยคนจมน้ำ</li> </ul> <p>6) กำหนดห้ามดื่มสุราในบริเวณสละสลวยน้ำ และห้ามผู้เมาสุราลงใช้บริการสละสลวยน้ำ</p> <p>7) กำหนดห้ามการใส่สละสลวยน้ำของโครงการอย่างตึกคนอง หรือกระทู้การใดๆ ที่อาจเกิดอุบัติเหตุตั้งแต่ตนเองหรือผู้ใช้สละสลวยน้ำรายอื่น</p> <p>8) กำหนดให้ผู้ใช้สละสลวยน้ำของโครงการ ห้ามส่งเสียงดัง รบกวนผู้ใช้สละสลวยน้ำอื่น</p>	<p>- โคลิฟอร์มแบคทีเรีย, ฟิคัลโคลิฟอร์มแบคทีเรีย, อี.โคไล (E.coli), Staphylo coccus aureus และ Pseudomonas aeeulginosa ดำเนินการตรวจวัดทุกเดือน เดือนละ 1 ครั้ง โดยรวบรวมงานต่อ สผ. ทุก 6 เดือน</p> <p><b>ผู้รับผิดชอบ</b></p> <p>นิติบุคคลอาคารชุดหรือบริษัท เห็น ไทย ดีเวลลอปเม้นท์ จำกัด ในช่วงที่ยังไม่ได้ก่อตั้งนิติบุคคลอาคารชุด</p>



ตุลาคม 2557 ลงชื่อ .....  
(นาย กวิน ชัย บึง)

ตุลาคม 2557 ลงชื่อ .....

กรรมการผู้อำนวยการลงนามของบริษัท เห็น ไทย ดีเวลลอปเม้นท์ จำกัด

ผู้อำนวยการด้านสิ่งแวดล้อมของบริษัท มิตรสิ่งแวดล้อม จำกัด

ตารางที่ 2 (ต่อ) มาตรการป้องกันและแก้ไขผลกระทบสิ่งแวดล้อมของโครงการ The Unique 62/1 ตั้งอยู่ที่ ซอยสุขุมวิท 62/1 (ซอยอุรุณเมล์ชวา) ถนนสุขุมวิท แขวงบางจาก เขตพระโขนง กรุงเทพมหานคร ของบริษัท เท็น ไทย ดีเวลอปเม้นท์ จำกัด (ระยะดำเนินการ)

แบบ สผ. 1

องค์ประกอบทรัพยากรสิ่งแวดล้อม และคุณค่าต่างๆ	ผลกระทบสิ่งแวดล้อมที่สำคัญ	มาตรการป้องกันและแก้ไขผลกระทบสิ่งแวดล้อม	มาตรการติดตามตรวจสอบ ผลกระทบสิ่งแวดล้อม
<p>5.3 ความปลอดภัยในชีวิตและทรัพย์สิน</p>	<p>พื้นที่โครงการอยู่ในพื้นที่รับผิดชอบของ สถานีตำรวจนครบาลพระโขนงซึ่งมีระยะห่างจากโครงการ ประมาณ 2.7 กิโลเมตร</p> <p>ระบบการรักษาความปลอดภัยของโครงการ ประกอบด้วย</p> <ol style="list-style-type: none"> <li>1) เจ้าหน้าที่รักษาความปลอดภัย</li> <li>2) การติดตั้งกล้องวงจรปิด ที่ครอบคลุมทุกพื้นที่สาธารณะในโครงการ</li> <li>3) การกำหนดเขตพื้นที่สงวนสำหรับผู้พักอาศัยในโครงการ โครงการติดตั้งระบบคีย์การ์ดสำหรับเปิดประตูลิฟต์ และการตั้งลิฟต์ ไม่นุญาตบุคคลภายนอกเข้าพื้นที่สวนของโครงการ เว้นแต่จะเป็นแขกของผู้พักอาศัย ซึ่งต้องแจ้งเจ้าหน้าที่ก่อน</li> </ol>	<ol style="list-style-type: none"> <li>1) ให้โครงการหรือนิติบุคคลอาคารชุดประสานงานกับ สถานีตำรวจนครบาลพระโขนง เพื่อจัดตั้งจุดตรวจที่บริเวณด้านหน้าโครงการ และช่องทางการติดต่อเพื่อขอความช่วยเหลือในกรณีเกิดเหตุฉุกเฉิน</li> <li>2) จัดให้มีระบบคีย์การ์ดสำหรับการเปิดประตูลิฟต์ และการตั้งลิฟต์ระยะปลอดภัยขึ้นที่หน้าของห้องชุด</li> <li>3) จัดพื้นที่พักคอยสำหรับบุคคลภายนอก ในพื้นที่โถงต้อนรับส่วนหน้าอาคาร</li> <li>4) ให้โครงการหรือนิติบุคคลอาคารชุด ประสานสัมพันธ์ต่อผู้พักอาศัยในโครงการ ให้ทราบถึงสิทธิในการพักอาศัยในโครงการ และการใช้พื้นที่สาธารณะส่วนรวม ตลอดจนการไม่ละเมิดสิทธิของผู้พักอาศัยรายอื่น</li> <li>5) ให้เจ้าหน้าที่โครงการมีเขตการรักษาความปลอดภัยเฉพาะภายในพื้นที่โครงการ ห้ามกระทำการใดๆ อันเป็นการเข้าครอบครองพื้นที่สาธารณะ เช่น วางสิ่งอุปกรณในพื้นที่จอดรถบนถนนสาธารณะด้านหน้าโครงการ</li> </ol>	

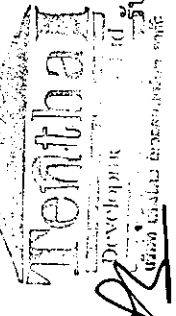

*(Signature)*  
 (นาย เฉี/ชื่อ ปิง)

รับรองจำนวน 83/104 หน้า



*(Signature)*  
 (นายชาญ วันชัยนวิณ)

ตุลาคม 2557 ลงชื่อ .....

ตุลาคม 2557 ลงชื่อ .....



ตารางที่ 2 (ต่อ) มาตรการป้องกันและแก้ไขผลกระทบสิ่งแวดล้อมของโครงการ The Unique 62/1 ตั้งอยู่ที่ ซอยสุขุมวิท 62/1 (ซอยผู้รณเกล้าชาว) ถนนสุขุมวิท แขวงบางจาก เขตพระโขนง กรุงเทพมหานคร ของบริษัท เห็น ไทย ดีเวลลอปเม้นท์ จำกัด (ระยะดำเนินการ)

แบบ สผ. 1

องค์ประกอบทรัพยากรสิ่งแวดล้อม และคุณค่าต่างๆ	ผลกระทบสิ่งแวดล้อมที่สำคัญ	มาตรการป้องกันและแก้ไขผลกระทบสิ่งแวดล้อม	มาตรการติดตามตรวจสอบสิ่งแวดล้อม
<p>5.3 สุขุมวิท</p> <p>- อาคารโครงการเป็นอาคารทรงเหลี่ยม เช่นเดียวกับอาคารชุดพักอาศัย ใกล้เคียง</p> <p>- การเกิดเงา ในช่วงเช้าจะทอดบังบ้านพักอาศัย ที่อยู่ด้านตะวันตกสำหรับช่วงบ่าย อาคาร ทอดตัวมาบังบ้านพักอาศัยที่อยู่ทางด้านทิศตะวันออก ในบางช่วงเวลา เป็นผลกระทบในระดับต่ำ</p> <p>- การปรับบังสัญญาณวิทยุโทรทัศน์ ไม่เปลี่ยนแปลงไปจากสภาพในปัจจุบัน บ้านพักในบริเวณโดยรอบโครงการ ส่วนใหญ่ มีระบบรับสัญญาณวิทยุโทรทัศน์จากระบบจานดาวเทียม</p>	<p>1) กำหนดให้โครงการจัดพื้นที่สีเขียวรวม 482 ตารางเมตร เป็นพื้นที่สีเขียวระดับพื้นที่ 442 เป็นพื้นที่ปลูกไม้ยืนต้น 371 ตารางเมตรพร้อมรักษาสภาพพื้นที่สีเขียวตลอดระยะดำเนินการ</p> <p>2) กำหนดให้โครงการปลูกต้นพวงแสด บริเวณที่จอดรถคันที่ 28-31 โดยจะปลูกเสริมจากทั่ว 2 เมตร เพื่อป้องกันผลกระทบด้านความชื้นของบ้านประชิดโครงการด้านทิศเหนือของโครงการ</p> <p>3) ให้โครงการรักษาระยะร่นจากแนวเขตที่ดิน ไม่ก่อสร้างต่อเติม ตัดแปลงอาคาร ถ้าระยะร่น หรือก่อสร้างเพิ่มเติมความสูงอาคาร</p> <p>4) ห้ามก่อสร้างป้ายโฆษณาขนาดใหญ่ ในโครงการที่จะส่งผลให้เป็นวัตถุบ่งแสงเพิ่มเงาที่อาจส่งผลกระทบต่อพื้นที่ข้างเคียง</p> <p>5) มาตรการต้านการขูดเยผลกระทบจากการสูญเสียการใช้ประโยชน์จากแสงแดด และการบดบังสัญญาณวิทยุโทรทัศน์ ต่อบ้านพักอาศัยโดยรอบ โครงการจะประสานต่อบ้านพักที่ไม่มีผู้พักอาศัย และได้รับผลกระทบจากโครงการ ในรัศมี 100 เมตร โดยดำเนินการพิจารณา</p>	<p>ผู้รับผิดชอบ</p> <p>- นิติบุคคลอาคารชุดหรือบริษัท เห็น ไทย ดีเวลลอปเม้นท์ จำกัด ในช่วงที่ยังไม่ได้ก่อตั้งนิติบุคคลอาคารชุด</p>	<p>มาตรการติดตามตรวจสอบสิ่งแวดล้อม</p> <p>จัดให้มีการติดตามตรวจสอบอย่างเคร่งครัด และจัดทำรายงานผลการปฏิบัติตามมาตรการป้องกันและแก้ไขผลกระทบสิ่งแวดล้อมและมาตรการติดตามตรวจสอบผลงานนโยบายและสิ่งแวดล้อมเสนอต่อสำนักงานนโยบายและแผนทรัพยากรธรรมชาติและสิ่งแวดล้อม และสำนักงานเขตพระโขนงทุก 6 เดือน</p>

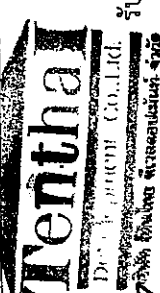

ตุลาคม 2557 ลงชื่อ .....  
(นาย เสิน ชัย บึง)

ตุลาคม 2557 ลงชื่อ .....  
(นายชาญวิทย์ ชัยชนะ)

กรรมการผู้มีอำนาจลงนามของบริษัท เห็น ไทย ดีเวลลอปเม้นท์ จำกัด

ผู้ชำนาญการด้านสิ่งแวดล้อมของบริษัท มิตรสิ่งแวดล้อม จำกัด

ตารางที่ 2 (ต่อ) มาตรการป้องกันและแก้ไขผลกระทบสิ่งแวดล้อมของโครงการ The Unique 62/1 ตั้งอยู่ที่ ซอยสุขุมวิท 62/1 (ซอยอยู่รณเมล์ชาว) ถนนสุขุมวิท แขวงบางจาก เขตพระโขนง กรุงเทพมหานคร ของบริษัท เท็น ไทย ดีเวลลอปเม้นท์ จำกัด (ระยะดำเนินการ)

แบบ สผ. 1

องค์ประกอบทรัพยากรสิ่งแวดล้อม และคุณค่าต่างๆ	ผลกระทบสิ่งแวดล้อมที่สำคัญ	มาตรการป้องกันและแก้ไขผลกระทบสิ่งแวดล้อม	มาตรการติดตามตรวจสอบ ผลกระทบสิ่งแวดล้อม
		<p>ระดับผลกระทบที่แท้จริง ผ่านกระบวนการเจรจาพร้อม 3 ฝ่าย ประกอบด้วย ผู้ได้รับผลกระทบ โครงการ และ ผู้แทนสำนักงานเขตพระโขนง เพื่อพิจารณาผลกระทบของผู้ที่ได้รับผลกระทบที่แท้จริง และการชดเชยที่เหมาะสม ตั้งแต่เริ่มการ ก่อสร้าง และสิ้นสุดภายในปีที่ 1 ของการเปิดดำเนินโครงการ ทั้งนี้ การชดเชยไม่รวมถึงผู้ที่ได้รับผลกระทบจากโครงการพัฒนาอื่น หรือผู้ที่ปลูกสร้างอาคารเพิ่มเติมภายหลังจากโครงการเปิดดำเนินการ</p> <p>5) การเปลี่ยนแปลงองค์ประกอบโครงการที่เกี่ยวข้อง ลักษณะทางสถาปัตยกรรม เช่น การติดตั้งป้ายโฆษณา การติดตั้งเสาสูงสัญญาณโทรศัพท์เคลื่อนที่ ต้องเสนอขอเปลี่ยนแปลงรายละเอียดโครงการต่อสำนักงานนโยบายและแผนทรัพยากรธรรมชาติและสิ่งแวดล้อม เพื่อเห็นชอบก่อนดำเนินการ</p>	

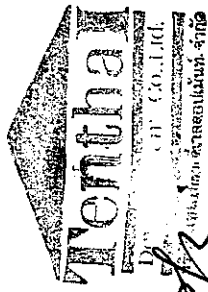

ตุลาคม 2557 ลงชื่อ .....  
 (นาย เฉิน ซื่อ ปิง)  
 กรรมการผู้อำนวยการจากนามของ บริษัท เท็น ไทย ดีเวลลอปเม้นท์ จำกัด



รับรองจำนวน 85/104 หน้า  
 ตุลาคม 2557 ลงชื่อ .....  
 (นายชาญวิทย์ชัยนรินทร์)  
 ผู้ชำนาญการด้านสิ่งแวดล้อมของบริษัท มิตรสิ่งแวดล้อม จำกัด

ตารางที่ 3 มาตรการติดตามตรวจสอบผลกระทบสิ่งแวดล้อมของโครงการ The Unique 62/1 ตั้งอยู่ที่ ซอยสุขุมวิท 62/1 (ซอยอยู่ถล่มแล้ว) ถนนสุขุมวิท แขวงบางจาก เขตพระโขนง กรุงเทพมหานคร ของบริษัท เท็น ไทย ดีเวลลอปเม้นท์ จำกัด (ระยะก่อสร้าง)

องค์ประกอบทางสิ่งแวดล้อม และคุณค่าต่างๆ	ดัชนีที่ตรวจวัด	จุดเก็บตัวอย่าง/วิธีการจัดการ	ความถี่ของการตรวจสอบ	ผู้รับผิดชอบ
1. สภาพภูมิประเทศ/ทรัพยากรดิน	- ความมั่นคงกำแพงกันดิน - การทรุดตัว การเลื่อนไหล หรือรอยแตกบนผิวดิน รอบนอกแนวกำแพงกันดิน	- ตรวจสอบความเอียง การคดงอของคัน - ตรวจสอบสภาพดินรอบโครงการ การทรุดตัว รอยแตกบนผิวดิน และแนวรั้วคอนกรีตของพื้นที่ข้างเคียง	ทุกวัน งานก่อสร้างส่วนฐานรากแล้วเสร็จ จากนั้นตรวจสอบเดือนละ 1 ครั้ง	บริษัท เท็น ไทย ดีเวลลอปเม้นท์ จำกัด
2. คุณภาพอากาศ	- ผุนรวม (TSP) - ผุนขนาดเล็กกว่า 10 ไมครอน (PM <sub>10</sub> )  - CO, HC, SO <sub>x</sub> และ NO <sub>x</sub>	- ตรวจวัดด้วยวิธี Gravimetric method จำนวน 1 จุด 1.พื้นที่ก่อสร้างโครงการด้านทิศใต้ ใกล้เคียงกับบ้านเลขที่ 101  - ตรวจวัดด้วยวิธีและเครื่องมือมาตรฐานตาม Standard Method จำนวน 1 จุด 1.พื้นที่ก่อสร้างโครงการด้านทิศใต้ ใกล้เคียงกับบ้านเลขที่ 101	- การตรวจวัด TSP และ PM <sub>10</sub> ระหว่างการก่อสร้างฐานรากตรวจวัดทุกวัน โดยบันทึกรายงานผลเป็นรายสัปดาห์ ช่วงการก่อสร้างอื่น ตรวจวัดเดือนละ 1 ครั้ง ครึ่งละ 3 วันต่อเนื่องตลอดระยะเวลาก่อสร้าง  - ตรวจวัดเดือนละ 1 ครั้ง ครึ่งละ 3 วันต่อเนื่องตลอดระยะเวลาก่อสร้าง	บริษัท เท็น ไทย ดีเวลลอปเม้นท์ จำกัด

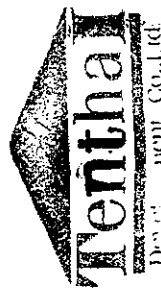

ตุลาคม 2557 ลงชื่อ .....  
(นาย เคน ชือ ปิง)  
กรรมการผู้อำนวยการลงนามของบริษัท เท็น ไทย ดีเวลลอปเม้นท์ จำกัด

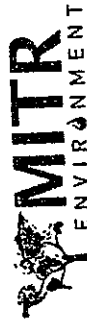

บริษัท มิตรสิ่งแวดล้อม จำกัด  
ตุลาคม 2557 ลงชื่อ .....  
(นายชาญ วัชรนิรันดร์)

ผู้อำนวยการด้านสิ่งแวดล้อมของบริษัท มิตรสิ่งแวดล้อม จำกัด

ตารางที่ 3 (ต่อ) มาตรการติดตามตรวจสอบผลกระทบสิ่งแวดล้อมของโครงการ The Unique 62/1 ตั้งอยู่ที่ ซอยสุขุมวิท 62/1 (ซอยอุไรอมลส์ชาว) ถนนสุขุมวิท แขวงบางจาก เขตพระโขนง กรุงเทพมหานคร ของบริษัท เ็นไทย ดีเวลลอปเม้นท์ จำกัด (ระยะก่อสร้าง)

องค์ประกอบทางสิ่งแวดล้อม และคุณค่าต่างๆ	ดัชนีที่ตรวจวัด	จุดเก็บตัวอย่าง/วิธีการจัดการ	ความถี่ของการตรวจสอบ	ผู้รับผิดชอบ
3. เสียง	- Leq 24 hr, L <sub>max</sub> , L <sub>dn</sub> , L <sub>10</sub> และ L <sub>90</sub>	- ตรวจวัดด้วย Integrated Sound Level Meter ตรวจวัด 1 จุด ได้แก่ 1.พื้นที่โครงการ ใกล้รั้วด้านทิศใต้ด้าน บ้านเลขที่ 101 ซอยสุขุมวิท 62/1	- ช่วงการก่อสร้างฐานราก ตรวจทุกวัน โดยทำบันทึกรายงานผลเป็นราย สัปดาห์ ช่วงก่อสร้างอื่น ตรวจวัด เดือนละ 1 ครั้ง ครั้งละ 3 วัน ต่อเนื่อง	บริษัท เ็นไทย ดีเวลลอปเม้นท์ จำกัด
4. ความสั่นสะเทือน	- ความเร็วอนุภาคสูงสุด (Peak Particle Velocity) ตามแนวแกนอน (แกน x และ แกน y) และแกนตั้ง (แกน z)  - ตรวจสอบผลกระทบด้านความ สั่นสะเทือนต่อโครงสร้างอาคารข้างเคียงโดยวิศวกรโครงสร้าง	- ตรวจวัดด้วยเครื่องวัดความสั่นสะเทือนใน พื้นที่ก่อสร้างที่อยู่ใกล้กับอาคารข้างเคียง มากที่สุด ที่ชั้นพื้น หรือชั้นหลังคา ตาม กำหนดในประกาศคณะกรรมการ สิ่งแวดล้อมแห่งชาติ ฉบับที่ 37 (พ.ศ. 2553) เรื่อง กำหนดมาตรฐานความ สั่นสะเทือนเพื่อป้องกันผลกระทบต่อ อาคาร ตรวจจำนวน 1 จุด คือ บ้านเลขที่ 101 ซอยสุขุมวิท 62/1  - ตรวจสอบเปรียบเทียบภาพถ่ายช่วง ก่อนการก่อสร้าง	- การตรวจวัดความสั่นสะเทือน ระหว่างการก่อสร้างฐานรากตรวจวัด ทุกวัน โดยบันทึกรายงานผลเป็นราย สัปดาห์  - ช่วงการก่อสร้างอื่น ตรวจวัดเดือนละ 1 ครั้ง ครั้งละ 3 วันต่อเนื่อง	บริษัท เ็นไทย ดีเวลลอปเม้นท์ จำกัด

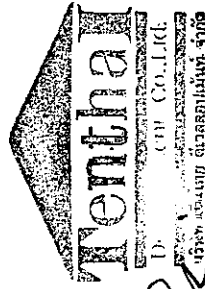

ตุลาคม 2557 ลงชื่อ .....  
(นาย iven ชื่อ ปิง)  
กรรมการผู้อำนวยการนามของบริษัท เ็นไทย ดีเวลลอปเม้นท์ จำกัด



รับรองจำนวน 87/104 หน้า  
ตุลาคม 2557 ลงชื่อ .....  
(นายชาญ วนิชยนาวิน)

ผู้อำนวยการด้านสิ่งแวดล้อมของบริษัท มีตรสิ่งแวดล้อม จำกัด

ตารางที่ 3 (ต่อ) มาตรการติดตามตรวจสอบผลกระทบสิ่งแวดล้อมของโครงการ The Unique 62/1 ตั้งอยู่ที่ ซอยสุขุมวิท 62/1 (ซอยอุรณเมธเสีชาว) ถนนสุขุมวิท แขวงบางจาก เขตพระโขนง กรุงเทพมหานคร ของบริษัท เทีน ไทย ดีเวลลอปเม้นท์ จำกัด (ระยะก่อสร้าง)

องค์ประกอบทางสิ่งแวดล้อม และคุณค่าต่างๆ	ดัชนีที่ตรวจวัด	จุดเก็บตัวอย่าง/วิธีการจัดการ	ความถี่ของการตรวจสอบ	ผู้รับผิดชอบ
5. คุณภาพน้ำผิวดิน/การบำบัดน้ำเสีย/การระบายน้ำ	<ul style="list-style-type: none"> <li>- ตรวจวิเคราะห์ดัชนีคุณภาพน้ำประกอบด้วย <ul style="list-style-type: none"> <li>• ค่าความเป็นกรดและด่าง (pH)</li> <li>• บีโอดี (BOD)</li> <li>• สารแขวนลอย (SS)</li> <li>• สารที่ละลายได้ทั้งหมด (TDS)</li> <li>• ซัลไฟด์ (Sulfide)</li> <li>• ทีเคเอ็น (TKN)</li> <li>• น้ำมันและไขมัน (Oil and Grease)</li> </ul> </li> <li>- ตรวจสอบปริมาณตะกอนในบ่อตกตะกอนและระบายน้ำ</li> </ul>	<ul style="list-style-type: none"> <li>- คุณภาพน้ำจากบ่อพักน้ำชั่วคราวสุดท้ายก่อนระบายออกกระบบระบายน้ำทิ้งสาธารณะ จำนวน 1 จุด</li> </ul>	<ul style="list-style-type: none"> <li>- การวิเคราะห์ตัวอย่างน้ำ เดือนละ 1 ครั้ง ตลอดระยะเวลาการก่อสร้าง</li> </ul>	บริษัท เทีน ไทย ดีเวลลอปเม้นท์ จำกัด
6. การใช้ที่ดิน	<ul style="list-style-type: none"> <li>- ตรวจสอบสภาพความสมบูรณ์ของแนวรั้วรอบโครงการ</li> </ul>	<ul style="list-style-type: none"> <li>- บ่อตกตะกอนและรางระบายน้ำของโครงการ</li> </ul>	<ul style="list-style-type: none"> <li>- ตรวจสอบตะกอนในระบบระบายน้ำ สัปดาห์ ละ 1 ครั้ง</li> </ul>	บริษัท เทีน ไทย ดีเวลลอปเม้นท์ จำกัด
7. การจราจร	<ul style="list-style-type: none"> <li>- ความเสียหายของผิวถนนหรือความเสียหายใดๆ ที่เกิดจากกิจกรรมการขนส่งวัสดุก่อสร้างของโครงการ</li> </ul>	<ul style="list-style-type: none"> <li>- ตรวจสอบความสมบูรณ์ การเอนเอียง หรือรอยแตกของแนวรั้ว</li> </ul>	<ul style="list-style-type: none"> <li>- ตรวจสอบและบันทึกข้อมูล สัปดาห์ ละ 1 ครั้ง</li> </ul>	บริษัท เทีน ไทย ดีเวลลอปเม้นท์ จำกัด

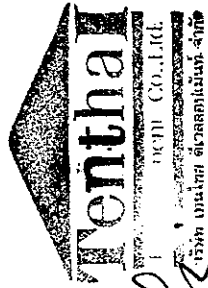

.....  
(นาย เทีน ชัย บึง)

รับรองจำนวน 88/104 หน้า



.....  
(นายชาญ วัฒนชัยทวี)

ตุลาคม 2557 ลงชื่อ

ตารางที่ 3 (ต่อ) มาตรการติดตามตรวจสอบผลกระทบสิ่งแวดล้อมของโครงการ The Unique 62/1 ตั้งอยู่ที่ ซอยสุขุมวิท 62/1 (ซอยอยู่ร่มเกล้าขาว) ถนนสุขุมวิท แขวงบางจาก เขตพระโขนง กรุงเทพมหานคร ของบริษัท เทีน ไทย ดีเวลลอปเม้นท์ จำกัด (ระยะก่อสร้าง)

องค์ประกอบทางสิ่งแวดล้อม และคุณค่าต่างๆ	ดัชนีที่ตรวจวัด	จุดเก็บตัวอย่าง/วิธีการจัดการ	ความถี่ของการตรวจสอบ	ผู้รับผิดชอบ
8. อาชีวอนามัยและความปลอดภัยในการทำงาน/การป้องกันอุบัติเหตุ	- สถิติการเกิดอุบัติเหตุและการบาดเจ็บ การเจ็บป่วยจากการปฏิบัติงาน	พื้นที่ปฏิบัติงานโครงการ	ตลอดระยะเวลาการก่อสร้าง	บริษัท เทีน ไทย ดีเวลลอปเม้นท์ จำกัด
9. สภาพเศรษฐกิจ สังคม	- ความคิดเห็นของชุมชนข้างเคียง ปัญหาความเดือดร้อน ผลกระทบจากการก่อสร้าง เรื่องร้องเรียน และข้อเสนอแนะ	อาคารชุดพักอาศัย บ้านพักอาศัย ที่อยู่ติดพื้นที่โครงการ	เดือนละ 1 ครั้ง ตลอดระยะเวลาการก่อสร้าง	บริษัท เทีน ไทย ดีเวลลอปเม้นท์ จำกัด
10. สุขภาพและการสาธารณสุข	- ไปถึงเก็บมูลฝอย - รางระบายน้ำ - รอยรั่วผนังในพื้นที่พักอาศัย - แหล่งน้ำขังบริเวณพื้นที่ก่อสร้าง/บ้านพักคนงาน	- ตรวจสอบให้ถึงขยะอยู่ในสภาพดีเสมอ หากชำรุดต้องซ่อมแซมหรือเปลี่ยนใหม่ - รางระบายน้ำ มีสภาพการอุดตันหรือสะสมเศษมูลฝอยหรือไม่ - มีรอยรั่วของผนังบ้านพัก ที่เป็นทางเข้าสำหรับสัตว์นำโรคหรือไม่ - มีแหล่งน้ำขังและถูกน้ำในแหล่งน้ำข้างหรือไม่มี	ตรวจสอบเป็นประจำ อย่างน้อยเดือนละ 1 ครั้ง	บริษัท เทีน ไทย ดีเวลลอปเม้นท์ จำกัด

หมายเหตุ เสนอรายงานการติดตามตรวจสอบผลกระทบสิ่งแวดล้อม ต่อสำนักงานนโยบายและแผนทรัพยากรธรรมชาติและสิ่งแวดล้อม ทุก 6 เดือน

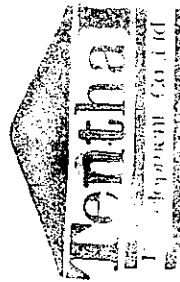

ตุลาคม 2557 ลงชื่อ .....  
(นาย เฉี๊ ซื่อ ปิง)

กรรมการผู้มีอำนาจลงนามของบริษัท เทีน ไทย ดีเวลลอปเม้นท์ จำกัด

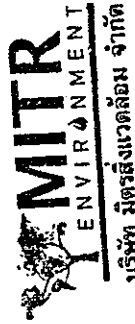

ตุลาคม 2557 ลงชื่อ .....  
(นายชาญ วัฒนพานิช)

ผู้อำนวยการด้านสิ่งแวดล้อมของบริษัท มิตรสิ่งแวดล้อม จำกัด

ตารางที่ 4 มาตรการติดตามตรวจสอบผลกระทบสิ่งแวดล้อมของโครงการ The Unique 62/1 ตั้งอยู่ที่ ซอยสุขุมวิท 62/1 (ซอยอุรุณเมธัสาว) ถนนสุขุมวิท แขวงบางจาก เขตพระโขนง กรุงเทพมหานคร ของบริษัท เท็น ไทย ดีเวลลอปเม้นท์ จำกัด (ระยะดำเนินการ)

องค์ประกอบทางสิ่งแวดล้อม และคุณค่าต่างๆ	ดัชนีที่ตรวจวัด	จุดเก็บตัวอย่าง/วิธีการจัดการ	ความถี่ของการตรวจสอบ	ผู้รับผิดชอบ
1. สภาพภูมิประเทศ/ทรัพยากรดิน/ การใช้ที่ดิน/สุขภาพ	- ขนาดพื้นที่สีเขียว และพื้นที่ปลูกไม้ยืนต้น - ความสมบูรณ์ของต้นไม้ในพื้นที่สีเขียว	- ตรวจสอบขนาดพื้นที่สีเขียว และพื้นที่ปลูกไม้ยืนต้น ความสมบูรณ์ของต้นไม้ การดูแลรักษา	- ทุก 6 เดือน	นิติบุคคลอาคารชุดหรือบริษัท เท็น ไทย ดีเวลลอปเม้นท์ จำกัด ในช่วงที่ยังไม่ได้ก่อตั้งนิติบุคคล
2. คุณภาพน้ำผิวดิน/ การบำบัดน้ำเสีย/ การระบายน้ำ	- ตรวจวิเคราะห์ดัชนีคุณภาพน้ำ ประกอบด้วย ● ค่าความเป็นกรดและด่าง (pH) ● บีโอดี (BOD) ● สารแขวนลอย (SS) ● สารที่ละลายได้ทั้งหมด (TDS) ● ซัลไฟด์ (Sulfide) ● ทีเคเอ็น (TKN) ● น้ำมันและไขมัน (Oil and Grease) - ตรวจสอบปริมาณตะกอนในบ่อตกตะกอน และระบายน้ำ	- นำฟังก่อเข้าระบบ 1 ตัวอย่าง - นำจากบ่อกักน้ำสุดท้ายก่อนระบายออก ระบบระบายน้ำที่ทั้งสถานี 1 ตัวอย่าง รวมทั้งหมด 2 ตัวอย่าง	- การวิเคราะห์ตัวอย่างน้ำ เดือนละ 1 ครั้ง โดยรวบรวมผลรายงานต่อ สผ. ทุก 6 เดือน	นิติบุคคลอาคารชุดหรือบริษัท เท็น ไทย ดีเวลลอปเม้นท์ จำกัด ในช่วงที่ยังไม่ได้ก่อตั้งนิติบุคคล

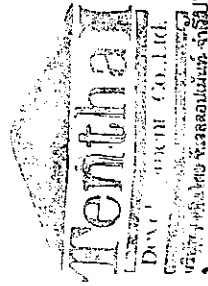

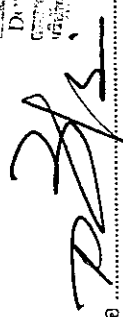
ตุลาคม 2557 ลงชื่อ  (นาย pong ชื่อ ปิง)

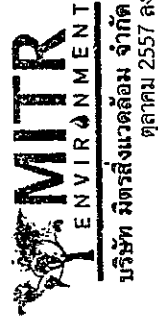

 (นายชาญวิทย์ชัยวิน)

ตารางที่ 4 (ต่อ) มาตรการติดตามตรวจสอบผลกระทบสิ่งแวดล้อมของโครงการ The Unique 62/1 ตั้งอยู่ที่ ขอยสุภูมิวิท ถนนสุภูมิวิท แขวงบางจาก

เขตพระโขนง กรุงเทพมหานคร ของบริษัท เท็น ไทย ดีเวลลอปเม้นท์ จำกัด (ระยะดำเนินการ)

องค์ประกอบทางสิ่งแวดล้อม และคุณค่าต่างๆ	ดัชนีที่ตรวจวัด	จุดเก็บตัวอย่าง/วิธีการจัดการ	ความถี่ของการตรวจสอบ	ผู้รับผิดชอบ
2. คุณภาพน้ำผิวดิน/การบำบัดน้ำเสีย/การระบายน้ำ (ต่อ)	- จัดเก็บสถิติข้อมูลและรายงานผลการตรวจวัดคุณภาพน้ำผ่านการบำบัดน้ำเสียให้เป็นไปตามกฎกระทรวง เรื่อง กำหนดหลักเกณฑ์ วิธีการ และแบบการเก็บสถิติ และข้อมูลการจัดทำบันทึกการรายละเอียด และรายงานสรุปผลการดำเนินงานของระบบบำบัดน้ำเสีย พ.ศ. 2555	- บันทึกรายละเอียดของสถิติและข้อมูลเชิงแสดงผลการดำเนินงานของระบบบำบัดน้ำเสียของโครงการ ตามแบบ ทส.1 ประจำปีทุกวัน และสรุปผลตามแบบ ทส.2 ส่งต่อสำนักงานเขตพระโขนงเป็นประจำทุกวัน (ภายในวันที่ 15 เดือนถัดไป)	- การจัดทำสถิติ ตามแบบ ทส.1 ประจำปีทุกวัน - การสรุปรายงาน ตามแบบ ทส. 2 จัดทำเดือนละ 1 ครั้ง และส่งรายงานต่อสำนักงานเขตพระโขนงภายในวันที่ 15 ของเดือนถัดไป	นิติบุคคลอาคารชุดหรือบริษัท เท็น ไทย ดีเวลลอปเม้นท์ จำกัด ในช่วงที่ยังไม่ได้ก่อตั้งนิติบุคคล
3. คุณภาพน้ำเสีย	ตรวจวิเคราะห์ดัชนีคุณภาพน้ำ สำหรับระบายน้ำของโครงการที่ใช้เกลือในการฆ่าเชื้อโรค ประกอบด้วย <ul style="list-style-type: none"> <li>• pH</li> <li>• คลอรีนอิสระคงเหลือ โคลิฟอร์มแบคทีเรีย</li> <li>• ฟิโคลิฟอร์มแบคทีเรีย</li> <li>• อี.โคไล (E.coli)</li> <li>• Staphylococcus aureus</li> <li>• Pseudomonas aeruginosa</li> </ul> 	- เก็บตัวอย่างน้ำจากผิวน้ำ 1 ตัวอย่าง - เก็บตัวอย่างจากความเสี่ยงกึ่งกลางสระ 1 ตัวอย่าง รวม 2 ตัวอย่าง	- pH ดำเนินการตรวจวัดทุกวัน วันละ 2 ครั้งในช่วงเช้า และช่วงบ่าย - ค่าคลอรีนอิสระคงเหลือ (Free Chlorine) ดำเนินการตรวจวัดทุกวัน วันละ 2 ครั้ง - โคลิฟอร์มแบคทีเรีย, ฟิโคลิไล, ฟอรัมแบคทีเรีย, อี.โคไล (E.coli), Staphylo coccus aureus และ Pseudomonas aeeuginosa ดำเนินการตรวจวัดทุกเดือน เดือนละ 1 ครั้ง โดยรวบรวมงานต่อ สผ. ทุก 6 เดือน	นิติบุคคลอาคารชุดหรือบริษัท เท็น ไทย ดีเวลลอปเม้นท์ จำกัด ในช่วงที่ยังไม่ได้ก่อตั้งนิติบุคคล

ตุลาคม 2557 ลงชื่อ .....  
(นาย ธิณ จ้อย ปิง)

ตุลาคม 2557 ลงชื่อ .....  
(นายชาญ วัชชัยนวิม)

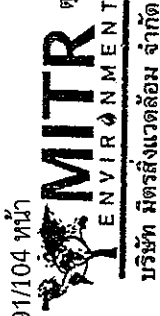

กรรมการผู้อำนวยการของ บริษัท เท็น ไทย ดีเวลลอปเม้นท์ จำกัด

ผู้อำนวยการด้านสิ่งแวดล้อมของ บริษัท มิตรสิ่งแวดล้อม จำกัด



ตารางที่ 4 (ต่อ) มาตรการติดตามตรวจสอบผลกระทบสิ่งแวดล้อมของโครงการ The Unique 62/1 ตั้งอยู่ที่ ซอยสุขุมวิท 62/1 (ซอยอุรณมส์ขาว) ถนนสุขุมวิท แขวงบางจาก เขตพระโขนง กรุงเทพมหานคร ของบริษัท เห็น ไทย ดีเวลลอปเม้นท์ จำกัด (ระยะดำเนินการ)

องค์ประกอบทางสิ่งแวดล้อม และคุณค่าต่างๆ	ดัชนีที่ตรวจวัด	จุดเก็บตัวอย่าง/วิธีการจัดการ	ความถี่ของการตรวจสอบ	ผู้รับผิดชอบ
4.ความปลอดภัยของสระว่ายน้ำ	ตรวจสอบความสมบูรณ์ขององค์ประกอบสระว่ายน้ำ กระเบื้องปูสระ ว่ายน้ำ ราวจับ และอุปกรณ์ส่วนควบคุมของสระว่ายน้ำ เป็นประจำวัน หากพบว่าอุปกรณ์ชำรุด ให้ดำเนินการซ่อมแซมโดยเร็ว	- กระเบื้องปูพื้น และผนังสระว่ายน้ำราวจับ บันได และฝาปิดรางน้ำด้านรอบสระ - อุปกรณ์เครื่องกรองน้ำ บั๊มน้ำ และอุปกรณ์ส่วนควบอื่นๆ - อุปกรณ์ช่วยชีวิต ได้แก่ โฟมช่วยชีวิต 2 อัน ห่วงชูชีพ 2 อัน ไม่ช่วยชีวิต 1 อัน และชุดปฐมพยาบาล	ทุกวัน	นิติบุคคลอาคารชุดหรือบริษัท เห็น ไทย ดีเวลลอปเม้นท์ จำกัด ในช่วงที่ยังไม่ได้ก่อตั้งนิติบุคคล
5.การจัดการมูลฝอย	- ความสะอาดของห้องพักมูลฝอย - กลิ่นมูลฝอยบริเวณห้องพักมูลฝอย	- บริเวณห้องพักมูลฝอยชั่วคราวแต่ละชั้นของอาคาร และห้องพักมูลฝอยที่ขึ้นพื้น	- สัปดาห์ละ 1 ครั้ง โดยรวบรวมผลรายงานต่อ สผ. ทุก 6 เดือน	นิติบุคคลอาคารชุดหรือบริษัท เห็น ไทย ดีเวลลอปเม้นท์ จำกัด ในช่วงที่ยังไม่ได้ก่อตั้งนิติบุคคล
6.อาชีวอนามัยและความปลอดภัยในการทำงาน/การป้องกันอันตราย	- อุปกรณ์ป้องกันอันตราย ทั้งระบบ แจ็งเตือน และระบบดับเพลิง	- ตรวจสอบอุปกรณ์ป้องกันอันตรายให้พร้อมใช้งานอยู่เสมอ - จัดให้มีการอบรม/ทบทวนความเข้าใจวิธีการใช้อุปกรณ์ของระบบป้องกันอันตราย และแผนอพยพหนีฉุกเฉินต่อพนักงานโครงการ	- ตรวจสอบอุปกรณ์ป้องกัน - อัคคีภัยประมาณ 2 ครั้ง/ปี - อบรมวิธีการใช้อุปกรณ์ของระบบป้องกันอัคคีภัยและแผนอพยพหนีฉุกเฉิน ต่อพนักงานโครงการ ปีละ 1 ครั้ง	นิติบุคคลอาคารชุดหรือบริษัท เห็น ไทย ดีเวลลอปเม้นท์ จำกัด ในช่วงที่ยังไม่ได้ก่อตั้งนิติบุคคล
7.การจราจร	- สถิติอุบัติเหตุบริเวณทางเข้า-ออก - อุปกรณ์อำนวยความสะดวกภายในโครงการ	- บันทึกสถิติอุบัติเหตุบริเวณทางเข้า-ออกของโครงการ ตรวจสอบอุปกรณ์อำนวยความสะดวกภายในโครงการ เช่น ป้ายเตือนต่างๆ การจราจรภายในโครงการให้อยู่ในสภาพดีอยู่เสมอ	- บันทึกอุบัติเหตุผู้โดยสาร 1 ครั้ง - ตรวจสอบอุปกรณ์อำนวยความสะดวกปลอดภัยประมาณ 2 ครั้ง/ปี โดยรวบรวมผลรายงานต่อ สผ. ทุก 6 เดือน	นิติบุคคลอาคารชุดหรือบริษัท เห็น ไทย ดีเวลลอปเม้นท์ จำกัด ในช่วงที่ยังไม่ได้ก่อตั้งนิติบุคคล

ตุลาคม 2557 ลงชื่อ .....  
(นาย/คุณ ชื่อ ปิง)  
กรรมการผู้อำนวยการลงนามของบริษัท เห็น ไทย ดีเวลลอปเม้นท์ จำกัด

ตุลาคม 2557 ลงชื่อ .....  
(นายชาญ รัชชัยศรีวิน)  
ผู้ชำนาญการด้านสิ่งแวดล้อมของบริษัท มิตรสิ่งแวดล้อม จำกัด



รูปที่ 1 แบบพื้นที่ก่อสร้าง

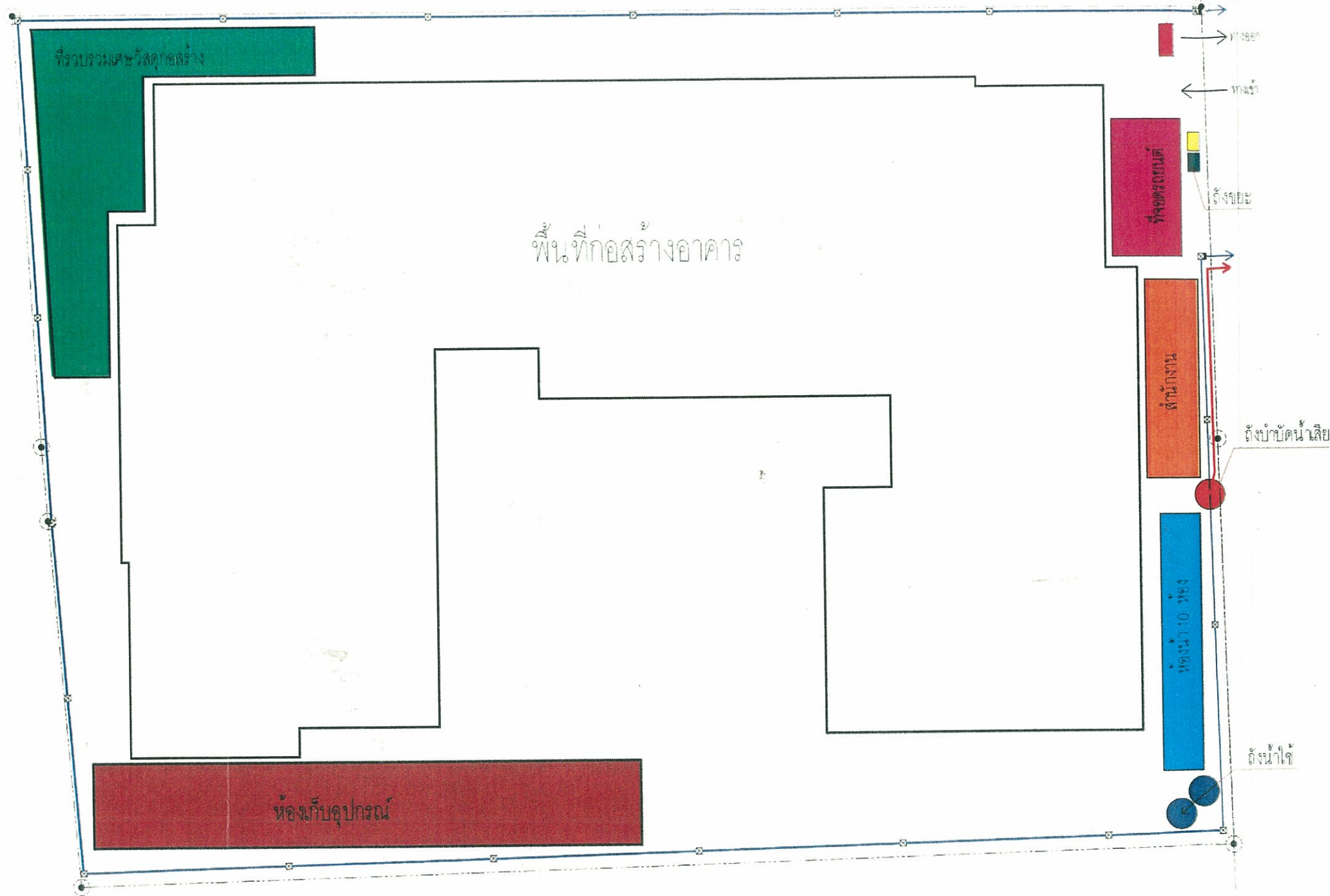

Design Studio Co., Ltd.  
บริษัท ดีไซน์ สตูดิโอ จำกัด  
12-40 หมู่ 13 แขวงสะพานสูง  
เขตสะพานสูง กรุงเทพมหานคร 10250  
Tel: 02-7501304-2 Fax: 02-7501304-3  
E-mail: info@designstudio.com

สถาปนิก (ส) :  
คุณสุวิมล วัฒนสุวัฒนาภรณ์

**๑๐**  
TEN THAI  
บริษัท TEN THAI DEVELOPMENT

สถาปนิก (ก) :  
พ.วิทย์ สูงชอุบล สด. 1455  
พ.ณิชา ไชยวงศ์ สด. 4301  
พ.นพพร วิชาญ สด. 7710  
พ.นรากร เสวีสิน สด. 11694

มีแผนการ :  
วิเทศ ศิววิวัฒน์  
กัทธรา อนุตถ

กลุ่มสถาปนิก :

วิศวกร โครงสร้าง :  
โกวิท นันทโชติธรรม สด. 5699  
พ.ไพฑูริย์ งามนันทวิบูลย์ สด. 60848

มี.ศ. เซิร์จ  
สถาปนิก (ก) วิศวกรรมโยธา สด. 17200  
วิศวกรควบคุมอาคาร โครงสร้าง :  
วิภากร วัฒนวงษ์

วิศวกร ธรณีวิทยา :  
วิภากร วัฒนวงษ์ สด. 3355

มี.ศ. เซิร์จ  
สถาปนิก (ก) วิศวกรรมโยธา สด. 17200  
วิศวกร ไฟฟ้า :  
จำลองจิตรกร วรธรรมประภา สด. 2356  
สมณะ พิศมุต สด. 37225

มี.ศ. เซิร์จ  
สถาปนิก (ก) วิศวกรรมโยธา สด. 17200  
วิศวกร สุขอนามัย :  
โกวิท นันทโชติธรรม สด. 1896

มี.ศ. เซิร์จ  
สถาปนิก (ก) วิศวกรรมโยธา สด. 17200  
วิศวกร ควบคุมอาคาร :

หมายเหตุโครงการ :

เลขที่	ลำดับ	วันที่	รายละเอียด	โดย
1				
2				
3				
4				
5				

แบบแปลน E.I.A. DRAWING

มี.ศ. เซิร์จ  
สถาปนิก (ก) วิศวกรรมโยธา สด. 17200  
วิศวกร ควบคุมอาคาร :

มี.ศ. เซิร์จ  
สถาปนิก (ก) วิศวกรรมโยธา สด. 17200  
วิศวกร ควบคุมอาคาร :



ตุลาคม 2557 ลงชื่อ   
(นาย เลิน ชือ ปิง)  
กรรมการผู้มีอำนาจลงนามของบริษัท เท็น ไทย ดีเวลอปเม้นท์ จำกัด

รับรองจำนวน 93/104 หน้า

**MITR**  
ENVIRONMENT  
บริษัท มิตรสิ่งแวดล้อม จำกัด

ตุลาคม 2557 ลงชื่อ   
(นายชาญ วันชียนาริน)

ผู้อำนวยการด้านสิ่งแวดล้อมของบริษัท มิตรสิ่งแวดล้อม จำกัด











รูปที่ 4 แบบขยายแสดงห้องพักผ่อนรวม

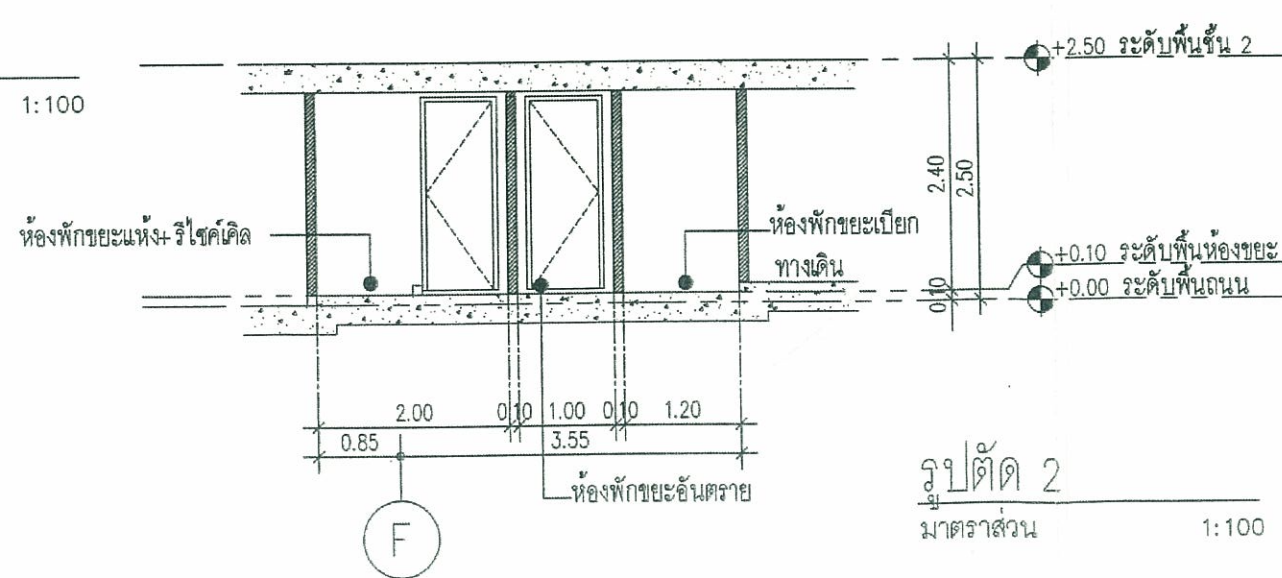
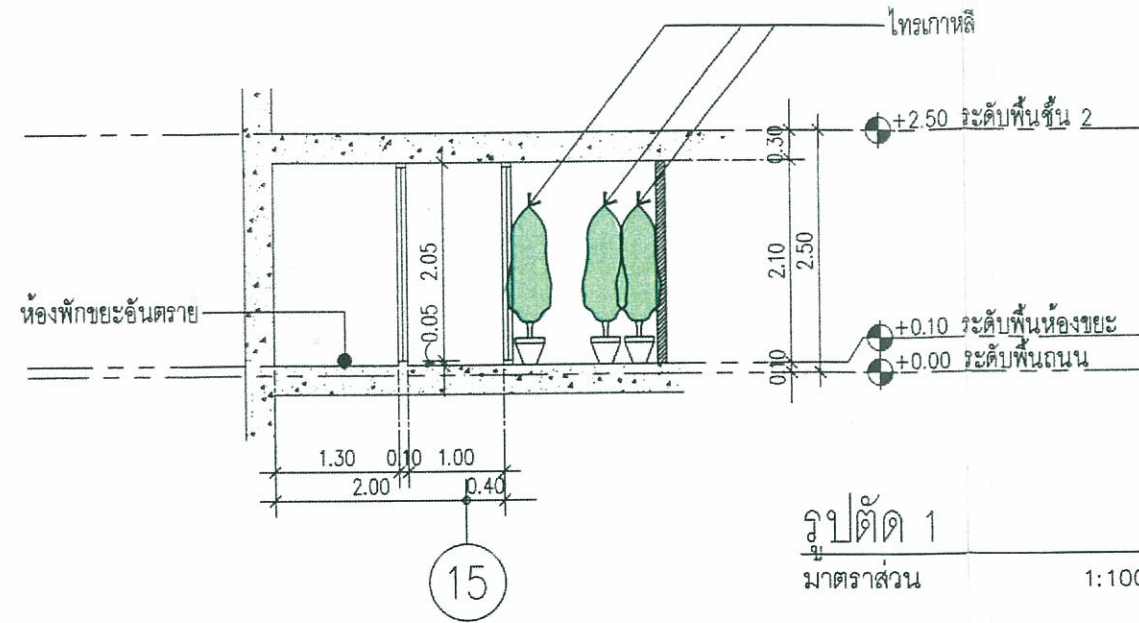
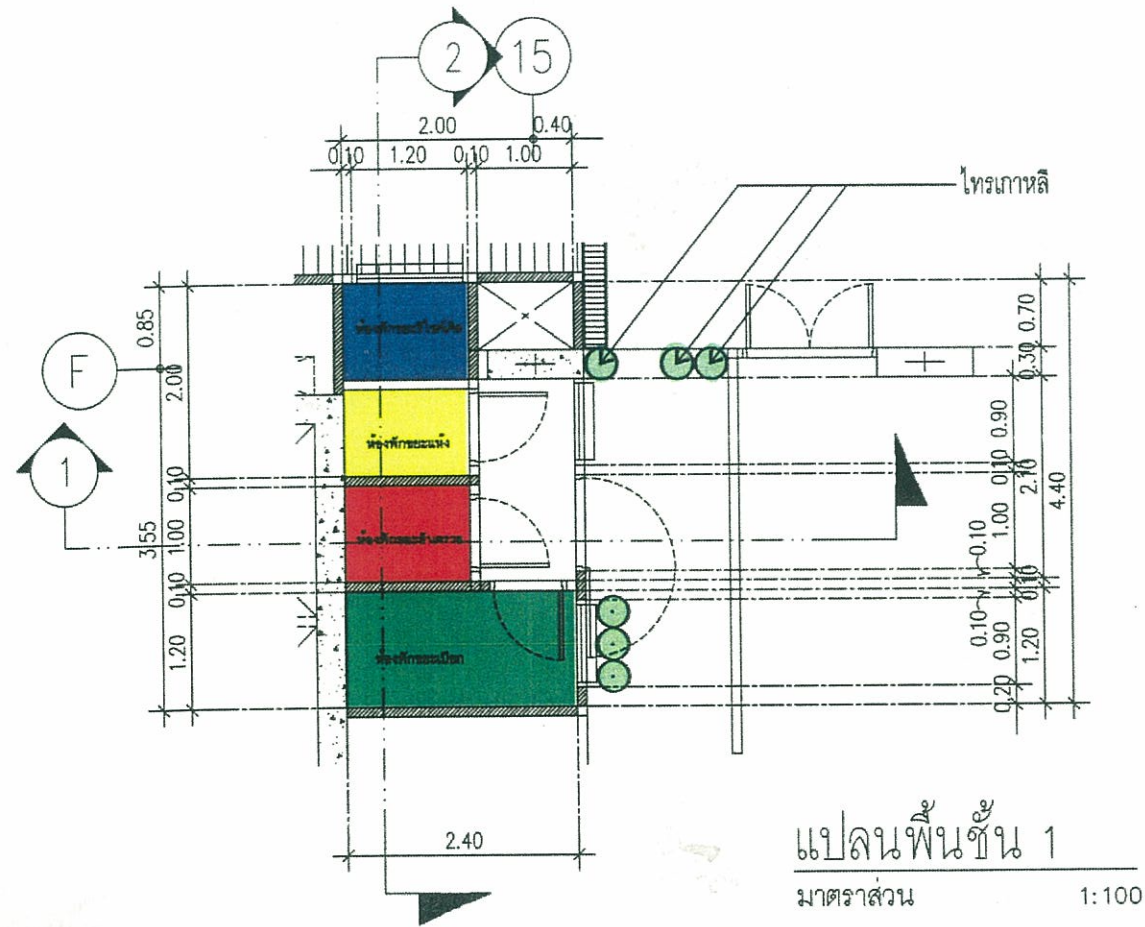

**DESIGN STUDIO**  
 Design Studio co.,Ltd.  
 18/10 หมู่ 10 ต.คลองเตย อ.เมือง จ.นนทบุรี 11000  
 โทร 02-7291130-2 Fax 02-7291142  
 www.designstudio.co.th  
 E-mail: info@designstudio.co.th  
 I-mail: info@designstudio.com

THE UNIQUE 62

**TENTHAI**  
 บริษัท เเทน ไท ดีเวลอปเม้นท์ จำกัด

นาย เสนาะ นนทบุรี  
 นาย อดิสรณ์ นนทบุรี  
 นาย อดิสรณ์ นนทบุรี  
 นาย อดิสรณ์ นนทบุรี  
 นาย อดิสรณ์ นนทบุรี  
 นาย อดิสรณ์ นนทบุรี  
 นาย อดิสรณ์ นนทบุรี  
 นาย อดิสรณ์ นนทบุรี  
 นาย อดิสรณ์ นนทบุรี  
 นาย อดิสรณ์ นนทบุรี

ชั้น	พื้นที่	จำนวน	รวม
1			
2			
3			
4			
5			
6			
7			
8			
9			
10			

FOR SUBMISSION DRAWING

แบบขยายห้องพักผ่อน

ผู้รับ: \_\_\_\_\_

วันที่: 25-07-2557

มาตราส่วน: 1:100

1. This drawing shall not be used for any other purpose without the written consent of the architect.  
 2. The architect shall not be responsible for any errors or omissions in this drawing or for any consequences thereof.  
 3. No part of this drawing may be reproduced or published without the written consent of the architect.  
 4. This drawing is to be used only for the purpose for which it is prepared and no part of it shall be used for any other purpose without the written consent of the architect.

ตุลาคม 2557 ลงชื่อ   
 (นาย เล็ม ช็อง ปิง)  
 กรรมการผู้มีอำนาจลงนามของบริษัท เเทน ไท ดีเวลลอปเม้นท์ จำกัด

รับรองจำนวน 96/104 หน้า

**WAMITR ENVIRONMENT**  
 บริษัท มิตรสิ่งแวดล้อม จำกัด

ตุลาคม 2557 ลงชื่อ   
 (นายชาญ วันชียนาวิน)  
 ผู้อำนวยการด้านสิ่งแวดล้อมของบริษัท มิตรสิ่งแวดล้อม จำกัด















รูปที่ 8 ผังพื้นที่สีเขียวของโครงการ ประเภทไม้ยืนต้น บริเวณชั้น 1

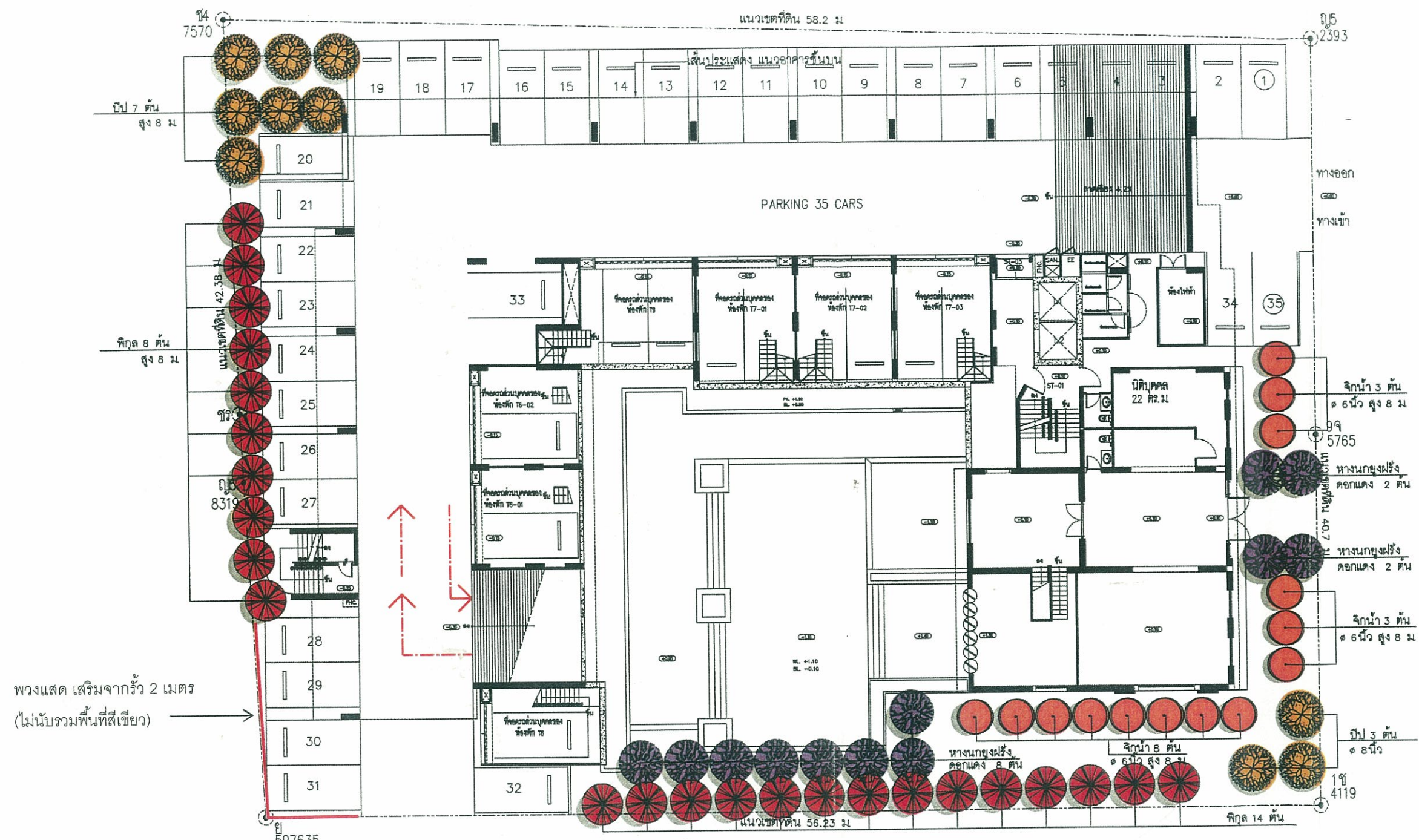

ตารางรายการวัสดุพืชพรรณ (ไม้ยืนต้น)

สัญลักษณ์	รายการวัสดุพืชพรรณ	ขนาดลำต้น	จำนวน	พื้นที่ (ตร.ม)
	ปีป	๑ ๘ นิ้ว	12	397
	พิกุล	๑ ๘ นิ้ว	28	
	จิกน้ำ	๑ ๖ นิ้ว	14	
	หางนกยูงฝรั่ง		12	
	รวม	-	61	

รับรองจำนวน 100/104 หน้า

พวงแสด เสริมจากรั้ว 2 เมตร (ไม่นับรวมพื้นที่สีเขียว)

**DESIGN STUDIO**  
 Design Studio co.,ltd.  
 บริษัท ดีไซน์ สตูดิโอ จำกัด  
 22/40 หมู่ 13 ซอยพหลโยธิน  
 แขวงจตุจักร เขตจตุจักร กรุงเทพฯ 10220  
 โทร 02-7201130-2 Fax 02-7201143  
 www.designstudio.co.th  
 E-mail: info@designstudio.co.th  
 T: +66 2 720 1130

**THE UNIQUE 62**

**TEXTHA**  
 บริษัท เที เอ็ม ดีเวลอปเม้นท์ จำกัด

หน้า ๑๑  
 หน้า ๑๒  
 หน้า ๑๓  
 หน้า ๑๔  
 หน้า ๑๕  
 หน้า ๑๖  
 หน้า ๑๗  
 หน้า ๑๘  
 หน้า ๑๙

หน้า ๒๐  
 หน้า ๒๑  
 หน้า ๒๒  
 หน้า ๒๓  
 หน้า ๒๔  
 หน้า ๒๕  
 หน้า ๒๖  
 หน้า ๒๗  
 หน้า ๒๘  
 หน้า ๒๙  
 หน้า ๓๐

หน้า ๓๑  
 หน้า ๓๒  
 หน้า ๓๓  
 หน้า ๓๔  
 หน้า ๓๕  
 หน้า ๓๖  
 หน้า ๓๗  
 หน้า ๓๘  
 หน้า ๓๙  
 หน้า ๔๐

หน้า ๔๑  
 หน้า ๔๒  
 หน้า ๔๓  
 หน้า ๔๔  
 หน้า ๔๕  
 หน้า ๔๖  
 หน้า ๔๗  
 หน้า ๔๘  
 หน้า ๔๙  
 หน้า ๕๐

หน้า ๕๑  
 หน้า ๕๒  
 หน้า ๕๓  
 หน้า ๕๔  
 หน้า ๕๕  
 หน้า ๕๖  
 หน้า ๕๗  
 หน้า ๕๘  
 หน้า ๕๙  
 หน้า ๖๐

หน้า ๖๑  
 หน้า ๖๒  
 หน้า ๖๓  
 หน้า ๖๔  
 หน้า ๖๕  
 หน้า ๖๖  
 หน้า ๖๗  
 หน้า ๖๘  
 หน้า ๖๙  
 หน้า ๗๐

หน้า ๗๑  
 หน้า ๗๒  
 หน้า ๗๓  
 หน้า ๗๔  
 หน้า ๗๕  
 หน้า ๗๖  
 หน้า ๗๗  
 หน้า ๗๘  
 หน้า ๗๙  
 หน้า ๘๐

หน้า ๘๑  
 หน้า ๘๒  
 หน้า ๘๓  
 หน้า ๘๔  
 หน้า ๘๕  
 หน้า ๘๖  
 หน้า ๘๗  
 หน้า ๘๘  
 หน้า ๘๙  
 หน้า ๙๐

หน้า ๙๑  
 หน้า ๙๒  
 หน้า ๙๓  
 หน้า ๙๔  
 หน้า ๙๕  
 หน้า ๙๖  
 หน้า ๙๗  
 หน้า ๙๘  
 หน้า ๙๙  
 หน้า ๑๐๐

หน้า ๑๐๑  
 หน้า ๑๐๒  
 หน้า ๑๐๓  
 หน้า ๑๐๔  
 หน้า ๑๐๕  
 หน้า ๑๐๖  
 หน้า ๑๐๗  
 หน้า ๑๐๘  
 หน้า ๑๐๙  
 หน้า ๑๑๐

หน้า ๑๑๑  
 หน้า ๑๑๒  
 หน้า ๑๑๓  
 หน้า ๑๑๔  
 หน้า ๑๑๕  
 หน้า ๑๑๖  
 หน้า ๑๑๗  
 หน้า ๑๑๘  
 หน้า ๑๑๙  
 หน้า ๑๒๐

หน้า ๑๒๑  
 หน้า ๑๒๒  
 หน้า ๑๒๓  
 หน้า ๑๒๔  
 หน้า ๑๒๕  
 หน้า ๑๒๖  
 หน้า ๑๒๗  
 หน้า ๑๒๘  
 หน้า ๑๒๙  
 หน้า ๑๓๐

หน้า ๑๓๑  
 หน้า ๑๓๒  
 หน้า ๑๓๓  
 หน้า ๑๓๔  
 หน้า ๑๓๕  
 หน้า ๑๓๖  
 หน้า ๑๓๗  
 หน้า ๑๓๘  
 หน้า ๑๓๙  
 หน้า ๑๔๐

หน้า ๑๔๑  
 หน้า ๑๔๒  
 หน้า ๑๔๓  
 หน้า ๑๔๔  
 หน้า ๑๔๕  
 หน้า ๑๔๖  
 หน้า ๑๔๗  
 หน้า ๑๔๘  
 หน้า ๑๔๙  
 หน้า ๑๕๐

หน้า ๑๕๑  
 หน้า ๑๕๒  
 หน้า ๑๕๓  
 หน้า ๑๕๔  
 หน้า ๑๕๕  
 หน้า ๑๕๖  
 หน้า ๑๕๗  
 หน้า ๑๕๘  
 หน้า ๑๕๙  
 หน้า ๑๖๐

หน้า ๑๖๑  
 หน้า ๑๖๒  
 หน้า ๑๖๓  
 หน้า ๑๖๔  
 หน้า ๑๖๕  
 หน้า ๑๖๖  
 หน้า ๑๖๗  
 หน้า ๑๖๘  
 หน้า ๑๖๙  
 หน้า ๑๗๐

หน้า ๑๗๑  
 หน้า ๑๗๒  
 หน้า ๑๗๓  
 หน้า ๑๗๔  
 หน้า ๑๗๕  
 หน้า ๑๗๖  
 หน้า ๑๗๗  
 หน้า ๑๗๘  
 หน้า ๑๗๙  
 หน้า ๑๘๐

หน้า ๑๘๑  
 หน้า ๑๘๒  
 หน้า ๑๘๓  
 หน้า ๑๘๔  
 หน้า ๑๘๕  
 หน้า ๑๘๖  
 หน้า ๑๘๗  
 หน้า ๑๘๘  
 หน้า ๑๘๙  
 หน้า ๑๙๐

หน้า ๑๙๑  
 หน้า ๑๙๒  
 หน้า ๑๙๓  
 หน้า ๑๙๔  
 หน้า ๑๙๕  
 หน้า ๑๙๖  
 หน้า ๑๙๗  
 หน้า ๑๙๘  
 หน้า ๑๙๙  
 หน้า ๒๐๐

หน้า ๒๐๑  
 หน้า ๒๐๒  
 หน้า ๒๐๓  
 หน้า ๒๐๔  
 หน้า ๒๐๕  
 หน้า ๒๐๖  
 หน้า ๒๐๗  
 หน้า ๒๐๘  
 หน้า ๒๐๙  
 หน้า ๒๑๐

หน้า ๒๑๑  
 หน้า ๒๑๒  
 หน้า ๒๑๓  
 หน้า ๒๑๔  
 หน้า ๒๑๕  
 หน้า ๒๑๖  
 หน้า ๒๑๗  
 หน้า ๒๑๘  
 หน้า ๒๑๙  
 หน้า ๒๒๐

หน้า ๒๒๑  
 หน้า ๒๒๒  
 หน้า ๒๒๓  
 หน้า ๒๒๔  
 หน้า ๒๒๕  
 หน้า ๒๒๖  
 หน้า ๒๒๗  
 หน้า ๒๒๘  
 หน้า ๒๒๙  
 หน้า ๒๓๐

หน้า ๒๓๑  
 หน้า ๒๓๒  
 หน้า ๒๓๓  
 หน้า ๒๓๔  
 หน้า ๒๓๕  
 หน้า ๒๓๖  
 หน้า ๒๓๗  
 หน้า ๒๓๘  
 หน้า ๒๓๙  
 หน้า ๒๔๐

หน้า ๒๔๑  
 หน้า ๒๔๒  
 หน้า ๒๔๓  
 หน้า ๒๔๔  
 หน้า ๒๔๕  
 หน้า ๒๔๖  
 หน้า ๒๔๗  
 หน้า ๒๔๘  
 หน้า ๒๔๙  
 หน้า ๒๕๐

หน้า ๒๕๑  
 หน้า ๒๕๒  
 หน้า ๒๕๓  
 หน้า ๒๕๔  
 หน้า ๒๕๕  
 หน้า ๒๕๖  
 หน้า ๒๕๗  
 หน้า ๒๕๘  
 หน้า ๒๕๙  
 หน้า ๒๖๐

หน้า ๒๖๑  
 หน้า ๒๖๒  
 หน้า ๒๖๓  
 หน้า ๒๖๔  
 หน้า ๒๖๕  
 หน้า ๒๖๖  
 หน้า ๒๖๗  
 หน้า ๒๖๘  
 หน้า ๒๖๙  
 หน้า ๒๗๐

หน้า ๒๗๑  
 หน้า ๒๗๒  
 หน้า ๒๗๓  
 หน้า ๒๗๔  
 หน้า ๒๗๕  
 หน้า ๒๗๖  
 หน้า ๒๗๗  
 หน้า ๒๗๘  
 หน้า ๒๗๙  
 หน้า ๒๘๐

หน้า ๒๘๑  
 หน้า ๒๘๒  
 หน้า ๒๘๓  
 หน้า ๒๘๔  
 หน้า ๒๘๕  
 หน้า ๒๘๖  
 หน้า ๒๘๗  
 หน้า ๒๘๘  
 หน้า ๒๘๙  
 หน้า ๒๙๐

หน้า ๒๙๑  
 หน้า ๒๙๒  
 หน้า ๒๙๓  
 หน้า ๒๙๔  
 หน้า ๒๙๕  
 หน้า ๒๙๖  
 หน้า ๒๙๗  
 หน้า ๒๙๘  
 หน้า ๒๙๙  
 หน้า ๓๐๐

หน้า ๓๐๑  
 หน้า ๓๐๒  
 หน้า ๓๐๓  
 หน้า ๓๐๔  
 หน้า ๓๐๕  
 หน้า ๓๐๖  
 หน้า ๓๐๗  
 หน้า ๓๐๘  
 หน้า ๓๐๙  
 หน้า ๓๑๐

หน้า ๓๑๑  
 หน้า ๓๑๒  
 หน้า ๓๑๓  
 หน้า ๓๑๔  
 หน้า ๓๑๕  
 หน้า ๓๑๖  
 หน้า ๓๑๗  
 หน้า ๓๑๘  
 หน้า ๓๑๙  
 หน้า ๓๒๐

หน้า ๓๒๑  
 หน้า ๓๒๒  
 หน้า ๓๒๓  
 หน้า ๓๒๔  
 หน้า ๓๒๕  
 หน้า ๓๒๖  
 หน้า ๓๒๗  
 หน้า ๓๒๘  
 หน้า ๓๒๙  
 หน้า ๓๓๐

หน้า ๓๓๑  
 หน้า ๓๓๒  
 หน้า ๓๓๓  
 หน้า ๓๓๔  
 หน้า ๓๓๕  
 หน้า ๓๓๖  
 หน้า ๓๓๗  
 หน้า ๓๓๘  
 หน้า ๓๓๙  
 หน้า ๓๔๐

หน้า ๓๔๑  
 หน้า ๓๔๒  
 หน้า ๓๔๓  
 หน้า ๓๔๔  
 หน้า ๓๔๕  
 หน้า ๓๔๖  
 หน้า ๓๔๗  
 หน้า ๓๔๘  
 หน้า ๓๔๙  
 หน้า ๓๕๐

หน้า ๓๕๑  
 หน้า ๓๕๒  
 หน้า ๓๕๓  
 หน้า ๓๕๔  
 หน้า ๓๕๕  
 หน้า ๓๕๖  
 หน้า ๓๕๗  
 หน้า ๓๕๘  
 หน้า ๓๕๙  
 หน้า ๓๖๐

หน้า ๓๖๑  
 หน้า ๓๖๒  
 หน้า ๓๖๓  
 หน้า ๓๖๔  
 หน้า ๓๖๕  
 หน้า ๓๖๖  
 หน้า ๓๖๗  
 หน้า ๓๖๘  
 หน้า ๓๖๙  
 หน้า ๓๗๐

หน้า ๓๗๑  
 หน้า ๓๗๒  
 หน้า ๓๗๓  
 หน้า ๓๗๔  
 หน้า ๓๗๕  
 หน้า ๓๗๖  
 หน้า ๓๗๗  
 หน้า ๓๗๘  
 หน้า ๓๗๙  
 หน้า ๓๘๐

หน้า ๓๘๑  
 หน้า ๓๘๒  
 หน้า ๓๘๓  
 หน้า ๓๘๔  
 หน้า ๓๘๕  
 หน้า ๓๘๖  
 หน้า ๓๘๗  
 หน้า ๓๘๘  
 หน้า ๓๘๙  
 หน้า ๓๙๐

หน้า ๓๙๑  
 หน้า ๓๙๒  
 หน้า ๓๙๓  
 หน้า ๓๙๔  
 หน้า ๓๙๕  
 หน้า ๓๙๖  
 หน้า ๓๙๗  
 หน้า ๓๙๘  
 หน้า ๓๙๙  
 หน้า ๔๐๐

หน้า ๔๐๑  
 หน้า ๔๐๒  
 หน้า ๔๐๓  
 หน้า ๔๐๔  
 หน้า ๔๐๕  
 หน้า ๔๐๖  
 หน้า ๔๐๗  
 หน้า ๔๐๘  
 หน้า ๔๐๙  
 หน้า ๔๑๐

หน้า ๔๑๑  
 หน้า ๔๑๒  
 หน้า ๔๑๓  
 หน้า ๔๑๔  
 หน้า ๔๑๕  
 หน้า ๔๑๖  
 หน้า ๔๑๗  
 หน้า ๔๑๘  
 หน้า ๔๑๙  
 หน้า ๔๒๐

หน้า ๔๒๑  
 หน้า ๔๒๒  
 หน้า ๔๒๓  
 หน้า ๔๒๔  
 หน้า ๔๒๕  
 หน้า ๔๒๖  
 หน้า ๔๒๗  
 หน้า ๔๒๘  
 หน้า ๔๒๙  
 หน้า ๔๓๐

หน้า ๔๓๑  
 หน้า ๔๓๒  
 หน้า ๔๓๓  
 หน้า ๔๓๔  
 หน้า ๔๓๕  
 หน้า ๔๓๖  
 หน้า ๔๓๗  
 หน้า ๔๓๘  
 หน้า ๔๓๙  
 หน้า ๔๔๐

หน้า ๔๔๑  
 หน้า ๔๔๒  
 หน้า ๔๔๓  
 หน้า ๔๔๔  
 หน้า ๔๔๕  
 หน้า ๔๔๖  
 หน้า ๔๔๗  
 หน้า ๔๔๘  
 หน้า ๔๔๙  
 หน้า ๔๕๐

หน้า ๔๕๑  
 หน้า ๔๕๒  
 หน้า ๔๕๓  
 หน้า ๔๕๔  
 หน้า ๔๕๕  
 หน้า ๔๕๖  
 หน้า ๔๕๗  
 หน้า ๔๕๘  
 หน้า ๔๕๙  
 หน้า ๔๖๐

หน้า ๔๖๑  
 หน้า ๔๖๒  
 หน้า ๔๖๓  
 หน้า ๔๖๔  
 หน้า ๔๖๕  
 หน้า ๔๖๖  
 หน้า ๔๖๗  
 หน้า ๔๖๘  
 หน้า ๔๖๙  
 หน้า ๔๗๐

หน้า ๔๗๑  
 หน้า ๔๗๒  
 หน้า ๔๗๓  
 หน้า ๔๗๔  
 หน้า ๔๗๕  
 หน้า ๔๗๖  
 หน้า ๔๗๗  
 หน้า ๔๗๘  
 หน้า ๔๗๙  
 หน้า ๔๘๐

หน้า ๔๘๑  
 หน้า ๔๘๒  
 หน้า ๔๘๓  
 หน้า ๔๘๔  
 หน้า ๔๘๕  
 หน้า ๔๘๖  
 หน้า ๔๘๗  
 หน้า ๔๘๘  
 หน้า ๔๘๙  
 หน้า ๔๙๐

หน้า ๔๙๑  
 หน้า ๔๙๒  
 หน้า ๔๙๓  
 หน้า ๔๙๔  
 หน้า ๔๙๕  
 หน้า ๔๙๖  
 หน้า ๔๙๗  
 หน้า ๔๙๘  
 หน้า ๔๙๙  
 หน้า ๕๐๐

๑ ๘ นิ้ว สูง ๘ ม

ผังการปลูกต้นไม้ ไม้ยืนต้น ชั้น 1  
 มาตรฐาน 1:100

ตุลาคม 2557 ลงชื่อ   
 (นาย เวิน ชือ ปิง)  
 กรรมการผู้มีอำนาจลงนามของบริษัท เที เอ็ม ดีเวลอปเม้นท์ จำกัด

**MITR ENVIRONMENT**  
 บริษัท มิตรสิ่งแวดล้อม จำกัด  
 ตุลาคม 2557 ลงชื่อ   
 (นายชาญ วันชัยานวิน)  
 ผู้อำนวยการด้านสิ่งแวดล้อมของบริษัท มิตรสิ่งแวดล้อม จำกัด











