



ที่ ทส 1009/ 6964

ที่ ทส 1009/6964 ถึง ก. พรรณายุคต์ 6964 จก.
เรื่อง โครงการอาคารพักอาศัย 8 ชั้น
รับวันที่ 7 ก.ค. 2548 เวลา 10.00 น.
ผู้รับตัวบรรจง.....

(นางสาวรุ่งกานต์)

60/1 ซอยพิบูลย์วัฒนา 7 ถนนพระรามที่ 6

กรุงเทพฯ 10400

6 กรกฎาคม 2548

เรื่อง รายงานการวิเคราะห์ผลกระทบสิ่งแวดล้อมโครงการอาคารพักอาศัย 8 ชั้น
ของบริษัท พรรณายุคต์ เฮ้าส์ จำกัด

เรียน กรรมการผู้จัดการบริษัท พรรณายุคต์ เฮ้าส์ จำกัด

อ้างถึง หนังสือสำนักงานนโยบายและแผนทรัพยากรธรรมชาติและสิ่งแวดล้อม ที่ ทส 1009/5773
ลงวันที่ 2 มิถุนายน 2548

- สิ่งที่ส่งมาด้วย
1. เงื่อนไขที่โครงการอาคารพักอาศัย 8 ชั้น บริษัท พรรณายุคต์ เฮ้าส์ จำกัด
ต้องยึดถือปฏิบัติโดยเคร่งครัด
 2. แนวทางการนำเสนอรายงานผลการปฏิบัติตามมาตรการป้องกันและแก้ไขผลกระทบ
สิ่งแวดล้อมและมาตรการติดตามตรวจสอบคุณภาพสิ่งแวดล้อม

ตามหนังสือที่อ้างถึง สำนักงานนโยบายและแผนทรัพยากรธรรมชาติและสิ่งแวดล้อม
ได้แจ้งผลการพิจารณารายงานการวิเคราะห์ผลกระทบสิ่งแวดล้อมโครงการอาคารพักอาศัย 8 ชั้น
ของบริษัท พรรณายุคต์ เฮ้าส์ จำกัด ตั้งอยู่ที่ซอยรัชดาภิเษก 13 ถนนรัชดาภิเษก แขวงดินแดง เขตดินแดง
กรุงเทพมหานคร ขนาดพื้นที่ 0-3-08 ไร่ โฉนดที่ดินเลขที่ 41960, 41961, 41962 จำนวนห้องพัก
119 ห้อง จัดทำรายงานโดยบริษัท เอ็น. เอส. คอนซัลแทนท์ จำกัด ซึ่งคณะกรรมการผู้ชำนาญการพิจารณา
รายงานการวิเคราะห์ผลกระทบสิ่งแวดล้อมด้านโครงการที่พักอาศัย บริการชุมชนและสถานที่พักตากอากาศ
ในการประชุมครั้งที่ 20/2548 เมื่อวันที่ 24 พฤษภาคม 2548 มีมติให้โครงการเสนอรายละเอียดจุดรวมคนที่
ปลอดภัยภายในโครงการให้เพียงพอต่อผู้พักอาศัยก่อนที่จะอพยพไปสู่จุดที่ 2 บริเวณทางท่าวิมถนรรษดาภิเษก
ให้ชัดเจน และเสนอให้ฝ่ายเลขานุการฯ ตรวจสอบให้เป็นไปตามมติคณะกรรมการผู้ชำนาญการฯ ก่อนจึงให้

สำนักงานฯ แจ้งให้ความเห็นชอบรายงานฯ ความละเอียดดังแจ้งแล้ว นั้น ต่อมาบริษัท เอ็น. เอส. คอนซัลแทนท์ จำกัด ได้เสนอรายงานข้อมูลเพิ่มเติมให้สำนักงานฯ ดำเนินการตามขั้นตอนการพิจารณา รายงานฯ ซึ่งฝ่ายเลขานุการฯ ได้ตรวจสอบแล้วเห็นว่ารายละเอียดข้อมูลครบถ้วนตามมติคณะกรรมการ ผู้ชำนาญการฯ

สำนักงานนโยบายและแผนทรัพยากรธรรมชาติและสิ่งแวดล้อม จึงแจ้งมติคณะกรรมการ ผู้ชำนาญการพิจารณารายงานการวิเคราะห์ผลกระทบสิ่งแวดล้อมด้านโครงการที่พักอาศัย บริการชุมชน และสถานที่พักตากอากาศ ในการประชุมครั้งที่ 20/2548 เมื่อวันที่ 24 พฤษภาคม 2548 เห็นชอบรายงาน การวิเคราะห์ผลกระทบสิ่งแวดล้อมโครงการอาคารพักอาศัย 8 ชั้น ของบริษัท พรธนาปยุกต์ เฮ้าส์ จำกัด โดยให้โครงการปฏิบัติตามเงื่อนไขที่โครงการอาคารพักอาศัย 8 ชั้น ของบริษัท พรธนาปยุกต์ เฮ้าส์ จำกัด ต้องยึดถือปฏิบัติอย่างเคร่งครัด และให้โครงการเสนอรายงานผลการปฏิบัติตามมาตรการป้องกันและแก้ไข ผลกระทบสิ่งแวดล้อมและมาตรการติดตามตรวจสอบคุณภาพสิ่งแวดล้อม ดังรายละเอียดตามที่ส่งมาด้วย 1 และ 2 ทั้งนี้ โครงการจะต้องปฏิบัติตามกฎหมายอื่นใดที่เกี่ยวข้องด้วย นอกจากนี้โครงการจะต้องประสาน กับผู้จัดทำรายงานให้ดำเนินการรวบรวมรายละเอียดข้อมูลทั้งหมดตามลำดับการพิจารณาของคณะกรรมการ ผู้ชำนาญการฯ จัดทำเป็นรายงานฉบับสมบูรณ์ พร้อมแผ่นบันทึกข้อมูล (CD-ROM) ในรูปของ Digital File (pdf) Adobe Acrobat และเสนอต่อสำนักงานฯ ภายในเวลา 1 เดือน เพื่อใช้เป็นเอกสารอ้างอิงและส่งให้ หน่วยงานที่เกี่ยวข้องต่อไป

จึงเรียนมาเพื่อโปรดดำเนินการต่อไป

ขอแสดงความนับถือ



(นายชนินทร์ ทองธรรมชาติ)

ผู้อำนวยการสำนักวิเคราะห์ผลกระทบสิ่งแวดล้อม

ปฏิบัติราชการแทน

เลขาธิการสำนักงานนโยบายและแผนทรัพยากรธรรมชาติและสิ่งแวดล้อม

สำนักวิเคราะห์ผลกระทบสิ่งแวดล้อม

โทรศัพท์ 0-2298-6157, 0-2271-4232-8 ต่อ 245

โทรสาร 0-2279-2792, 0-2278-5469

ที่ ทส 1009/6964

สำนักงานนโยบายและแผน
ทรัพยากรธรรมชาติและสิ่งแวดล้อม
60/1 ซอยพิบูลวัฒนา 7 ถนนพระรามที่ 6
กรุงเทพฯ 10400

6 กรกฎาคม 2548

เรื่อง รายงานการวิเคราะห์ผลกระทบสิ่งแวดล้อมโครงการอาคารพักอาศัย 8 ชั้น
ของบริษัท พรธนาปลูกัด เฮ้าส์ จำกัด

เรียน กรรมการผู้จัดการบริษัท พรธนาปลูกัด เฮ้าส์ จำกัด

อ้างถึง หนังสือสำนักงานนโยบายและแผนทรัพยากรธรรมชาติและสิ่งแวดล้อม ที่ ทส 1009/5773
ลงวันที่ 2 มิถุนายน 2548

- สิ่งที่ส่งมาด้วย 1. เงื่อนไขโครงการอาคารพักอาศัย 8 ชั้น ของบริษัท พรธนาปลูกัด เฮ้าส์ จำกัด
ต้องยึดถือปฏิบัติโดยเคร่งครัด
2. แนวทางการนำเสนอรายงานผลการปฏิบัติตามมาตรการป้องกันและแก้ไขผลกระทบ
สิ่งแวดล้อมและมาตรการติดตามตรวจสอบคุณภาพสิ่งแวดล้อม

ตามหนังสือที่อ้างถึง สำนักงานนโยบายและแผนทรัพยากรธรรมชาติและสิ่งแวดล้อม
ได้แจ้งผลการพิจารณารายงานการวิเคราะห์ผลกระทบสิ่งแวดล้อมโครงการอาคารพักอาศัย 8 ชั้น
ของบริษัท พรธนาปลูกัด เฮ้าส์ จำกัด ตั้งอยู่ที่ซอยรัชดาภิเษก 13 ถนนรัชดาภิเษก แขวงดินแดง เขตดินแดง
กรุงเทพมหานคร ขนาดพื้นที่ 0-3-08 ไร่ โฉนดที่ดินเลขที่ 41960 , 41961 , 41962 จำนวนห้องพัก
119 ห้อง จัดทำรายงานโดยบริษัท เอ็น. เอส. คอนซัลแทนท์ จำกัด ซึ่งคณะกรรมการผู้ชำนาญการพิจารณา
รายงานการวิเคราะห์ผลกระทบสิ่งแวดล้อมด้านโครงการที่พักอาศัย บริการชุมชนและสถานที่พักตากอากาศ
ในการประชุมครั้งที่ 20/2548 เมื่อวันที่ 24 พฤษภาคม 2548 มีมติให้โครงการเสนอรายละเอียดจุดรวมคนที่
ปลอดภัยภายในโครงการให้เพียงพอต่อผู้พักอาศัยก่อนที่จะอพยพไปสู่จุดที่ 2 บริเวณทางเข้าริมถนนรัชดาภิเษก
ให้ชัดเจน และเสนอให้ฝ่ายเลขานุการฯ ตรวจสอบให้เป็นไปตามมติคณะกรรมการผู้ชำนาญการฯ ก่อนจึงให้

2/สำนักงานฯ ...

สำนักงานฯ แจ้งให้เห็นชอบรายงานฯ ความละเอียดดังกล่าวแล้ว นั้น ต่อมาบริษัท เอ็น. เอส. คอนซัลแทนท์ จำกัด ได้เสนอรายงานข้อมูลเพิ่มเติมให้สำนักงานฯ ดำเนินการตามขั้นตอนการพิจารณา รายงานฯ ซึ่งฝ่ายเลขานุการฯ ได้ตรวจสอบแล้วเห็นว่ารายละเอียดข้อมูลครบถ้วนตามมติคณะกรรมการ ผู้ชำนาญการฯ

สำนักงานนโยบายและแผนทรัพยากรธรรมชาติและสิ่งแวดล้อม จึงแจ้งมติคณะกรรมการ ผู้ชำนาญการพิจารณารายงานการวิเคราะห์ผลกระทบสิ่งแวดล้อมด้านโครงการที่พักอาศัย บริการชุมชน และสถานที่พักตากอากาศ ในการประชุมครั้งที่ 20/2548 เมื่อวันที่ 24 พฤษภาคม 2548 เห็นชอบรายงาน การวิเคราะห์ผลกระทบสิ่งแวดล้อมโครงการอาคารพักอาศัย 8 ชั้น ของบริษัท พรรณาปยุกต์ เฮ้าส์ จำกัด โดยให้โครงการปฏิบัติตามเงื่อนไขที่โครงการอาคารพักอาศัย 8 ชั้น ของบริษัท พรรณาปยุกต์ เฮ้าส์ จำกัด ต้องยึดถือปฏิบัติอย่างเคร่งครัด และให้โครงการเสนอรายงานผลการปฏิบัติตามมาตรการป้องกันและแก้ไข ผลกระทบสิ่งแวดล้อมและมาตรการติดตามตรวจสอบคุณภาพสิ่งแวดล้อม ดังรายละเอียดตามที่ส่งมาด้วย 1 และ 2 ทั้งนี้ โครงการจะต้องปฏิบัติตามกฎหมายอื่นใดที่เกี่ยวข้องด้วย นอกจากนี้โครงการจะต้องประสาน กับผู้จัดทำรายงานให้ดำเนินการรวบรวมรายละเอียดข้อมูลทั้งหมดตามลำดับการพิจารณาของคณะกรรมการ ผู้ชำนาญการฯ จัดทำเป็นรายงานฉบับสมบูรณ์ พร้อมแผ่นบันทึกข้อมูล (CD-ROM) ในรูปของ Digital File (pdf) Adobe Acrobat และเสนอต่อสำนักงานฯ ภายในเวลา 1 เดือน เพื่อใช้เป็นเอกสารอ้างอิงและส่งให้ หน่วยงานที่เกี่ยวข้องต่อไป

จึงเรียนมาเพื่อโปรดดำเนินการต่อไป

ขอแสดงความนับถือ



(นายชินนทร์ ทองธรรมชาติ)

ผู้อำนวยการสำนักวิเคราะห์ผลกระทบสิ่งแวดล้อม
ปฏิบัติราชการแทน

เลขาธิการสำนักงานนโยบายและแผนทรัพยากรธรรมชาติและสิ่งแวดล้อม

สำนักวิเคราะห์ผลกระทบสิ่งแวดล้อม

โทรศัพท์ 0-2298-6157, 0-2271-4232-8 ต่อ 245

โทรสาร 0-2279-2792, 0-2278-5469

.....ผู้ตรวจ
.....ผู้แทน
.....ผู้พิมพ์
.....ผู้ร่าง
.....ไฟล์/ดิส



ที่ ทส 1009/ 6965

สำนักงานนโยบายและแผน
ทรัพยากรธรรมชาติและสิ่งแวดล้อม
60/1 ซอยพินุลวัฒนา 7 ถนนพระรามที่ 6
กรุงเทพฯ 10400

6 กรกฎาคม 2548

เรื่อง รายงานการวิเคราะห์ผลกระทบสิ่งแวดล้อมโครงการอาคารพักอาศัย 8 ชั้น
ของบริษัท พรธนาปลูกดี เฮ้าส์ จำกัด

เรียน ผู้ว่าราชการกรุงเทพมหานคร

อ้างถึง หนังสือสำนักงานนโยบายและแผนทรัพยากรธรรมชาติและสิ่งแวดล้อม ที่ ทส 1009/5774
ลงวันที่ 2 มิถุนายน 2548

- สิ่งที่ส่งมาด้วย 1. เงื่อนไขที่โครงการอาคารพักอาศัย 8 ชั้น ของบริษัท พรธนาปลูกดี เฮ้าส์ จำกัด
ต้องยึดถือปฏิบัติโดยเคร่งครัด
2. แนวทางการนำเสนอรายงานผลการปฏิบัติตามมาตรการป้องกันและแก้ไขผลกระทบ
สิ่งแวดล้อมและมาตรการติดตามตรวจสอบคุณภาพสิ่งแวดล้อม

ตามหนังสือที่อ้างถึง สำนักงานนโยบายและแผนทรัพยากรธรรมชาติและสิ่งแวดล้อม
ได้แจ้งผลการพิจารณารายงานการวิเคราะห์ผลกระทบสิ่งแวดล้อมโครงการอาคารพักอาศัย 8 ชั้น
ของบริษัท พรธนาปลูกดี เฮ้าส์ จำกัด ตั้งอยู่ที่ซอยรัชดาภิเษก 13 ถนนรัชดาภิเษก แขวงดินแดง เขตดินแดง
กรุงเทพมหานคร ขนาดพื้นที่ 0-3-08 ไร่ โฉนดที่ดินเลขที่ 41960 , 41961 , 41962 จำนวนห้องพัก
119 ห้อง จัดทำรายงานโดยบริษัท เอ็น. เอส. คอนซัลแทนท์ จำกัด ซึ่งคณะกรรมการผู้ชำนาญการพิจารณา
รายงานการวิเคราะห์ผลกระทบสิ่งแวดล้อมด้านโครงการที่พักอาศัย บริการชุมชนและสถานที่พักตากอากาศ
ในการประชุมครั้งที่ 20/2548 เมื่อวันที่ 24 พฤษภาคม 2548 มีมติให้โครงการเสนอรายละเอียดจุดรวมคนที่
ปลอดภัยภายในโครงการให้เพียงพอต่อผู้พักอาศัยก่อนที่จะอพยพไปสู่จุดที่ 2 บริเวณทางเข้าริมถนนรัชดาภิเษก
ให้ชัดเจน และเสนอให้ฝ่ายเลขานุการฯ ตรวจสอบให้เป็นไปตามมติคณะกรรมการผู้ชำนาญการฯ ก่อนจึงให้

2/สำนักงานฯ ...

สำนักงานฯ แจ้งให้ความเห็นชอบรายงานฯ ความละเอียดดังแจ้งแล้ว นั้น ต่อมาบริษัท เอ็น. เอส. คอนซัลแทนท์ จำกัด ได้เสนอรายงานข้อมูลเพิ่มเติมให้สำนักงานฯ ดำเนินการตามขั้นตอนการพิจารณา รายงานฯ ซึ่งฝ่ายเลขานุการฯ ได้ตรวจสอบแล้วเห็นว่ารายละเอียดข้อมูลครบถ้วนตามมติคณะกรรมการ ผู้ชำนาญการฯ

สำนักงานนโยบายและแผนทรัพยากรธรรมชาติและสิ่งแวดล้อม จึงแจ้งมติคณะกรรมการ ผู้ชำนาญการพิจารณารายงานการวิเคราะห์ผลกระทบสิ่งแวดล้อมด้านโครงการที่พักอาศัย บริการชุมชน และสถานที่พักตากอากาศ ในการประชุมครั้งที่ 20/2548 เมื่อวันที่ 24 พฤษภาคม 2548 เห็นชอบรายงาน การวิเคราะห์ผลกระทบสิ่งแวดล้อมโครงการอาคารพักอาศัย 8 ชั้น ของบริษัท พรรณาปยุกต์ เฮ้าส์ จำกัด โดยให้โครงการปฏิบัติตามเงื่อนไขที่โครงการอาคารพักอาศัย 8 ชั้น ของบริษัท พรรณาปยุกต์ เฮ้าส์ จำกัด ต้องยึดถือปฏิบัติอย่างเคร่งครัด และให้โครงการเสนอรายงานผลการปฏิบัติตามมาตรการป้องกันและแก้ไข ผลกระทบสิ่งแวดล้อมและมาตรการติดตามตรวจสอบคุณภาพสิ่งแวดล้อม ดังรายละเอียดตามที่ส่งมาด้วย 1 และ 2 อนึ่ง ตามมาตรา 50 วรรคท้าย ของพระราชบัญญัติส่งเสริมและรักษาคุณภาพสิ่งแวดล้อมแห่งชาติ พ.ศ.2535 กำหนดให้เจ้าหน้าที่ซึ่งมีอำนาจตามกฎหมายในการพิจารณาสั่งอนุญาตหรือต่ออายุใบอนุญาต นำ มาตรการที่เสนอไว้ในรายงานการวิเคราะห์ผลกระทบสิ่งแวดล้อมไปกำหนดเป็นเงื่อนไขในการสั่งอนุญาตหรือ ต่ออายุใบอนุญาต โดยให้ถือว่าเป็นเงื่อนไขที่กำหนดตามกฎหมายในเรื่องนั้นด้วย ทั้งนี้ สำนักงานได้แจ้ง บริษัท พรรณาปยุกต์ เฮ้าส์ จำกัด และสำเนาหนังสือแจ้งบริษัท เอ็น. เอส. คอนซัลแทนท์ จำกัด เพื่อ ดำเนินการต่อไปด้วยแล้ว

จึงเรียนมาเพื่อโปรดพิจารณาดำเนินการในส่วนที่เกี่ยวข้องต่อไป

ขอแสดงความนับถือ



(นายชินนทร์ ทองธรรมชาติ)

ผู้อำนวยการสำนักวิเคราะห์ผลกระทบสิ่งแวดล้อม

ปฏิบัติราชการแทน

เลขาธิการสำนักงานนโยบายและแผนทรัพยากรธรรมชาติและสิ่งแวดล้อม

สำนักวิเคราะห์ผลกระทบสิ่งแวดล้อม

โทรศัพท์ 0-2298-6157, 0-2271-4232-8 ต่อ 245

โทรสาร 0-2279-2792 ,0-2278-5469

ที่ ทส 1009/ 6965

สำนักงานนโยบายและแผน
ทรัพยากรธรรมชาติและสิ่งแวดล้อม
60/1 ซอยพิบูลย์วัฒนา 7 ถนนพระรามที่ 6
กรุงเทพฯ 10400

6 กรกฎาคม 2548

เรื่อง รายงานการวิเคราะห์ผลกระทบสิ่งแวดล้อมโครงการอาคารพักอาศัย 8 ชั้น
ของบริษัท พรธนาปลูกัด เฮ้าส์ จำกัด

เรียน ผู้ว่าราชการกรุงเทพมหานคร

อ้างถึง หนังสือสำนักงานนโยบายและแผนทรัพยากรธรรมชาติและสิ่งแวดล้อม ที่ ทส 1009/5774
ลงวันที่ 2 มิถุนายน 2548

- สิ่งที่ส่งมาด้วย 1. เงื่อนไขที่โครงการอาคารพักอาศัย 8 ชั้น ของบริษัท พรธนาปลูกัด เฮ้าส์ จำกัด
ต้องยึดถือปฏิบัติโดยเคร่งครัด
2. แนวทางการนำเสนอรายงานผลการปฏิบัติตามมาตรการป้องกันและแก้ไขผลกระทบ
สิ่งแวดล้อมและมาตรการติดตามตรวจสอบคุณภาพสิ่งแวดล้อม

ตามหนังสือที่อ้างถึง สำนักงานนโยบายและแผนทรัพยากรธรรมชาติและสิ่งแวดล้อม
ได้แจ้งผลการพิจารณารายงานการวิเคราะห์ผลกระทบสิ่งแวดล้อมโครงการอาคารพักอาศัย 8 ชั้น
ของบริษัท พรธนาปลูกัด เฮ้าส์ จำกัด ตั้งอยู่ที่ซอยรัชดาภิเษก 13 ถนนรัชดาภิเษก แขวงดินแดง เขตดินแดง
กรุงเทพมหานคร ขนาดพื้นที่ 0-3-08 ไร่ โฉนดที่ดินเลขที่ 41960 , 41961 , 41962 จำนวนห้องพัก
119 ห้อง จัดทำรายงานโดยบริษัท เอ็น. เอส. คอนซัลแทนท์ จำกัด ซึ่งคณะกรรมการผู้ชำนาญการพิจารณา
รายงานการวิเคราะห์ผลกระทบสิ่งแวดล้อมด้านโครงการที่พักอาศัย บริการชุมชนและสถานที่พักตากอากาศ
ในการประชุมครั้งที่ 20/2548 เมื่อวันที่ 24 พฤษภาคม 2548 มีมติให้โครงการเสนอรายละเอียดจุดรวมคนที่
ปลอดภัยภายในโครงการให้เพียงพอต่อผู้พักอาศัยก่อนที่จะอพยพไปสู่จุดที่ 2 บริเวณทางเข้าริมถนนรัชดาภิเษก
ให้ชัดเจน และเสนอให้ฝ่ายเลขานุการฯ ตรวจสอบให้เป็นไปตามมติคณะกรรมการผู้ชำนาญการฯ ก่อนจึงให้

สำนักงานฯ แจ้งให้ความเห็นชอบรายงานฯ ความละเอียดดังกล่าวแล้ว นั้น ต่อมาบริษัท เอ็น. เอส. คอนซัลแทนท์ จำกัด ได้เสนอรายงานข้อมูลเพิ่มเติมให้สำนักงานฯ ดำเนินการตามขั้นตอนการพิจารณา รายงานฯ ซึ่งฝ่ายเลขานุการฯ ได้ตรวจสอบแล้วเห็นว่ารายละเอียดข้อมูลครบถ้วนตามมติคณะกรรมการ ผู้ชำนาญการฯ

สำนักงานนโยบายและแผนทรัพยากรธรรมชาติและสิ่งแวดล้อม จึงแจ้งมติคณะกรรมการ ผู้ชำนาญการพิจารณารายงานการวิเคราะห์ผลกระทบสิ่งแวดล้อมด้านโครงการที่พักอาศัย บริการชุมชน และสถานที่พักตากอากาศ ในการประชุมครั้งที่ 20/2548 เมื่อวันที่ 24 พฤษภาคม 2548 เห็นชอบรายงาน การวิเคราะห์ผลกระทบสิ่งแวดล้อมโครงการอาคารพักอาศัย 8 ชั้น ของบริษัท พรรณาปยุกต์ เฮ้าส์ จำกัด โดยให้โครงการปฏิบัติตามเงื่อนไขที่โครงการอาคารพักอาศัย 8 ชั้น ของบริษัท พรรณาปยุกต์ เฮ้าส์ จำกัด ต้องยึดถือปฏิบัติอย่างเคร่งครัด และให้โครงการเสนอรายงานผลการปฏิบัติตามมาตรการป้องกันและแก้ไข ผลกระทบสิ่งแวดล้อมและมาตรการติดตามตรวจสอบคุณภาพสิ่งแวดล้อม ดังรายละเอียดตามที่ส่งมาด้วย 1 และ 2 อนึ่ง ตามมาตรา 50 วรรคท้าย ของพระราชบัญญัติส่งเสริมและรักษาคุณภาพสิ่งแวดล้อมแห่งชาติ พ.ศ.2535 กำหนดให้เจ้าหน้าที่ซึ่งมีอำนาจตามกฎหมายในการพิจารณาสั่งอนุญาตหรือต่ออายุใบอนุญาต นำ มาตรการที่เสนอไว้ในรายงานการวิเคราะห์ผลกระทบสิ่งแวดล้อมไปกำหนดเป็นเงื่อนไขในการสั่งอนุญาตหรือ ต่ออายุใบอนุญาต โดยให้ถือว่าเป็นเงื่อนไขที่กำหนดตามกฎหมายในเรื่องนั้นด้วย ทั้งนี้ สำนักงานได้แจ้ง บริษัท พรรณาปยุกต์ เฮ้าส์ จำกัด และสำเนาหนังสือแจ้งบริษัท เอ็น. เอส. คอนซัลแทนท์ จำกัด เพื่อ ดำเนินการต่อไปด้วยแล้ว

จึงเรียนมาเพื่อโปรดพิจารณาดำเนินการในส่วนที่เกี่ยวข้องต่อไป

ขอแสดงความนับถือ



(นายชนินทร์ ทองธรรมชาติ)

ผู้อำนวยการสำนักวิเคราะห์ผลกระทบสิ่งแวดล้อม

ปฏิบัติราชการแทน

เลขาธิการสำนักงานนโยบายและแผนทรัพยากรธรรมชาติและสิ่งแวดล้อม

สำนักวิเคราะห์ผลกระทบสิ่งแวดล้อม

โทรศัพท์ 0-2298-6157, 0-2271-4232-8 ต่อ 245

โทรสาร 0-2279-2792 ,0-2278-5469

.....ผู้ตรวจ
.....ผู้แทน
.....ผู้พิมพ์
.....ผู้ร่าง
.....ไฟล์/ลิส

เงื่อนไขที่โครงการอาคารพักอาศัย 8 ชั้น ของบริษัท พรธนาปยุกต์ เฮ้าส์ จำกัด

ต้องยึดถือปฏิบัติอย่างเคร่งครัด

โครงการจะต้องปฏิบัติตามมาตรการป้องกันและแก้ไขผลกระทบสิ่งแวดล้อม และมาตรการติดตามตรวจสอบคุณภาพสิ่งแวดล้อม ตามที่เสนอไว้ในรายงานการวิเคราะห์ผลกระทบสิ่งแวดล้อมโครงการอาคารพักอาศัย 8 ชั้น ของบริษัท พรธนาปยุกต์ เฮ้าส์ จำกัด ตั้งอยู่ที่ซอยรัชดาภิเษก 13 ถนนรัชดาภิเษก แขวงดินแดง เขตดินแดง กรุงเทพมหานคร ขนาดพื้นที่ 0-3-08 ไร่ โฉนดที่ดินเลขที่ 41960 , 41961 , 41962 จำนวนห้องพัก 119 ห้อง จัดทำรายงานโดยบริษัท เอ็น. เอส. คอนซัลแทนท์ จำกัด และตามมติคณะกรรมการผู้ชำนาญการพิจารณารายงานการวิเคราะห์ผลกระทบสิ่งแวดล้อมด้านโครงการที่พักอาศัย บริการชุมชนและสถานที่พักตากอากาศ ดังรายละเอียดต่อไปนี้

1. โครงการจะต้องยึดถือปฏิบัติตามมาตรการป้องกันและแก้ไขผลกระทบสิ่งแวดล้อม และมาตรการติดตามตรวจสอบคุณภาพสิ่งแวดล้อม ตามที่เสนอไว้ในรายงานการวิเคราะห์ผลกระทบสิ่งแวดล้อมโครงการอาคารพักอาศัย 8 ชั้น ของบริษัท พรธนาปยุกต์ เฮ้าส์ จำกัด และรายละเอียดในเอกสารแนบอย่างเคร่งครัด

2. โครงการจะต้องบันทึกผลการติดตามตรวจสอบการดำเนินการหรือการปฏิบัติตามมาตรการป้องกันและแก้ไขผลกระทบสิ่งแวดล้อม และมาตรการติดตามตรวจสอบคุณภาพสิ่งแวดล้อมตามที่เสนอไว้ในรายงานและส่งผลการดำเนินการมายังหน่วยงานผู้อนุญาตและสำนักงานนโยบายและแผนทรัพยากรธรรมชาติและสิ่งแวดล้อม ตามแนวทางการเสนอรายงานผลการปฏิบัติตามมาตรการป้องกันและแก้ไขผลกระทบสิ่งแวดล้อม และมาตรการติดตามตรวจสอบคุณภาพสิ่งแวดล้อม รายละเอียดตามสิ่งที่ส่งมาด้วย 2

3. หากโครงการจะเปลี่ยนแปลงรายละเอียดโครงการ รวมทั้งมาตรการป้องกันและแก้ไขผลกระทบสิ่งแวดล้อม และมาตรการติดตามตรวจสอบคุณภาพสิ่งแวดล้อมแตกต่างจากที่เสนอไว้ในรายงาน โครงการจะต้องเสนอรายละเอียดการเปลี่ยนแปลงดังกล่าวให้หน่วยงานผู้อนุญาตและสำนักงานนโยบายและแผนทรัพยากรธรรมชาติและสิ่งแวดล้อม เพื่อนำเสนอคณะกรรมการผู้ชำนาญการฯ พิจารณาให้ความเห็นชอบด้านสิ่งแวดล้อมก่อนดำเนินการเปลี่ยนแปลงใด ๆ

4. หากได้รับการร้องเรียนจากประชาชนว่าได้รับความเดือดร้อนรำคาญจากกิจกรรมการดำเนินโครงการ หรือโครงการก่อให้เกิดความเสียหายแก่สาธารณสมบัติ เจ้าของโครงการจะต้องดำเนินการแก้ไขปัญหาดังกล่าวโดยเร็ว และแจ้งหน่วยงานอนุญาต สำนักงานนโยบายและแผนทรัพยากรธรรมชาติและสิ่งแวดล้อม และหน่วยงานที่เกี่ยวข้อง เพื่อหาแนวทางและมาตรการในการแก้ไขปัญหาต่อไป

หน้า...../.....ทั้งหมด.....40.....หน้า

ลงชื่อ..... อ. :ผู้รับรอง

สรุปมาตรการป้องกันและแก้ไขผลกระทบสิ่งแวดล้อม และมาตรการติดตามตรวจสอบคุณภาพสิ่งแวดล้อม โครงการอาคารพักอาศัย 8 ชั้น

1. บทนำ

ในการดำเนินการเกี่ยวกับการจัดทำรายงานการวิเคราะห์ผลกระทบสิ่งแวดล้อม โครงการอาคารพักอาศัย 8 ชั้น ของบริษัท พรธนาปยุทท์ เฮาส์ จำกัด จะก่อให้เกิดผลกระทบด้านบวก (ผลดี) ต่อทรัพยากรสิ่งแวดล้อม ได้แก่ ผลกระทบต่อเศรษฐกิจสังคมของชุมชน ส่วนผลกระทบด้านลบ (ผลเสีย) ได้แก่ ผลกระทบต่อการระบายน้ำ การคมนาคมขนส่ง การกำจัดขยะมูลฝอย คุณภาพน้ำ คุณภาพอากาศ เสียง และแรงสั่นสะเทือน คุณภาพชีวิตในด้านอาชีวอนามัยและความปลอดภัยทัศนียภาพและสุนทรียภาพ สำหรับผลกระทบด้านลบจำเป็นต้องมีมาตรการในการป้องกันและแก้ไขผลกระทบ และมาตรการติดตามตรวจสอบคุณภาพสิ่งแวดล้อมที่เหมาะสม และเป็นไปได้ในทางปฏิบัติตามหลัก วิชาการ เพื่อเป็นแนวทางในการแก้ไขและลดระดับความรุนแรงของผลกระทบให้อยู่ในระดับที่ยอมรับได้

2. มาตรการป้องกันและแก้ไขผลกระทบสิ่งแวดล้อม

มาตรการป้องกันและแก้ไขผลกระทบสิ่งแวดล้อม สามารถแบ่งได้เป็น 2 ช่วง คือ ช่วงก่อสร้าง และช่วงดำเนินการของโครงการ โดยมีรายละเอียดปรากฏในรายงานการวิเคราะห์ผลกระทบสิ่งแวดล้อม โครงการอาคารพักอาศัย 8 ชั้น ของบริษัท พรธนาปยุทท์ เฮาส์ จำกัด ซึ่งได้สรุปสาระสำคัญของมาตรการป้องกันและแก้ไขผลกระทบสิ่งแวดล้อมและมาตรการติดตามตรวจสอบคุณภาพสิ่งแวดล้อมไว้ในตารางที่ 1

3. มาตรการติดตามตรวจสอบคุณภาพสิ่งแวดล้อม

กำหนดให้โครงการติดตามตรวจสอบคุณภาพสิ่งแวดล้อมในด้านต่าง ๆ ดังแสดงในตารางที่ 2

หน้า..... 2ทั้งหมด..... 40หน้า
ลงชื่อ..... ผู้รับรอง

ตารางที่ 1 รายการแสดงผลกระทบสิ่งแวดล้อมที่สำคัญ มาตรการป้องกันและแก้ไขผลกระทบสิ่งแวดล้อมและมาตรการติดตามตรวจสอบผลกระทบสิ่งแวดล้อม
โครงการ อาคารพักอาศัย 8 ชั้น ของ บริษัท พรธรรณพยูคัล เฮ้าส์ จำกัด ตั้งอยู่ที่ ซอยรัชดาภิเษก แขวงดินแดง เขตดินแดง กรุงเทพมหานคร

ก. ช่วงก่อสร้าง

ผลกระทบ/ตัวแปร	ผลกระทบสิ่งแวดล้อมที่สำคัญ	มาตรการป้องกันและแก้ไขผลกระทบสิ่งแวดล้อม	มาตรการติดตามตรวจสอบผลกระทบสิ่งแวดล้อม
<p>1. <u>ทรัพยากรกายภาพ</u></p> <p>1.1 <u>สภาพภูมิประเทศและภูมิสังคม</u></p> <p>1.2 <u>ดินและการชะล้างพังทลายของดิน</u></p> <p>1.3 <u>คุณภาพอากาศ</u></p> <p>หน้า 3 ทั้งหมด 40 หน้า ลงชื่อ <i>ศิริ อ.</i> ผู้รับรอง</p>	<p>ผลกระทบสิ่งแวดล้อมที่สำคัญ</p> <ul style="list-style-type: none"> - สภาพภูมิประเทศของพื้นที่โครงการเดิม เป็นบ้านพักอาศัยในช่วงก่อสร้างทางโครงการจะปรับพื้นที่ดินที่โครงการให้เรียบ โดยไม่มีการปรับถมพื้นที่โครงการแต่อย่างใด ระดับพื้นดินบริเวณพื้นที่โครงการมีระดับใกล้เคียงกับพื้นที่โดยรอบ ดังนั้นผลกระทบต่อสภาพภูมิประเทศและภูมิสังคมอยู่ในระดับต่ำ - การก่อสร้างโครงการจะมีการปรับพื้นที่แต่อย่างใด พื้นที่โครงการมีระดับใกล้เคียงกับพื้นที่โดยรอบ ก่อปรกับพื้นที่โครงการตั้งอยู่ในพื้นที่ชุมชน ไม่ได้ติดกับแหล่งน้ำผิวดิน แต่อย่างใด ดังนั้น การชะล้างพังทลายของดิน จึงเกิดผลกระทบในระดับต่ำ 1. ผู้เฝ้าระวัง ผู้เฝ้าระวังจากทางการก่อสร้าง อาจจะมีผลกระทบต่อผู้พักอาศัยในบริเวณใกล้เคียง แต่ผลกระทบจะอยู่ในระดับต่ำ เนื่องจากทางผู้รับเหมามีมาตรการควบคุมผู้เฝ้าระวังที่เกิดจากการก่อสร้าง โดยจัดให้มีผ้าใบคลุมอาคารหรือแบบติดตั้งผ้าใบนอกอาคารจะปิดกันแบบติดกับตัวอาคารหรือแบบติดตั้งผ้าใบนอกอาคาร เหล็กแล้วแต่ความเหมาะสม ซึ่งจะช่วยลดการฟุ้งกระจายของผู้เฝ้า- 	<p>มาตรการป้องกันและแก้ไขผลกระทบสิ่งแวดล้อม</p> <ul style="list-style-type: none"> - จัดทำรั้ว หรือกำแพงรอบบริเวณพื้นที่ก่อสร้างเพื่อป้องกันภูมิทัศน์ที่ไม่ดีจากการก่อสร้าง โดยใช้รั้ว หรือกำแพงที่มีความสูงเพียงพออย่างน้อย 2.0 เมตร - จัดทำรั้วกำแพงรอบโครงการเพื่อช่วยป้องกันการชะล้างพังทลายของดิน ออกนอกพื้นที่โครงการ <p>1. จำกัดความเร็วรถบรรทุกขนส่งวัสดุอุปกรณ์ก่อสร้างให้มีความเร็วไม่เกิน 30 กิโลเมตร/ชั่วโมง ซึ่ง US.EPA, 1987 ระบุว่าสามารถลดการฟุ้งกระจายของผู้เฝ้าระวังได้ร้อยละ 60 และหลีกเลี่ยงการขนส่งในช่วงเวลาเร่งด่วน โดยเฉพาะบริเวณที่ผ่านชุมชน</p> <p>2. ในกรณีการก่อสร้างให้จัดทาสีฝุ่นปิดคลุมท้ายรถให้มิดชิดเพื่อป้องกันการฟุ้งและล้างล้อของวัสดุที่บรรทุกมา</p>	<p>มาตรการติดตามตรวจสอบผลกระทบสิ่งแวดล้อม</p>

ผลกระทบตัวแปร	ผลกระทบสิ่งแวดล้อมที่สำคัญ	มาตรการป้องกันและแก้ไขผลกระทบสิ่งแวดล้อม	มาตรการติดตามตรวจสอบผลกระทบสิ่งแวดล้อม
<p>หน้า.....4.....ทั้งหมด.....40.....หน้า</p> <p>ลงชื่อ.....ผู้รับรอง</p>	<p>ผลกระทบสิ่งแวดล้อมจากขบวนการผลิตปูนซีเมนต์จากบ่อบำบัดน้ำเสียของโรงงานปูนซีเมนต์ได้ สำหรับการผลิตปูนซีเมนต์สำหรับใช้ก่อสร้างสิ่งต่าง ๆ ซึ่งสามารถช่วยลดผลกระทบได้ระดับหนึ่ง ดังนั้น ผลกระทบเรื่องของฝุ่นละอองที่เกิดจากการก่อสร้างจึงอยู่ในระดับต่ำ</p> <p>ฝุ่นละอองจากขบวนการขนส่งวัสดุก่อสร้าง สำหรับเส้นทางในการขนส่ง คือ ถนนรัชดาภิเษก และถนนซอยรัชดาภิเษก 13 ซึ่งถนนทั้ง 2 สาย เป็นถนนลาดยางแอสฟัลติกทั้งหมด ทั้งนี้ จะมีเฉพาะการขนส่งวัสดุในการก่อสร้างไม่มีการขนดิน เนื่องจากไม่มีการปรับถมที่ รวมมีการส่ง ประมาณ 4-5 เที่ยว/วัน หรือไม่มีเลยในบางวัน จึงทำให้เกิดการฟุ้งกระจายของฝุ่นละอองในปริมาณน้อยมาก แต่อาจมีวัสดุร่วงหล่นได้บ้าง ซึ่งผลกระทบที่เกิดขึ้นจะอยู่ในระดับต่ำ</p> <p>2. มลพิษทางอากาศ</p> <p>มลพิษทางอากาศที่เกิดในช่วงก่อสร้างโครงการ ส่วนมากเกิดจากก๊าซที่เกิดจากไอเสียของเครื่องจักรและรถยนต์ที่ขนส่งวัสดุก่อสร้างเข้ามาในโครงการ แต่จำนวนเที่ยวของการขนส่งวัสดุก่อสร้างมีจำนวนน้อยและการทำงานของเครื่องกลไม่ทำงานทั้งวัน จะทำงานเพียงวันละ 8 ชั่วโมงเท่านั้น (08.00-17.00 น.) ก่อปรกกับถนนที่ใช้ขนส่งเป็นถนนลาดยางแอสฟัลติกทั้งหมด ดังนั้น มลพิษทางอากาศที่เกิดจากแหล่งกำเนิดเคลื่อนที่เหล่านี้จะทำให้เกิดผลกระทบต่อคุณภาพของอากาศบริเวณพื้นที่โครงการ และบ้านเรือนประชาชนที่อยู่ตามเส้นทางขนส่งในระดับต่ำ</p>	<p>3. ตรวจสอบเครื่องจักรกลที่ใช้ในการก่อสร้างให้อยู่ในสภาพดีอยู่เสมอ เพื่อลดการเกิดเขม่าและควัน</p> <p>4. จัดให้มีปล่องชั่วคราวภายในอาคารก่อสร้าง สำหรับทั้งเศษวัสดุก่อสร้างและป้องกันฝุ่นละอองอันเกิดจากการก่อสร้างหรือการทิ้งขยะ</p> <p>5. ทำการฉีดพรมน้ำวันละ 2 ครั้ง บริเวณพื้นที่ก่อสร้าง และทางเข้า-ออกโครงการเพื่อลดการฟุ้งกระจายของฝุ่นละออง</p> <p>6. ใช้ผ้าใบหรือวัสดุที่คล้ายกันกันตัวอาคาร โดยยึดติดกับนั่งร้านด้านนอก มีความสูงเท่ากับความสูงของอาคารขณะก่อสร้างตลอดแนวอาคาร และจะต้องรักษาให้อยู่ในสภาพดีตลอดการก่อสร้าง</p>	<p>มาตรการติดตามตรวจสอบผลกระทบสิ่งแวดล้อม</p>

ผลกระทบ/ตัวแปร	ผลกระทบสิ่งแวดล้อมที่สำคัญ	มาตรการป้องกันและแก้ไขผลกระทบสิ่งแวดล้อม	มาตรการติดตามตรวจสอบ ผลกระทบสิ่งแวดล้อม
<p>1.4 เสียงและควมสั่นสะเทือน</p>	<p>- ขั้นตอนการก่อสร้างก่อให้เกิดเสียงดัง และแรงสั่นสะเทือนมากที่สุด คือ การทำฐานราก (88 dBA) เมื่อคำนวณเสียงที่ก่อให้เกิดผลกระทบต่ออาคารพาณิชย์ที่อยู่ห่างจากพื้นที่โครงการประมาณ 3 เมตร มีค่าระดับเสียงเท่ากับ 70.62 dBA ซึ่งมีค่าเกินกว่าเกณฑ์ตามมาตรฐานของ ISO ที่กำหนดไว้ไม่เกิน 70 dBA แต่โดยรอบโครงการมีรั้วล้อมรอบ ซึ่งสามารถลดระดับเสียงได้ 20 dBA จึงช่วยลดระดับเสียงเหลือ 50.62 dBA ก่อผลกระทบต่อทางโครงการใช้เสาเข็มแบบเจาะ ดังนั้น ผลกระทบจากเสียงและแรงสั่นสะเทือนจึงอยู่ในระดับที่ยอมรับได้</p>	<p>1. จำกัดระยะเวลาการทำงานที่ทำให้เกิดเสียงดัง โดยให้ทำการก่อสร้างวันจันทร์-ศุกร์ เว้นวันหยุดนักขัตฤกษ์ เวลา 8.00-17.00 น. และงดกิจกรรมที่ทำให้เกิดเสียงดังในเวลาพักนอน</p> <p>2. ตรวจสอบเครื่องจักร เครื่องยนต์ ให้มีสภาพดีอยู่เสมอ เพื่อเป็นการลดการเกิดเสียงดัง อันเนื่องมาจากเครื่องจักร เครื่องยนต์ชำรุด</p> <p>3. วางผังบริเวณพื้นที่ก่อสร้าง โดยออกแบบจัดระยะเครื่องจักร เครื่องยนต์ ที่มีเสียงดังไว้ให้ห่างจากบ้านเรือนประชาชนให้มากที่สุดเท่าที่จะทำได้</p> <p>4. ดูแลรักษาสภาพเครื่องจักรต่าง ๆ ให้มีสภาพดีอยู่เสมอ เพื่อเป็นการลดการปล่อยมลพิษและเสียงดังจากเครื่องจักร</p> <p>5. กำหนดระยะเวลาการทำงานของคนงานที่ได้รับเสียงให้เป็นไปตามประกาศของกระทรวงมหาดไทย</p> <p>6. การติดตั้งอุปกรณ์ เพื่อลดการสั่นสะเทือนต้องทำตามคำแนะนำของผู้ผลิตเครื่องจักร</p> <p>7. หากเกิดความเสียหายแก่สิ่งปลูกสร้างบริเวณข้างเคียงจากการก่อสร้างอาคารของโครงการจะต้องรับผิดชอบแก้ไข</p> <p><u>ภายในพื้นที่โครงการ</u></p> <p>1. จัดให้มีสิ่งแวดล้อมและเครื่องจักรของเรืออากาศอย่างน้อยจำนวน 3 ชุด ในบริเวณพื้นที่ก่อสร้าง</p> <p>2. จัดให้มีการสูบล้างจากตะกอนออกจากระบบบริเวณห้องสุขาของคณาณก่อสร้างทุก ๆ 1 ปี</p> <p>3. จัดให้มีแปดเหลี่ยมที่ภายในพื้นที่โครงการ ขนาด 3.5x4x1.5 เมตร จำนวน 1 บ่อ เพื่อบำบัดน้ำเสียที่ออกมาจากบ่อเกรอะ-กรองเรืออากาศให้เหลือค่าความสกปรกน้อยกว่า 20 มิลลิกรัม/ลิตร</p>	-
<p>1.5 ทรัพยากรน้ำ</p>	<p><u>ภายในพื้นที่โครงการ</u></p> <p>น้ำเสียที่เกิดขึ้นจากคณาณก่อสร้าง จำนวน 50 คน มีปริมาณน้ำเสียเกิดขึ้นประมาณ 2.75 ลูกบาศก์เมตร/วัน ได้แก่ น้ำเสียจากส้วม 0.75 ลูกบาศก์เมตร/วัน และน้ำเสียจากการชำระล้างลูกบาศก์เมตร/วัน จะบำบัดด้วยระบบบำบัดน้ำเสียแบบเกรอะ-กรองเรืออากาศ จำนวน 3 ชุด และบ่อพักน้ำเสีย 3.5 x 4 x 1.5 เมตร จำนวน 1 บ่อ สามารถบำบัดน้ำเสียเหลือเหลือค่าความสกปรก</p>	-	-

หน้า.....5.....ทั้งหมด.....40.....หน้า
 ลงชื่อ.....*ศิริ อ.*.....ผู้รับรอง

ผลกระทบ/ตัวแปร	ผลกระทบสิ่งแวดล้อมที่สำคัญ	มาตรการป้องกันและแก้ไขผลกระทบสิ่งแวดล้อม	มาตรการติดตามตรวจสอบผลกระทบสิ่งแวดล้อม
<p>16.14 มิลลิกรัม/ลิตร ก่อมลพิษทางอากาศต่อสาธารณสุขระดับด้านหน้าโครงการ ดังนั้น ผลกระทบต่อทรัพยากรน้ำอยู่ในระดับต่ำ</p> <p><u>ภายนอกพื้นที่โครงการ</u></p> <p>น้ำเสียที่เกิดขึ้นจากคมนานก่อสร้าง จำนวน 50 คน มีปริมาณน้ำเสียเกิดขึ้นประมาณ 8 ลูกบาศก์เมตร/วัน ได้แก่ น้ำเสียจากส้วม 1.6 ลูกบาศก์เมตร/วัน ได้แก่ น้ำเสียจากส้วม 1.6 ลูกบาศก์เมตร/วัน และน้ำเสียจากการชำระล้าง 6.4 ลูกบาศก์เมตร/วัน จะทำการบำบัดด้วยระบบบำบัดน้ำเสียแบบเกราะกรองใรอากาศ จำนวน 5 ชุด และบ่อแ่คิลเทฟท์ จำนวน 1 บ่อ สามารถบำบัดน้ำเสียเหลือค้ำความสกปรก 16.14 มิลลิกรัม/ลิตร ก่อนระบายลงสู่ท่อระบายน้ำสาธารณะ ดังนั้น ผลกระทบต่อทรัพยากรน้ำอยู่ในระดับต่ำ</p> <p>1. ทรัพยากรชีวภาพแบบก บริเวณพื้นที่โครงการและบริเวณโดยรอบจัดเป็นเขตนานพักอาศัยหนาแน่นมาก ตามข้อกำหนดผังเมืองรวมกรุงเทพมหานคร สภาพส่วนใหญ่เป็นที่พักอาศัยและพาณิชยกรรม ประกอบไปด้วยอาคารบ้านเรือน และพื้นที่พาณิชยกรรม กระจายอยู่ตลอดสองฝั่งถนนสายหลัก ด้วยสภาพแวดล้อมดังกล่าวจึงไม่เหมาะแก่</p> <p>หน้า.....6.....ทั้งหมด.....40.....หน้า ลงชื่อ.....ผู้รับรอง</p> <p>2. ทรัพยากรชีวภาพ</p>	<p>4. ทำางระบายน้ำชั่วคราวเพื่อระบายน้ำที่ผ่านบ่อแ่คิลเทฟท์แล้วลงสู่ท่อระบายน้ำสาธารณะด้านหน้าโครงการ</p> <p>5. นำน้ำที่ผ่านการบำบัดแล้วไปใช้รดพรมพื้นที่ก่อสร้างและล้างเครื่องมืออุปกรณ์ก่อสร้างหรือใช้สำหรับล้างล้อรถบรรทุกที่ขนส่งวัสดุอุปกรณ์ก่อสร้างเพื่อลดปริมาณน้ำที่ตกลงสู่ท่อระบายน้ำ</p> <p><u>ภายนอกพื้นที่โครงการ</u></p> <p>1. จัดให้มีระบบเกราะกรองใรอากาศอย่างน้อย จำนวน 5 ชุด</p> <p>2. จัดให้มีการสูบน้ำจากตะกอนออกจากส่วนเกราะบริเวณห้องส้วมของคมนานก่อสร้างทุก ๆ 1 ปี</p> <p>3. จัดให้มีบ่อแ่คิลเทฟท์ ขนาด 6x6.50x7 เมตร จำนวน 1 บ่อ เพื่อบำบัดน้ำเสียที่ออกจากบ่อเกราะกรองใรอากาศ ให้เหลือค่าความสกปรกน้อยกว่า 20 มิลลิกรัม/ลิตร</p> <p>4. ทำท่อ/รางระบายน้ำชั่วคราวเพื่อระบายน้ำที่ผ่านบ่อแ่คิลเทฟท์แล้วลงท่อระบายน้ำสาธารณะ</p> <p>- ดำเนินการตามมาตรการป้องกัน/ลดผลกระทบต่อทรัพยากรด้านกายภาพอย่างเคร่งครัด เพื่อที่จะไม่ก่อให้เกิดผลกระทบต่อทรัพยากรด้านชีวภาพ</p>	<p>มาตรการป้องกันและแก้ไขผลกระทบสิ่งแวดล้อม</p>	<p>มาตรการติดตามตรวจสอบผลกระทบสิ่งแวดล้อม</p>

ผลกระทบ/ตัวแปร	ผลกระทบสิ่งแวดล้อมที่สำคัญ	มาตรการป้องกันและแก้ไขผลกระทบสิ่งแวดล้อม	มาตรการติดตามตรวจสอบผลกระทบสิ่งแวดล้อม
<p>3. คุณค่าการใช้ประโยชน์ของมบุงช้อย</p> <p>3.1 การใช้น้ำ</p> <p style="text-align: right;">หน้า.....7.....ทั้งหมด.....40.....หน้า</p> <p style="text-align: right;">ลงชื่อ.....<i>ส.อ.</i>.....ผู้รับรอง</p>	<p>การอยู่อาศัยของสัตว์และพืชที่มีคุณค่าต่อการอนุรักษ์ ดังนั้นจึงไม่ปรากฏทรัพยากรชีวภาพบนบกที่มีความสำคัญแต่อย่างใด ดังนั้น การดำเนินโครงการจึงไม่ก่อให้เกิดผลกระทบต่อทรัพยากรชีวภาพบนบกแต่อย่างใด</p> <p>2. ทรัพยากรชีวภาพในน้ำ</p> <p>น้ำทิ้งจะระบายลงสู่ท่อระบายน้ำสาธารณะ ไม่มีการระบายน้ำทิ้งลงสู่แหล่งน้ำผิวดินแต่อย่างใด ดังนั้น การระบายน้ำทิ้งของโครงการ จึงไม่เกิดผลกระทบต่อทรัพยากรชีวภาพในน้ำแต่อย่างใด</p> <p><u>ภายในพื้นที่โครงการ</u></p> <p>ปริมาณความต้องการใช้น้ำภายในพื้นที่โครงการช่วงก่อสร้างโครงการมีประมาณ 12.75 ลูกบาศก์เมตร/วัน เพื่อใช้ในการก่อสร้างและใช้กิจกรรมประจำวันของคนงาน ซึ่งทางโครงการได้ดำเนินการขอใช้น้ำประปาชั่วคราว จากการประสานครหลวงสาขาพญาไท เนื่องจากปริมาณการใช้น้ำมีปริมาณน้อยและใช้ในช่วงระยะเวลาจำกัด ดังนั้น การใช้น้ำของโครงการในช่วงก่อสร้างในระหว่างดำเนินการก่อสร้างโครงการจะส่งผลกระทบต่อการใช้งานของชุมชนในระดับต่ำ</p> <p><u>ภายนอกพื้นที่โครงการ</u></p> <p>ปริมาณความต้องการใช้น้ำของคนงานก่อสร้างช่วงพักนอกพื้นที่โครงการมีประมาณ 10 ลูกบาศก์เมตร/วัน ซึ่งปริมาณการใช้น้ำมีปริมาณน้อยและใช้ในช่วงระยะเวลาจำกัด ดังนั้น การ</p>	<p><u>ภายในพื้นที่โครงการ</u></p> <p>1. จัดให้มีเก็บน้ำสำรองสำหรับใช้ช่วงก่อสร้างในพื้นที่ก่อสร้าง ขนาด 10 ลูกบาศก์เมตร จำนวน 1 ถัง สำหรับน้ำใช้ของคนงาน</p> <p>2. จัดซื้อน้ำดื่มบรรจุขวดสำหรับนำดื่มของคนงาน</p> <p><u>ภายนอกพื้นที่โครงการ</u></p> <p>- จัดให้มีถังเก็บน้ำสำรองอย่างน้อย 30 ลูกบาศก์เมตร</p>	<p>มาตรการติดตามตรวจสอบผลกระทบสิ่งแวดล้อม</p>

ผลกระทบ/ตัวแปร	ผลกระทบสิ่งแวดล้อมที่สำคัญ	มาตรการป้องกันและแก้ไขผลกระทบสิ่งแวดล้อม	มาตรการติดตามตรวจสอบผลกระทบสิ่งแวดล้อม
<p>3.2 การบำบัดน้ำเสีย และสิ่งปฏิกูล</p> <p style="text-align: right;">หน้า.....๘.....ทั้งหมด.....๔๐.....หน้า ลงชื่อ.....<i>[Signature]</i>.....ผู้รับรอง</p>	<p>น้ำของโครงการของคนงานก่อสร้างช่วงพักนอกพื้นที่โครงการ จะส่งผลกระทบต่อการใช้สุขอนามัยของชุมชนในระดับต่ำ</p> <p><u>ภายในพื้นที่โครงการ</u></p> <p>น้ำเสียที่เกิดขึ้นจากคนงานก่อสร้าง จำนวน 50 คน มีปริมาณน้ำเสียเกิดขึ้นประมาณ 2.75 ลูกบาศก์เมตร/วัน ได้แก่ น้ำเสียจากส้วม 0.75 ลูกบาศก์เมตร/วัน และน้ำเสียจากการชำระล้าง 2 ลูกบาศก์เมตร/วัน จะบำบัดด้วยระบบบำบัดน้ำเสียแบบเกราะกรองใรอากาศ จำนวน 3 ชุด และบ่อพักใรอากาศที่ฟ 3.5 x 4 x 1.5 เมตร จำนวน 1 บ่อ สามารถบำบัดน้ำเสียเหลือค่าความสกปรก 16.14 มิลลิกรัม/ลิตร ก่อนระบายลงสู่ท่อสาธารณะด้านหน้าโครงการ ดังนั้น ผลกระทบต่อทรัพยากรน้ำอยู่ในระดับต่ำ</p> <p><u>ภายนอกพื้นที่โครงการ</u></p> <p>น้ำเสียที่เกิดขึ้นจากคนงานก่อสร้าง จำนวน 50 คน มีปริมาณน้ำเสียเกิดขึ้นประมาณ 8 ลูกบาศก์เมตร/วัน ได้แก่ น้ำเสียจากส้วม 1.6 ลูกบาศก์เมตร/วัน ได้แก่ น้ำเสียจากส้วม 1.6 ลูกบาศก์เมตร/วัน และน้ำเสียจากการชำระล้าง 6.4 ลูกบาศก์เมตร/วัน จะทำการบำบัดด้วยระบบบำบัดน้ำเสียแบบเกราะกรองใรอากาศ จำนวน 5 ชุด และบ่อพักใรอากาศที่ฟ จำนวน 1 บ่อ สามารถบำบัดน้ำเสียเหลือค่าความสกปรก 16.14 มิลลิกรัม/ลิตร ก่อนระบาย</p>	<p><u>ภายในพื้นที่โครงการ</u></p> <ol style="list-style-type: none"> 1. จัดให้มีส้วมแบบเกราะกรองใรอากาศอย่างน้อยจำนวน 3 ชุด ในบริเวณพื้นที่ก่อสร้าง 2. จัดให้มีการสูบน้ำทิ้งจากตะกอนออกจากส่วนเกราะกรองใรอากาศของคณงานก่อสร้างทุก ๆ 1 ปี 3. จัดให้มีบ่อพักใรอากาศที่ฟภายในพื้นที่โครงการ ขนาด 3.5x4x1.5 เมตร จำนวน 1 บ่อ เพื่อบำบัดน้ำเสียที่ออกมาจากบ่อเกราะกรองใรอากาศให้เหลือค่าความสกปรกน้อยกว่า 20 มิลลิกรัม/ลิตร 4. ทำางระบายน้ำชั่วคราวเพื่อระบายน้ำทิ้งที่ผ่านบ่อพักใรอากาศที่ฟแล้วลงสู่ท่อระบายน้ำสาธารณะด้านหน้าโครงการ <p><u>ภายนอกพื้นที่โครงการ</u></p> <ol style="list-style-type: none"> 1. จัดให้มีส้วมแบบเกราะกรองใรอากาศอย่างน้อย จำนวน 5 ชุด 2. จัดให้มีการสูบน้ำทิ้งจากตะกอนออกจากส่วนเกราะกรองใรอากาศของคณงานทุก ๆ 1 ปี 3. จัดให้มีบ่อพักใรอากาศที่ฟ ขนาด 6x6.50x7 เมตร จำนวน 1 บ่อ เพื่อบำบัดน้ำเสียที่ออกมาจากบ่อเกราะกรองใรอากาศ ให้เหลือค่าความสกปรกน้อยกว่า 20 มิลลิกรัม/ลิตร 	

ผลการตรวจ/ตัวแปร	ผลกระทบสิ่งแวดล้อมที่สำคัญ	มาตรการป้องกันและแก้ไขผลกระทบสิ่งแวดล้อม	มาตรการติดตามตรวจสอบผลกระทบสิ่งแวดล้อม
<p>3.3 การระบายน้ำและการป้องกันน้ำท่วม</p> <p>3.4 การจัดการขยะมูลฝอย</p> <p>หน้า.....๙.....ทั้งหมด.....40.....หน้า</p> <p>ชื่อ.....ผู้รับรอง</p>	<p>ลงสู่ท่อระบายน้ำสาธารณะ ดังนั้น ผลกระทบต่อทรัพยากรน้ำอยู่ในระดับต่ำ</p> <p>ภายในพื้นที่โครงการ สภาพโดยรอบพื้นที่โครงการส่วนใหญ่เป็นที่ปกคลุมด้วยราษฎรจะระบายน้ำลงท่อระบายน้ำสาธารณะ ช่วงก่อสร้างโครงการจะมีเพียงน้ำทิ้งที่เกิดขึ้นจากกิจกรรมของคนงานก่อสร้างปริมาณ 2.75 ลูกบาศก์เมตร/วัน โดยทางโครงการระบายน้ำทิ้งลงท่อระบายน้ำสาธารณะบริเวณด้านหน้าโครงการ ดังนั้น ผลกระทบต่อการระบายน้ำของชุมชนโดยรอบโครงการจะอยู่ในระดับต่ำ</p> <p>ภายในพื้นที่โครงการ จะมีเพียงน้ำทิ้งจากกิจกรรมของคนงานก่อสร้างปริมาณ 8 ลูกบาศก์เมตร/วัน ระบายลงสู่ท่อระบายน้ำสาธารณะ ดังนั้น ผลกระทบต่อการระบายน้ำของชุมชนอยู่ในระดับต่ำ</p> <p>ภายในพื้นที่โครงการ ขยะที่เกิดขึ้นภายในพื้นที่โครงการในช่วงก่อสร้างโครงการจะเป็นขยะที่เกิดจากการก่อสร้าง เช่น เศษอิฐ เศษหิน เศษปูน จะถูกนำไปกำจัดต่อไป ส่วนเศษวัสดุที่ยังใช้ประโยชน์ได้ เช่น เศษไม้ เศษเหล็ก จะเก็บรวบรวมไปขายหรือนำกลับไปใช้ใหม่ ส่วนขยะที่เกิดจากกิจกรรมของคนงานในแต่ละวันมีปริมาณขยะเกิดขึ้นประมาณ 150 ลิตร ทางผู้รับเหมาก่อสร้างให้มีภาชนะรองรับขยะเป็นถังขยะ ขนาด 200 ลิตร จำนวน 4 ถัง แยกเป็นถังขยะเปียก 2 ถัง และถังขยะแห้ง 2 ถัง สามารถรองรับขยะได้ 5.33</p>	<p>4. ทำท่อบางระบายน้ำชั่วคราวเพื่อระบายน้ำที่ผ่านบ่อพักแล้วลงท่อระบายน้ำสาธารณะ</p> <p>ภายในพื้นที่โครงการ</p> <ul style="list-style-type: none"> - จัดให้มีรางระบายน้ำ เพื่อรวบรวมก่อนระบายน้ำทิ้งลงสู่ท่อระบายน้ำสาธารณะบริเวณด้านหน้าโครงการ <p>ภายในพื้นที่โครงการ</p> <ul style="list-style-type: none"> - จัดให้มีท่อระบายน้ำเพื่อรวบรวมน้ำทิ้งลงสู่ท่อระบายน้ำสาธารณะ <p>ภายในพื้นที่โครงการ</p> <ol style="list-style-type: none"> 1. จัดพื้นที่กองวัสดุก่อสร้าง ไม่ปล่อยให้กระจัดกระจายหลายจุดไว้ในบริเวณพื้นที่โครงการเท่านั้น เพื่อความเป็นระเบียบและสะดวกต่อการจัดเก็บ และคอยตรวจตรามิให้การเก็บกองดังกล่าวก่อมลพิษต่อโครงการหรือถนนแต่อย่างใด 2. จัดให้มีภาชนะรองรับมูลฝอยที่ทนทานและมีฝาปิดมิดชิดขนาด 200 ลิตร ตั้งไว้ภายในพื้นที่โครงการจำนวนอย่างน้อย 4 ถัง แยกเป็นถังขยะเปียก และแห้งอย่างละ 2 ถัง เพื่อรองรับขยะจากคนงาน 	<p>ผลการติดตามตรวจสอบผลกระทบสิ่งแวดล้อม</p>

ผลการทบทวน/ตัวแปร	ผลกระทบสิ่งแวดล้อมที่สำคัญ	มาตรการป้องกันและแก้ไขผลกระทบสิ่งแวดล้อม	มาตรการติดตามตรวจสอบผลกระทบสิ่งแวดล้อม
<p>หน้า.....10.....ทั้งหมด.....40.....หน้า</p> <p>ลงชื่อ.....ผู้รับรอง</p>	<p>ผลกระทบสิ่งแวดล้อมที่สำคัญ</p> <p>เท่า ของปริมาณขยะที่เกิดขึ้นในแต่ละวัน เพื่อรวบรวมขยะรอให้ทางสำนักงานเขตดินแดง เข้ามาทำการเก็บขนทุกๆ 3 วัน/ครั้ง และนำไปกำจัดต่อไป ดังนั้น ปัญหาค่าการตกค้างของขยะภายในโครงการ และการจัดการขยะในระหว่างช่วงก่อสร้าง จะเกิดผลกระทบในระดับต่ำ</p> <p><u>ภายนอกพื้นที่โครงการ</u></p> <p>ขยะที่เกิดขึ้นจากกิจกรรมของคนงานช่วงที่ทัศนอกพื้นที่โครงการในแต่ละวันมีปริมาณขยะเกิดขึ้นประมาณ 150 ลิตร ทางผู้รับเหมาจัดให้มีภาชนะรองรับขยะเป็นถังขยะ ขนาด 200 ลิตร จำนวน 2 ถัง แยกเป็นถังขยะเปียก 1 ถัง และถังขยะแห้ง 1 ถัง สามารถรองรับขยะได้ 2.6 เท่าของปริมาณขยะที่เกิดขึ้นในแต่ละวัน เพื่อรวบรวมขยะรอให้ทางหน่วยงานราชการเข้ามาทำการเก็บขนทุกวัน และนำไปกำจัดต่อไป ดังนั้น ปัญหาค่าการตกค้างของขยะและการจัดการขยะของคนงานที่ทัศนอกพื้นที่โครงการ จะเกิดผลกระทบในระดับต่ำ</p> <p>- ในระหว่างก่อก่อสร้าง ทางโครงการได้ขอใช้บริการไฟฟ้าชั่วคราวจากการไฟฟ้านครหลวง สถานีไฟฟ้าย่อยห้วยขวาง เพื่อจ่ายไฟฟ้าให้กับเครื่องจักรที่ใช้ในการก่อสร้างเท่านั้น ซึ่งปริมาณการใช้ไฟฟ้าของโครงการจะมีปริมาณน้อยประมาณ 100 KVA และมีช่วงระยะเวลาในการใช้ไฟฟ้าจำกัด ดังนั้น จะไม่มีผลกระทบต่อการใช้ไฟฟ้าของชุมชนในชวงก่อสร้างโครงการแต่อย่างใด</p>	<p>มาตรการป้องกันและแก้ไขผลกระทบสิ่งแวดล้อม</p> <p>3. กำจัดปริมาณขยะมูลฝอยลงในภาชนะรองรับจัดเตรียมไว้อย่างเคร่งครัด</p> <p>4. ตรวจสอบที่รองรับขยะที่อยู่ในสภาพดีอยู่เสมอ</p> <p><u>ภายนอกพื้นที่โครงการ</u></p> <p>1. จัดให้มีภาชนะรองรับมูลฝอยที่ทนทานและมีปริมาตรขีด ขนาด 200 ลิตร จำนวนอย่างน้อย 2 ถัง แยกเป็นถังขยะเปียกและแห้งอย่างละ 1 ถัง เพื่อรองรับขยะจากคนงาน</p> <p>2. กำจัดปริมาณขยะมูลฝอยลงในภาชนะรองรับจัดเตรียมไว้อย่างเคร่งครัด</p>	<p>มาตรการติดตามตรวจสอบผลกระทบสิ่งแวดล้อม</p>
<p>3.5 การใช้ไฟฟ้า</p>	<p>1. แนะนำให้คนงานใช้ไฟฟ้าอย่างประหยัด</p> <p>2. การจ่ายไฟฟ้าและพลังงาน สำหรับขับเคลื่อนอุปกรณ์ก่อสร้าง และการใช้ในบ้านพักคนงานต้องเป็นไปตามกฎกระทรวงไฟฟ้าที่ถูกต้อง</p>		

ผลการทบทวน/ตัวแปร	ผลกระทบสิ่งแวดล้อมที่สำคัญ	มาตรการป้องกันและแก้ไขผลกระทบสิ่งแวดล้อม	มาตรการติดตามตรวจสอบผลกระทบสิ่งแวดล้อม
<p>3.6 การคมนาคม</p> <p>หน้า.....11.....ทั้งหมด.....40.....หน้า ลงชื่อ.....ผู้รับรอง</p> <p>3.7 การใช้ประโยชน์ที่ดิน</p>	<p>- ช่วงก่อสร้างมีปริมาณการจราจรการรถบรรทุกที่ก่อสร้างประมาณ 5 เที่ยว/วัน โดยใช้เส้นทางขนส่ง คือ ถนนรัชดาภิเษก และถนนซอยรัชดาภิเษก ปริมาณการจราจรบนถนนรัชดาภิเษก มีค่า VIC Ratio เพิ่มขึ้นจาก 0.5757 เป็น 0.5767 มีสภาพความคดงอตัวได้เหมือนเดิมและถนนซอยรัชดาภิเษก 13 มีค่า VIC Ratio เพิ่มขึ้นจาก 0.0903 เป็น 0.0945 มีสภาพคดงอตัว ตีมากเหมือนเดิม ดังนั้น ในช่วงก่อสร้างไม่มีผลกระทบด้านจราจรแต่อย่างใด</p> <p>- พื้นที่โครงการเดิมเป็นบ้านพักอาศัย เปลี่ยนแปลงมาเป็นอาคารพักอาศัย ซึ่งมีการใช้ประโยชน์ที่ดินสอดคล้องกับโดยรอบที่เป็นอาคารพักอาศัย ดังนั้น การใช้ประโยชน์ที่ดินของโครงการจึงเกิดผลกระทบต่อ</p>	<p>มาตรการป้องกันและแก้ไขผลกระทบสิ่งแวดล้อม</p> <ol style="list-style-type: none"> 1. จำกัดความเร็วของรถบรรทุกที่ใช้ในการขนส่งวัสดุก่อสร้างไม่เกิน 30 กิโลเมตร/ชั่วโมง โดยเฉพาะอย่างยิ่งเมื่อเข้าสู่เขตชุมชน 2. ห้ามมิให้จอดรถบรรทุก หรือวางวัสดุก่อสร้างในบริเวณเส้นทางการจราจรของพื้นที่โครงการเพื่อป้องกันอุบัติเหตุทางการจราจร 3. ในการบรรทุกวัสดุที่ใช้ในการก่อสร้างต้องขับด้วยความระมัดระวังเป็นพิเศษ โดยเฉพาะช่วงที่ผ่านชุมชนและจุดที่เข้า-ออกพื้นที่โครงการ 4. หลีกเลี่ยงการขนส่งวัสดุก่อสร้างในช่วงโมงเร่งด่วน เช่น ช่วงเช้า และช่วงเย็น 5. จัดระบบการจราจรให้มีความปลอดภัย โดยการติดตั้งป้ายสัญญาณจราจรภายในพื้นที่โครงการ โดยเฉพาะอย่างยิ่งบริเวณทางเข้า-ออก 6. กำชับกวดขันพฤติกรรมของพนักงาน ไม่ให้ใช้สารกระตุ้นออกฤทธิ์ดีดัดประสาทในขณะปฏิบัติงาน 7. จัดเจ้าหน้าที่ไว้คอยอำนวยความสะดวกและจัดจราจรบริเวณทางเข้า-ออกโครงการ 8. จัดให้มีวัสดุปิดคลุมรถบรรทุกที่ก่อสร้าง และผูกมัดให้เรียบร้อยเพื่อป้องกันการร่วงหล่นและเกาะกีดขวางการจราจร 9. ไม่บรรทุกน้ำหนักสิ่งของบนตัวรถเกินขีดจำกัดของกรมทางหลวง 10. ขับรถด้วยความเร็วต่ำ และระมัดระวัง โดยเฉพาะถนนในซอยเข้าพื้นที่โครงการ <p>- ไม่มีมาตรการ</p>	<p>มาตรการติดตามตรวจสอบผลกระทบสิ่งแวดล้อม</p>

ผลกระทบ/ตัวแปร	ผลกระทบสิ่งแวดล้อมที่สำคัญ	มาตรการป้องกันและแก้ไขผลกระทบสิ่งแวดล้อม	มาตรการติดตามตรวจสอบผลกระทบสิ่งแวดล้อม
<p>4. คุณค่าคุณภาพชีวิต</p> <p>4.1 สภาพเศรษฐกิจ และสภาพสังคม</p> <p>4.2 ศาสนา ประเพณี และวัฒนธรรม</p> <p>4.3 การศึกษา</p> <p>หน้า.....12.....ทั้งหมด.....40.....หน้า</p> <p>ลงชื่อ..........ผู้รับรอง</p> <p>4.4 สาธารณสุข</p>	<p>ผลกระทบสิ่งแวดล้อมที่สำคัญ</p> <p>- ในช่วงการก่อสร้างโครงการ จะมีการย้ายถิ่นเข้ามาของ ประชากร ซึ่งเป็นกรย้ายถิ่นแบบชั่วคราวของแรงงานก่อสร้าง หลังจากทำการก่อสร้างโครงการแล้วเสร็จ คนงานเหล่านี้ จะย้ายออกไป ดังนั้น ผลกระทบต่อโครงสร้างประชากร และโครงสร้างบริการพื้นฐานทางสังคมอยู่ในระดับต่ำ แต่จะก่อให้เกิดผลดีต่อสภาพเศรษฐกิจของชุมชนใกล้เคียง เนื่องจากมีการขายเครื่องอุปโภคบริโภคเพิ่มมากขึ้น</p> <p>- สำหรับคนไทยไม่มีกรแบ่งแยก หรือขัดแย้งในด้านการนับถือ ศาสนา ประเพณี และวัฒนธรรม ดังนั้น การก่อสร้างและเปิด ดำเนินโครงการจึงไม่ก่อให้เกิดผลกระทบต่อศาสนา ประเพณี และวัฒนธรรมของชุมชนบริเวณใกล้เคียงแต่อย่างใด</p> <p>- โดยปกติบุตรหลานของแรงงานที่อาศัยอยู่กับคนงานจะมีจำนวน น้อยมาก และไม่นิยมส่งลูกหลานเข้าเรียนโดยย้ายสถานศึกษา เนื่องจากส่วนใหญ่ไม่ค่อยนิยมให้บุตรหลานย้ายตามผู้ปกครอง เพราะต้องย้ายที่ทำงานบ่อย และค่าครองชีพสูง ดังนั้น ผลกระทบต่อความเพียงพอของสถานศึกษาในบริเวณใกล้เคียง จึงอยู่ในระดับต่ำ</p> <p>- การก่อสร้างโครงการ อาจจะก่อให้เกิดผลกระทบด้าน สาธารณสุขในด้านของการดูแลสุขภาพสิ่งแวดล้อมในบริเวณ พื้นที่ก่อสร้าง และการเจ็บป่วยของแรงงานในระหว่างระหว่งการ ก่อสร้าง แต่เนื่องจากในบริเวณใกล้เคียงโครงการ มีสถาน- พยาบาลที่สามารถรองรับให้บริการอย่างเพียงพอ ดังนั้น ผลกระทบที่เกิดขึ้นจะอยู่ในระดับต่ำ</p>	<p>มาตรการป้องกันและแก้ไขผลกระทบสิ่งแวดล้อม</p> <p>- จัดให้มีผู้รับเหมาควบคุมดูแลความปลอดภัยของแรงงานอย่างใกล้ชิด เพื่อไม่ให้เกิดผลกระทบต่อชุมชนใกล้เคียง</p> <p>- ไม่มีมาตรการ</p> <p>- ไม่มีมาตรการ</p> <p>1. ให้เข้มงวดต่อคนงานด้านสุขภาพบริเวณห้องล้างคนงานเพื่อป้องกัน ปัญหาการก่อ/แพร่กระจายของเชื้อโรค หรือโรคติดต่อ</p> <p>2. จัดให้มีห้องปฐมพยาบาลภายในพื้นที่โครงการ โดยให้มีเครื่องมืออุปกรณ์ การรักษาพยาบาลเบื้องต้นอย่างครบถ้วน</p> <p>3. จัดหาสวัสดิการด้านสุขภาพต่าง ๆ เช่น น้ำดื่ม น้ำใช้ที่สะอาด และ ภาชนะรองรับขยะให้เพียงพอ</p>	<p>มาตรการติดตามตรวจสอบผลกระทบสิ่งแวดล้อม</p>

ผลกระทบ/ตัวแปร	ผลกระทบสิ่งแวดล้อมที่สำคัญ	มาตรการป้องกันและแก้ไขผลกระทบสิ่งแวดล้อม	มาตรการติดตามตรวจสอบผลกระทบสิ่งแวดล้อม
<p>4.5 อาชีวอนามัยและความปลอดภัย</p> <p>หน้า..... 3ทั้งหมด..... 40หน้า</p> <p>ลงชื่อ..... ผู้รับรอง</p>	<p>- ผลกระทบด้านอาชีวอนามัย ส่วนใหญ่เกิดขึ้นกับคนงาน และเจ้าหน้าที่ปฏิบัติงานในโครงการจากอุบัติเหตุต่าง ๆ อาจจะเกิดจากการทำงานที่ขาดความระมัดระวัง มีความประมาทในการใช้เครื่องจักร การใช้เครื่องมือหรืออุปกรณ์ไม่สมบูรณ์ และอาจจะเกิดจากแรงสั่นสะเทือนที่เกิดจากการก่อสร้าง ผลกระทบที่กล่าวมาอาจจะส่งผลกระทบต่อบุคคลภายนอกด้วย ดังนั้น จะต้องมีการป้องกันการป้องกันและลดผลกระทบดังกล่าว และเนื่องจากสภาพปัจจุบันของโครงการเป็นอาคารพักอาศัย ซึ่งในการจะทำการก่อสร้างโครงการจะต้องทำการรื้อถอนอาคารเดิมออกไป อาจจะมีผลกระทบจากการรื้อถอนต่อผู้ที่อาศัยในบริเวณใกล้เคียงได้ จึงกำหนดให้ทางโครงการปฏิบัติตามมาตรการรื้อถอนอาคารอย่างเคร่งครัด</p>	<p>1. ในการศึกษาวิเคราะห์ผู้รับเหมาคือผู้รับเหมาคือพิจารณาตามการรักษาความปลอดภัยประกอบด้วย และในสัญญาจ้างระหว่างบริษัทผู้ดำเนินการโครงการ และบริษัทผู้รับเหมาก่อสร้างจะต้องระบุและครอบคลุมถึงวิธีการคุ้มครองคุณภาพชีวิตด้านความปลอดภัยและสุขภาพอนามัยของผู้ปฏิบัติงานในโครงการ ทั้งนี้จะต้องกล่าวถึงรายละเอียดในหัวข้อดังต่อไปนี้</p> <ol style="list-style-type: none"> 1.1 กฎเกณฑ์ และข้อปฏิบัติ เพื่อความปลอดภัยในการทำงาน 1.2 การจัดทำ และดูแลการใช้อุปกรณ์ป้องกันอันตรายส่วนบุคคลต่าง ๆ 1.3 การตรวจสอบเพื่อความปลอดภัยในการทำงาน <p>2. ให้ผู้รับเหมาก่อสร้างจัดหาป้ายประกาศ หรือสัญญาณเตือน และหรือเจ้าหน้าที่รักษาความปลอดภัยไม่ให้ผู้ที่ไม่เกี่ยวข้องเข้ามาในบริเวณพื้นที่ก่อสร้าง เพื่อป้องกันอุบัติเหตุต่าง ๆ ที่จะเกิดขึ้นได้ บริเวณด้านหน้าและจุดเข้า-ออกพื้นที่ก่อสร้างทุกทาง</p> <p>3. ให้ผู้รับเหมามาปฏิบัติตามในการกำหนดรายละเอียด อย่างน้อยครอบคลุมตามกฎหมายประเทศไทย เรื่องความปลอดภัยในงานก่อสร้าง ซึ่งรวมถึงการใช้อุปกรณ์ป้องกันส่วนบุคคลและให้ทางโครงการสามารถควบคุมตรวจสอบผู้รับเหมามาให้ปฏิบัติตามอย่างเคร่งครัด</p> <p>4. จัดให้มีการอบรมชี้แจง มาตรการรักษาความปลอดภัยแก่หัวหน้าคนงาน หรือเจ้าหน้าที่รักษาความปลอดภัยในการก่อสร้าง พร้อมทั้งชี้แจงให้เกิดความสำนึก และเข้าใจในเรื่องความปลอดภัยได้ดียิ่งขึ้น</p> <p>5. ให้มีการรักษาความปลอดภัยและความปลอดภัยเป็นระเบียบเรียบร้อยภายในพื้นที่ก่อสร้างให้ได้มากที่สุด เพื่อลดอัตราการเกิดอุบัติเหตุต่าง ๆ</p> <p>6. จัดให้มีเครื่องมือปฐมพยาบาลเบื้องต้น พร้อมทั้งจัดเตรียมรถส่งผู้บาดเจ็บเมื่อเกิดอุบัติเหตุรุนแรง หรือกรณีฉุกเฉิน</p>	<p>-</p>

ผลกระทบ/ตัวแปร	ผลกระทบสิ่งแวดล้อมที่สำคัญ	มาตรการป้องกันและแก้ไขผลกระทบสิ่งแวดล้อม ผลกระทบสิ่งแวดล้อม
<p>หน้า.....14.....ทั้งหมด 40.....หน้า ลงชื่อ.....<i>ศิริ อ.</i>.....ผู้รับรอง</p>		<p>มาตรการป้องกันและแก้ไขผลกระทบสิ่งแวดล้อม</p> <p>7. จัดให้มีฝาปิดหรือวัสดุป้องกันการรบกวนรอบตัวอาคารที่มีการก่อสร้าง</p> <p>8. ห้ามติดตั้ง กอง หรือเก็บเครื่องมือ หรือชิ้นโครงสร้างใด ๆ ในที่สาธารณะ</p> <p>ผู้ดำเนินการนั้นจะต้องจัดให้มีที่สำหรับกำจัดกากของเสียในเขตที่ดินที่ดำเนินการก่อสร้างเท่านั้น</p> <p>มาตรการป้องกันในการรื้อถอนอาคาร</p> <ol style="list-style-type: none"> 1. ผู้ดำเนินการรื้อถอนต้องศึกษารายละเอียดโครงสร้างของอาคารที่จะรื้อถอน รวมทั้งสภาพแวดล้อมและต้องควบคุมการปฏิบัติงานให้เป็นไปตามขั้นตอนวิธีการและมีความปลอดภัยในการรื้อถอนอาคารตามที่ได้รับอนุญาตจากหน่วยงานที่เกี่ยวข้อง 2. ก่อนการรื้อถอน ผู้ดำเนินการรื้อถอนต้องตรวจสอบและหาวิธีการป้องกันสิ่งปรักการสาธารณะ เช่น ไฟฟ้า ไทเทคัทท์ ประปา หรือท่อก๊าซ เป็นต้น และส่วนต่าง ๆ ของอาคารที่อาจตกลง เพื่อมิให้เกิดอันตรายต่อสุขภาพ ชีวิต ร่างกายหรือทรัพย์สินในขณะทำการรื้อถอนอาคาร 3. ในระหว่างทำการรื้อถอนอาคาร ผู้ดำเนินการรื้อถอนต้องติดตั้งป้ายเตือนอันตราย และต้องแสดงขอบเขตการรื้อถอน พร้อมทั้งใส่สัญญาณสีแดง กระพริบเตือนอันตรายจำนวนพอสมควรไว้รอบบริเวณที่จะรื้อถอน และต้องจัดให้มีพนักงานสำหรับห้ามบุคคล ซึ่งไม่มีหน้าที่เกี่ยวข้องเข้าไปในบริเวณดังกล่าว รวมทั้งดูแลความเรียบร้อยของป้ายเตือนอันตรายและใส่สัญญาณด้วย 4. ผู้ดำเนินการรื้อถอนจะต้องปฏิบัติงานเฉพาะช่วงเวลากลางวัน ถ้าจะกระทำในเวลากลางคืนจะต้องได้รับอนุญาตจากหน่วยงานท้องถิ่น และต้องจัดให้มีแสงสว่างเพียงพอ

ผลกระทบตัวแปร	ผลกระทบสิ่งแวดล้อมที่สำคัญ	มาตรการป้องกันและแก้ไขผลกระทบสิ่งแวดล้อม	มาตรการติดตามตรวจสอบผลกระทบสิ่งแวดล้อม
<p>หน้า.....15.....ทั้งหมด.....40.....หน้า</p> <p>ลงชื่อ.....<i>ศิริ อ.</i>.....ผู้รับรอง</p>		<p>5. ผู้ดำเนินโครงการต้องจัดให้มีแผนป้องกันวัสดุตกหล่น เพื่อป้องกันมิให้วัสดุตกลงหล่นไปยังพื้นที่โดยรอบ หากมีเศษวัสดุตกลงหล่นทำให้เกิดความเสียหายพื้นที่โดยรอบ ผู้ดำเนินการต้องรับผิดชอบค่าใช้จ่ายที่เกิดขึ้น</p> <p>6. ผู้ดำเนินโครงการต้องจัดให้มีผ้าใบคลุมโดยรอบอาคาร และฉีดพรมน้ำทุกครั้งก่อนมีการขนย้ายวัสดุ</p> <p>7. การขนส่งวัสดุหรือคอนกรีตจากที่สูงลงมาที่ต่ำ ผู้ดำเนินการต้องป้องกันคอนกรีตกระเด็นโดยใช้รางหรือสายพานเลื่อนที่มีความลาดเหมาะสมและปลอดภัยจากการตกหล่น สำหรับการขนถ่าย วัสดุ โดยลิฟท์หรือขอยื่นหรือทั้ง เป็นต้น ผู้ดำเนินการจะกระทำได้เมื่อได้จัดให้มีการป้องกันอันตรายต่อสุขภาพชีวิต ร่างกายและทรัพย์สินแล้ว</p> <p>8. ผู้ดำเนินการต้องจัดตั้งจุดดับไฟดับตลอดเวลาก่อนและก่อนเลิกปฏิบัติงาน</p> <p>9. ผู้ดำเนินการต้องไม่กองวัสดุหรือคอนกรีตไว้บนพื้นหรือสวนของอาคารที่สูงกว่าพื้นดิน</p> <p>10. จัดหาวัสดุปิดคลุมตัวอาคาร และติดตั้งอุปกรณ์ที่จำเป็น ขณะทำการก่อสร้าง และก่อสร้างอาคาร เพื่อป้องกันการร่วงหล่นของเศษวัสดุก่อสร้าง และลดการฟุ้งกระจายของฝุ่นละออง รอบวงบ้านเรือนใกล้เคียง พร้อมปฏิบัติตามกฎหมายที่เกี่ยวข้อง</p> <p>11. ติดป้าย "เขตรื้อถอน, เขตก่อสร้าง อันตราย ห้ามเข้าก่อนได้รับอนุญาต" เป็นระยะๆ ทุกด้านรอบเขตโครงการ</p> <p>12. ผู้รับเหมาต้องคอยสอดส่องดูแลความเรียบร้อยขณะทำการรื้อถอนและก่อสร้างอาคาร และกำกับให้คนงานทำงานด้วยความระมัดระวัง โดยเฉพาะบริเวณใกล้บ้านเรือนและถนนชอยติดกับโครงการ</p>	

ผลกระทบตัวแปร	ผลกระทบสิ่งแวดล้อมที่สำคัญ	มาตรการป้องกันและแก้ไขผลกระทบสิ่งแวดล้อม	มาตรการติดตามตรวจสอบผลกระทบสิ่งแวดล้อม
<p>4.6 การป้องกันอัคคีภัย</p> <p>4.7 ความปลอดภัย</p> <p>4.8 ทัศนียภาพและสุนทรียภาพ</p> <p>หน้า 16 ทั้งหมด 40 หน้า ลงชื่อ  ผู้รับรอง</p>	<p>- การเกิดอัคคีภัยในช่วงก่อสร้างสาเหตุเกิดจากความประมาทของคนงานก่อสร้าง อาจมีสาเหตุมาจากการสูบบุหรี่ ซึ่งทางโครงการจะจัดให้มีมาตรการในการป้องกันกาเกิดอัคคีภัย ดังนี้ ผลกระทบที่เกิดขึ้นจะอยู่ในระดับต่ำ</p> <p>- เนื่องจากในระหว่างกาการก่อสร้างจะจัดให้มีพนักงานรักษาความปลอดภัยคอยตรวจดูแลความเรียบร้อยภายในพื้นที่โครงการโดยตลอด 24 ชั่วโมง ดังนั้น ผลกระทบจะอยู่ในระดับต่ำ</p> <p>- ในช่วงก่อสร้างโครงการ อาจก่อให้เกิดผลกระทบต่อด้านทัศนียภาพโดยรวม เนื่องจากมีการเปลี่ยนแปลงสภาพภูมิประเทศจากพื้นที่ว่างรกรากใช้ประโยชน์มาเป็นพื้นที่ใช้สำหรับก่อสร้างโครงการทำให้เกิดทัศนียภาพที่ไม่น่าดู แต่อย่างไรก็ตามเนื่องจากแนวเขตที่ดินโดยรอบโครงการ มีรั้วคอนกรีตสูงประมาณ 2 เมตร จึงช่วยบดบังทัศนียภาพที่ไม่ดีจากการก่อสร้างและใช้ผ้าใบคลุมอาคารที่กำลังก่อสร้างด้วย ซึ่งสามารถช่วยลดผลกระทบด้านทัศนียภาพได้ในระดับหนึ่ง</p>	<p>13. รับฟังข้อร้องเรียน (หากมี) และหาทางแก้ไขหรือจ่ายค่าชดเชยทันทีอย่างเป็นธรรม</p> <p>14. หากการก่อสร้างของโครงการก่อให้เกิดความเสียหายให้กับชุมชน ถนนหรือท่อระบายน้ำสาธารณะ จะต้องแก้ไขให้กลับคืนสู่สภาพเดิมโดยเร็ว</p> <p>1. การเดินสายไฟทุกชั้นตอมต้องกระทำอย่างถูกต้องลักษณะการ</p> <p>2. ออกกฎให้คนงานดับไฟให้สนิทหลังสูบบุหรี่</p> <p>3. จัดให้มีการติดตั้งดับเพลิงเคมีในสถานที่ทำงานที่คาดว่าจะเกิดเพลิงไหม้ได้ง่าย</p> <p>1. จัดให้มีเวรยามรักษาความปลอดภัยออกตรวจดูแลความเรียบร้อยอย่างสม่ำเสมอ</p> <p>2. จัดให้มีหัวหน้าคนงานหรือผู้คุมดูแลความปลอดภัยของคนงานอย่างเข้มงวด</p> <p>1. ดูแลจัดการบริเวณพื้นที่ก่อสร้าง และระบบสาธารณูปโภคของคนงานก่อสร้างให้เป็นระเบียบเรียบร้อย</p> <p>2. จัดให้มีผ้าใบคลุมอาคารที่ก่อสร้างเพื่อลดภาพที่ไม่น่ามองในช่วงก่อสร้าง รวมทั้งป้องกันฝุ่นละอองจากตัวอาคารร่วมด้วย</p>	<p>มาตรการติดตามตรวจสอบผลกระทบสิ่งแวดล้อม</p>

ข. ช่วงเปิดดำเนินการ

ผลกระทบ/ตัวแปร	ผลกระทบสิ่งแวดล้อมที่สำคัญ	มาตรการป้องกันและแก้ไขผลกระทบสิ่งแวดล้อม	มาตรการติดตามตรวจสอบผลกระทบสิ่งแวดล้อม
<p>1. ทรัพยากรกายภาพ</p> <p>1.1 สภาพภูมิประเทศ และภูมิสังคม</p> <p>1.2 ดินและการชะล้างพังทลาย</p> <p>1.3 คุณภาพอากาศ</p>	<p>- เมื่อเปิดดำเนินการ บริเวณพื้นที่โครงการจะเปลี่ยนสภาพเป็นที่ตั้งของอาคารเพื่อการพักอาศัยที่มีความสวยงาม แทนสภาพพื้นที่เดิมที่เป็นบ้านพักอาศัย ทำให้การใช้ประโยชน์ของพื้นที่คุ้มคามากขึ้น และมีความกลมกลืนกับสภาพภูมิประเทศโดยรอบ เนื่องจากพื้นที่ใกล้เคียงเป็นย่านอาคารพักอาศัย ดังนั้น การเกิดขึ้นของโครงการ จึงก่อให้เกิดผลกระทบต่อสภาพภูมิประเทศ และภูมิสังคมในระดับต่ำ</p> <p>- ในช่วงเปิดดำเนินการ สภาพพื้นที่ของโครงการมีการเปลี่ยนแปลงไปเป็นพื้นที่ที่มีอาคารปกคลุมดิน และระดับพื้นดินภายในโครงการมีความลาดชันที่ไม่แตกต่างจากพื้นที่โดยรอบ จึงทำให้การชะล้างพังทลายของดินเป็นไปได้ยาก กอปรกับพื้นที่โครงการไม่ได้ติดต่อกับแหล่งน้ำผิวดิน ดังนั้น จึงก่อให้เกิดผลกระทบต่อการชะล้างพังทลายของดินในระดับต่ำ</p> <p>- เมื่อเปิดดำเนินการจะมีผู้เข้าพักอาศัยไม่โครงการ ซึ่งอาจก่อให้เกิดผลกระทบจากการพังกระจายของฝุ่นละอองที่เกิดจากการจราจร แต่เนื่องจากพื้นที่เกี่ยวข้องกับโครงการเป็นถนนลาดยางแอสฟัลติก จึงทำให้เกิดการพังกระจายของฝุ่นได้น้อย และผลกระทบต่อคุณภาพอากาศส่วนใหญ่เกิดจากยานพาหนะที่แล่นเข้า-ออกพื้นที่โครงการ โดยจะมีการปล่อยก๊าซต่าง ๆ ได้แก่ ก๊าซคาร์บอนมอนนอกไซด์ (CO) , สารไฮโดรคาร์บอน (HC) , ออกไซด์ของไนโตรเจน (NOX) , และออกไซด์ของ</p>	<p>- ไม่มีมาตรการ</p> <p>- ไม่มีมาตรการ</p> <p>- จัดการจราจรให้เป็นระเบียบโดยเฉพาะถนนภายในโครงการและบริเวณทางเข้า-ออกที่เชื่อมกับถนนภายนอกโครงการเพื่อลดการติดขัดของการจราจร และช่วยลดปัญหาคุณภาพอากาศได้</p>	-

หน้า.....17.....ทั้งหมด 40 หน้า
 ชื่อ..... ผู้รับรอง

ผลกระทบ/ตัวแปร	ผลกระทบสิ่งแวดล้อมที่สำคัญ	มาตรการป้องกันและแก้ไขผลกระทบสิ่งแวดล้อม	มาตรการติดตามตรวจสอบผลกระทบสิ่งแวดล้อม
<p>1.4 เสียงและความสั่นสะเทือน</p> <p>1.5 ทรัพยากรน้ำ</p> <p>หน้า.....18.....ทั้งหมด.....40.....หน้า ลงชื่อ.....<i>ศิริ อ.</i>.....ผู้รับรอง</p>	<p>ซัลเฟอร์ (SOX) แต่บริเวณโดยรอบอากาศสามารถถ่ายเทได้โดยสะดวกจึงทำให้เกิดการเจือจางของก๊าซที่ทำให้เกิดมลพิษ ดังนั้น ผลกระทบที่เกิดขึ้นจะอยู่ในระดับต่ำ</p> <p>- ผลกระทบจากเสียงที่เกิดขึ้นในช่วงเปิดดำเนินการ จะเกิดขึ้นจากยานพาหนะที่แล่นเข้า-ออกพื้นที่โครงการเป็นส่วนใหญ่ ซึ่งจะเกิดผลกระทบในระดับต่ำ เนื่องจากเสียงจากการจราจรที่เกิดขึ้นจัดเป็นเสียงที่ดังเป็นระยะ (Intermittent Noise) เป็นเสียงที่ไม่ต่อเนื่องจะเกิดขึ้นเฉพาะในช่วงเวลาเร่งด่วนในแต่ละวันเท่านั้น ส่วนในช่วงเวลาที่ผ่อนจะมีปริมาณการจราจรน้อย ประกอบกับลักษณะโครงการเป็นอาคารพักอาศัยไม่มีกิจกรรมใดที่จะก่อให้เกิดผลกระทบด้านเสียง ดังนั้น ผลกระทบจะอยู่ในระดับต่ำ</p> <p>- เมื่อโครงการเปิดดำเนินการจะมีปริมาณน้ำเสียเกิดขึ้น 57.13 ลูกบาศก์เมตร/วัน จะบำบัดน้ำเสียด้วยระบบบำบัดน้ำเสียขั้นต้นแบบถังเกรอะ (Septic Tank) ขนาด 13.535 ลูกบาศก์เมตร จำนวน 6 ถัง แต่ละถังจะรองรับน้ำเสียประมาณ 9.53 ลูกบาศก์เมตร/วัน และถังดักไขมัน ขนาด 200 ลิตร จำนวน 6 ถัง แต่ละถังจะรองรับน้ำเสียประมาณ 8.57 ลูกบาศก์เมตร/วัน ซึ่งจะมีค่า BOD ของน้ำเสียที่ผ่านการบำบัดแล้ว เหลือ 150 มิลลิกรัม/ลิตร โดยทางโครงการจะระบายน้ำเสียที่ผ่านการบำบัดดังกล่าวลงสู่ท่อระบายน้ำสาธารณะด้านหน้าโครงการ เพื่อรวบรวมไปบำบัดที่โรงบำบัดน้ำเสียระยะที่ 1 (ดินแดง) ต่อไป ดังนั้น ผลกระทบที่เกิดขึ้นจะอยู่ในระดับต่ำ</p>	<p>- จำกัดความเร็วรถ ขณะแล่นเข้า-ออกพื้นที่โครงการ ให้มีความเร็วไม่เกิน 30 กิโลเมตร/ชั่วโมง</p> <p>- ทำการติดตั้งระบบบำบัดน้ำเสีย เพื่อบำบัดน้ำเสียภายในโครงการให้ได้ตามเกณฑ์น้ำทิ้ง ก่อนระบายน้ำทิ้งลงสู่ท่อระบายน้ำสาธารณะของกรุงเทพมหานคร บริเวณด้านหน้าโครงการ โดยจัดให้มีถังเกรอะ ปริมาตร 13.535 ลูกบาศก์เมตร จำนวน 6 ถัง และถังดักไขมัน ปริมาตร 200 ลิตร จำนวน 6 ถัง (ภาพที่ 1 และ 2 ในภาคผนวก)</p>	<p>- ตรวจสอบคุณภาพน้ำทิ้งจากบ่อพักก่อนผ่านและหลังผ่านระบบบำบัดน้ำเสียขั้นต้น (ภาพที่ 1) ทุก ๆ 1 เดือน ตลอดระยะเวลาเปิดดำเนินการ โดยดำเนินการตรวจวัดในรูปแบบ BOD</p>

ผลกระทบ/ตัวแปร	ผลกระทบสิ่งแวดล้อมที่สำคัญ	มาตรการป้องกันและแก้ไขผลกระทบสิ่งแวดล้อม	มาตรการติดตามตรวจสอบผลกระทบสิ่งแวดล้อม
<p>2. ทรัพยากรชีวภาพ</p> <p>1. ทรัพยากรชีวภาพบนบก บริเวณพื้นที่โครงการและบริเวณโดยรอบจัดเป็นเขตยานพาหนะอาศัยหนาแน่นมาก ตามข้อกำหนดผังเมืองรวมกรุงเทพมหานคร อาศัยส่วนใหญ่เป็นที่อยู่อาศัยและพาณิชยกรรม ประกอบด้วยอาคารบ้านเรือน และพื้นที่พาณิชยกรรม กระจายอยู่ตลอดสองฝั่งถนนสายหลัก ด้วยสภาพแวดล้อมดังกล่าวจึงไม่เหมาะแก่การอยู่อาศัยของสัตว์และพืชที่มีคุณค่าต่อการอนุรักษ์ ดังนั้นจึงไม่ปรากฏทรัพยากรชีวภาพบนบกที่มีความสำคัญแต่อย่างใด ดังนั้น การดำเนินโครงการจึงไม่ก่อให้เกิดผลกระทบต่อทรัพยากรชีวภาพบนบก</p> <p>2. ทรัพยากรชีวภาพในน้ำ น้ำทิ้งจะระบายลงสู่โครงการ ไม่มีกระแสน้ำที่ถึงลงสู่แหล่งน้ำบริเวณแต่อย่างใด ดังนั้น การระบายน้ำทิ้งของโครงการจึงไม่เกิดผลกระทบต่อทรัพยากรชีวภาพในน้ำแต่อย่างใด</p> <p>3. คุณค่าการใช้ประโยชน์ของมนุษย์</p> <p>3.1 การใช้น้ำ</p> <p>หน้า..... 19 ทั้งหมด..... 40 หน้า</p> <p>ลงชื่อ..... ผู้รับรอง</p>	<p>ผลกระทบสิ่งแวดล้อมที่สำคัญ</p> <p>1. ทรัพยากรชีวภาพบนบก บริเวณพื้นที่โครงการและบริเวณโดยรอบจัดเป็นเขตยานพาหนะอาศัยหนาแน่นมาก ตามข้อกำหนดผังเมืองรวมกรุงเทพมหานคร อาศัยส่วนใหญ่เป็นที่อยู่อาศัยและพาณิชยกรรม ประกอบด้วยอาคารบ้านเรือน และพื้นที่พาณิชยกรรม กระจายอยู่ตลอดสองฝั่งถนนสายหลัก ด้วยสภาพแวดล้อมดังกล่าวจึงไม่เหมาะแก่การอยู่อาศัยของสัตว์และพืชที่มีคุณค่าต่อการอนุรักษ์ ดังนั้นจึงไม่ปรากฏทรัพยากรชีวภาพบนบกที่มีความสำคัญแต่อย่างใด ดังนั้น การดำเนินโครงการจึงไม่ก่อให้เกิดผลกระทบต่อทรัพยากรชีวภาพบนบก</p> <p>2. ทรัพยากรชีวภาพในน้ำ น้ำทิ้งจะระบายลงสู่โครงการ ไม่มีกระแสน้ำที่ถึงลงสู่แหล่งน้ำบริเวณแต่อย่างใด ดังนั้น การระบายน้ำทิ้งของโครงการจึงไม่เกิดผลกระทบต่อทรัพยากรชีวภาพในน้ำแต่อย่างใด</p>	<p>มาตรการป้องกันและแก้ไขผลกระทบสิ่งแวดล้อม</p> <p>- ดำเนินการตามมาตรการป้องกันลดผลกระทบต่อยานพาหนะอาศัยอย่างเคร่งครัด เพื่อให้ไม่ก่อให้เกิดผลกระทบต่อทรัพยากรชีวภาพ</p> <p>1. รณรงค์ให้มีการใช้น้ำอย่างประหยัด</p> <p>2. ตรวจสอบดูแลระบบจ่ายน้ำ และระบบเส้นท่อประปาให้อยู่ในสภาพดีอยู่เสมอ หากพบว่ามีอาการชำรุดให้รีบแก้ไขทันที</p>	<p>มาตรการติดตามตรวจสอบผลกระทบสิ่งแวดล้อม</p> <p>- ตรวจสอบการทำงานของระบบท่อประปา หากพบเหตุบกพร่องให้รีบแก้ไขทันที โดยตรวจวัดความสามารถด้านวิศวกรรมประปา (การรั่วซึมและการแตกของท่อ) ทุก ๆ 1 ปี ตลอดจนระยะเวลาเปิดดำเนินการ</p>

ผลกระทบ/ตัวแปร	ผลกระทบสิ่งแวดล้อมที่สำคัญ	มาตรการป้องกันและแก้ไขผลกระทบสิ่งแวดล้อม	มาตรการติดตามตรวจสอบผลกระทบสิ่งแวดล้อม
<p>3.2 การบำบัดน้ำเสีย และสิ่งปฏิกูล</p> <p>หน้า..... 20ทั้งหมด..... 40 ลงชื่อ..... ผู้รับทราบ.....</p> <p>3.3 การระบายน้ำ และการป้องกันน้ำท่วม</p>	<p>ให้กับประชาชนในเขตพื้นที่ให้บริการและพื้นที่โครงการได้อย่างเพียงพอ ก่อปรกับทางโครงการจะมีการเก็บน้ำสำรองไว้จนถึงเก็บน้ำใต้ดินและถึงเก็บน้ำบนตาดฟ้าของอาคาร โดยมีปริมาณน้ำสำรองรวม (65 + 25) 90 ลูกบาศก์เมตร สามารถสำรองน้ำใช้ในชั่วโมงสูงสุดประมาณ 13 ชั่วโมง ดังนั้น ปริมาณความต้องการใช้น้ำของโครงการช่วงเปิดดำเนินการจะไม่เกิดผล-ผลกระทบต่อชุมชนแต่อย่างใด</p> <p>- เมื่อโครงการเปิดดำเนินการจะมีปริมาณน้ำเสียเกิดขึ้น 57.13 ลูกบาศก์เมตร/วัน จะบำบัดน้ำเสียด้วยระบบบำบัดน้ำเสียขั้นต้นแบบถังเกรอะ (Septic Tank) ขนาด 13.535 ลูกบาศก์เมตร จำนวน 6 ถัง แต่ละถังจะรองรับน้ำเสียประมาณ 9.53 ลูกบาศก์-เมตร/วัน และถังดักไขมัน ขนาด 200 ลิตร จำนวน 6 ถัง แต่ละถังจะรองรับน้ำเสียประมาณ 8.57 ลูกบาศก์เมตร/วัน ซึ่งจะมีค่า BOD ของน้ำเสียที่ผ่านการบำบัดแล้ว เหลือ 150 มิลลิกรัม/ลิตร โดยทางโครงการจะระบายน้ำเสียที่ผ่านการบำบัดดังกล่าวลงสู่ท่อระบายน้ำสาธารณะด้านหน้าโครงการ เพื่อรวบรวมไปบำบัดที่โรงบำบัดน้ำเสียระยะที่ 1 (ดินแดง) ต่อไป ดังนั้น ผล-กระทบที่เกิดขึ้นอยู่ในระดับต่ำ</p> <p>- การดำเนินการทำให้โครงการเปลี่ยนแปลงอัตราการระบายน้ำจากเดิม 0.0127 ลูกบาศก์เมตร/วินาที เป็น 0.0367 ลูกบาศก์เมตร/วินาที ทางโครงการจะขออัตราการระบายน้ำช่วงหลังพัฒนาโครงการ โดยจะทำการท่อน้ำฝนส่วนเกิน 29 ลูกบาศก์เมตร ใ้ไปปล่อยลงน้ำขนาด 38.25 ลูกบาศก์เมตร</p>	<p>1. ทำการติดตั้งระบบบำบัดน้ำเสีย เพื่อบำบัดน้ำเสียภายในโครงการให้ได้ตามเกณฑ์น้ำทิ้ง ก่อนระบายน้ำทิ้งลงสู่ท่อระบายน้ำสาธารณะของกรุงเทพฯ บริเวณด้านหน้าโครงการ โดยจัดให้มีถังเกรอะ ปริมาตร 13.535 ลูกบาศก์-เมตร จำนวน 6 ถัง และถังดักไขมัน ปริมาตร 200 ลิตร จำนวน 6 ถัง (ภาพที่ 1 และ 2 ในภาคผนวก)</p> <p>2. ในกรณีที่มีระบบบำบัดน้ำเสียเกิดการเสียหายให้โครงการรีบดำเนินการแก้ไขทันที โดยประสานงานกับผู้ออกแบบระบบฯ</p> <p>3. จัดให้มีการสุบภาคตะกอนจากถังเกรอะทุก ๆ 3 เดือน และดักไขมันจากถังดักไขมันทุกสัปดาห์ไปกำจัดอย่างสม่ำเสมอเพื่อรักษาประสิทธิภาพของระบบ</p> <p>1. รณรงคิให้ผู้อยู่อาศัยใช้น้ำอย่างประหยัดเพื่อลดปริมาณน้ำเสียที่ระบายลงสู่ท่อระบายน้ำสาธารณะ</p> <p>2. จัดให้มีท่อระบายน้ำรอบอาคารโครงการสำหรับระบายน้ำฝน และท่อระบายน้ำทิ้ง เพื่อรวบรวมน้ำฝนและน้ำทิ้งที่ขงโครงการเข้าสู่ระบบระบายน้ำ และเพื่อป้องกันกาไหลท่วมพื้นที่โครงการและข้างเคียง</p>	<p>- ตรวจจสอบประสิทธิภาพและสภาพการ ทำงานทั่วไปของระบบบำบัดน้ำเสีย โดยตรวจวัดประสิทธิภาพในการทำงานของระบบทุก ๆ 1 ปี ตลอดระยะเวลาเปิดดำเนินการ</p> <p>- ตรวจสอบคุณภาพน้ำทิ้งจากบ่อกักก่อนผ่านและหลังผ่านระบบบำบัดน้ำเสียขั้นต้น (ภาพที่ 1) ทุก ๆ 1 เดือน ตลอดระยะเวลาเปิดดำเนินการ โดยดำเนินการตรวจวัดในรูป BOD</p>

ผลกระทบ/ตัวแปร	ผลกระทบสิ่งแวดล้อมที่สำคัญ	มาตรการป้องกันและแก้ไขผลกระทบสิ่งแวดล้อม	มาตรการติดตามตรวจสอบผลกระทบสิ่งแวดล้อม
<p>หน้า.....21.....ทั้งหมด.....40.....หน้า</p> <p>ลงชื่อ.....ผู้รับรอง</p> <p>3.4 การจัดการขยะ</p>	<p>และระบายน้ำฝนส่วนเกินออกจากบ่อหนองน้ำด้วยเครื่องสูบน้ำ อัตรากาสูบน้ำ 0.01 ลูกบาศก์เมตร/วินาที รวมกับอัตราการระบายน้ำทั้ง 0.0007 ลูกบาศก์เมตร/วินาที มีอัตราการระบายน้ำรวม 0.0107 ลูกบาศก์เมตร/วินาที ซึ่งไม่เกินอัตราการระบายน้ำก่อนมีโครงการพัฒนาโครงการ 0.0127 ลูกบาศก์เมตร/วินาที ดังนั้น การระบายน้ำของโครงการจึงเกิดผลกระทบต่อชุมชนในระดับต่ำ</p> <p>- เมื่อโครงการเปิดดำเนินการจะมีขยะมูลฝอยเกิดขึ้นปริมาณ 1.07 ลูกบาศก์เมตร ทางโครงการจะจัดให้มีถังขยะ จัดวางไว้บริเวณโรงพ่นน้ำลิฟต์ในแต่ละชั้น โดยจัดให้มีถังขยะขนาด 100 ลิตรจำนวน 2 ถัง สำหรับรองรับขยะเปียกและขยะแห้ง และถังขยะขนาด 50 ลิตร จำนวน 1 ถัง สำหรับรองรับขยะพิษ</p>	<p>3. จัดให้มีตะแกรงดักขยะบริเวณจุดระบายน้ำออกทั้ง 2 จุด (ภาพที่ 3 ในภาคผนวก)</p> <p>4. จัดให้มีบ่อหนองน้ำไดคิงขนาด 3x5.10x3 เมตร จำนวน 1 บ่อ เพื่อหนองน้ำฝนส่วนเกินและควบคุมอัตราการระบายน้ำออกด้วยอัตราการระบายน้ำสูงสุดไม่เกิน 0.0127 ลูกบาศก์เมตร/วินาที ก่อนระบายลงท่อสาธารณะ ซึ่งทางโครงการได้มีการควบคุมอัตราการระบายน้ำในแต่ละช่วงดังนี้</p> <p>(1) ช่วงปกติ</p> <p>มีเพียงการระบายน้ำทั้งของโครงการด้วยอัตราการระบาย 0.0007 ลูกบาศก์เมตร/วินาที ลงสู่ท่อระบายน้ำสาธารณะด้านหน้าโครงการ</p> <p>(2) ช่วงฝนตก</p> <p>น้ำฝนที่เกิดขึ้นทั้งหมดจะถูกรวมเข้าบ่อหนองน้ำ และระบายออกด้วยเครื่องสูบน้ำ ที่มีอัตราสูบ 0.01 ลูกบาศก์เมตร/วินาที รวมกับอัตราการระบายน้ำทั้งอัตรา 0.0007 ลูกบาศก์เมตร/วินาที รวมเป็นอัตราการระบาย 0.0107 ลูกบาศก์เมตร/วินาที</p> <p>(3) ช่วงฝนหยุดตก</p> <p>น้ำฝนในบ่อหนองน้ำจะถูกระบายออกด้วยเครื่องสูบน้ำ อัตราสูบ 0.01 ลูกบาศก์เมตร/วินาที รวมกับอัตราการระบายน้ำทั้ง 0.0007 ลูกบาศก์เมตร/วินาที รวมเป็นอัตราการระบาย 0.0107 ลูกบาศก์เมตร/วินาที</p> <p>1. จัดให้มีการแยกขยะเป็น 3 ประเภท ได้แก่</p> <ul style="list-style-type: none"> - ขยะแห้ง เช่น เศษกระดาษ เศษผ้า เศษพลาสติก และเศษแก้ว เป็นต้น - ขยะที่มีพิษ เช่น หลอดไฟ ถ่านไฟฉายที่หมดอายุ กระป๋องยาฆ่าแมลง และน้ำยาทำความสะอาดชุมชน เป็นต้น - ขยะเปียก เช่น เศษอาหาร เศษพืชผัก และเปลือกผลไม้ เป็นต้น 	<p>1. ตรวจสอบถึงขยะและถังพักขยะรวมให้มีสภาพดีอยู่เสมอ ถ้ามีการชำรุดหรือชำรุดต้องรีบดำเนินการแก้ไข โดยตรวจสอบความสามารถในการรองรับและสภาพทั่วไป</p>

ผลกระทบ/ตัวแปร	ผลกระทบสิ่งแวดล้อมที่สำคัญ	มาตรการป้องกันและแก้ไขผลกระทบสิ่งแวดล้อม	มาตรการติดตามตรวจสอบผลกระทบสิ่งแวดล้อม
<p>หน้า.....²².....ทั้งหมด.....⁴⁰.....หน้า</p> <p>ลงชื่อ..........ผู้รับรอง</p>	<p>มีปริมาณทรูบกรวม 250 ลิตร ซึ่งสามารถรองรับขยะมูลฝอยที่เกิดขึ้นในแต่ละวันปริมาณ 153 ลิตร ได้อย่างเพียงพอ โดยแม่บ้านจะรวบรวมขยะมูลฝอยแต่ละวันใส่ถุงดำมัดปากถุงมิดชิดไปยังห้องพักขยะรวม ซึ่งทางโครงการจะจัดให้มีที่พักขยะรวม แบ่งเป็นห้องพักขยะเปียกและขยะแห้งแต่ละห้องมีปริมาณทรูบกรวม 2.24 ลูกบาศก์เมตร มีปริมาณทรูบกรวม 4.48 ลูกบาศก์เมตร สามารถรองรับขยะมูลฝอยได้นาน 4.18 วัน ภายในห้องพักขยะแห้งจะจัดให้มีถังขยะ 2 ถึง สำหรับรองรับขยะ ซึ่งทางสำนักงานเขตดินแดงจะเข้ามาเก็บขนทุก ๆ 3 วัน/ครั้ง ภายหลังจากเก็บขนขยะมูลฝอยของสำนักงานเขตดินแดงแม่บ้านของโครงการจะล้างห้องพักขยะรวมทุกครั้ง นำล้างห้องพักขยะรวมจะถูกรวบรวมไปบำบัดยังระบบบำบัดน้ำเสียของโครงการ ดังนั้น ผลกระทบจากขยะมูลฝอยของโครงการจะเกิดผลกระทบต่อ</p>	<p>มาตรการป้องกันและแก้ไขผลกระทบสิ่งแวดล้อม</p> <ol style="list-style-type: none"> 2. จัดให้มีภาชนะรองรับขยะแต่ละประเภทประจำในแต่ละชั้น โดยจัดให้มีถังขยะขนาด 100 ลิตร จำนวน 2 ถึง สำหรับรองรับขยะเปียกและขยะแห้ง และถังขยะขนาด 50 ลิตร จำนวน 1 ถึง สำหรับรองรับขยะพิษ และพ่นสีข้างถังว่า "ขยะแห้ง" "ขยะเปียก" และ "ขยะพิษ" ให้เห็นชัดเจน โดยถังขยะทุกถังมีผู้คัดกรองรับถังขยะ 3. จัดให้มีที่พักขยะรวม 1 แห่ง โดยแบ่งเป็นห้องพักขยะเปียกและห้องพักขยะแห้ง ขนาดห้องละ 2.24 ลูกบาศก์เมตร ปริมาตรเก็บกรวม 4.48 ลูกบาศก์เมตร ซึ่งสามารถรองรับขยะที่เกิดขึ้นได้ 4.18 เท่าของปริมาณขยะที่เกิดขึ้นในแต่ละวัน 4. จัดให้มีพนักงานนำขยะจากถังพักขยะประจำแต่ละชั้นไปเก็บยังที่พักขยะรวมทุกวัน และดูแลทำความสะอาดบริเวณถังขยะ และบริเวณที่ที่พักขยะรวมทุกวัน ตลอดจนคัดเลือกขยะที่สามารถนำกลับไปใช้ได้/Recycle แยกออกมาขายเพื่อลดปริมาณขยะ 5. จัดให้มีการล้างทำความสะอาดที่ที่พักขยะรวมและถังขยะอย่างน้อย สัปดาห์ละ 1 ครั้ง และทำการรวบรวมน้ำเสียเข้าสู่ระบบบำบัดน้ำเสียก่อนระบายออกสู่ท่อระบายน้ำสาธารณะ 6. ให้มีการจัดภูมิสถาปัตย์บริเวณที่ที่พักขยะเพื่อลดผลกระทบด้านทัศนียภาพและผลกระทบต่อกลิ่น 7. จัดถังขยะแบบมีฝาปิดมิดชิด และจัดให้มีห้องพักขยะตามแบบที่เสนอไว้ในรายงานฯ พร้อมติดป้ายประชาสัมพันธ์เพื่อให้ผู้พักอาศัยทิ้งขยะแยกตามประเภทอย่างถูกต้อง เพื่อสะดวกในการเก็บขนและลดปัญหारेองกลิ่นรบกวน 8. ให้แม่บ้านคอยตรวจสอบปริมาณขยะในถังขยะ และการการคัดล้างขยะในที่พักขยะรวม ถ้าใกล้เต็มต้องรีบดำเนินการเก็บขนทันที และร้องขอให้กรุงเทพมหานครเข้ามาจัดเก็บโดยทันที ไม่ควรรอให้เกิดความเสียหายที่ภาชนะรองรับหรือที่ที่พักขยะรวมจะรับได้ 	<p>มาตรการติดตามตรวจสอบผลกระทบสิ่งแวดล้อม</p> <p>เดือนละ 1 ครั้ง ตลอดระยะเวลาเปิดดำเนินการ</p> <ol style="list-style-type: none"> 2. ตรวจสอบปริมาณขยะตกค้างบริเวณถังขยะในแต่ละชั้นและที่ที่พักขยะรวม สัปดาห์ละ 1 ครั้ง ตลอดระยะเวลาเปิดดำเนินการ

ผลกระทบตัวแปร	ผลกระทบสิ่งแวดล้อมที่สำคัญ	มาตรการป้องกันและแก้ไขผลกระทบสิ่งแวดล้อม	มาตรการติดตามตรวจสอบผลกระทบสิ่งแวดล้อม
<p>3.5 การใช้ไฟฟ้า</p> <p>หน้า.....23.....ทั้งหมด.....40.....หน้า</p> <p>ลงชื่อ.....<i>ศิริ อ.</i>.....ผู้รับรอง</p>	<p>- ปริมาณความต้องการใช้ไฟฟ้าช่วงเปิดดำเนินการของอาคาร ประมาณ 510 KVA โดยจะรับบริการไฟฟ้าจากอาคารไฟฟ้า นครหลวง สถานีไฟฟ้าย่อยห้วยขวาง ซึ่งมีควมสามารถ ในการจ่ายไฟฟ้าได้ประมาณ 120 MVA ในขณะที่ความต้องการ ใช้ไฟฟ้าของประชาชนในพื้นที่รับผิดชอบประมาณ 32 MVA สามารถรองรับความต้องการไฟฟ้าเพิ่มเติมได้อีก 88 MVA ดังนั้น ปริมาณความต้องการไฟฟ้าของโครงการช่วงเปิดดำเนินการ จะไม่เกิดผลกระทบต่อการใช้ไฟฟ้าของชุมชนแต่อย่างใด</p>	<p>มาตรการป้องกันและแก้ไขผลกระทบสิ่งแวดล้อม</p> <ol style="list-style-type: none"> 1. จัดให้มีและติดตั้งระบบไฟฟ้าตามที่ออกแบบไว้ 2. รณรงค์ให้ผู้อยู่อาศัยใช้ไฟฟ้าอย่างประหยัด 3. ติดตั้งอุปกรณ์เดินไฟฟ้า รวมถึงสายสัญญาณทางไฟฟ้า สื่อสารต่าง ๆ และ อุปกรณ์ไฟฟ้าต่าง ๆ ให้เป็นไปด้วยความเรียบร้อย และถูกต้องตามมาตรฐาน 4. การใช้ไฟฟ้าของระบบสาธารณูปโภคส่วนกลางให้เลือกใช้ผลิตภัณฑ์ไฟฟ้า ชนิดประหยัดพลังงานและอายุการใช้งานยาวนาน 5. ตรวจสอบอุปกรณ์และสายไฟฟ้าให้อยู่ในสภาพดีอยู่เสมอ 6. เลือกใช้อุปกรณ์หรือฉนวนกันความร้อนในพื้นที่อาคารส่วนต่าง ๆ ที่สามารถ ติดตั้งได้ เช่น ฉนวนอาคาร ฝ้าเพดาน เพื่อลดและกันความร้อนจากภายนอก เข้าสู่อาคาร และเป็นการช่วยประหยัดพลังงานในการใช้เครื่องปรับอากาศ ได้รวมด้วย 7. ก่อสร้างอาคารตามแบบสถาปัตยกรรม และภูมิสถาปัตย์ที่ได้ออกแบบไว้ เพื่อให้ ชอระบบอาคารสามารถรับอากาศจากภายนอกเข้ามาในตัวอาคาร ช่วย ระบายความร้อนภายในอาคารและห้องพักอาศัย ซึ่งสามารถลดการใช้ อุปกรณ์ไฟฟ้า ในการช่วยระบายความร้อนและการใช้แสงสว่างได้ 8. คงลักษณะช่องเปิดบริเวณพื้นที่ตรงกลางอาคาร สำหรับให้อากาศและ แสงผ่านเข้ามายังตัวอาคาร เพื่อระบายความร้อนและให้แสงสว่าง ซึ่ง ทำให้ไม่ต้องเปิดไฟบริเวณทางเดินในช่วงเวลากลางวัน 9. จัดให้มีการใช้อุปกรณ์ประหยัดไฟฟ้า เบอร์ 5 ภายในห้องพักอาศัยทุกห้อง และระบบสาธารณูปโภคของโครงการ 10. ติดตั้งถังเก็บน้ำ "ปิดไฟ ปิดน้ำ ทุกครั้งหลังใช้เสร็จ" บริเวณสวิตช์ไฟ ก็อ์กน้ำ ทั้งภายในห้องพัก พื้นที่ส่วนรวมของโครงการ 11. จัดเจ้าหน้าที่คอยดูแลการเปิด-ปิด อุปกรณ์ไฟฟ้า ของระบบสาธารณูปโภค ของโครงการ 	<p>-</p>

ผลกระทบทัวแปร	ผลกระทบสิ่งแวดล้อมที่สำคัญ	มาตรการป้องกันและแก้ไขผลกระทบสิ่งแวดล้อม	มาตรการติดตามตรวจสอบผลกระทบสิ่งแวดล้อม
<p>3.6 การคมนาคม</p> <p>หน้า.....24.....ทั้งหมด.....40.....หน้า</p> <p>ลงชื่อ.....ผู้รับทราบ</p>	<p>- จากการประเมินการจราจร ในช่วงดำเนินการโดยใช้ค่า V/C Ratio พบว่า ปริมาณการจราจรบนรัศมี 1 กิโลเมตร และถนน ขยายรัศมี 13 ซึ่งเป็นถนนที่เกี่ยวข้องกับโครงการโดยตรง จะมีค่า V/C Ratio เปลี่ยนแปลงจากเดิม 0.5757 และ 0.0903 ไปเป็น 0.5808 และ 0.1108 ตามลำดับ ซึ่งสภาพการจราจร ของถนนรัศมี 1 กิโลเมตร และถนนขยายรัศมี 13 อยู่ในสภาพ พอใช้ได้ และดีมากขึ้นตามลำดับ</p> <p>- จากการประเมินพบว่า โครงการจะต้องจัดให้มีที่จอดรถยนต์ รวมทั้งหมด 41 คัน และทางโครงการได้จัดให้มีที่จอดรถยนต์ รวมทั้งหมด 41 คัน จึงเพียงพอตามกฎหมายกำหนด</p>	<p>1. จัดให้มีป้ายบอก และเจ้าหน้าที่รักษาความปลอดภัยไว้คอยอำนวยความสะดวก ตลอด 24 ชั่วโมง</p> <p>2. ติดตั้งป้ายแสดงทางเข้า-ออก และป้ายห้ามจอดบริเวณทางเข้า-ออกโครงการ</p> <p>3. จัดให้มีการติดตั้งกระถางบริเวณทางออกของโครงการ (ภาพที่ 4 ในภาคผนวก)</p> <p>4. ทำเครื่องหมายช่องจอดรถแต่ละคันและเครื่องหมายทิศทางเดินรถบนพื้นถนนให้ชัดเจน</p> <p>5. จัดให้มีการเดินรถแบบทิศทางเดียว (ภาพที่ 4 ในภาคผนวก)</p> <p>6. จัดให้มีที่จอดรถยนต์ จำนวน 41 คัน</p> <p>7. ห้ามประกอบกิจการใด ๆ รวมทั้งการก่อสร้างใหม่ที่ใช้เป็นที่จอดรถอื่นจะ ทำให้พื้นที่จอดรถลดลง</p> <p>8. จัดให้มีระบบไฟฟ้าส่องสว่างทางจราจรให้เพียงพอ และได้มาตรฐานการ ออกแบบทางจราจร</p> <p>9. จำกัดความเร็วของรถที่จะวิ่งเข้า-ออก ภายในโครงการ โดยจัดให้มีป้าย สัญลักษณ์จำกัดความเร็วไม่เกิน 40 กิโลเมตรต่อชั่วโมง</p> <p>10. ห้ามจัดให้มีที่จอดรถบริเวณด้านหน้าที่พักขยรวม เพื่อความสะดวกและ ไม่เกิดขวางต่อการเข้าเก็บมูลฝอยจากห้องพักขยะมูลฝอยรวม (ภาพที่ 4 ในภาคผนวก)</p> <p>- ไม่มีมาตรการ</p>	<p>-</p>

ผลกระทบทัวแปร	ผลกระทบสิ่งแวดล้อมที่สำคัญ	มาตรการป้องกันและแก้ไขผลกระทบสิ่งแวดล้อม	มาตรการติดตามตรวจสอบผลกระทบสิ่งแวดล้อม
<p>ผลกระทบทัวแปร</p>	<p>ผลกระทบสิ่งแวดล้อมที่สำคัญ</p>	<p>มาตรการป้องกันและแก้ไขผลกระทบสิ่งแวดล้อม</p>	<p>มาตรการติดตามตรวจสอบผลกระทบสิ่งแวดล้อม</p>
<p>2. ที่ตั้งของโครงการกับการใช้ที่ดินโดยรอบ</p> <ul style="list-style-type: none"> - การใช้ที่ดินของโครงการเป็นการใช้ประโยชน์เพื่อการพักอาศัย ซึ่งสอดคล้องกับการใช้ที่ดินโดยรอบที่เป็นเพื่อการพักอาศัย และอาคารพาณิชย์ ก่อปรกัข้อจำกัดทางด้านพื้นที่และที่ดินที่มีราคาสูง รูปแบบการใช้ที่ดินในอนาคต จึงมีการขยายตัวในแนวตั้ง การดำเนินโครงการจึงมีความสอดคล้องกับรูปแบบการใช้ประโยชน์ที่ดินทั้งในปัจจุบันและอนาคต - พื้นที่โครงการตั้งอยู่บริเวณพื้นที่สีน้ำตาลหมายเลข 3.9 ที่กำหนดให้เป็นที่ดินประเภทที่อยู่อาศัยหนาแน่นมาก ตามข้อกำหนดผังเมืองรวมกรุงเทพมหานคร ฉบับที่ 414 (พ.ศ. 2542) กำหนดผังเมืองรวมกรุงเทพมหานคร ฉบับที่ 414 (พ.ศ. 2542) ออกตามความในพระราชบัญญัติการผังเมือง พ.ศ. 2518 ให้ใช้ประโยชน์เพื่อการอยู่อาศัย สถาปนาราชการ และการสาธารณสุข- โภคและสาธารณูปการเป็นส่วนใหญ่ สำหรับการใช้ประโยชน์ที่ดินเพื่อกิจการอื่นให้ใช้ได้เพิ่มได้อีกไม่เกินร้อยละ 10 ของที่ดินประเภทนี้ในแต่ละบริเวณ ซึ่งปัจจุบันพื้นที่คงเหลือ 316,952.57 ตารางเมตร (กม.ยายน 2547) การใช้ประโยชน์ที่ของโครงการเป็นการใช้ประโยชน์ที่ดินเพื่อการพักอาศัย ซึ่งมิใช่อาคารขนาดใหญ่พิเศษ จึงไม่ขัดต่อข้อกำหนดแต่อย่างใด - จากการพัฒนาที่ดินมีความสามารถในการให้บริการชุมชนกับการเปิดดำเนินการในด้านต่าง ๆ พบว่า ระบบบริการชุมชนสามารถรองรับการเกิดขึ้นของโครงการได้อย่างเพียงพอ <p>3. พื้นที่โครงการ</p> <ul style="list-style-type: none"> - อาคารโครงการได้ปฏิบัติตามกฎหมายที่เกี่ยวข้องที่สำคัญ อันได้แก่ กฎกระทรวง ฉบับที่ 50 (พ.ศ. 2540) และฉบับที่ 55 (พ.ศ. 2543) ออกตามความในพระราชบัญญัติควบคุมอาคาร 	<p>มาตรการป้องกันและแก้ไขผลกระทบสิ่งแวดล้อม</p>	<p>มาตรการติดตามตรวจสอบผลกระทบสิ่งแวดล้อม</p>	

หน้า..... 25ทั้งหมด..... 40หน้า
 ลงชื่อ..... ผู้รับรอง

ผลกระทบ/ตัวแปร	ผลกระทบสิ่งแวดล้อมที่สำคัญ	มาตรการป้องกันและแก้ไขผลกระทบสิ่งแวดล้อม	มาตรการติดตามตรวจสอบผลกระทบสิ่งแวดล้อม
<p>3.8 การระบายอากาศ</p> <p>4. คุณค่าต่อคุณภาพชีวิต</p> <p>4.1 สภาพเศรษฐกิจและสังคม</p> <p>หน้า.....26.....ทั้งหมด.....40.....หน้า</p> <p>ลงชื่อ.....<i>ฐิ</i>.....</p> <p>4.2 ศาสนา ประเพณี และวัฒนธรรม</p>	<p>พ.ศ. 2522 และข้อบัญญัติ กทม. พ.ศ. 2544 ทั้งคำ FAR, OSR, ระยะถอยร่น ความสูงของอาคารรวมทั้งการจัดพื้นที่สีเขียว ของโครงการจากที่กล่าวมาข้างต้นการเกิดขึ้นของโครงการ จะส่งผลกระทบต่อการใช้ที่ดินในระดับต่ำ</p> <p>- อาคารของโครงการจัดให้มีระบบระบายอากาศโดยวิธีธรรมชาติ มีพื้นที่ระบายอากาศไม่น้อยกว่าร้อยละ 10 ของพื้นที่แต่ละห้อง และระบบระบายอากาศโดยวิธีกล ด้วยพัดลมดูดอากาศในห้องนั่งบ่างห้อง โดยมีอัตราไม่น้อยกว่า 2 เท่า ของปริมาตรห้อง ซึ่งเป็นไปตามข้อกำหนดตามกฎหมายกระทรวงฉบับที่ 39 (พ.ศ. 2537) และข้อบัญญัติกรุงเทพมหานคร ซึ่งควบคุมอาคาร พ.ศ. 2544 ดังนั้น ผลกระทบด้านภาวะบรรยากาศจะอยู่ในระดับต่ำ</p> <p>- เมื่อโครงการเปิดดำเนินการ จะมีผู้เข้ามาพักอาศัยในพื้นที่มากขึ้น ทำให้ความต้องการสินค้าเพื่ออุปโภคบริโภคมากขึ้น ซึ่งเป็นภาระเพิ่มรายได้ให้กับชุมชนเกิดการพัฒนาหมุนเวียนของเงินในชุมชนมากขึ้น ซึ่งเป็นผลกระทบทบต่อสภาพเศรษฐกิจในด้านดี ส่วนสถานะทางสังคมคาดว่าจะไม่เปลี่ยนแปลงไปจากเดิม เนื่องจากอยู่ในเขตเมือง ซึ่งมีความเป็นอยู่เป็นแบบชุมชนเมือง วิถีชีวิตที่สอดคล้องกันของชุมชนเมืองเดิม และที่เพิ่มมาใหม่ จากโครงการจึงไม่แตกต่างกันนัก</p> <p>- สำหรับคนไทยไม่มีภาระแบ่งแยก หรือขัดแย้งในด้านการณ์ถือศาสนา ประเพณี และวัฒนธรรม ดังนั้น การก่อสร้างและเปิดดำเนินการจึงไม่ก่อให้เกิดผลกระทบต่อศาสนา ประเพณี และวัฒนธรรมของชุมชนบริเวณใกล้เคียงแต่อย่างใด</p>	<p>- ทำการติดตั้งระบบระบายอากาศภายในอาคารและห้องเป็นระบบภายนอก ให้เป็นไปตามที่กฎหมายกำหนดและที่ได้ออกแบบไว้</p> <p>- ไม่มีมาตรการ</p> <p>- ไม่มีมาตรการ</p>	<p>-</p> <p>-</p> <p>-</p>

ผลกระทบ/ตัวแปร	ผลกระทบสิ่งแวดล้อมที่สำคัญ	มาตรการป้องกันและแก้ไขผลกระทบสิ่งแวดล้อม	มาตรการติดตามตรวจสอบผลกระทบสิ่งแวดล้อม
4.3 การศึกษา	<p>- ผู้ที่เข้ามาพักอาศัยส่วนใหญ่เป็นคนโสดหรือคู่แต่งงานที่ยังไม่มีบุตร แต่อย่างไรก็ตามในบริเวณใกล้เคียงพื้นที่โครงการ มีสถานศึกษาทั้งหมดของภาครัฐและเอกชนอยู่หลายแห่ง ดังนั้นหากประชาชนที่อยู่ในโครงการมีบุตรและต้องการเรียนหนังสือใกล้บ้านจะสามารถเลือกสถาบันการศึกษาได้ตามความสะดวก และกำลังทรัพย์ของตน จึงการมีโครงการเกิดขึ้นในบริเวณดังกล่าวจะไม่ก่อให้เกิดผลกระทบต่อการให้บริการของสถานบันการศึกษาแต่อย่างใด</p>	<p>- ไม่มีมาตรการ</p>	-
4.4 อาชีวอนามัยและความปลอดภัย	<p>- เมื่อเปิดดำเนินการจะก่อให้เกิดผลกระทบด้านอาชีวอนามัยและความปลอดภัยทั้งต่อผู้อยู่อาศัยภายในโครงการและบุคลากรภายนอกที่มีบ้านเรือนอยู่ใกล้เคียงในระดับต่ำ เนื่องจากโครงการจัดให้ระบบสาธารณูปโภคและระบบรักษาความปลอดภัยอย่างครบครัน</p>	<p>1. จัดให้มีสมุดแจ้งการจราจร และความปลอดภัยทั่วไปภายในโครงการ ตลอด 24 ชั่วโมง</p> <p>2. ทางโครงการออกกระเบียบปฏิบัติในการทำให้ผู้พักอาศัยทราบและปฏิบัติตามเพื่อความเป็นระเบียบเรียบร้อย และความปลอดภัยแก่ผู้ร่วมพักอาศัย และบุคคลภายนอกที่มีบ้านเรือนอยู่ใกล้เคียง เช่น ไม่ส่งเสียงดัง ทั้งขณะในถึงขณะที่ได้จัดไว้ ห้ามเสพสารเสพติดในห้องพักโดยเด็ดขาด เป็นต้น</p>	-
4.5 สาธารณสุข	<p>- เมื่อโครงการเปิดดำเนินการ ทางโครงการได้จัดให้มีระบบสาธารณูปโภคที่เพียงพอพร้อม นอกจากนี้ บริเวณใกล้เคียงพื้นที่โครงการยังมีโรงพยาบาล และสถานพยาบาล ซึ่งสามารถรับบริการได้อย่างสะดวก ดังนั้น การดำเนินโครงการจะส่งผลกระทบต่อด้านสาธารณสุขในระดับต่ำ</p>	-	-
4.6 ความปลอดภัยสาธารณะ	<p>- ทางโครงการได้จัดระบบความปลอดภัยของผู้พักอาศัย โดยจัดให้มีพนักงานรักษาความปลอดภัยดูแลภายในพื้นที่โครงการ 24 ชั่วโมง ดังนั้น ผลกระทบในเรื่องความปลอดภัยจึงอยู่ในระดับต่ำ</p>	<p>- จัดให้มีเวรยามรักษาความปลอดภัย ออกตรวจดูแลความเรียบร้อยตลอด 24 ชั่วโมง</p>	-

หน้า.....²⁷.....ทั้งหมด.....⁴⁰.....หน้า
 ลงชื่อ..........ผู้รับรอง

ผลกระทบตัวแปร	ผลกระทบสิ่งแวดล้อมที่สำคัญ	มาตรการป้องกันและแก้ไขผลกระทบสิ่งแวดล้อม	มาตรการติดตามตรวจสอบผลกระทบสิ่งแวดล้อม
<p>4.7 การป้องกันอัคคีภัย</p> <p>หน้า.....²⁸ ทั้งหมด.....⁴⁰ หน้า ลงชื่อ.....^ช.....^อผู้รับรอง</p>	<p>- จากการประเมินความเสี่ยงของระบบป้องกันอัคคีภัยตามกฎกระทรวงฉบับที่ 39 (พ.ศ. 2537), ฉบับที่ 47 (พ.ศ. 2540) และฉบับที่ 55 (พ.ศ. 2543) ออกตามความในพระราชบัญญัติควบคุมอาคาร พ.ศ. 2522 พบว่า อาคารของโครงการจัดให้มีระบบป้องกันอัคคีภัยเพียงพอตามกฎหมายที่เกี่ยวข้องกำหนดสามารถลดอันตรายและบรรเทาสาเหตุก่อนที่เจ้าหน้าที่สามารถเข้าถึงเพลิงไหม้ได้ อย่างไรก็ตาม เจ้าหน้าที่เจ้าหน้าที่ของสถานีดับเพลิงจะเข้ามาถึงโครงการภายใน 20 นาที ดังนั้น ผลกระทบจากอัคคีภัยจะเกิดขึ้นในระดับต่ำ</p>	<p>มาตรการป้องกันและแก้ไขผลกระทบสิ่งแวดล้อม</p> <ol style="list-style-type: none"> 1. จัดให้มีและติดตั้งระบบป้องกันอัคคีภัย ตามที่ได้ออกแบบไว้ ซึ่งเป็นไปตามกฎกระทรวงฉบับที่ 39 (2537) กฎกระทรวงฉบับที่ 47 (พ.ศ. 2540) และกฎกระทรวงฉบับที่ 55 (2543) ออกตามความใน พ.ร.บ. ควบคุมอาคาร พ.ศ. 2522 2. จัดให้มีการตรวจสอบระบบป้องกันอัคคีภัยให้สามารถให้การได้อยู่เสมอ หากพบว่ามีภาวการณ์เสียหาย หรือใช้การไม่ได้ให้รีบดำเนินการแก้ไขทันที 3. ติดป้ายแนะนำการใช้อุปกรณ์แต่ละตัวไว้บริเวณที่อุปกรณ์ติดตั้งอยู่ เพื่อให้ผู้อาศัยที่อยู่ใกล้จุดเกิดเหตุสามารถใช้งานได้ทันที 4. จัดให้มีการติดตั้งแบบแปลน แผนผังตำแหน่งที่ติดตั้งอุปกรณ์ดับเพลิงต่าง ๆ ในตำแหน่งที่เห็นได้ชัดเจนในแต่ละชั้นของอาคารบริเวณหน้าลิฟท์ 5. จัดให้มีอบรมวิธีการใช้อุปกรณ์ของระบบป้องกันอัคคีภัยและมีอุปกรณ์เร่งการซ้อมอพยพย้ายคน เมื่อเกิดเพลิงไหม้แก่เจ้าหน้าที่ทั้งหมดของโครงการ และยามรักษาการณ์ปีละ 1 ครั้ง เพื่อให้สามารถใช้งานได้ทันทีและไม่ตกใจกลัว 6. จัดให้มีแผนการฝึกซ้อมดับเพลิงและการฝึกซ้อมหนีไฟลักษณะและวิธีการเช่นเดียวกับตัวอย่างแผนป้องกันและฝึกซ้อมหนีไฟ 7. ให้มีการซักซ้อมบุคลากรเก่าและบุคลากรใหม่ที่เข้ามาทำงานให้เข้าใจแผนและวิธีการปฏิบัติหากเกิดอัคคีภัยขึ้นตามที่ได้กำหนดไว้ปีละ 1 ครั้ง 8. จัดให้มีจุดรวมคน 2 จุด ดังนี้ <ul style="list-style-type: none"> - จุดรวมคนจุดที่ 1 ภายในพื้นที่โครงการ เพื่อเป็นจุดรวมคนก่อนมีการอพยพไปยังจุดรวมคนที่ 2 บริเวณทางเข้าริมถนนรัชดาภิเษก มีพื้นที่ 107.6 ตารางเมตร (ภาพที่ 5 ในภาคผนวก) - จุดรวมคนจุดที่ 2 บริเวณทางเข้าริมถนนรัชดาภิเษก (ห่างจากพื้นที่โครงการไปทางทิศตะวันออก 150 เมตร) เพื่อรองรับผู้พักอาศัยในโครงการที่อพยพจุดรวมคนจุดที่ 1 มีพื้นที่ 255 ตารางเมตร (ภาพที่ 6 ในภาคผนวก) 	<p>มาตรการติดตามตรวจสอบผลกระทบสิ่งแวดล้อม</p> <p>- ตรวจสอบความพร้อมของระบบป้องกันอัคคีภัย โดยตรวจสอบประสิทธิภาพของอุปกรณ์ป้องกันอัคคีภัยปีละ 2 ครั้ง ตลอดระยะเวลาเปิดดำเนินการ</p> <p>- ตรวจสอบการฝึกซ้อมเรื่องการซ้อมอพยพย้ายคนเมื่อเกิดเพลิงไหม้ โดยตรวจสอบความเข้าใจของเจ้าหน้าที่ แพทย์พยาบาล พนักงาน และยามรักษาการณ์ปีละ 1 ครั้ง</p>

<p>ผลการทบทวนตัวแปร</p>	<p>ผลกระทบสิ่งแวดล้อมที่สำคัญ</p>	<p>มาตรการป้องกันและแก้ไขผลกระทบสิ่งแวดล้อม</p>	<p>มาตรการติดตามตรวจสอบผลกระทบสิ่งแวดล้อม</p>
<p>หน้า.....29.....ทั้งหมด.....40.....หน้า</p> <p>ลงชื่อ.....ผู้รับรอง.....</p> <p>4.8 ทัศนียภาพและสุนทรียภาพ</p>	<p>- จากการศึกษาข้อบัพเพี้ยนแหล่งธรรมชาติอันควรอนุรักษ์ของสำนักงานคณะกรรมการสิ่งแวดล้อมแห่งชาติ (2531) พบว่าไม่มีแหล่งสำคัญดังกล่าวอยู่ในระยะรัศมี 2 กิโลเมตร จากโครงการ และจากการตรวจสอบแหล่งโบราณสถานจากทะเบียนแหล่งโบราณสถานประเทศไทย ซึ่งประกาศในราชกิจจานุเบกษาของฝ่ายวิชาการกองโบราณคดี กรมศิลปากร (2532) พบว่า</p>	<p>9. จัดให้มีจุดตรวจจับผู้พักอาศัยภายในอาคารไว้บริเวณจุดรวมคนจุดที่ 1 ด้านหน้าของโครงการก่อนเดินทางไปยังจุดรวมคนจุดที่ 2 (ภาพที่ 5 ในภาคผนวก)</p> <p>10. จัดเจ้าหน้าที่ไว้บริเวณจุดตรวจจับผู้พักอาศัยภายในโครงการท่าอากาศยานหรือยัง ก่อนอธิบายเส้นทางเพื่อเดินทางไปยังจุดรวมคนจุดที่ 2 บริเวณทางเข้าริมถนนรัชดาภิเษก</p> <p>11. จัดเจ้าหน้าที่ไว้คอยอำนวยความสะดวกบนถนนของรัชดาภิเษก 13 บริเวณด้านหน้าโครงการ และบริเวณเส้นทางไปยังจุดรวมคนจุดที่ 2 บริเวณทางเข้าริมถนนรัชดาภิเษก รวมถึงคอยอำนวยความสะดวกด้านการจราจรของรถดับเพลิง</p> <p>12. จัดเจ้าหน้าที่ที่ได้รับการอบรมตามแผนปฏิบัติการขณะเกิดเพลิงไหม้ของโครงการไว้คอยดูแลความสงบเรียบร้อย และอำนวยความสะดวกตลอดภายในผู้พักอาศัยที่อพยพหนีไฟมาจากจุดรวมคนจุดที่ 1 ภายในพื้นที่โครงการ ไปยังจุดรวมคนจุดที่ 2 บริเวณทางเข้าริมถนนรัชดาภิเษก</p> <p>13. มีรถป.ค.คอยเดินตรวจอาคารและบริเวณโดยรอบในโครงการ เพื่อตรวจตราความเป็นระเบียบเรียบร้อย และรักษาความปลอดภัย ตลอด 24 ชั่วโมง ทั้งนี้ เมื่อเกิดเหตุเพลิงไหม้หรือเหตุอื่นๆ ที่ต้องการความช่วยเหลือจะได้ดำเนินการแก้ไขได้ทันที</p>	<p>1. ดูแลอาคารและบริเวณบริการสาธารณะภายในโครงการให้มีสภาพดี และสวยงามตามแบบภูมิสถาปัตยกรรมที่ออกแบบอยู่เสมอ</p> <p>2. ให้โครงการจัดให้มีพื้นที่สีเขียวภายในโครงการ ตามที่ได้ออกแบบไว้ ดังนี้</p> <ul style="list-style-type: none"> - ชั้นล่าง จัดให้มีไม้ดอกไม้ประดับ ได้แก่ ปาล์ม ฟอกสีเทด ประตุเหล็ก กำมู่สีทอง และหญ้านวลน้อย เป็นต้น มีพื้นที่ประมาณ 286 ตารางเมตร (ภาพที่ 7 ในภาคผนวก)

ผลกระทบ/ตัวแปร	ผลกระทบสิ่งแวดล้อมที่สำคัญ	มาตรการป้องกันและแก้ไขผลกระทบสิ่งแวดล้อม	มาตรการติดตามตรวจสอบผลกระทบสิ่งแวดล้อม
	<p>ไม่มีแหล่งโบราณสถานที่สำคัญอยู่ในระยะรัศมี 2 กิโลเมตร ดังนั้น การเปิดดำเนินการโครงการจะไม่ก่อให้เกิดผลกระทบต่อแหล่งสำคัญดังกล่าว</p> <p>สำหรับอาคารของโครงการเป็นอาคารคอนกรีตเสริมเหล็กที่มีความสูง 21.9 เมตร การทาสีตัวอาคารจะใช้โทนสีเย็นเรียบง่าย ที่มีความสวยงาม และกลมกลืนกับอาคารโดยรอบ ดังนั้น การเปิดดำเนินการจะก่อให้เกิดผลกระทบต่อทัศนียภาพในระดับต่ำ</p>	<p>- ชั้นที่ 2 จัดให้มีพื้นที่จัดสวน โดยจะปลูกไม้ดอกไม้ประดับ ได้แก่ ปาล์ม ฟอกส์เทล หมากเหลือง และเศรษฐีแห่งอน เป็นต้น มีพื้นที่ประมาณ 95 ตารางเมตร ภายในพื้นที่จัดสวนจะจัดให้มีโต๊ะเก้าอี้ สำหรับให้ผู้ที่อาศัยเข้าไปนั่งพักผ่อน (ภาพที่ 8 ในภาคผนวก)</p>	

หมายเหตุ : ผู้รับผิดชอบ : "เจ้าของโครงการ" หมายถึง บริษัท พรธนาปยุทท์ เฮาส์ จำกัด เป็นผู้ดูแลรับผิดชอบตลอดระยะเวลาดำเนินการ

หน้า.....30.....ทั้งหมด.....40.....หน้า
 ลงชื่อ..........ผู้รับรอง

ตารางที่ 2 สรุปมาตรการติดตามตรวจสอบคุณภาพสิ่งแวดล้อมของโครงการ อาคารพักอาศัย 8 ชั้น ของ บริษัท พรธรมปยูกต์ เอ็นส์ จำกัด
ตั้งอยู่ที่ ซอยรัชดาภิเษก 13 ถนนรัชดาภิเษก แขวงดินแดง เขตดินแดง กรุงเทพมหานคร

คุณภาพสิ่งแวดล้อม	สถานที่ตรวจสอบ	ดัชนีตรวจวัด	ความถี่	ผู้รับผิดชอบ
1. คุณภาพน้ำ	<ul style="list-style-type: none"> - เก็บตัวอย่างน้ำจากบ่อพักน้ำทิ้งก่อนและหลังผ่าน การบำบัดจากระบบบำบัดน้ำเสียขั้นต้น - ตรวจสอบประสิทธิภาพ และสภาพการทำงาน ท่อไปของระบบบำบัดน้ำเสีย - ตรวจสอบการทำงานของระบบท่อประปา หากพบเหตุบกพร่องต้องดำเนินการแก้ไขทันที - ตรวจสอบถังขยะและห้องพักขยะรวมให้มีสภาพดี อยู่เสมอ ถ้ามีการรื้อถอน หรือชำรุดต้องดำเนินการ แก้ไขหรือชำรุดต้องดำเนินการแก้ไข - ตรวจสอบปริมาณขยะตกค้างภายในโครงการบริเวณ ที่พักขยะรวม และภาชนะรองรับภายในโครงการ - ตรวจสอบความพร้อมของระบบป้องกันอัคคีภัย - ตรวจสอบการฝึกอบรม เรื่องการชักซ้อมอพยพ ย้ายคนเมื่อเกิดเพลิงไหม้ 	<ul style="list-style-type: none"> - ค่า BOD - ประสิทธิภาพในการบำบัดน้ำเสีย - ความสามารถด้านวิศวกรรม - ประปา (การรั่วซึม และการแตกของท่อ) - ความสามารถในการรองรับขยะ และสภาพทั่วไป - ขยะตกค้าง - ประสิทธิภาพของอุปกรณ์ป้องกัน อัคคีภัย - ความรู้ ความเข้าใจและผลการชักซ้อม ของเจ้าหน้าที่ แพทย์พยาบาล พนักงาน และยามรักษาการณ์ 	<ul style="list-style-type: none"> - ทุก 1 เดือน/ครั้ง ตลอด ระยะเวลาเปิดดำเนินการ - ทุก ๆ 1 ปี/ครั้ง ตลอดระยะเวลาเปิดดำเนินการ - ทุก ๆ 1 ปี/ครั้ง ตลอดระยะเวลาเปิดดำเนินการ - เดือนละ 1 ครั้ง ตลอด ระยะเวลาเปิดดำเนินการ - ทุกสัปดาห์/ครั้ง ตลอด ระยะเวลาเปิดดำเนินการ - ทุก ๆ 2 ครั้ง/ปี ตลอดระยะเวลาเปิดดำเนินการ - ทุก ๆ 1 ปี/ครั้ง ตลอดระยะเวลาเปิดดำเนินการ 	<ul style="list-style-type: none"> - เจ้าของโครงการ - เจ้าของโครงการ - เจ้าของโครงการ - เจ้าของโครงการ - เจ้าของโครงการ - เจ้าของโครงการ - เจ้าของโครงการ
2. แหล่งน้ำใช้				
3. การจัดการขยะมูลฝอย และสิ่งปฏิกูล				
4. การป้องกันอัคคีภัย				

หมายเหตุ : ผู้รับผิดชอบ : "เจ้าของโครงการ" หมายถึง บริษัท พรธรมปยูกต์ เอ็นส์ จำกัด เป็นผู้ดูแลรับผิดชอบตลอดระยะเวลาเปิดดำเนินการ

ภาคผนวก

หน้า 32 ทั้งหมด 40 หน้า
ลงชื่อ..... ผู้รับรอง

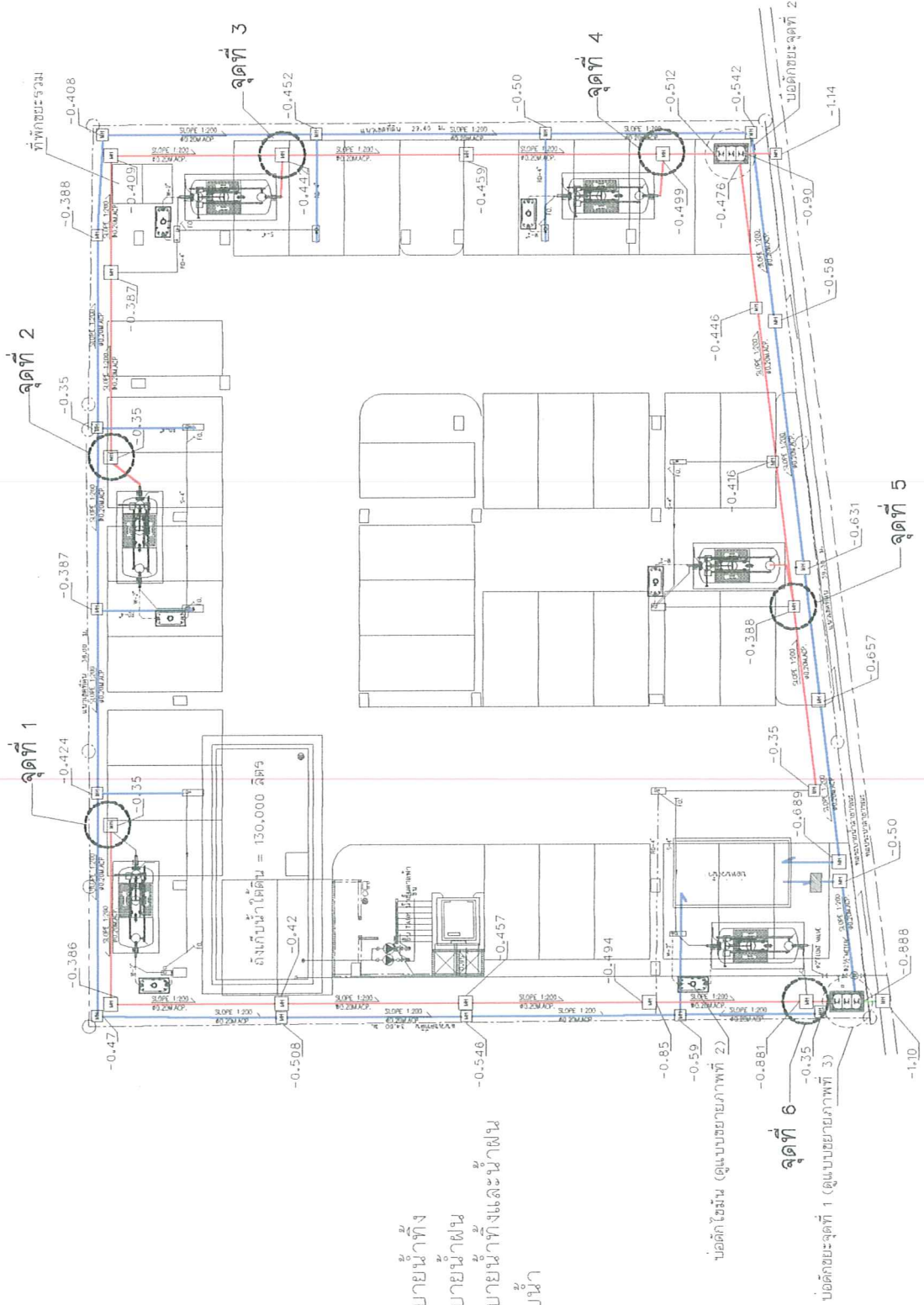

หน้า 33 ทั้งหมด 40 หน้า
 ลงชื่อ... ผู้รับรอง

- สัญลักษณ์
- ท่อน้ำทิ้ง
- ท่อน้ำประปา
- ท่อน้ำทิ้งและน้ำฝน
- จุดเก็บน้ำ

หน้า 33 ทั้งหมด 40 หน้า
 ลงชื่อ... ผู้รับรอง

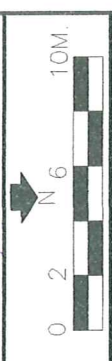

แสดงตำแหน่งระบบบำบัดน้ำเสีย ระบบระบายน้ำและจุดติดตั้งตามตรวจสอบคุณภาพน้ำ

ภาพที่ 1

บริษัท เอ็น เอส คอนสตรัคชั่น จำกัด

ที่มา : บริษัท พรธเนายุทได้ เข้าได้ จำกัด

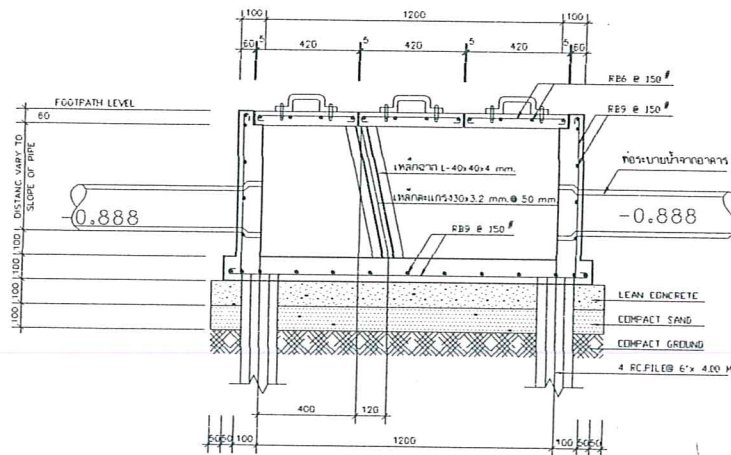
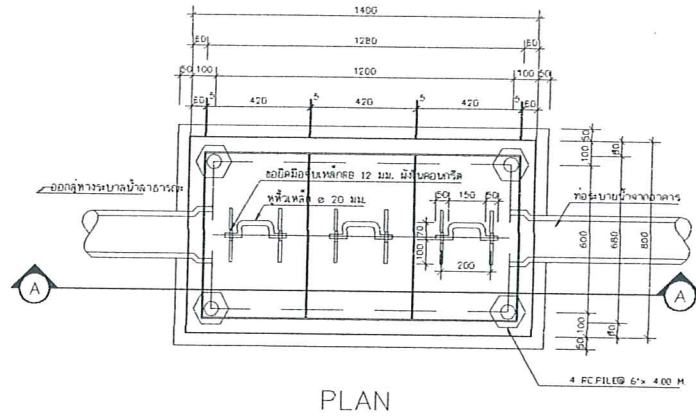

SECTION A - A
จุดที่ 1

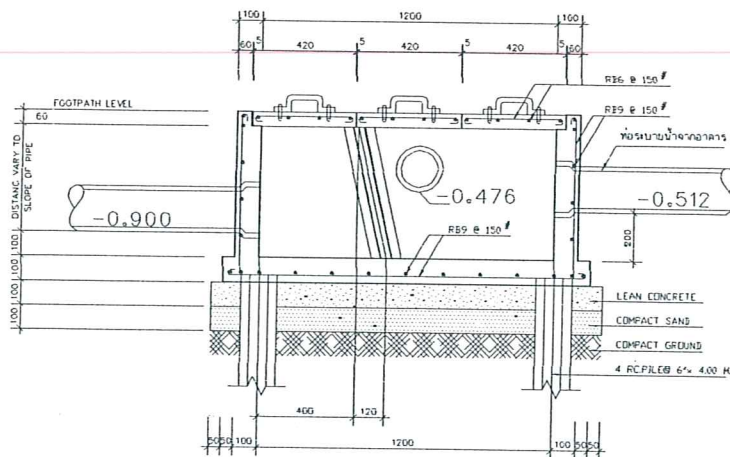

SECTION A - A
จุดที่ 2

หน้า..... 35ทั้งหมด..... 40หน้า
ลงชื่อ..... *ศิริ อ.*ผู้รับรอง

ภาพที่ 3

แสดงแบบขยายและรูปตัดตะแกรงดักขยะ

ที่มา : บริษัท พรธนาบุยกต์ เฮ้าส์ จำกัด

บริษัท เอ็น เอส คอนซัลแทนท์ จำกัด

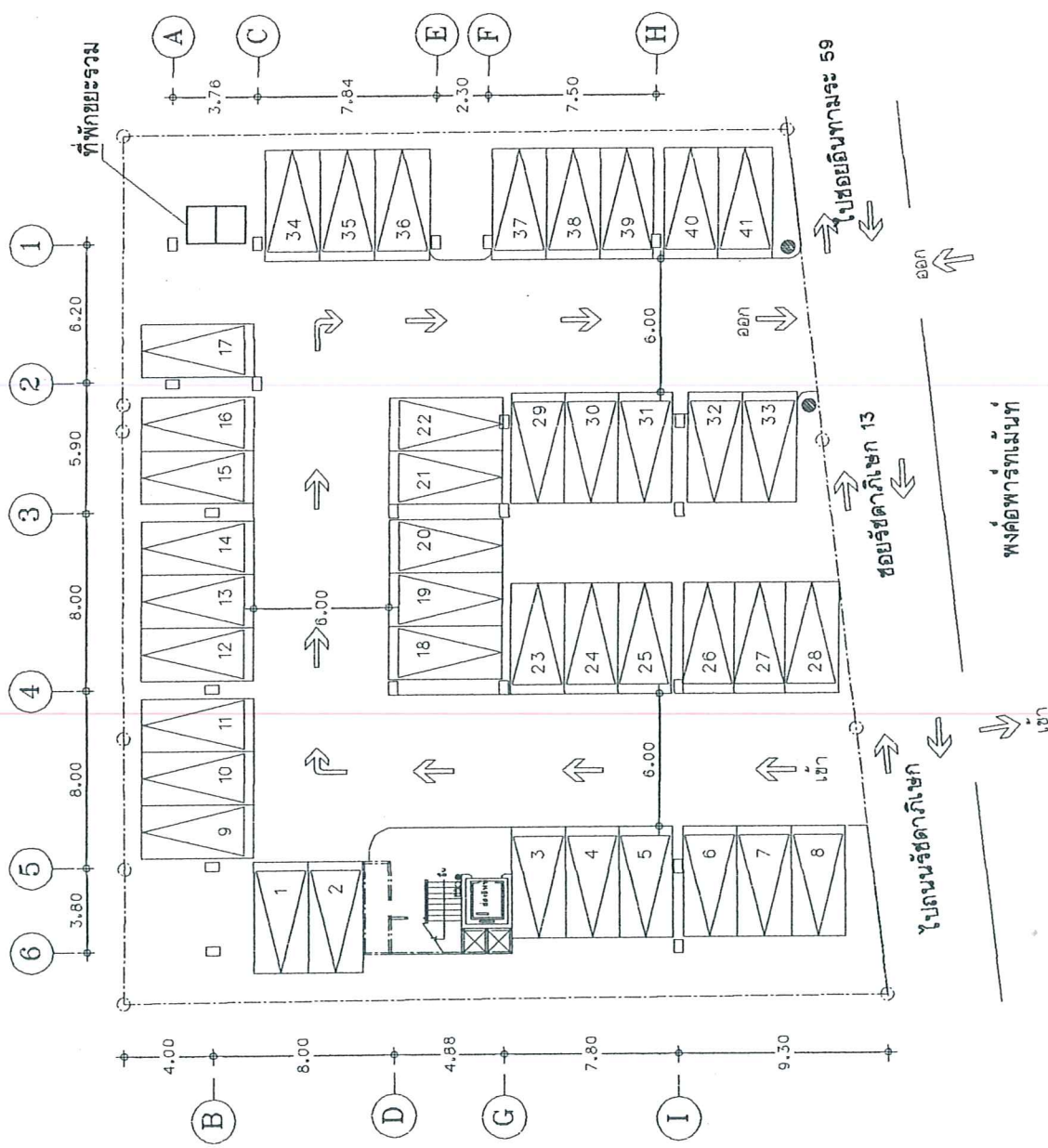

หลักเกณฑ์
 ● กระดาน
 ➔ ทิศทางจราจร

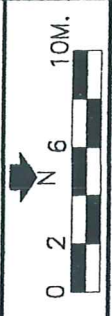

บริษัท เอ็น เอส คอนสตรัคชั่น จำกัด

แสดงระบบจราจรและสี่เหลี่ยม

ภาพที่ 4

ที่มา : บริษัท พรธมาบุยกต์ เฮาส์ จำกัด

หน้า.....36.....ทั้งหมด.....40.....หน้า
 ลงชื่อ..... *ศิริ อ.*ผู้รับรอง

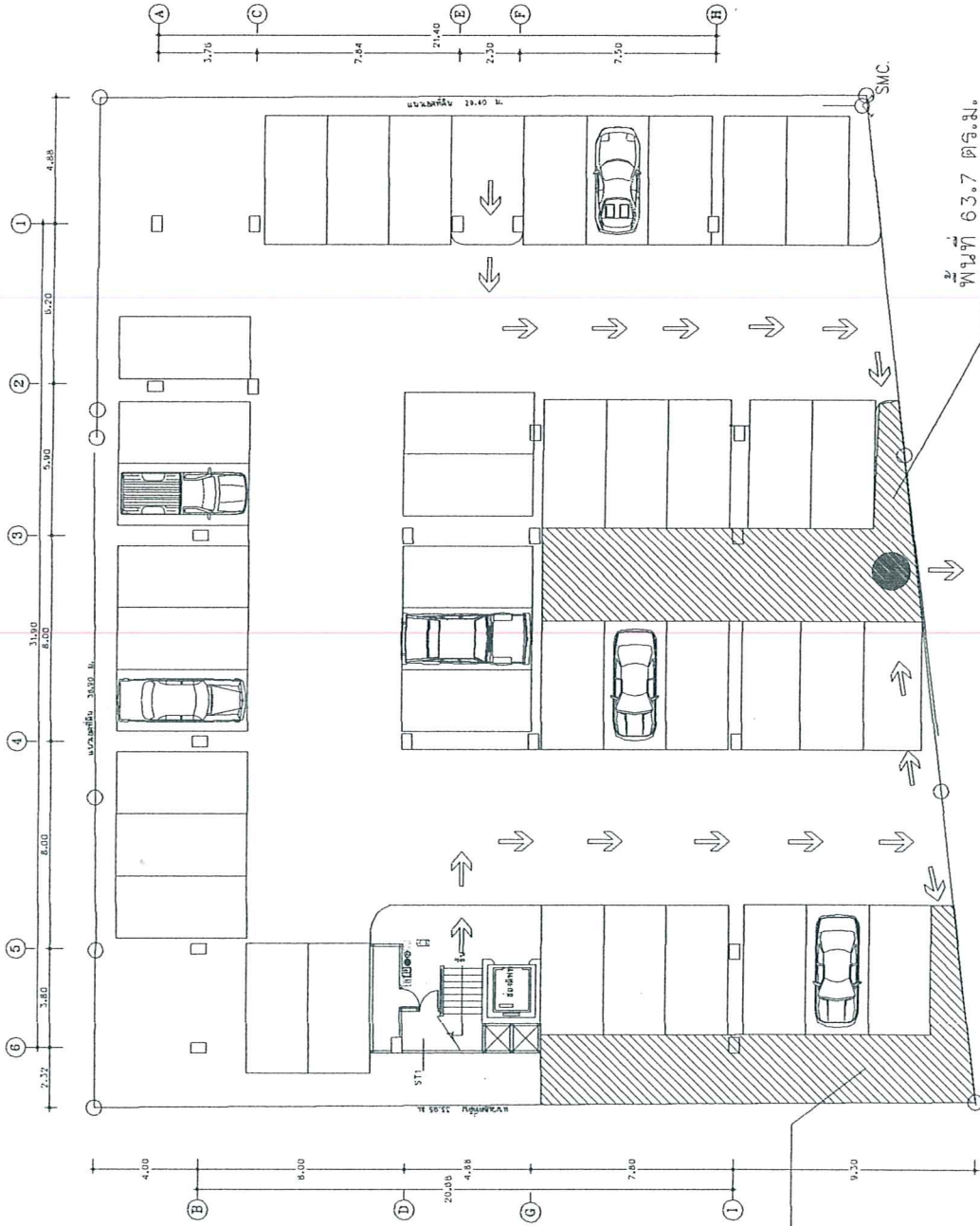

- สัญลักษณ์
- ← เส้นทางหนีไฟ
 - จุดตรวจนับ
 - ▨ จุดรวมคนในพื้นที่โครงการ

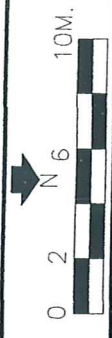

บริษัท เอ็น เอส คอนสตรัคชั่น จำกัด

แสดงจุดรวมคนในพื้นที่โครงการ จุดตรวจนับผู้พักอาศัยและทิศทางการหนีไฟ

ภาพที่ 5

ที่มา : บริษัท พรธณาปุยกต์ เฮ้าส์ จำกัด

หน้า 37 ทั้งหมด หน้า 40
 หน้า 43.9 ตร.ม.
 ลงชื่อ: ผู้รับรอง



ถนนรัชดาภิเษก 13



ทางเท้าบริเวณถนนรัชดาภิเษก



ทางเท้าบริเวณถนนรัชดาภิเษก

สัญลักษณ์

→ เส้นทางอพยพหนีไฟ

หน้า.....³⁸.....ทั้งหมด.....⁴⁰.....หน้า
 ลงชื่อ..... *ฐิติ*ผู้รับรอง

ภาพที่ 6

แสดงเส้นทางอพยพหนีไฟจากพื้นที่โครงการ
 ไปจุดรวมคนจุดที่ 2 บริเวณทางเท้าริมถนนรัชดาภิเษก



ที่มา : ขยายจากภาพถ่ายทางอากาศ มาตรฐาน 1: 5,000 กรมแผนที่ทหาร, พ.ศ.2544

บริษัท เอ็น เอส คอนซัลแทนท์ จำกัด

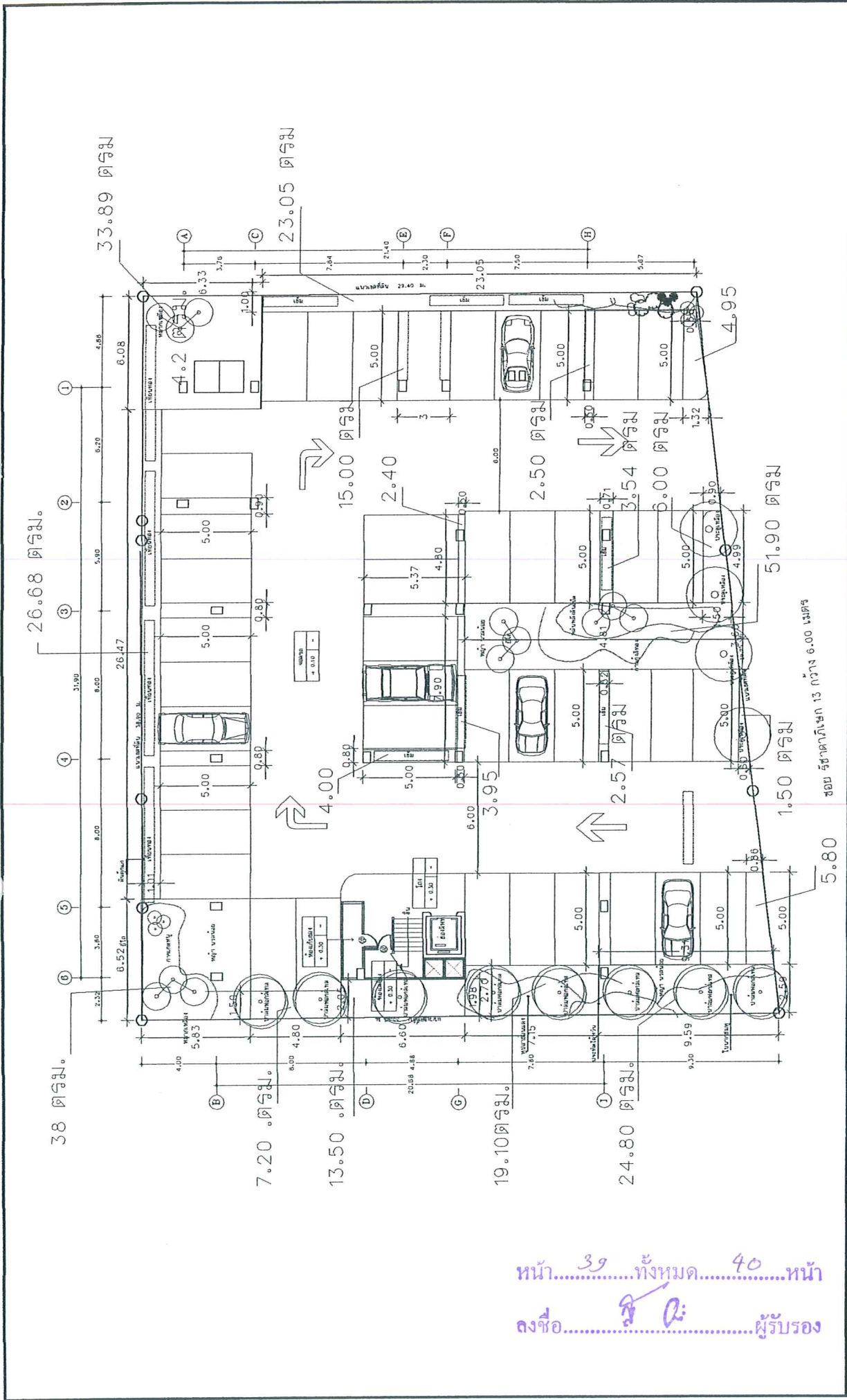

ภาพที่ 7

แสดงการจัดภูมิสถาปัตย์ชั้นล่าง

ขอบ รั้วตามกำแพง 15 กว้าง 6.00 เมตร

